

# **H**Koenig

**Instruction manual**

**Manuel d'utilisation**

**Bedienungsanleitung**

**Handboek**

**Manual de Utilización**

**Manuale d'uso**



## **AXO700**

**Vacuum Cleaner**

**Aspirateur**

**Staubsauger**

**Stofzuiger**

**Aspiradora**

**Aspiratore**



# **ENGLISH**

## **Safety directions:**

1. For the first operation, it is advisable to read the manual carefully before hand and keep it properly for future use.
2. Before the first operation, make sure the dust cup or the dust bag is properly installed.
3. Make sure the power supply is 220-240V~ 50/60Hz
4. Do not vacuum water and inflammable material.
5. Do not vacuum burning material and ashes.
6. Do not use the machine without a motor protection filter filled.
7. Please change the dust bag immediately when it was damaged.
8. Do not store or use the machine close to high temperature places.
9. Do not let children use the machine in case of danger.
10. If abnormal noise, smell, smoke or any other failure or breakage is found during the operation, you should turn off the switch and unplug it. Then contact with your service center for repair. Do not repair by yourself.
11. If the supply cord is damaged, it must be replaced by the manufacturer or its service agent or a similarly qualified person in order to avoid a hazard.
12. This appliance is not intended for use by persons (including children) with reduced physical, sensory or mental capabilities, or lack of experience and knowledge, unless they have been given supervision or instruction concerning use of the appliance by a person responsible for their safety.
13. Children should be supervised to ensure that they do not play with the appliance.
14. The plug must be removed from the power socket before any maintenance or replacement.

## **Failure clearance**

Less vacuum power of the cleaner

1. The cleaner can be used as tip the rubbish out of the full dust cup or the dust bag.
2. If blockage is found in ground brush, hose or tubes, the machine can be re-operated only after the blockage is cleared away.

## **Introduction of Product**

**The** vacuum cleaner of clear lines and structure can produce centralized wind with less noise, adjust the operation speed, indicate full dust, and automatically rewind the wire, multi-level filter exchange, dust cup and dust bag two in one. Being convenient and flexible in cleaning dust, it is reliable and ideal household cleaning tool.

Welcome to purchase and use our products.

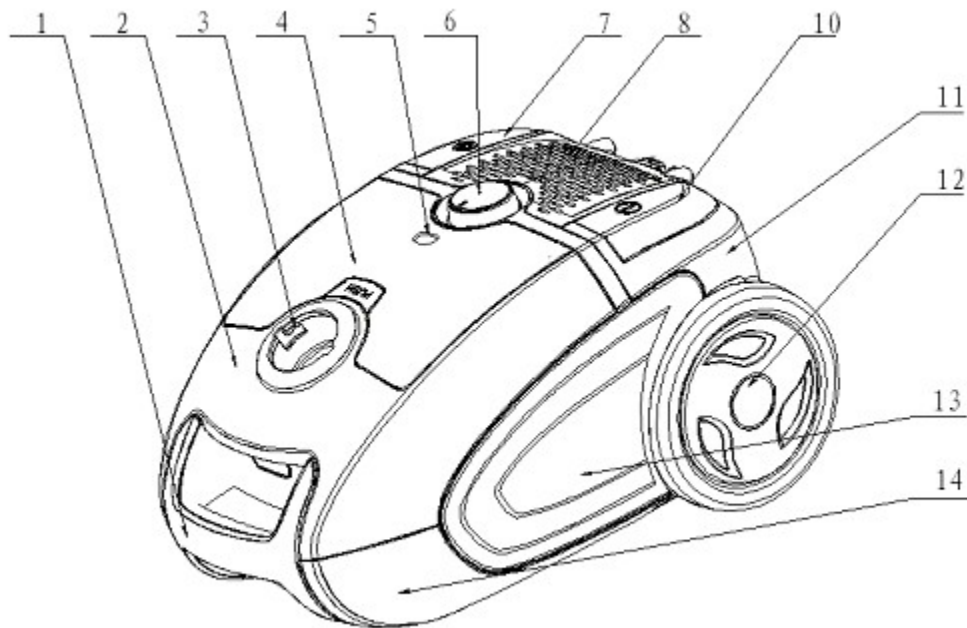

- |                               |                        |                       |
|-------------------------------|------------------------|-----------------------|
| 1. Handle front cover         | 2. Suck base           | 3. Front cover        |
| 4. Accessory cover            | 5. Dust full indicator | 6. Speed control knob |
| 7. Cord rewinding pedal       | 8. Wind outlet grid    |                       |
| 10. Switch pedal              | 11. Back cover         | 12. Big wheel         |
| 13. Left/Right ornament plate | 14. Base body          |                       |

### Attached list

A set of hose accessories, one extendible tube, one floor brush, one integrated brush & nozzle

### Operation methods

- Connects the hose accessories: insert the hose end into the hose socket at the front cover and then hook it. (Fig1)  
Remove the hose accessories: press the adaptors at both side of the hose end and then pull the hose accessories. (Fig2)
- Connect the metal expansion tube to the curves end of the hose. (Fig3)
- Connect different nozzle tools to the tube for different cleaning purpose: floor brush (adjusted to the type of ground) for carpet or floor (Fig4,5); combined brush & nozzle for sofa, wall surface, curtain, corner or space between furniture and etc. (Fig6,7)
- Turn on the machine: insert the plug of cord into the power socket which conform to that on the label for power supply, and press the switch pedal, the machine could start working (Fig8).
- Cord rewinding: hold the plug and pull out the cord; press the cord rewinding pedal, that power cord will be drawn in.(Fig9)
- The floor brush or nozzle can insert the brush hanger in the back of back cover

when it is out of use. (Fig10)

7. Press the "PUSH" button to open the accessory cover. (Fig 11)

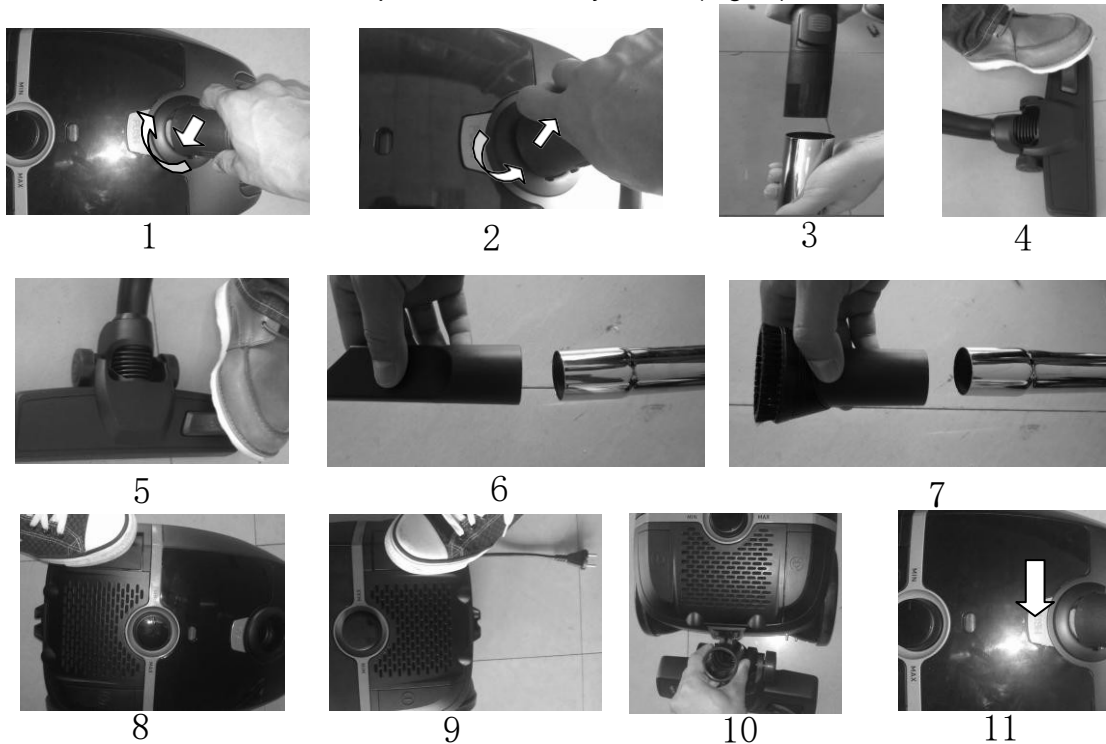

## Maintenance

1. Change the dust bag: when the Dust full indicator turns to be red, it is time to clear the dust or replace with a new bag. (Fig1)  
Open the front cover by clipping. (Fig2,3)  
Take out the bag holder then remove the full dust bag. (Fig4,5)
2. The motor protection filter should be removed and rinsed once a year, and can use it after dry. If the filter is damage, a new filter should be replaced. (Fig6,7)
3. Wash or exchange the outlet filter (HEPA): clip down and remove the outlet cover by hands for wash or exchange of filter. (fig8,9)

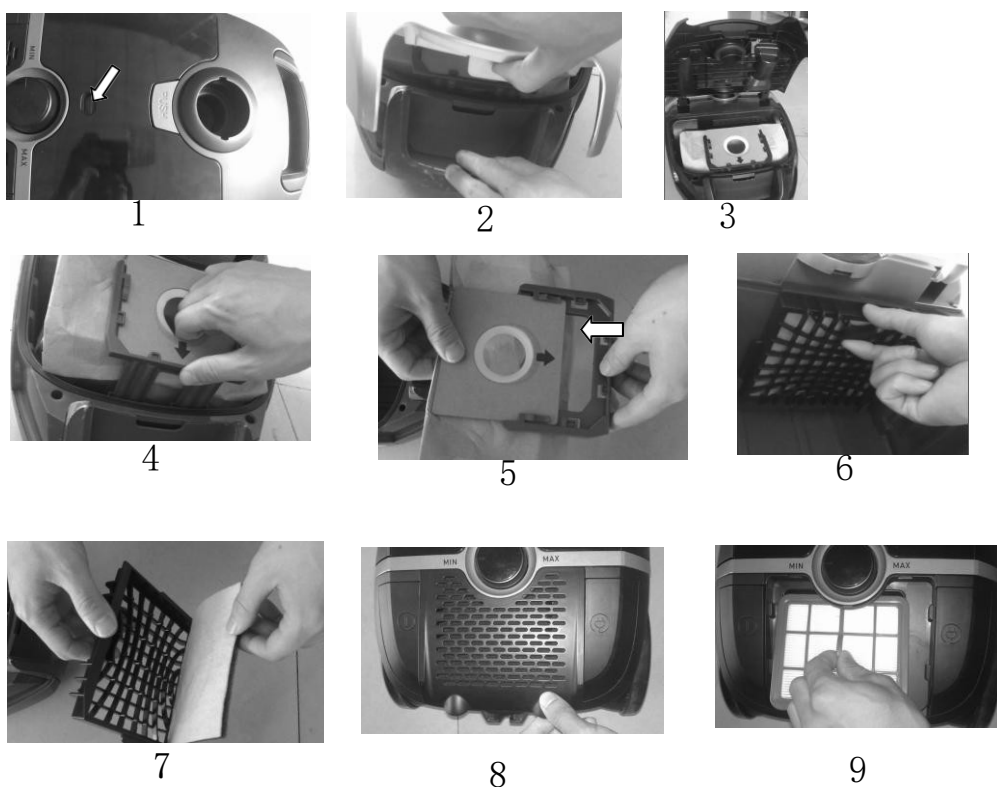

## Warning

The plug must be removed from the power socket before any maintenance or replacement.

If the power cord is damaged, replace them only by the factory or maintenance center or similarly qualified persons.



## ENVIRONMENT

### CAUTION:

Do not dispose of this product as it has with other household products. There is a separation of this waste product into communities, you will need to inform your local authorities about the places where you can return this product. In fact, electrical and electronic products contain hazardous substances that have harmful effects on the environment or human health and should be recycled. The symbol here indicates that electrical and electronic equipment should be chosen carefully, a wheeled waste container is marked with a cross.

Adeva SAS / H.Koenig Europe - 8 rue Marc Seguin, 77290 Mitry-Mory, France

[www.hkoenig.com](http://www.hkoenig.com) - [sav@hkoenig.com](mailto:sav@hkoenig.com) - [contact@hkoenig.com](mailto:contact@hkoenig.com) - Tél: +33 1 64 67 00 01

# **FRANCAIS**

## **Consignes de sécurité:**

1. Avant la première utilisation, il est conseillé de lire attentivement le manuel et de le garder pour une utilisation future.
2. Avant la première opération, assurez-vous que le godet à poussière ou le sac à poussière sont correctement installés.
3. Assurez-vous que le voltage de votre installation électrique est prévue pour une alimentation est de 220-240V ~ 50 / 60Hz
4. Ne pas aspirer d'eau ou des matières inflammables.
5. Ne pas aspirer des matières brûlantes comme la cendre.
6. Ne pas utiliser l'aspirateur sans que filtre de protection du moteur soit rempli.
7. Veillez à changer le sac à poussière immédiatement s'il a été endommagé.
8. Ne pas stocker ou utiliser l'aspirateur à proximité de lieux à haute température.
9. Ne pas laisser les enfants utiliser l'aspirateur en cas de danger.
10. Si un bruit anormal, une odeur, de la fumée ou tout autre défaillance ou casse sont constatés lors de l'utilisation, coupez immédiatement le courant alimentant la prise avant de débrancher l'appareil. Puis contactez le service après vente pour demander une réparation. N'essayez pas de réparer par vous-même.
11. Si le cordon d'alimentation est endommagé, il doit être remplacé par le fabricant, son agent de service ou une personne qualifiée afin d'éviter tout danger.
12. Cet appareil n'est pas destiné à être utilisé par des personnes (ou enfants) dont les capacités physiques, sensorielles ou mentales sont réduites. Dans le cas où l'utilisateur manquerait d'expérience ou de connaissances nécessaires à une bonne utilisation de l'appareil, il doit être supervisé par une personne responsable ou bien s'informer des instructions d'utilisation avant de se servir de l'appareil.
13. Les enfants doivent être surveillés pour s'assurer qu'ils ne jouent pas avec l'appareil.
14. La prise d'alimentation doit être débranchée avant tout entretien ou remplacement.

## **Détection de panne**

Moins de puissance d'aspiration du dispositif de nettoyage:

1. Videz le sac ou le réservoir à poussière..
2. Si le blocage se trouve dans la brosse de sol, tuyau ou tubes, l'aspirateur peut être réutilisé seulement après le déblocage de celui-ci.

## **Présentation du produit**

L'aspirateur a des lignes claires et une structure qui peuvent produire un vent centralisé réducteur de bruit, il a un système de réglage de la vitesse de fonctionnement, un indicateur de remplissage du sac à poussière et rembobinage automatique du fil, remplacement du filtre multi-niveaux, godet à poussière et sac à poussière deux en un. Il est pratique et flexible dans le nettoyage de la poussière, il est un outil de nettoyage fiable et idéale.

Merci d'acheter et d'utiliser nos produits.

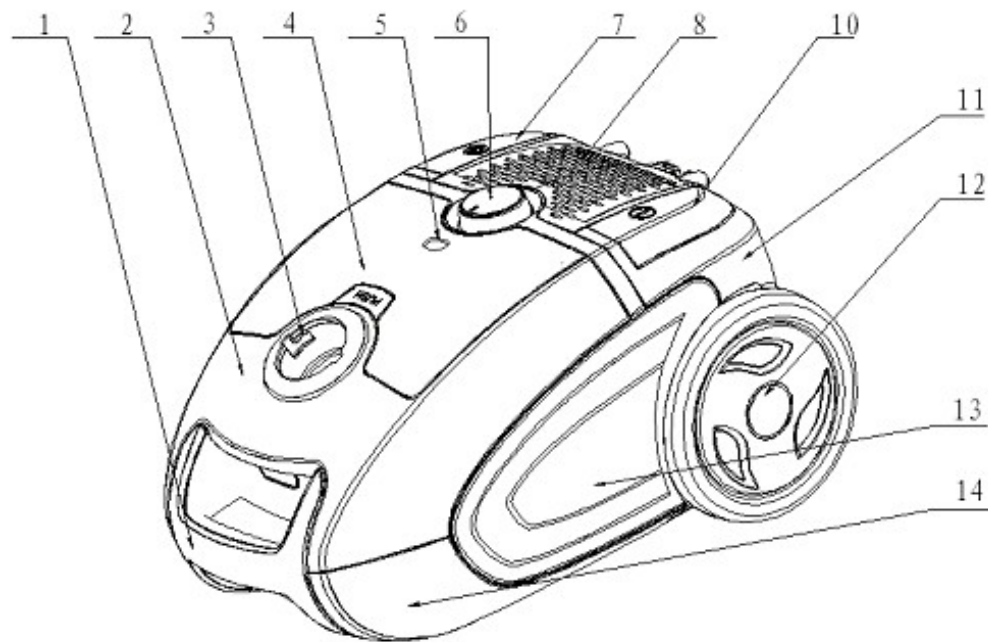

- |                                    |                                  |                                  |
|------------------------------------|----------------------------------|----------------------------------|
| 1. Poignée                         | 2. Base d'aspiration             | 3. Face avant                    |
| 4. Couvercle d'accessoires         | 5. Collecteur de poussière plein | 6. Bouton de contrôle de vitesse |
| 7. Pédale de rembobinage du cordon | 8. Grille de sortie du vent      |                                  |
| 10. Pédale d'allumage              | 11. Face arrière                 | 12. Grande roue                  |
| 13. Plaque latérale décoratif      | 14. Corps de base                |                                  |

### Liste des éléments fournis

Un ensemble d'accessoires de tuyaux, un tube extensible, une brosse à plancher, une brosse intégrée et une buse

### Les modes de fonctionnement

1. Relier les accessoires de tuyaux: insérer l'extrémité du tuyau dans la prise de tuyau au capot avant, puis l'accrocher. (Fig1)  
Retirez les accessoires de tuyaux: appuyez sur l'adaptateur à côté de l'extrémité du tuyau puis tirez les accessoires de tuyaux. (Fig2)
2. Branchez le tube métallique d'expansion à l'extrémité des courbes du tuyau. (Fig3)
3. Branchez différents outils sur le tube à des fins de nettoyage différentes: brosse à plancher (ajustée à la nature du sol) pour les tapis ou le plancher (Fig4,5); brosse & buse combiné pour le sofa, surface du mur, rideau, coin ou l'espace entre les meubles et etc. (Fig6,7)
4. Mettre en marche la machine: insérer la fiche du cordon dans la prise d'alimentation qui sont conformes à celle sur l'étiquette et appuyer sur la pédale d'allumage, la machine commencera à travailler (Fig8).
5. Rembobinage du cordon: tenir la prise et débrancher le cordon; appuyer sur la

pédale de rembobinage du cordon, le cordon d'alimentation rentrera dans la machine.(Fig9)

6. La brosse à plancher ou la buse peuvent être insérées dans le support de brosse à l'arrière de l'aspirateur quand il n'est pas utilisé. (Fig10)
7. Appuyez sur le bouton «PUSH» pour ouvrir le couvercle d'accessoires. (Fig 11)

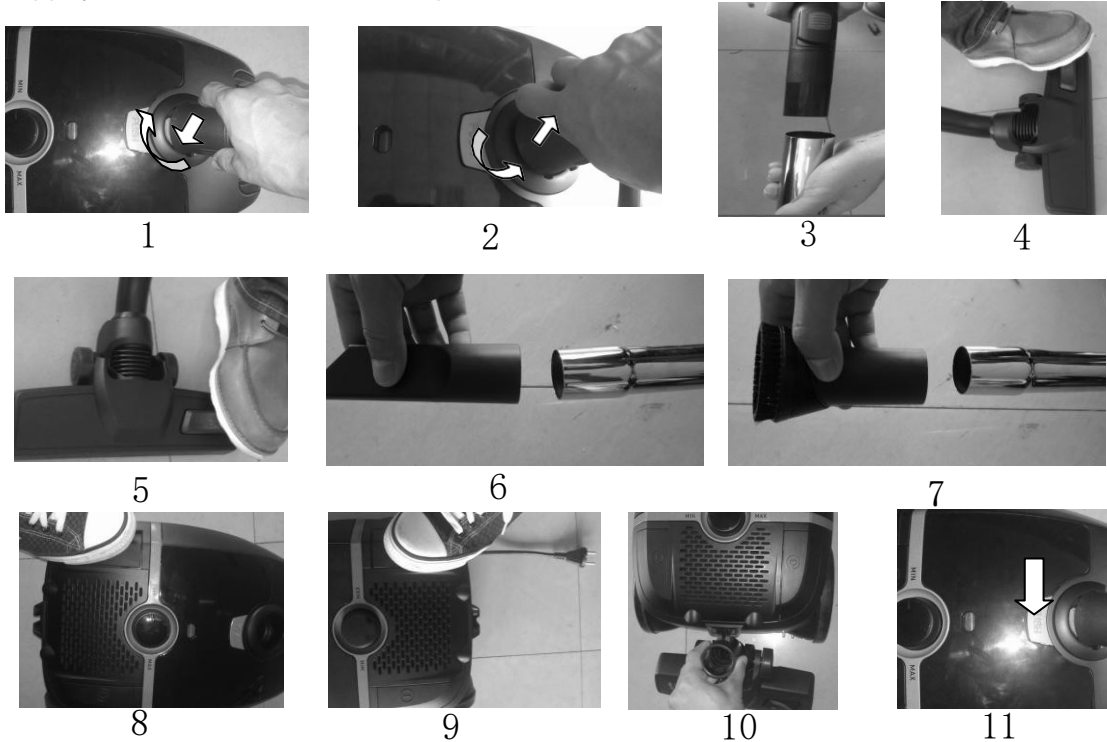

## Entretien

1. Changer le sac à poussière: lorsque l'indicateur collecteur de poussière plein passe au rouge, il est temps de vider la poussière du bac ou bien de remplacer le sac. (Fig 1)  
Ouvrez le capot avant. (Fig 2, 3)  
Prenez le support de sac, puis retirez le sac à poussière plein. (Fig 4, 5)
2. Le filtre de protection du moteur doit être retiré et rincé une fois par an, et peut être utilisé après séchage. Si le filtre est endommagé, il doit être remplacé. (Fig 6, 7)

3. Laver ou échanger le filtre de sortie (HEPA): tiré vers le bas et retirez le couvercle de sortie pour le lavage ou l'échange de filtre. (fig 8, 9)

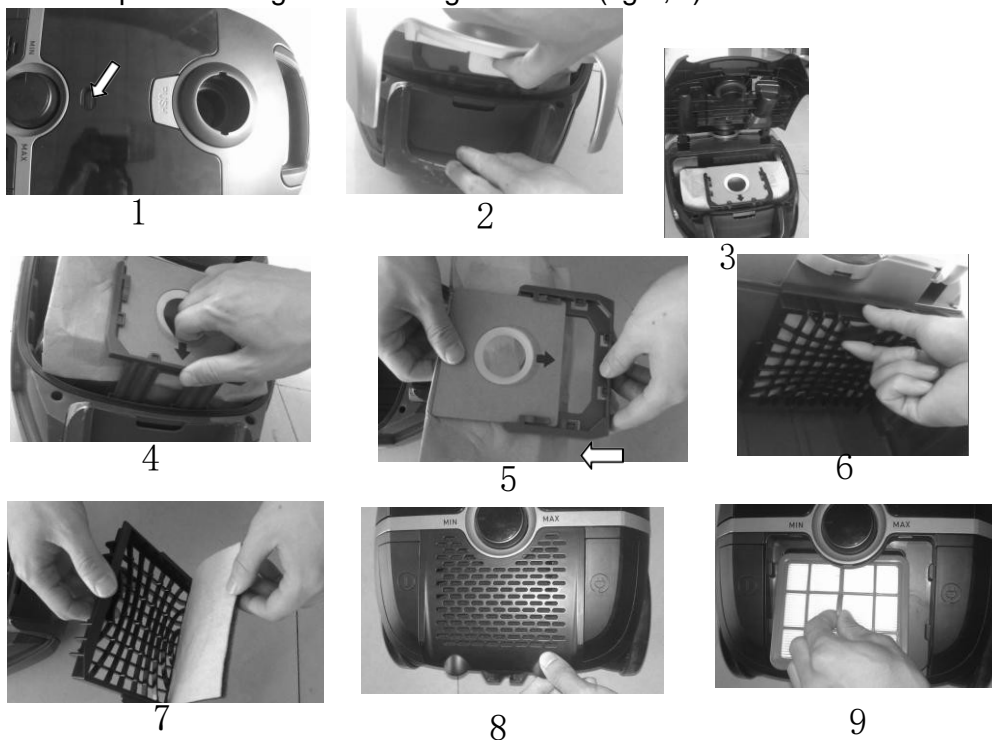

### Avertissement

La fiche doit être retirée de la prise d'alimentation avant tout entretien ou remplacement.

Si le cordon d'alimentation est endommagé, remplacez-le uniquement par l'usine ou un centre d'entretien ou un technicien qualifié.

### ENVIRONNEMENT



#### ATTENTION :

**Vous ne devez pas vous débarrasser de cet appareil avec vos déchets ménagers. Un système de collecte sélective pour ce type de produit est mis en place par les communes, vous devez vous renseigner auprès de votre mairie afin d'en connaître les emplacements. En effet, les produits électriques et électroniques peuvent contenir des substances dangereuses qui ont des effets néfastes sur l'environnement ou la santé humaine et doivent être recyclés. Le symbole ci-contre indique que les équipements électriques et électroniques font l'objet d'une collecte sélective, il représente une poubelle sur roues barrée d'une croix.**

Adeva SAS / H.Koenig Europe - 8 rue Marc Seguin, 77290 Mitry-Mory, France

[www.hkoenig.com](http://www.hkoenig.com) - [sav@hkoenig.com](mailto:sav@hkoenig.com) - [contact@hkoenig.com](mailto:contact@hkoenig.com) - Tél: +33 1 64 67 00 01

# **DEUTSCH**

## **Sicherheitshinweise:**

1. Vor der ersten Verwendung ist es ratsam das Handbuch sorgfältig durchzulesen und für den zukünftigen Gebrauch gut auf zu bewahren.
2. Vor der ersten Verwendung stellen Sie sicher das die Staubschale oder der Staubbeutel richtig installiert ist.
3. Achten Sie darauf, dass die Stromversorgung 220-240V~ 50/60Hz ist.
4. Saugen Sie kein Wasser oder entflammbare Materialien ein..
5. Saugen Sie kein brennendes Material und Asche ein.
6. Verwenden Sie das Gerät nicht, wenn der Motorschutzfilter nicht eingesetzt ist.
7. Wechseln Sie den Staubsaugerbeutel sofort wenn er beschädigt wurde.
8. Lagern oder verwenden Sie das Gerät nicht in der Nähe von Orten hoher Temperatur.
9. Lassen Sie Kinder das Gerät nicht benutzen, da es eine Gefahrensituation darstellen kann.
10. Wenn Sie abnormale Gerüche, Geräusche, Rauch oder andere Beschädigungen während des Gebrauchs bemerken, sollten Sie das Gerät ausschalten und den Netzstecker ziehen. Nehmen Sie dann Kontakt mit dem Kundendienst auf. Reparieren Sie nicht selbst.
11. Wenn das Netzkabel beschädigt ist, muss es durch den Hersteller, den Kundendienst, oder einen qualifizierten Fachmann ersetzt werden um Gefahren zu vermeiden.
12. Dieses Gerät ist nicht dafür bestimmt durch Personen (einschließlich Kindern) mit eingeschränkten physischen, sensorischen oder geistigen Fähigkeiten oder mangelnder Erfahrung und Wissen verwendet zu werden, es sei denn sie wurden durch eine verantwortliche Person ausreichend informiert, sodass die Sicherheit gewährleistet ist.
13. Kinder sollten beaufsichtigt werden, um sicherzustellen, dass sie nicht mit dem gerät spielen.
14. Der Netzstecker muss vor einer Wartung oder einem Austausch aus der Steckdose entfernt werden.

## **Falsche Reinigung**

Weniger Saugleistung des Staubsaugers

1. Der Reiniger kann den Müll nicht mehr aufsaugen, wenn die Staubschale oder der Staubbeutels voll sind..
2. Wenn die Bodenbrüste, der Schlauch oder das Rohr verstopft ist, kann das Gerät wieder betrieben werden, nachdem die Blockade weggeräumt ist.

## **Einführung des Produktes**

**Der** Staubsauger, nach klaren Linien und Struktur, kann zentralen Wind mit weniger Lärm erzeugen, stellt die Betriebsgeschwindigkeit ein, zeigt auf vollen Staub und spult automatisch den Draht, mehrstufige Filterwechsel, Staubkappe und Staubbeutel zwei in einem Rücklauf. Er ist bequem und flexibel bei der Reinigung von

Staub, er ist ein zuverlässiges und ideales Haushaltsreinigungsinstrument.  
 Willkommen bei dem Erwerb und der Verwendung unserer Produkte.

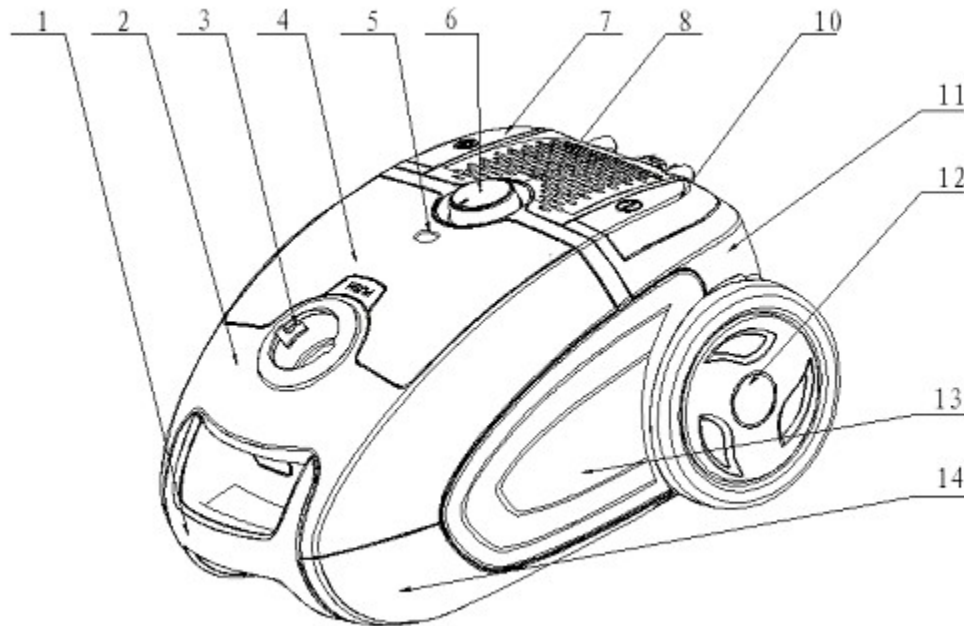

- |                        |                       |                         |
|------------------------|-----------------------|-------------------------|
| 1.Griff Frontabdeckung | 2.Staubbasis          | 3. Frontdeckel          |
| 4. Zubehördeckel       | 5.Staubvollanzeige    | 6.Geschwindigkeitsknopf |
| 7.Kabelrückspulpedal   | 8.Windaustrittsgitter |                         |
| 10.Fußschalter         | 11.Hintere Abdeckung  | 12.Großer Reifen        |
|                        | 13.Linke/Rechte       | 14.Hauptkörper          |

### Beigefügte Liste

Eine Reihe von Schlauchzubehör, einem ausziehbaren Schlauch, eine Bodenbürste, einem integrierten Pinsel & Düse

Bedienungsanleitung

1. Verbinden des Schlauchzubehörs: Das Schlauchende in die Schlauch-Buchse an der Frontabdeckung und anschließend einhängen. (Fig1)  
 Entfernen des Schlauchzubehörs: Drücken Sie die Adapter an beiden Seiten in das Schlauchende und ziehen Sie dann an dem Schlauchzubehör. (Abb.2)
2. Schließen Sie das Metallrohr an das Kurvenende des Schlauches. (Abb.3)
3. Verbinden Sie verschiedene Düsenwerkzeuge mit dem Rohr für verschiedene Reinigungszwecke: Bodenbürste (nach Art des Bodens) für Teppich oder Boden (FAbb.4,5); kombinierte Pinsel & Düse für Sofa, Wandfläche, Vorhang, Ecke oder Raum zwischen Möbel und etc. (Abb.6,7)
4. Schalten Sie das Gerät ein: stecken Sie den Stecker des Kabels in die Steckdose, die derjenigen auf dem Etikett für die Stromversorgung entspricht, und drücken Sie das Schalterpedal, das Gerät kann benutzt werden (Abb.8).

5. Kabel Zurückspulen: Halten Sie den Netzstecker und ziehen Sie das Netzkabel; Drücken Sie das Kabelzurückspulpedal, sodass das Netzkabel eingezogen wird. (Abb.9)
6. Die Bodenbürste oder Düse kann auf die Bürstenhalterung auf der Rückseite der Rückwand gesteckt werden, wenn es nicht benutzt wird. (Abb.10)
7. Drücken Sie die Taste "PUSH", um die Zubehörabdeckung zu öffnen. (Abb.11)

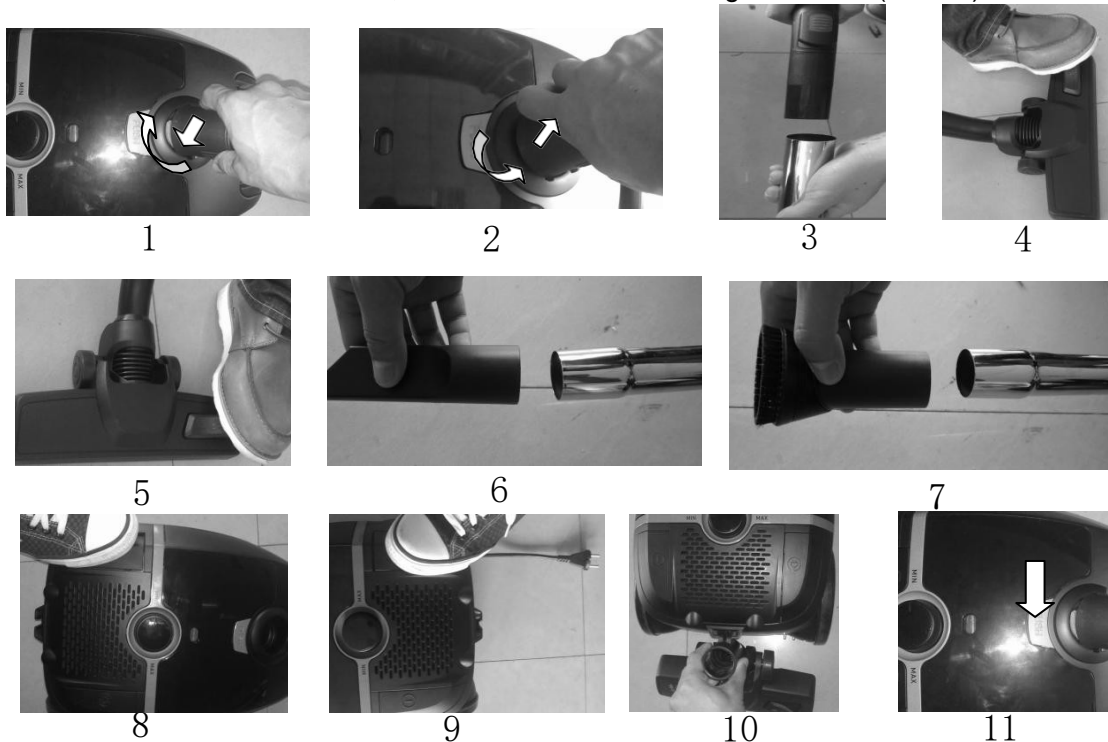

## Wartung

1. Wechseln Sie den Staubbeutel: wenn die Staubvollanzeige rot leuchtet, ist es Zeit, den Staub zu entnehmen oder durch eine neue Tasche zu ersetzen. (Abb.1)  
Öffnen Sie die vordere Abdeckung durch ziehen. (Abb.2,3)  
Nehmen Sie den Beutelhalter, entfernen Sie dann den vollen Staubbeutel. (Abb.4,5)
2. Der Motorschutzfilter sollte entfernt und einmal im Jahr ausgespült werden und kann nach dem Trocken wieder verwendet werden. Wenn der Filter Schäden aufweist, sollte ein neuer Filter eingesetzt werden. (Abb.6,7)
3. Waschen oder tauschen Sie den Austrittsfilter (HEPA): Clip nach unten drücken und die Ablaufabdeckung mit der Hand entfernen zum Waschen oder Austauschen des Filters. (Abb.8,9)

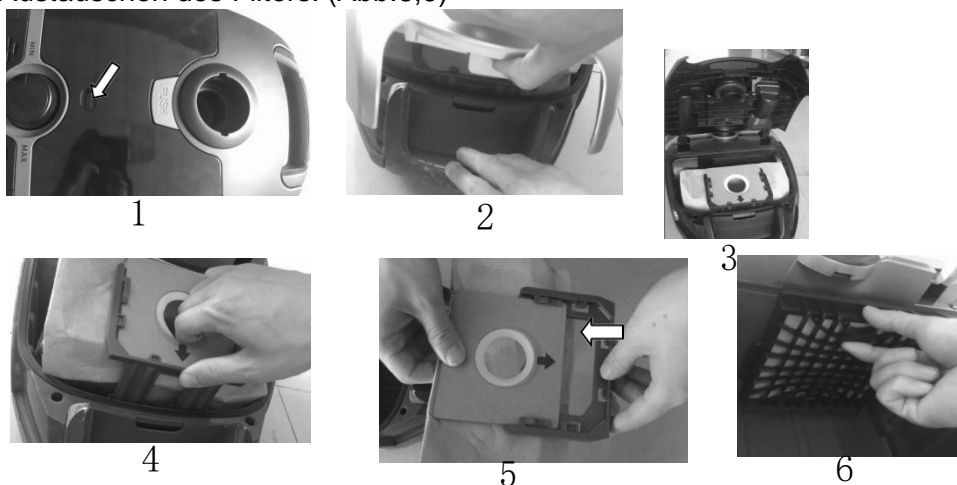

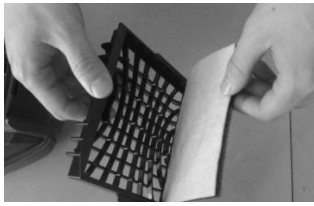

7



8



9

## Warnung

Der Stecker muss aus der Steckdose entfernt werden, bevor eine Wartung oder ein Austausch vorgenommen werden.

Wenn das Netzkabel beschädigt ist, lassen Sie es nur von der Fabrik oder dem Wartungszentrum oder einer ähnlich qualifizierten Person ersetzen.



## ACHTUNG:

Werfen Sie nicht dieses Produkt, wie es mit anderen Haushaltsprodukten hat. Es gibt eine Mülltrennung von diesem Produkt in Gemeinden, Sie müssen Ihre lokalen Behörden über die Orte, wo man dieses Produkt zurückgeben können zu informieren. In der Tat enthalten elektrische und elektronische Produkte gefährliche Stoffe, die schädliche Auswirkungen auf die Umwelt oder die menschliche Gesundheit haben und sollte recycelt werden. Das Symbol hier darauf hinweisen, dass elektrische oder elektronische Geräte sollten sorgfältig ausgewählt werden, ist ein fahrbarer Abfallbehälter mit einem Kreuz markiert.

Adeva SAS / H.Koenig Europe - 8 rue Marc Seguin, 77290 Mitry-Mory, France

[www.hkoenig.com](http://www.hkoenig.com) - [sav@hkoenig.com](mailto:sav@hkoenig.com) - [contact@hkoenig.com](mailto:contact@hkoenig.com) - Tél: +33 1 64 67 00 01

# **NEDERLANDS**

## **Veiligheidsrichtlijnen:**

1. Voor het eerste gebruik wordt aangeraden om eerst de gebruiksaanwijzing grondig door te lezen, om deze vervolgens goed te bewaren voor toekomstig gebruik.
2. Voor het eerste gebruik dient u te controleren of de stofkap of stofzak goed is geïnstalleerd.
3. Controleer of het stopcontact het volgende vermogen heeft: 220-240V~ 50/60Hz
4. Zuig geen water en vlambaar materiaal op.
5. Zuig geen brandend materiaal en geen as op.
6. Gebruik het apparaat niet zonder een filter bevestigd te hebben.
7. Vervang de stofzak onmiddellijk indien deze beschadigd is.
8. Gebruik en berg het apparaat niet op in de buurt van een hittebron.
9. Houd kinderen uit de buurt van het apparaat in het geval van gevaar.
10. In het geval van lawaai, stank, rook of een ander defect aan het apparaat, dient u het apparaat uit te schakelen en de stekker uit het stopcontact te halen. Contacteer vervolgens uw servicecentrum voor de reparatie. Probeer het apparaat niet zelf te repareren.
11. Indien de stroomkabel beschadigd is, dient deze vervangen te worden door de producent, een servicecentrum of een gekwalificeerd persoon. Dit om gevaarlijke situaties te voorkomen.
12. Gebruik van het apparaat door personen (inclusief kinderen) met beperkte fysieke, zintuiglijke of mentale capaciteiten is niet toegestaan zonder toezicht of zonder duidelijke uitleg over het apparaat te hebben gekregen.
13. Kinderen dienen onder toezicht te staan om er zeker van te zijn dat ze niet met het apparaat spelen.
14. De stekker dient uit het stopcontact te zijn voordat het apparaat verschoond of gerepareerd kan worden.

## **Optimale prestatie waarborgen**

Minder zuigkracht van het apparaat

1. De schoonmaak accessoire kan gebruikt worden om het vuil uit de stofkap of stofzak te legen.
2. Als er een blokkade is gevonden in de grondborstel, de slurf of de tubes dient het apparaat te worden uitgeschakeld. Deze kan enkel weer worden ingeschakeld als de blokkade is verwijderd.

## **Introductie van het product**

De stofzuiger met duidelijke lijnen en structuren kan gecentraliseerde wind produceren met minder lawaai, past de zuigkracht aan afhankelijk van de hoeveelheid stof en rolt de kabel automatisch op, multi-niveaufilter die te wisselen is, stofkap en stofzak - twee in één. Handig en flexibel in het schoonmaken van stof, het

is betrouwbaar en ideaal huishoudelijke schoonmaakapparaat.

Bedankt voor het kopen en gebruiken van onze producten.

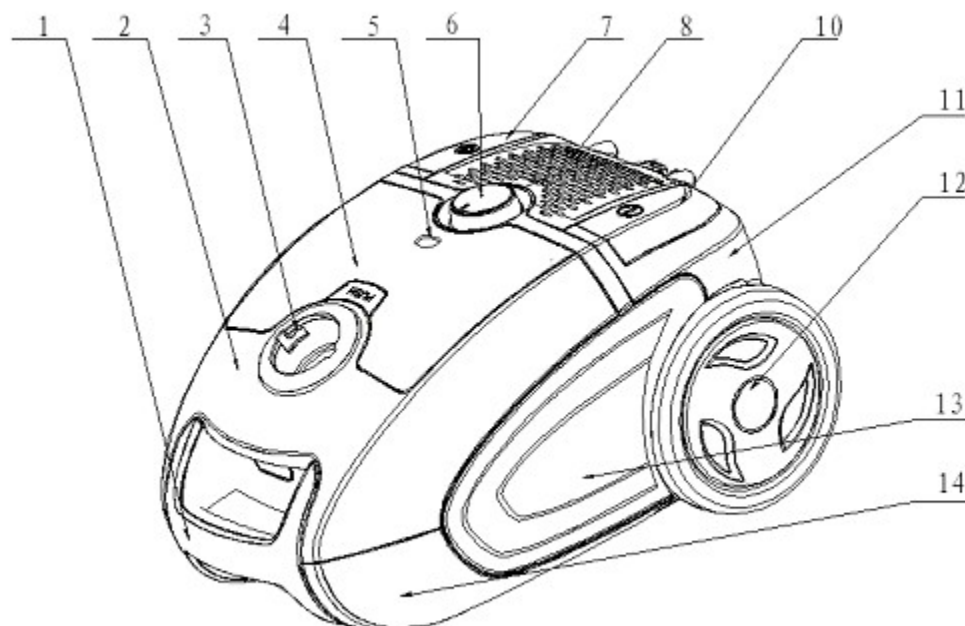

- |                              |                          |                           |
|------------------------------|--------------------------|---------------------------|
| 1.Hendel voorkap             | 2.Zuigbasis              | 3.Voordeksel              |
| 4. Accessoire deksel         | 5.Stof vulling indicator | 6. Snelheidscontrole knop |
| 7.Kabel oprollknop           | 8.Winduitlaat grill      |                           |
| 10.Aanknop                   | 11.Achterklep            | 12.Grotewiel              |
| 13.Links/Rechtsschakel panel | 14.Apparaat lichaam      |                           |

### **Bijgevoegde lijst**

Een set van slang accessoires, een uitschuifbare buis, een verdieping borstel, een geïntegreerde borstel & neus.

#### **Gebruikswijze**

1. Verbindt de slang accessoires: steek de slang uiteinde in de slang aansluiting aan de voorkant en dan haak het. (Fig1)
2. Verwijder de slang accessoires: druk op de adapters aan beide zijden van het uiteinde van de slang en trek aan de slang accessoires. (Fig2)
3. Sluit de metalen expansie buis om de rondingen uiteinde van de slang. (Fig3)
4. Sluit verschillende neusaansluitingen aan om de buis voor verschillende doeleinde te gebruiken: vloerborstel (aangepast aan de aard van de grond) voor tapijt of vloer (Fig4,5); gecombineerde borstel & mondstuk voor bank, wand, gordijn, hoek of ruimte tussen meubels en etc. (Fig6,7)
5. Zet de machine aan: steek de stekker van het netsnoer in een geschikt stopcontact en druk op de aanknop, de machine begint te werken (Fig8).
6. Kabeloprollen: Houd de stekker vast en trek aan het koord; druk op het snoer terugspoel pedaal, het snoer zal worden getrokken. (Fig9)
7. De vloer borstel of het mondstuk kan in de borstel hanger op de achterkant van de

klep worden bevestigd wanneer het apparaat niet gebruikt wordt. (Fig10)

8. Druk op de toets "PUSH" om het deksel accessoire te openen. (Fig 11)

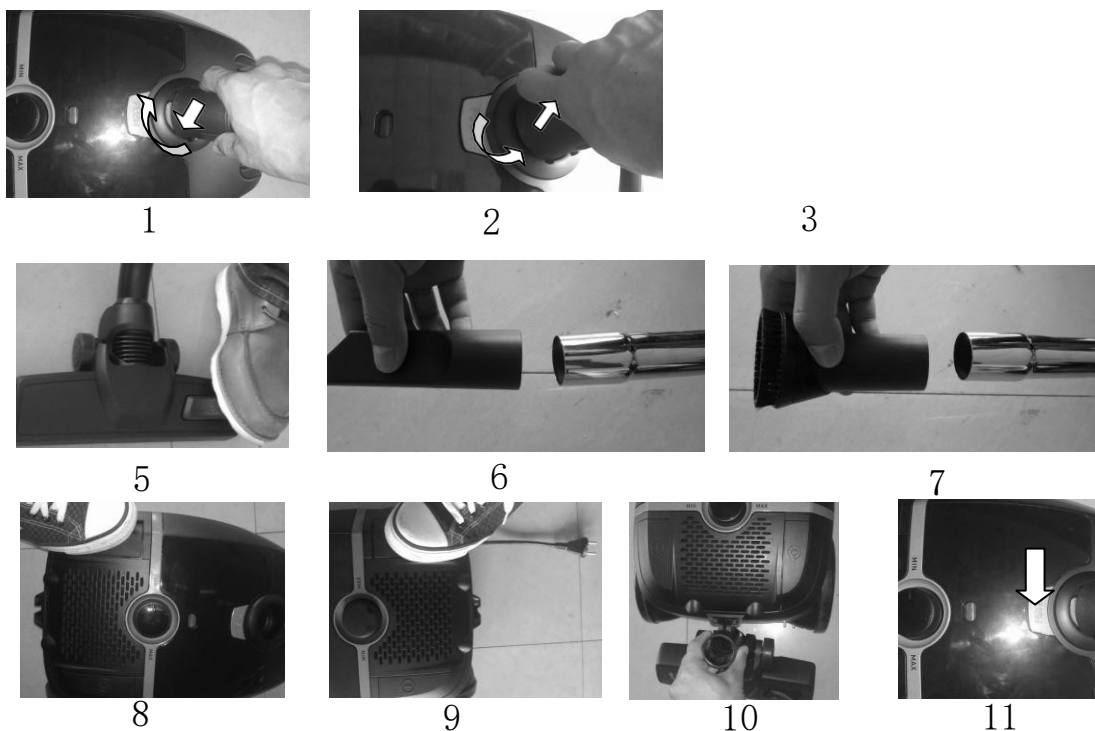

## Onderhoud

1. Vervang de stofzak: Als de indicator rood is, is het tijd om het stof te verwijderen of te de zak te vervangen door een nieuwe zak. (Fig1)
2. Open de voorklep door te trekken. (Fig2,3)
3. Haal de zak houder uit het apparaat en verwijder vervolgens de volle stofzak. (Fig4,5)
4. 2. De motor bescherming filter moet 1 keer per jaar verwijderd en gespoeld worden. Na het drogen kan deze opnieuw gebruikt worden. Als het filter beschadigd is moet er een nieuw filter komen ter vervanging. (Fig6,7)
5. 3. Was of ruilen van de uitlaat filter (HEPA): clip naar beneden en verwijder het deksel van de uitgang door deze met de hand te wassen of door het wisselen van het filter. (fig8,9)

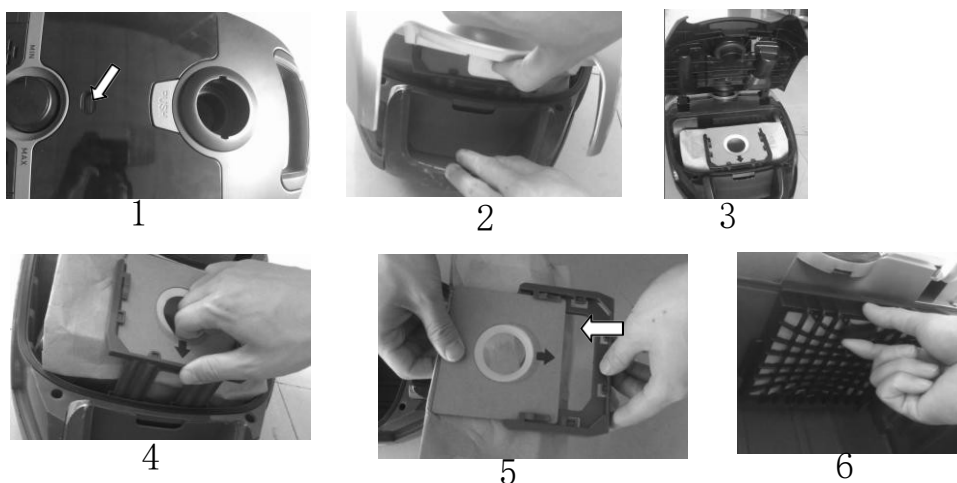

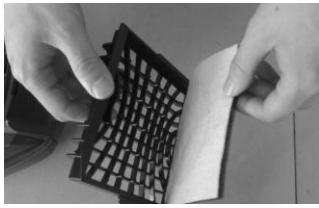

7



8



9

## Waarschuwing

De stekker moet uit het stopcontact zijn voordat u onderhoud gaat plegen of onderdelen gaat vervangen.

Als de stroomkabel beschadigd is, kan deze alleen door de fabriek of een servicecentrum of personen met vergelijkbare kwalificaties vervangen worden.



## MILIEU

### ATTENTIE:

Dit apparaat mag niet met uw ander huishoudelijke toestellen worden verwijderd. Dit product moet op een geselecteerde stortplaats verwijderd worden. U kunt bij de gemeente een indiceerde plaats aanvragen. Elektrisch en elektronische producten kunnen gevaarlijke stoffen inhouden die schadelijk zijn voor mensen en het milieu en moet recycled worden. Het symbool aan de kant geeft aan dat het een elektrisch en elektronisch toestel is en zijn dus artikelen van een selectieve collectie. Het beeld geeft een afvalbak met een X teken aan.

Adeva SAS / H.Koenig Europe - 8 rue Marc Seguin, 77290 Mitry-Mory, France

[www.hkoenig.com](http://www.hkoenig.com) - [sav@hkoenig.com](mailto:sav@hkoenig.com) - [contact@hkoenig.com](mailto:contact@hkoenig.com) - Tél: +33 1 64 67 00 01

# **ESPAÑOL**

## **Instrucciones de seguridad:**

1. Antes del primer uso, se recomienda leer el manual cuidadosamente y mantenerlo adecuadamente para su uso futuro.
2. Antes del primer uso, asegúrese de que el recipiente para polvo está instalado correctamente.
3. Asegúrese de que la fuente de alimentación es de 220-240V ~ 50 / 60Hz
4. No aspire agua y materiales inflamables.
5. No aspire materiales y cenizas que estén aún encendidas.
6. No utilice la máquina sin el filtro de protección del motor.
7. Cambie la bolsa de polvo de inmediato si esta es dañada.
8. No guarde ni utilice la máquina cerca de lugares de alta temperatura.
9. No deje que los niños utilicen la máquina.
10. Si un ruido extraño, olor, humo o cualquier otro fallo o rotura se encontraron durante la operación, se debe apagar el interruptor y desenchufar la máquina. Luego póngase en contacto con su centro de servicio para su reparación. No repare la máquina usted mismo.
11. Si el cable de alimentación está dañado, debe ser reemplazado por el fabricante o su agente de servicio o por personal cualificado con el fin de evitar situaciones de peligro.
12. Este aparato no está diseñado para ser utilizado por personas (incluidos niños) con capacidades físicas, sensoriales o mentales reducidas, o falta de experiencia y conocimiento del aparato, a menos que sean supervisados o instruidos acerca de su uso por una persona responsable de su seguridad.
13. Los niños deben ser supervisados para asegurarse de que no jueguen con el aparato.
14. El enchufe debe ser retirado de la toma de corriente antes de cualquier mantenimiento o cambio de piezas.

## **Solución de problemas**

En caso de que haya menos potencia de aspiración:

1. Debe de asegurarse de vaciar el recipiente para polvo.
2. Si el bloqueo se encuentra en cepillo de suelo, manguera o tubos, debe de asegurarse de eliminar la obstrucción, sólo después de haber eliminado dicha obstrucción podrá volver a usar el dispositivo.

## **Presentación del Producto**

Este aspirador puede producir viento centralizado con menos ruido, ajustar la velocidad de operación, indicar si el recipiente para polvo está lleno y rebobinar automáticamente el cable, además cuenta con un intercambio de filtro multi-nivel, recipiente para polvo y bolsa para polvo dos en uno. Siendo conveniente y flexible en la limpieza del polvo, este aspirador es una herramienta de limpieza del hogar ideal y muy fiable.

Gracias por comprar nuestros productos.

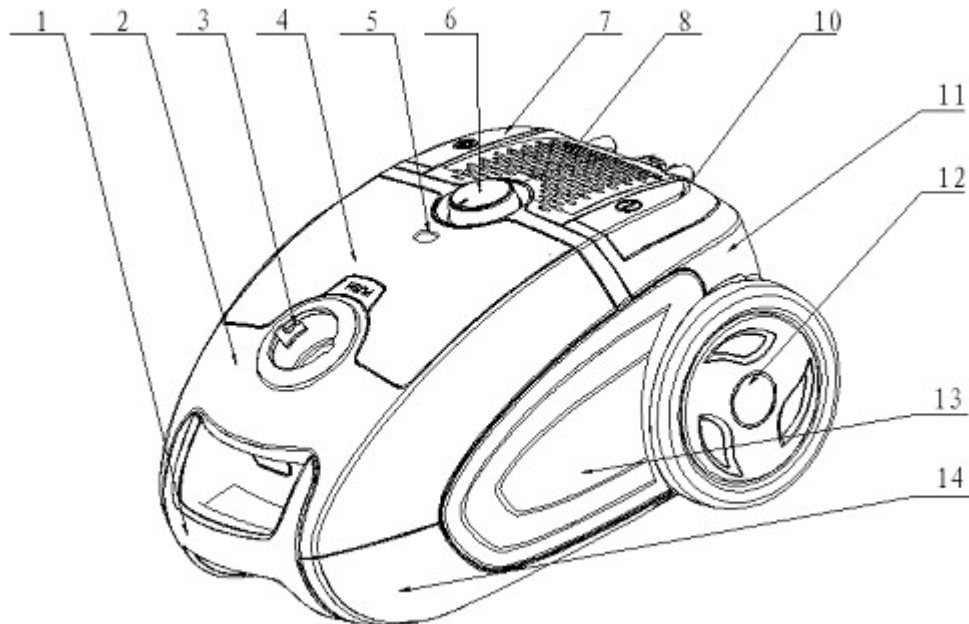

- |   |                                    |  |
|---|------------------------------------|--|
| 1. Mango frontal                                  | 6. Perilla de control de velocidad | 10. Pedal interruptor                    |
| 2. Base de aspiración                             | 7. Pedal de rebobinado del cable   | 11. Cubierta posterior                   |
| 3. Cubierta frontal                               | 8. Rejilla de ventilación          | 12. Rueda grande                         |
| 4. Cubierta de accesorios                         |                                    | 13. Placa ornamental izquierda / Derecha |
| 5. Indicador de llenado del recipiente para polvo |                                    | 14. Base                                 |

### Accesorios

Un conjunto de accesorios de manguera, un tubo extensible, un cepillo para el suelo, un cepillo integrado y boquilla.

### Modo de uso

1. Conecte los accesorios de la manguera: inserte el extremo de la manguera a la toma de la manguera en la cubierta frontal y luego conectarlo. (Fig. 1)
- Retire los accesorios de la manguera: presione los adaptadores a ambos lados del extremo de la manguera y tire de los accesorios de la manguera. (Fig. 2)
2. Conecte el tubo de expansión de metal al extremo de la manguera. (Fig. 3)
3. Conecte las diferentes herramientas al tubo para los diferentes modos de limpieza: cepillo de suelos (ajustado para el tipo de suelo) para alfombra o suelo (Fig. 4, 5); cepillo y boquilla combinado para el sofá, superficie de la pared, cortina, esquinas o espacio entre los muebles etc. (Fig. 6, 7)
4. Encienda la máquina: enchufe el dispositivo en una toma que concuerde con la información de la etiqueta para la fuente de alimentación y presione el pedal de encendido, la máquina empezará a funcionar (Fig. 8).
5. Cable de rebobinado: sujete el enchufe y tire del cable; presione el pedal de rebobinado de cable, el cable de alimentación se guardará. (Fig. 9)
6. El cepillo para pisos o boquilla puede ser insertada en el colgador de la parte posterior de la cubierta trasera cuando está fuera de uso. (Fig. 10)

7. Pulse el botón "PUSH" para abrir la cubierta de accesorios. (Fig. 11)

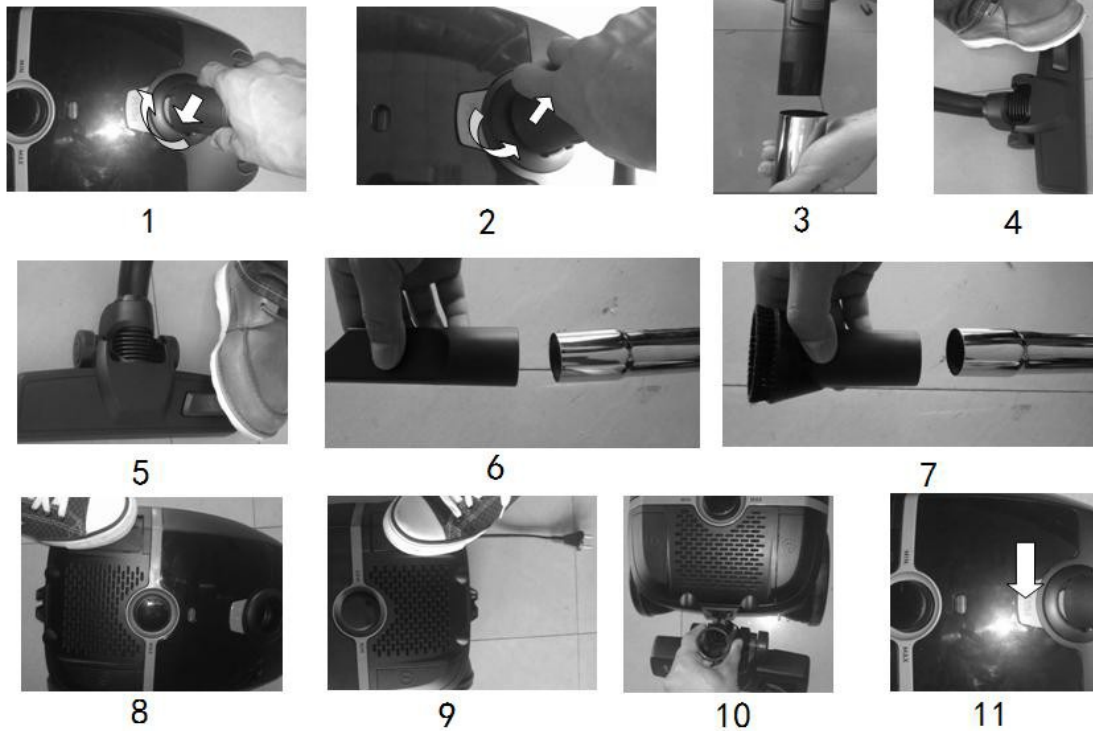

## Mantenimiento

1. Cambio del recipiente para polvo: cuando el indicador de llenado del recipiente para polvo está de color rojo, es el momento de limpiar el polvo o instalar una nueva bolsa. (Fig. 1)

Abra la tapa frontal. (Fig. 2, 3)

Saque el soporte del recipiente para polvo y luego retire el recipiente lleno. (Fig. 4, 5)

2. El filtro de protección del motor debe ser removido y aclarado una vez al año, y puede usarlo después de haberlo secado. Si el filtro está dañado, debe de ser reemplazado por un filtro nuevo. (Fig. 6, 7)

3. Lave o intercambie el filtro de salida (HEPA): retire la tapa de salida para lavar e intercambiar el filtro. (Fig. 8, 9)



1



2



3



4

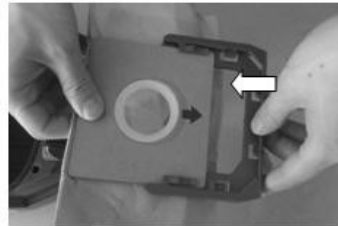

5



6

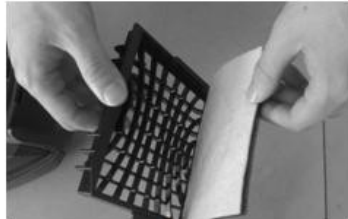

7



8



9

## Advertencia

El enchufe debe ser retirado de la toma de corriente antes de cualquier mantenimiento o instalación o cambio de accesorios.

Si el cable de alimentación está dañado debe de ser cambiado sólo por el fabricante o por personal cualificado.



## MEDIO AMBIENTE

ATENCIÓN:

No se deshaga de este producto como lo hace con otros productos del hogar. Existe un sistema selectivo de colecta de este producto puesto en marcha por las comunidades, debe de informarse en su ayuntamiento acerca de los lugares en los que puede depositar este producto. De hecho, los productos eléctricos y electrónicos pueden contener sustancias peligrosas que tienen efectos nefastos para el medio ambiente o para la salud humana y deben ser reciclados. El símbolo aquí presente indica que los equipos eléctricos o electrónicos deben de ser cuidadosamente seleccionados, representa un recipiente de basura con ruedas marcado con una X.

Adeva SAS / H.Koenig Europe - 8 rue Marc Seguin, 77290 Mitry-Mory, France

[www.hkoenig.com](http://www.hkoenig.com) - [sav@hkoenig.com](mailto:sav@hkoenig.com) - [contact@hkoenig.com](mailto:contact@hkoenig.com) - Tél: +33 1 64 67 00 01

# **ITALIANO**

## **Indicazioni di sicurezza:**

1. Precedentemente al primo utilizzo, si consiglia di leggere il manuale con attenzione e conservarlo con cura per usi futuri.
2. Precedentemente al primo utilizzo, assicurarsi che il contenitore o il sacchetto per la polvere siano installati correttamente.
3. Assicurarsi che l'alimentazione del vostro impianto elettrico sia 220-240V ~ 50 / 60Hz
4. Non aspirare acqua e materiali infiammabili.
5. Non aspirare materiali ardenti e cenere.
6. Non usare l'apparecchio senza prima riempire il filtro di protezione del motore.
7. Cambiare il sacchetto immediatamente quando è danneggiato.
8. Non conservare o usare l'apparecchio vicino a luoghi ad alta temperatura.
9. Non lasciare che i bambini usino l'apparecchio.
10. Se un rumore anomalo, odore, fumo o altri cedimenti o rotture si verificano durante l'utilizzo, è necessario spegnere l'interruttore e staccare la spina. Quindi contattare il centro di assistenza per la riparazione. Non riparare personalmente.
11. Se il cavo di alimentazione è danneggiato, deve essere sostituito dal costruttore o dal suo agente di servizio o da una persona qualificata al fine di evitare situazioni pericolose.
12. Questo apparecchio non deve essere utilizzato da persone (compresi i bambini) con ridotte capacità fisiche, sensoriali o mentali, o mancanza di esperienza e conoscenza del prodotto, a meno che non siano controllati o istruiti all'uso dell'apparecchio da una persona responsabile della loro sicurezza.
13. I bambini devono essere sorvegliati per assicurarsi che non giochino con l'apparecchio.
14. La spina deve essere rimossa dalla presa di corrente prima di qualsiasi intervento di manutenzione o sostituzione di parti.

## **Cosa fare se l'apparecchio non aspira**

Minor potenza d'aspirazione dell'apparecchio

1. L'apparecchio può essere utilizzato per rimuovere completamente la polvere dal contenitore o il sacchetto per la polvere.
2. Se il blocco si trova nella spazzola principale, nel tubo o nei tubi, la macchina può essere nuovamente azionata solo dopo che il blocco è stato rimosso.

## **Introduzione al prodotto**

La particolare struttura dell'apparecchio consente un'ottima ventilazione senza fastidiosi rumori. Inoltre, l'apparecchio è dotato di: regolatore della velocità di funzionamento, indicatore del livello di polvere, riavvolgitore automatico del cavo, cambio filtro multi-livello, contenitore e sacco per la polvere due in uno. Essendo conveniente e flessibile per rimuovere la polvere, questo apparecchio è uno strumento di pulizia affidabile e ideale.

Grazie per aver acquistato e utilizzato i nostri prodotti.

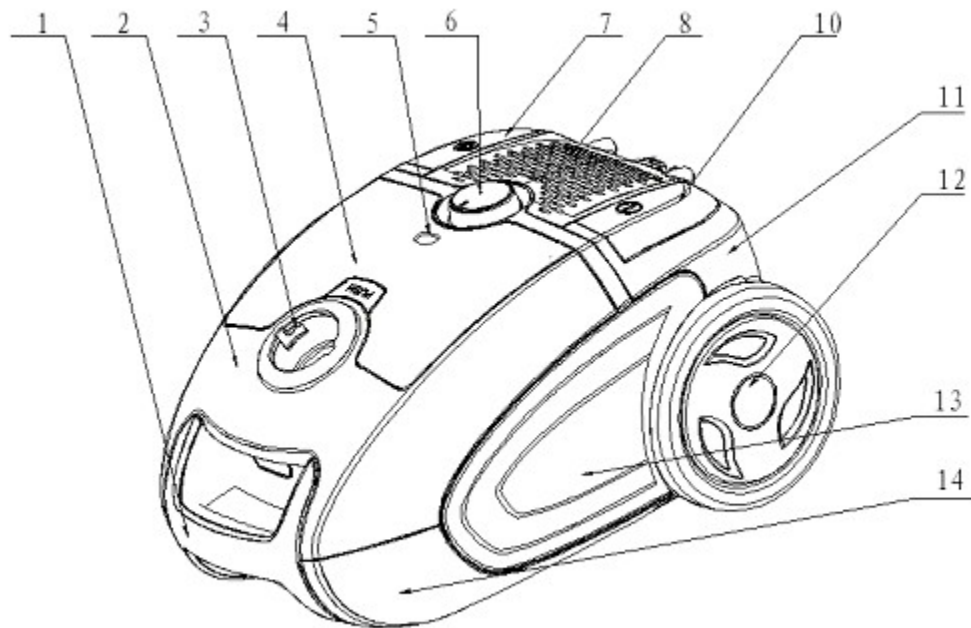

- 1.Maniglia frontale    2.Base    3.Coperchio frontale  
 4. Coperchio per accessori    5.Indicatore polvere    6. Manopola per il controllo della velocità  
 7.Pedale riavvolgimento cavo    8. Presa d'aria  
 10.Interruttore a pedale 11.Coperchio posteriore    12.Ruote grandi  
 13. Piastra ornamentale destra e sinistra 14.Base del corpo macchina

### Parti rimovibili

Una serie di accessori a tubo, un tubo allungabile, una spazzola per pavimenti, una spazzola integrata e un beccuccio.

### Metodi di assemblaggio

1. Per collegare gli accessori: inserire l'estremità del tubo nella presa del tubo sul coperchio anteriore e poi agganciarlo. (Fig1)  
 Per rimuovere gli accessori: premere gli adattatori a entrambi i lati alla fine del tubo e poi tirare l'accessorio. (Fig2)
2. Collegare il tubo di espansione metallico alla fine della curva del tubo. (Fig3)
3. Collegare le diverse spazzole o beccucci al tubo a seconda deidiversiscopi di pulizia: spazzola generica (regolabile a seconda del tipo di terreno) per moquette o pavimento (Fig4,5); spazzola combinata e beccuccio per divani, per le pareti, le tenda, gli angoli o gli spazi tra i mobili, ecc. (Fig6,7)
4. Per accendere l'apparecchio: inserire la spina in una presa elettrica conforme a quella indicata sull'etichetta e premere l'interruttore con il piede; l'apparecchio è ora pronto per iniziare a lavorare (fig8).

5. Riavvolgimento del cavo: tenere la spina ed estrarre il cavo; premere il pedale di riavvolgimento del cavo per riavvolgere. (Fig9)
6. Quando è fuori uso, la spazzola per il pavimento o il beccuccio possono essere riposte nel vano accessori posto nella parte posteriore dell'apparecchio. (Fig10)
7. Premere il pulsante "PUSH" per aprire il vano accessori. (Fig 11)

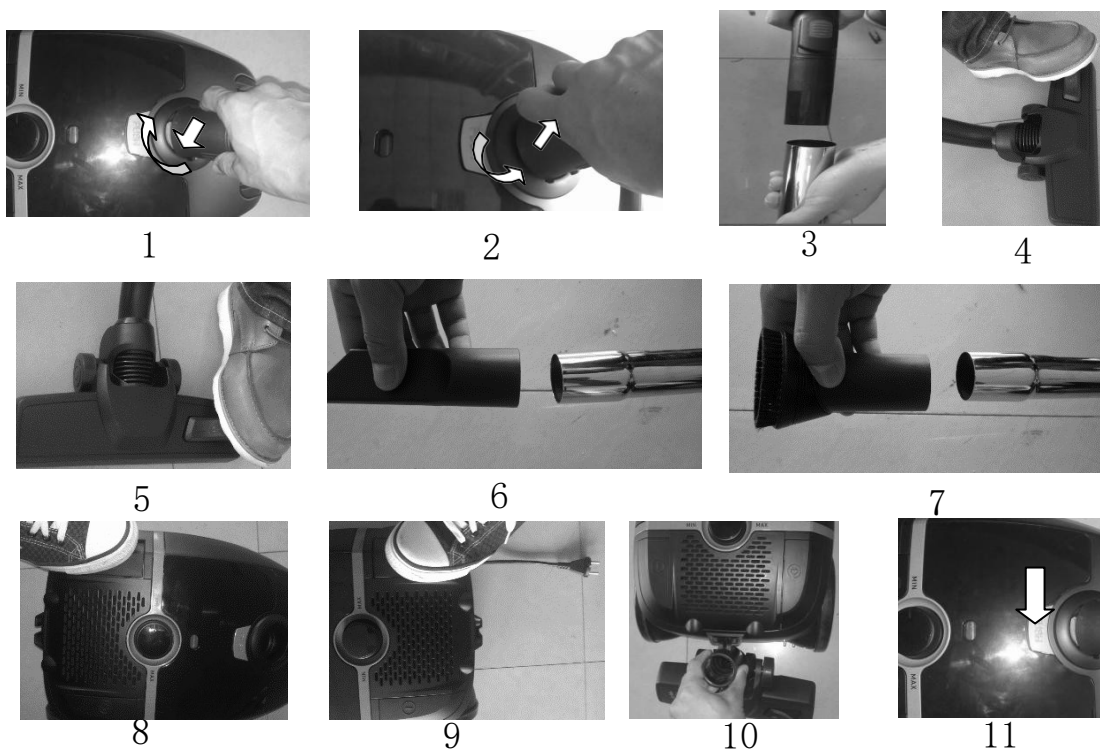

## Manutenzione

1. Per cambiare il sacchetto: quando l'indicatore della polvere si accende, è il momento di rimuovere la polvere o sostituire il sacchetto. (Fig1) Aprire il coperchio anteriore. (Fig2,3) Estrarre il supporto del sacchetto quindi rimuovere il sacchetto pieno di polvere. (Fig4,5)
2. Il filtro di protezione del motore deve essere rimosso e risciacquato una volta all'anno, e può essere riutilizzato una volta asciutto. Se il filtro è danneggiato, esso deve essere sostituito con uno nuovo. (Fig6,7).
3. Per lavare o sostituire il filtro (HEPA): premere verso il basso e rimuovere il coperchio di con le mani; poi lavare o cambiare il filtro. (fig8,9)

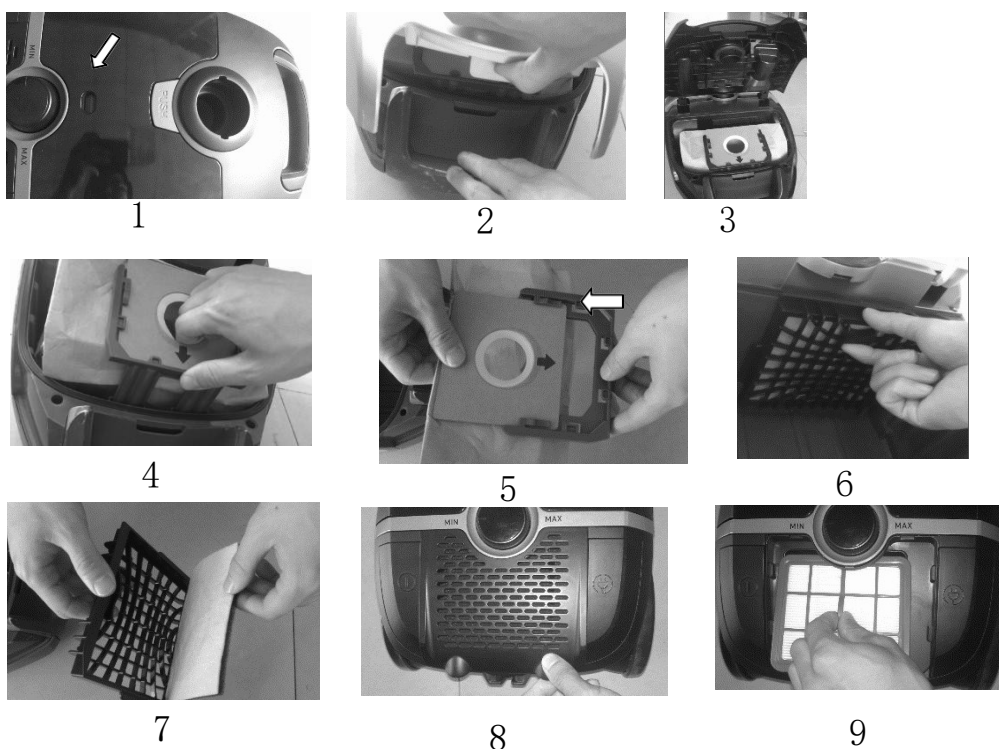

### Attenzione

La spina deve essere rimossa dalla presa di corrente prima di qualsiasi intervento di manutenzione o sostituzione di parti.

Se il cavo di alimentazione è danneggiato, farlo sostituire solo presso un centro di assistenza autorizzato o da personale qualificato.

### AMBIANTE

#### ATTENZIONE:

Non gettare quest' apparecchio tra i rifiuti domestici. Per questo tipo di prodotti è fornito dai comuni un sistema di raccolta e ritiro in zona ed è quindi un dovere informarsi per conoscere il giusto smistamento del rifiuto. Infatti, i prodotti elettrici ed elettronici possono contenere sostanze pericolose che hanno effetti dannosi sull'ambiente o sulla nostra salute e quindi devono essere riciclati. Il simbolo al lato indica che le apparecchiature elettriche ed elettroniche fanno parte di una raccolta selettiva e differenziata (rappresentata da un bidone su due ruote sbarrato da una croce).

Adeva SAS / H.Koenig Europe - 8 rue Marc Seguin, 77290 Mitry-Mory, France

[www.hkoenig.com](http://www.hkoenig.com) - [sav@hkoenig.com](mailto:sav@hkoenig.com) - [contact@hkoenig.com](mailto:contact@hkoenig.com) - Tél: +33 1 64 67 00 01