

HKoenig

Instruction manual

Manuel d'utilisation

Bedienungsanleitung

Handboek

Manual de utilizacion

Manuale d'uso



V24

Steam ironing
system Centrale vapeur

Dampfbügelstation

Stoominstallatie

Central vapor

Centrale Vapore



ENGLISH

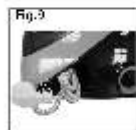
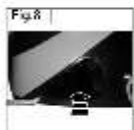
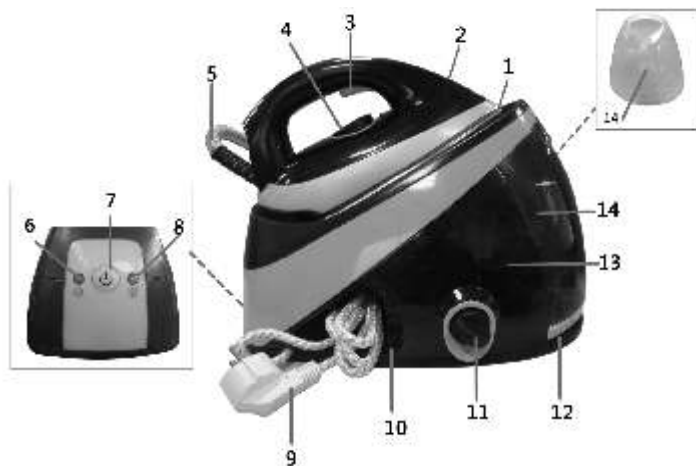

Description

- 1) Heating plate
- 2) "Iron heating" indicator light
- 3) Steam request button
- 4) Thermostat knob
- 5) Single hose (supply cable + steam hose)
- 6) On/off indicator light for switch
- 7) Switch button
- 8) Steam indicator light
- 9) Supply cable with plug
- 10) Storage box for supply cable
- 11) The cleaning valve of the boiler
- 12) Storage slot for single hose
- 13) Boiler
- 14) Water tank

Safety warnings

Read the following instructions carefully:

Before use, check that the power supply corresponds to the voltage shown on the serial number plate. Connect the appliance only to a properly earthed power outlet (minimum 10A).

In the event of incompatibility between the plug and your socket, have the socket replaced by a qualified electrician.

The electrical safety of this appliance is only guaranteed when it is properly earthed according to current electrical safety regulations. The manufacturer declines all responsibility for any damage resulting from inadequate earthing of the appliance. If in doubt, consult a qualified electrician.

Do not leave water in the machine when the room temperature is 0°C or below.

After unpacking, check the appliance for damage; if in doubt, do not use the appliance; contact a qualified technician.

Packaging materials (plastic bags, polystyrene foam, etc.) are a

potential source of danger and must be kept out of reach of children.

It is inadvisable to use adapters, multiple sockets and/or extensions. In cases in which this is unavoidable, always use adapters, multiple sockets and extensions which comply with current safety regulations. Do not exceed the maximum power rating shown on the adapter.

This appliance is designed for domestic use only. Any other use of the appliance is considered improper and therefore dangerous.

The manufacturer declines all responsibility for any damage resulting from improper, incorrect or careless use of the appliance .

The filling aperture must not be opened during use.

Don't allow children in the front of the iron when press "Jet button", its 's shot range is far. Fasten lace is for lashing the steam tube and power cable .

It is easy for you to put the long steam tube and cable on the tube clip, it is easy for operating.

This device is not intended for use by persons with reduced capacity on the physical, mental or sensory or lack of experience and knowledge (including

children), unless he has them was asked to monitor or if they have had instructions on the use of the appliance by a person responsible for their safety. Children should be supervised to ensure they do not play with the device.

If the power cord is damaged, it must be replaced with an after-sales service to avoid any danger.

In particular:

Do not touch the appliance with wet or damp hands or feet. Do not use the appliance in bathrooms.

Do not pull the supply cable or the appliance to remove the plug from the socket. Do not leave the appliance exposed to atmospheric agents (rain, sun, frost, etc.).

Do not allow the appliance to be used by children or irresponsible persons unless under supervision.

Do not immerse the appliance in water.

Do not leave the iron unattended when it is switched on, as this may be a source of danger.

Before carrying out any cleaning or maintenance operations or filling water into container, always

disconnect the appliance from the mains power supply by removing the plug .

In the event of failure or malfunction, switch off the appliance and do not attempt to carry out repairs. Contact an authorized Service Centre and insist on original spare parts. Failure to observe the above points may affect the safety of the appliance.

Should you decide not to use the appliance again, remove the plug from the socket and cut the supply cable to render the appliance completely inoperative.

Installation must be carried out according to the manufacture's instructions.

The supply cable must not be replaced by the user, as this requires the use of special tools, if the supply cable is damaged, contact an authorized Service Centre.

Do not fill the appliance under a running tap.

Do not allow the supply cable to come into contact with the ironing plate.

If the safety cut-out intervenes, the iron will no longer function. To restore normal operation. Contact a qualified electrician.

Never direct the steam jet in the direction of persons, as this may be extremely dangerous. Do not use the iron on very wet fabrics.

Do not place the iron on the stand when the plate is hot.

Do not overfill the boiler and do not add stain-removers or similar products to water.

Remove the plug from the mains socket when the appliance is not in use. Do not leave the appliance switched on unnecessarily.

Never unscrew the safety valve when the appliance is connected to the power supply network. Use a funnel to fill the boiler without causing the water to overflow.

The boiler must be placed on a flat surface that is particularly resistant to high temperatures.

This appliance may be used by children of at least 8 years of age, as long as they are supervised and have been given instructions about using the appliance safely and are fully aware of the dangers involved.

Cleaning and maintenance should not be carried out by children unless they are at least 8 years of age and are supervised by an adult.

Keep the appliance and its power cord out of reach of children under 8 years of age.

When using electrical equipment, safety precautions must always be taken to prevent the risk of fire, electric shock and/or injury in the event of misuse.

Make sure that the voltage rating on the typeplate corresponds to your main voltage of your installation. If this is not the case, contact the dealer and do not connect the unit.

Please keep this document at hand and give it to the future owner in case of transfer of your device.

The device must not be used if it has been dropped, if obvious signs of damage are visible or if it has leaks.

INSTRUCTIONS FOR USE

Check the manufacturer's label on the garment and interpret the symbol on label as follows:

Steam ironing allowed For dry ironing, set temperature adjustment knob (4) on ...
Steam ironing allowed For dry ironing, set temperature adjustment knob (4) on ...
Dry ironing Check the fabric's resistance to steam ironing or dry iron with temperature adjustment knob (4) set on...
Do not iron Steam ironing or treatment not allowed

STEAM IRONING

The appliance uses ordinary tap water.

If the water is very hard (hardness higher than 27 degrees French). we suggest using distilled or demineralized water.

When using the iron for the first time, iron a plain cloth first.

Before using the appliance, take down the water tank (14) and fill it, not exceeding MAX waterline.

When you want to take back the water tank (14), firstly put the water tank base and then push the water tank softly, after hear "click", it means the water tank in the place.

Connecting the appliance and power cord.

Press the switch button (7), power indicator light (6) and steam available indicator light (8) bright, it means the boiler and iron start running.

Feed-water from electromagnetism water pump coming down the boiler when the boiler (13) heating enough.

Choosing the temperature by temperature knob (4), the steam device indicate ironing area which can be chose (Fig.3).

Around 2 minutes, heating indicator (2) will die out, it means the appliance can be using the steam.

Around 3 minutes, steam available light (8) will die out, it means the appliance can be using the steam.

Obtain steam after pressing the steam button (3). Release the button (3) and the steam flow stops.

This appliance is also able to generate steam in a vertical position and can therefore be used to refresh fabrics easily with a jet of steam.

When you ending the ironing, press the switch button (7), cut down the power, press the steam button (3) to release the residual steam in the boiler (13)

NOTE: Continue to release steam for long time, when pump adds water into boiler, soleplate will stop to release steam for short time, almost 10secs.

DRYIRONING

Connect the appliance to the mains supply, press the switch button(7), then select the desired temperature by turning the thermostat knob(4).Wait until the iron heating indicator light (2) goes off, indicating that the desired temperature has been reached.

For dry ironing it is not necessary to press the steam button (3).

FILLING THE TANK

Thanks to the self-filling function, there is no longer any need to stop and wait while the boiler fills up again.

When the water in the boiler is at minimum level, the pump is automatically activated which fills the boiler once again.

If you hear the loud feed-water sound when you ironing, it means there is no water in the water tank (14).Press the switch button (7) and cut down the power. After fill the water tank (14), then press the switch button (7) again, go on ironing.

To keep on working, simply restore the water level in the self-refilling tank as described in the "Preparation for use" paragraph.

PUTTING THE APPLIANCE AWAY

First ensure that the appliance has cooled down completely. Empty the water tank (14) .

It is not necessary to drain the boiler after ironing.

Steam line (5) and power cord (9) could be receipt into the wire groove (12) and line box (10).

LOCKING IRON

To lock the iron it must be set on the rear part of the rest mat (Fig11). NOTE: make sure to firmly hook the iron to prevent it falling accidentally.

CARE OF YOUR STEAM IRONING

Before attempting any maintenance operation, always disconnect the appliance from the mains. To clean the body of the appliance, simply use a moist cloth. Do not use solvents or detergents which may harm the body material.

Always keep the surface the ironing plate perfectly clean. To clean it, jus! wipe the cold surface with a damp cloth. The appliance must not be cleaned with descaling agents.

Do not iron over zippers, hooks, rings, etc; as these may scratch the plate.

When you have finished ironing. Place the iron correctly on its stand. Ensure that there are no traces of water under the plate, as these may cause stains.

Store the appliance in a dry place

PERIODIC CLEANING OF THE BOILER

- To maintain optimum performance, clean the boiler every 10/20 uses depending on the amount of limestone in the water.
- Disconnect the appliance and let it cool down for at least 2 hours.
- After the appliance refrigeration enough put up one side of the cleaning valve (11), forced to rotate counterclockwise the cleaning valve (Fig.5) (do not **lie** fiat the appliance when you open the cleaning valve, otherwise the water will leakage).

CAUTION! Never attempt to open the cleaning valve (11) while the boiler is under pressure.

CAUTION: do not pour more than 200ml water into the boiler. Pour water slowly, being careful not to let it overflow, as this could damage the appliance.

- Rinse out the boiler and pour the water away into the sink or into a container for collecting dirty water.
- If the water is very dirty, repeat the

operation until it is clean.

- Checking that the seal is present and that the cap is screwed on properly.
- Fill the water tank again.
- Turn the appliance on again.
- Before ironing, release steam into the sink or another container and check that the steam is clean. This should take a few seconds.
- Resume ironing normally.

TROUBLESHOOTING

PROBLEM	CAUSE	SOLUTION
Water comes out of the iron instead of steam	The appliance has not reached the right temperature yet. The temperature control dial has set at the minimum.	Wait for the "Steam Ready" indicator light and the iron indicator light to turn off. Increase the regulation of the temperature control dial.
The appliance is on but it is not producing steam	Water tank is empty or not inserted correctly.	Fill the water tank.

Suggestions

Divide the washing according to the correct ironing temperatures. Start by ironing those garments that require a lower temperature. For fuller details, refer to the chart at end of this booklet.

Fabrics such as velvet and wool, and accessories such as gloves, handbags, etc. will regain their brand-new look and texture by simply passing the iron near the surface of the fabric and pressing the steam button.

Imprints left in carpets by furniture can be removed by applying steam on the parts where the pile is crushed and the brushing lightly.

If the carpet is made of synthetic material, do not select a high temperature.

How to get a professional ironing finish

A normal iron generates only a small quantity of steam. In this case it is necessary to produce steam constantly in order to eliminate crease in the fabric being ironed.

A professional ironing system works rather differently. The fabric is first made damp by the steam and then, in a second phase, dry-ironed in the normal way. This means that every tiniest crease is removed and your garments are ironed to perfection.

In the first phase (steam-damping of the fabric), hold the iron about 20 cm above the fabric and press the steam button (3). Pass the iron over the garment in a circular movement so that the powerful jet of steam damps the fabric. Lightly creased garments require only a few moments of steaming. While very heavy fabrics or garments with particularly difficult creases must be dampened, so steam must be applied for a few seconds more.

During the second phase (dry ironing), check that the thermostat knob is in the correct position for the type of fabrics; release the steam button (3) and dry-iron the garment. The special ironing plate will prevent the fabrics from becoming shiny. Using this ironing technique, and following the suggestions in the chart below, you **will** find it easy to give your garments a really professional ironing finish.

Guide to perfect ironing		
Check the manufacturer's label on the garment, and interpret the symbol on the label as follows.		
Type of fabric	Position of thermostat knob	Ironing instructions
Acetate Acrylic Nylon	●	Dry ironing Follow the instructions on the label of the garment. This type of fabric generally requires very light ironing.
Pollester Rayon	●	Dry ironing Iron inside out. When ironing mixed fabrics. Lowest recommended temperature.
Silk	● ●	Dry ironing Iron inside out.
Woo Light cotton Light linen	● ●	Steam ironing Iron inside out. Place a thin cloth over the fabric in order to avoid a shiny finish
Cotton Fine linen Starched fabrics	● ● ●	Steam ironing Dampen the fabric before ironing. Heavier fabrics and tarched fabrics can be ironed on the front; darker colours and embroidered garments should be ironed inside out.
Linen	● ● ●	Steam ironing Use plenty of steam and iron dark fabrics inside out in order to avoid a shiny finish, Iron lapels and cuffs on the right side for better finish.

ENVIRONMENT



CAUTION :

Do not dispose of this product as it has with other household products. There is a separation of this waste product into communities, you will need to inform your local authorities about the places where you can return this product. In fact, electrical and electronic products contain hazardous substances that have harmful effects on the environment or human health and should be recycled. The symbol here indicates that electrical and electronic equipment should be chosen carefully, a wheeled waste container is marked with a cross.

**Adeva SAS / H.Koenig Europe - 8 rue Marc Seguin, 77290
Mity-Mory, France www.hkoenig.com - sav@hkoenig.com -
contact@hkoenig.com - Tél: +33 1 64 67 00 05**

FRANCAIS

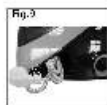
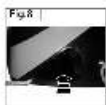
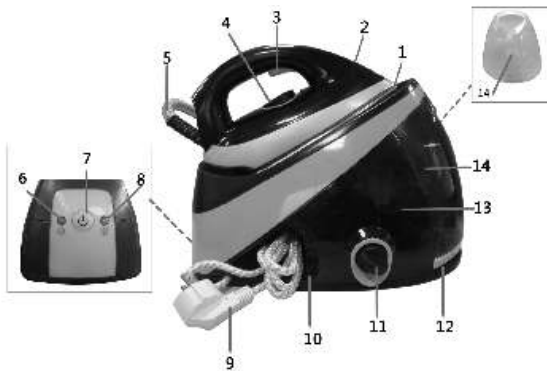

Description

- 1) Semelle du fer
- 2) Voyant de chauffe
- 3) Bouton de vapeur
- 4) Bouton du thermostat
- 5) Tuyau flexible (câble d'alimentation + tuyau de vapeur)
- 6) Voyant marche / arrêt
- 7) Bouton interrupteur
- 8) Voyant de vapeur
- 9) Câble d'alimentation
- 10) Boîte de rangement pour le câble d'alimentation
- 11) Vanne de nettoyage
- 12) Emplacement de stockage pour un seul flexible
- 13) Centrale
- 14) Réservoir

Consignes de sécurité

Lire attentivement les instructions suivantes:

Avant utilisation, vérifiez que la tension de votre installation électrique correspond à celle indiquée sur la plaque de numéro de série. Branchez l'appareil uniquement à une prise d'alimentation correctement mise à la terre (minimum 10A).

En cas d'incompatibilité entre la prise et votre prise murale, faites remplacer la prise par un électricien qualifié.

La sécurité électrique de cet appareil n'est garantie que s'il est correctement mis à la terre conformément aux règlements de sécurité électrique en vigueur. Le fabricant décline toute responsabilité pour tout dommage résultant d'une mise à la terre inadéquate de l'appareil. En cas de doute, consultez un électricien qualifié.

Ne pas laisser d'eau dans la machine lorsque la température ambiante est de 0 ou en dessous. Après le déballage, vérifiez que l'appareil n'est pas endommagé, en cas de doute, ne pas utiliser l'appareil et contacter un technicien qualifié.

Les matériaux d'emballage (sacs en

plastique, polystyrène expansé, etc.) peuvent être dangereux et doivent être tenus hors de portée des enfants. Il est déconseillé d'utiliser des adaptateurs, prises multiples *et/ou* extensions. Dans les cas où cela est inévitable, veillez à utiliser des adaptateurs, prises multiples et extensions qui sont conformes aux normes de sécurité en vigueur. Ne pas dépasser la puissance maximale indiquée sur l'adaptateur.

Cet appareil est conçu pour un usage domestique. Toute autre utilisation de l'appareil est considérée comme impropre et donc dangereuse.

Le fabricant décline toute responsabilité pour tout dommage résultant d'une utilisation inappropriée, incorrecte ou négligée de l'appareil.

Lorsque vous utilisez un appareil électrique, quelques les règles de sécurité de base doivent être respectées:

L'orifice de remplissage ne doit pas être ouvert pendant l'utilisation.

Ne laissez pas les enfants à l'avant du fer lorsque le " bouton Jet" est appuyé, car la puissance du jet est importante et pourrait causer des brûlures.

Le lacet permet d'arrimer le tube de vapeur et câble d'alimentation. Il est recommandé de fixer le long tube de vapeur et le câble sur le clip, pour faciliter l'utilisation.

Cet appareil n'est pas destiné à être utilisé par des personnes présentant des capacités réduites sur le plan physique, mental ou sensoriel ou bien manquant d'expérience ou de connaissance, (y compris les enfants), sauf s'il leur a été demandé de surveiller ou si elles ont eu des instructions concernant l'utilisation de l'appareil par une personne responsable de leur sécurité. Les enfants doivent être surveillés pour s'assurer qu'ils ne jouent pas avec l'appareil.

Si le cordon d'alimentation est endommagé, il doit être remplacé auprès d'un Service après-vente afin d'éviter tout danger.

En particulier:

Ne pas toucher l'appareil avec les mains mouillées ou les pieds humides. Ne pas utiliser l'appareil dans une salle de bains.

Ne tirez pas sur le câble d'alimentation ou l'appareil pour

enlever la fiche de la prise.

Ne laissez pas l'appareil exposé aux conditions atmosphériques (pluie, soleil, gel, etc.).

Ne laissez pas l'appareil être utilisé par des enfants ou des personnes non responsables, à moins de le faire sous surveillance.

Ne pas plonger l'appareil dans l'eau.

Il est dangereux de laisser le fer sans surveillance lorsqu'il est allumé.

Avant d'effectuer toute opération de nettoyage, d'entretien ou de remplissage de l'eau dans un récipient, débranchez toujours l'appareil du circuit électrique en retirant la prise.

En cas de panne ou de dysfonctionnement, éteignez l'appareil et ne tentez pas d'effectuer des réparations. Contactez un service après vente agréé et insistez sur les pièces de rechange d'origine.

Le non respect des points ci-dessus peut affecter la sécurité de l'appareil.

Si l'appareil n'était pas réparable, il est conseillé de couper le câble d'alimentation afin de rendre l'appareil complètement inutilisable avant d'en disposer dans le respect des règles de recyclage et de

récupération d'appareils électriques en vigueur dans votre région.

Le câble d'alimentation ne doit pas être remplacé par l'utilisateur car cette manipulation nécessite l'utilisation d'outils spéciaux. Si le câble d'alimentation est endommagé, contactez un service après-vente autorisé.

Ne pas remplir l'appareil sous le robinet.

Ne laissez pas le câble d'alimentation entrer en contact avec la plaque de repassage.

Si la coupure de sécurité intervient, le fer ne fonctionnera plus. Pour rétablir le fonctionnement normal de l'appareil vous devez contacter un électricien qualifié.

Ne jamais diriger le jet vers des êtres vivants, car cela peut être extrêmement dangereux. Ne pas utiliser le fer sur des tissus très humides.

Ne pas trop remplir la centrale et ne pas ajouter de produits dans l'eau.

Retirez la fiche de la prise de courant lorsque l'appareil n'est pas utilisé. Ne laissez pas l'appareil en marche inutilement.

Ne jamais dévisser la soupape de

sécurité lorsque l'appareil est connecté au réseau électrique. Utilisez un entonnoir pour remplir la centrale sans provoquer de débordement d'eau.

La centrale doit être placée sur une surface plate et résistant à des températures élevées. Cet appareil peut être utilisé par des enfants âgés d'au moins 8 ans, à condition qu'ils bénéficient d'une surveillance ou qu'ils aient reçu des instructions quant à l'utilisation de l'appareil en toute sécurité et qu'ils comprennent bien les dangers encourus.

Le nettoyage et l'entretien par l'utilisateur ne doivent pas être effectués par des enfants, à moins qu'ils ne soient âgés de plus de 8 ans et qu'ils soient sous la surveillance d'un adulte.

Conserver l'appareil et son câble hors de portée des enfants âgés de moins 8 ans.

Lors de l'utilisation d'appareils électriques, des précautions de sécurité doivent toujours être prises pour prévenir tout risque d'incendie, de choc électrique et/ou de blessure en cas de mauvaise utilisation.

Vérifier que le voltage indiqué sur la plaque signalétique de l'appareil

correspond bien à celui de votre installation électrique. Si ce n'est pas le cas, adressez-vous au revendeur et ne branchez pas l'appareil.

Veillez conserver ce document à disposition et le remettre au futur propriétaire en cas de cession de votre appareil.

L'appareil ne doit pas être utilisé s'il est tombé, s'il présente des signes évidents de dommages ou s'il présente des fuites.

MODE D'EMPLOI

Vérifiez l'étiquette du fabricant sur le vêtement, et interprétez le symbole sur l'étiquette comme suit:

Repassage à vapeur possible Pour repasser à sec, réglez la température à l'aide du bouton identifié ci-dessus par le numéro (4) ...
Repassage à vapeur possible Pour repasser à sec, réglez la température à l'aide du bouton identifié ci-dessus par le numéro (4) ...
Repassage à sec Vérifiez la résistance du tissu à la vapeur et réglez la température à l'aide du bouton identifié ci-dessus par le numéro (4) ...
Ne pas repasser Repassage ou traitement vapeur interdits

REPASSAGE A LA VAPEUR

L'appareil utilise de l'eau ordinaire/du robinet.

Si l'eau est très dure (au delà des normes de dureté de l'eau en France), nous vous suggérons d'utiliser de l'eau distillée ou déminéralisée.

Lorsque vous utilisez le fer pour la première fois, commencez par repasser un tissu uni.

Avant d'utiliser l'appareil, prendre le réservoir d'eau (14) et le remplir, ne dépassant pas ligne de flottaison MAX.

Lorsque vous voulez remettre le réservoir d'eau (14), placez d'abord la base du réservoir d'eau puis appuyez sur le réservoir d'eau jusqu'à entendre un "clic", (cela signifie que le réservoir d'eau est en place).

Branchez l'appareil.

Appuyez sur le bouton de l'interrupteur (7): le témoin d'alimentation(6) et le voyant lumineux de la vapeur disponible (8), s' allument (cela signifie que la centrale et le fer commencent à fonctionner).

L'eau d'alimentation de la pompe électromagnétique d'eau descend dans la centrale lorsque centrale est assez chaude (13). Choisir la température à l'aide du bouton de température (4), le dispositif de vapeur indique la zone de repassage qui peut être choisie (Fig.3).

Au bout d'à peu près deux minutes, l'indicateur de chauffage (2) s'éteindra, cela signifie que l'appareil peut être utilisé pour repasser à sec.

Au bout d'à peu trois minutes, le voyant de la vapeur disponible (8) s'éteindra, cela signifie que l'appareil peut utiliser repasser à la vapeur.

On obtient de la vapeur après avoir appuyé sur le bouton de vapeur (3). Relâchez le bouton (3) et le flux de vapeur s'arrête.

Cet appareil est également capable de produire de la vapeur dans une position verticale et peut donc être utilisé pour rafraîchir facilement les tissus avec un jet de vapeur.

Lorsque vous terminez le repassage, appuyez sur le bouton de l'interrupteur (7), pour réduire la puissance, puis appuyez sur le bouton de vapeur (3) pour libérer la vapeur résiduelle dans la centrale (13).

NOTE: la semelle arrêtera de libérer la vapeur pendant à peu près 10secs, lorsque la pompe ajoute de l'eau dans la centrale.

Repassage à sec

Branchez l'appareil.

Appuyez sur le bouton de l'interrupteur (7): le témoin d'alimentation (6) et le voyant lumineux de la vapeur disponible (8), s'allument (cela signifie que la centrale et le fer commencent à fonctionner).

Au bout d'à peu près deux minutes, l'indicateur de chauffage (2) s'éteindra, cela signifie que l'appareil peut être utilisé pour repasser à sec.

Pour repasser à sec il suffit de ne pas appuyer sur le bouton de vapeur (3).

REPLISSAGE DU RESERVOIR

Grâce à la fonction de remplissage automatique, il n'est pas nécessaire d'arrêter le repassage pendant que le réservoir vapeur se remplit à nouveau. Lorsque l'eau du réservoir vapeur atteint le niveau minimum, le réservoir se remplira automatiquement grâce à la pompe.

Si vous entendez l'alarme de niveau d'eau insuffisant pendant le repassage, cela signifie que le réservoir d'eau doit être rempli (14). Éteignez l'appareil à l'aide de l'interrupteur (7) et débranchez la prise.

Avant de continuer à utiliser l'appareil, prenez le réservoir d'eau (14) et le remplissez, ne dépassant pas la ligne de flottaison MAX.

Lorsque vous voulez remettre le réservoir d'eau (14), placez d'abord la base du réservoir d'eau puis appuyez sur le réservoir d'eau jusqu'à entendre un "clic", (cela signifie que le réservoir

d'eau est en place). Vous pouvez alors brancher le fer à nouveau, appuyer sur l'interrupteur (7) et reprendre votre repassage.

RANGEMENT

Tout d'abord, assurez-vous que l'appareil a complètement refroidi avant de le déplacer ou de le préparer au rangement

Videz le réservoir d'eau (14) .

Il n'est pas nécessaire d'assécher le réservoir vapeur après le repassage.

Vous pouvez ranger le flexible (5) et le câble d'alimentation (9) dans l'emplacement de stockage pour flexible (12) et la boîte de rangement pour le câble d'alimentation (10).

BLOCKAGE DU FER

Pour bloquer le fer vous devez le placer sur la partie inférieure du support (Fig11). NOTE: assurez-vous que le fer est bien fixé pour éviter qu'il ne chute.

ENTRETIEN DE VOTRE CENTRALE VAPEUR

Toujours débrancher l'appareil avant de manipuler le fer pour son entretien.

Nettoyer la surface externe de l'appareil avec un chiffon doux et légèrement humide.

Ne pas utiliser de solvants ou détergents pouvant endommager la surface de l'appareil.

Toujours maintenir la semelle du fer parfaitement propre. Pour la nettoyer, utilisez un chiffon propre et humide.

Ne pas utiliser de détergents anticalcaire.

Une fois le repassage terminé, remplacez le fer sur son support. Assurez-vous d'éliminer toute trace d'eau sur la semelle car cela pourrait tacher vos vêtements.

Rangez l'appareil dans un endroit sec.

ENTRETIEN DU RESERVOIR VAPEUR

Le réservoir vapeur doit être nettoyé toutes les 10 à 20 utilisations pour maintenir des performances optimales et limiter la formation de calcaire.

Débranchez l'appareil et laissez refroidir pendant un minimum de deux heures. Ouvrez la vanne de nettoyage de la centrale (11), (Fig.5)

ATTENTION! Ne jamais essayer d'ouvrir la valve de nettoyage (11) pendant que la centrale est sous pression.

ATTENTION : ne pas verser plus de 200ml d'eau dans la chaudière et faire attention à ne pas la déverser sur r

extérieur de r appareil.

Rincez la centrale et disposez de l'eau sale dans l'évier.

Si l'eau est très sale, répétez l'opération ci-dessus jusqu'à élimination de la saleté. Vérifiez que le joint est bien placé et que la valve est bien refermée.

Remplissez le réservoir à eau. Allumez l'appareil.

Relâchez un peu de vapeur au-dessus d'un évier avant de commencer à repasser pour vous assurer de la propreté de celle-ci. Quelques secondes devraient suffire.

Reprenez le repassage.

IDENTIFICATION DE PANNES

PROBLEMES.

CAUSES

SOLUTIONS

De l'eau coule au lieu de la vapeur	L'appareil n'a pas encore chauffé suffisamment Le bouton de température est au minimum.	Attendez que le voyant vapeur s'éteigne. Augmentez la température de repassage.
L'appareil est chaud mais ne produit pas de vapeur	Le réservoir à eau est vide ou mal placé	Vérifiez que le réservoir est bien fixe ou remplissez le s'il est vide.

Suggestions

Divisez vos vêtements par température de repassage. Commencez par les vêtements ayant besoin d'être repassés à basse température Référez-vous au tableau ci-dessus.

Les tissus tels que la laine et le velours et des accessoires tels que des gants, sacs, etc regagneront leur fraîcheur avec un sinople jet de vapeur.

Pour éliminer les marques laissées sur les tapis et moquettes par le mobilier, appliquez de la vapeur pour que les fibres regonflent et veillant à utiliser une température relativement basse si la moquette ou le tapis sont synthétiques.

Comment obtenir un résultat professionnel

Un fer traditionnel relâche une petite quantité de vapeur ce qui rend difficile l'élimination des plis.

Un fer professionnel humidifie les vêtements avec la vapeur et les sèche avec la chaleur de la semelle obtenant un résultat parfait.

Pour l'humidification, tenez le fer à 20cm environ, actionnez le bouton vapeur (3) et humidifiez le vêtement avec un geste circulaire. Lorsque les vêtements sont peu froissés, il se peut que quelques secondes de vapeur suffisent à les défroisser, pour les vêtements plus lourds ou très froissés, appliquez de la vapeur plus longuement.

Pendant le repassage, veilliez à bien sélectionner la température (3) adaptée au vêtement te repassez à sec. La semelle prévient les traces lustrées.

Vos vêtements seront impeccablement repassés si vous suivez ses conseils.

Guide de
repassage

Vérifier les conseils d'entretien sur les étiquettes des vêtements.

Type de tissus	Position du thermostat	Instructions de repassage
Acétate Acrylique Nylon	•	Repassage à sec Suivez les instructions sur l'étiquette du vêtement. Ce type de tissu requiert un repassage très délicat.
Polyester Rayon	•	Repassage à sec Repassez à r envers. Lorsque les tissus sont différents, choisissez les conseils d'entretien du plus délicat.
Soie	• •	Repassage à sec Repassez à renvers .
Laine Cotton léger Lin léger	• •	Repassage vapeur Repassez à l'envers. Placez un tissu fin par dessus le vêtement pour éviter les traces lustrées
Cotton Lin léger Tissus amidonnés	• • •	Repassage vapeur Humidifiez avant de repasser. Les tissus plus épais ou amidonnés peuvent être repassés à l'endroit, les tissus brodés ou de couleur foncée doivent être repassés à 1 • envers.

Lin	<ul style="list-style-type: none">●●●	Repassage vapeur Les tissus plus épais ou amidonnés peuvent être repassés à l'endroit, les tissus brodés ou de couleur foncée doivent être repassés à l'envers. Repassez les revers et les poignets à l'endroit pour un meilleur résultat.
-----	---	--

ENVIRONNEMENT



Vous ne devez pas vous débarrasser de cet appareil avec vos déchets ménagers. Un système de collecte sélective pour ce type de produit est mis en place par les communes, vous devez vous renseigner auprès de votre mairie afin d'en connaître les emplacements. En effet, les produits électriques et électroniques peuvent contenir des substances dangereuses qui ont des effets néfastes sur l'environnement ou la santé humaine et doivent être recyclés. Le symbole ci-contre indique que les équipements électriques et électroniques font l'objet d'une collecte sélective, il représente une poubelle sur roues barrée d'une croix.

**Adeva SAS / H.Koenig Europe - 8 rue Marc Seguin, 77290
Mitry-Mory, France www.hkoenig.com - sav@hkoenig.com -
contact@hkoenig.com - Tél: +33 1 64 67 00 05**

DEUTSCH

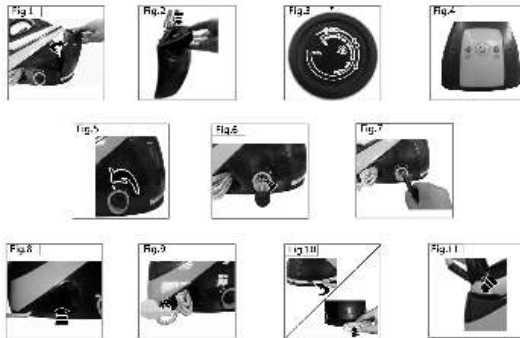
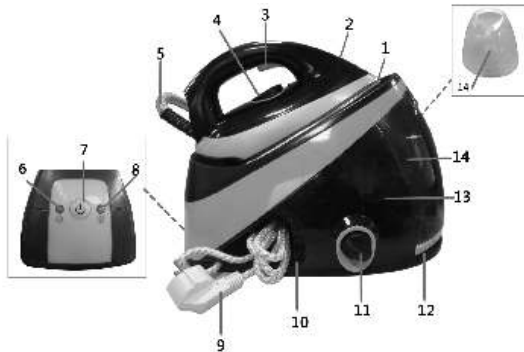

Beschreibung

- 1) Heizteller
- 2) "Bügeleiser" Kontrollleuchte
- 3) Dampfwunschtaste
- 4) Thermostatgriff
- 5) Einzelschlauch (Zufuhrkabel + Dampfschlauch)
- 6) An/Aus Kontrollleuchte zum umschalten
- 7) Schalter
- 8) Dampfanzeigelicht
- 9) Netzanschlusskabel
- 10) Aufbewahrungsbox für das Netzanschlusskabel
- 11) Reinigungsventil des Dampfkessels
- 12) Steckplatz für den einzelnen Schlauch
- 13) Dampfkessel
- 14) Wassertank

Sicherheitshinweise

Lesen Sie die folgenden Anweisungen sorgfältig durch:

Stellen Sie vor der Verwendung sicher, dass die Netzspannung mit der auf dem Typenschild angegebenen Spannung übereinstimmt. Schließen Sie das Gera! nur an eine ordnungsgemä... geerdete Steckdose (mindestens 10 A) an.

Im Falle einer Inkompatibilität zwischen Stecker und Buchse, lassen Sie die Steckdose von einem Elektriker ersetzen. Die elektrische Sicherheit dieses Gerätes ist nur dann gewährleistet, wenn es korrekt nach den geltenden elektrischen Sicherheitsvorschriften geerdet ist. Der Hersteller haftet nicht für Schaden, die aus einer infolge der unangemessenen Erdung des Gerätes resultieren. Wenn Sie Zweifel haben, wenden Sie sich an einen qualifizierten Elektriker.

Kein Wasser in der Maschine lassen, wenn die Raumtemperatur 0°C oder darunter ist.

Nach dem Auspacken ist das Gera! auf Beschädigungen zu prüfen. Wenn Sie Zweifel haben, dass das Gera!

nicht benutzbar ist, kontaktieren Sie einen qualifizierten Techniker.

Verpackungsmaterial (Plastikbeute, Styropor usw.) stellen eine potentielle Gefahrenquelle dar und müssen außerhalb der Reichweite von Kindern gehalten werden. Es ist nicht ratsam, Adapter, Mehrfachsteckdosen und / oder Erweiterungen zu verwenden. In Fällen in denen dies unvermeidbar ist, verwenden Sie immer Adapter, Mehrfachsteckdosen und Erweiterungen die den aktuellen Sicherheitsbestimmungen entsprechen. Die auf dem Adapter angegebene maximale Nennleistung nicht überschreiten.

Dieses Gerät ist nur für den Hausgebrauch bestimmt. Jede andere Verwendung des Gerätes ist unsachgemäß und daher gefährlich. Der Hersteller haftet nicht für Schaden die durch unsachgemäße, fehlerhafte oder nachlässige Benutzung des Gerätes entstehen.

Bei der Verwendung von Elektrogeräten sollten einige Grundregeln beachtet werden: Die Einfüllöffnung darf während der Verwendung nicht geöffnet werden. Bitte lassen Sie keine Kinder,

während die "Jet" Taste aktiviert ist, an die Vorderseite des Bügeleisens. Die Reichweite ist sehr hoch.

Der Schnellbinder ist zum verzurren des Dampfrohres und des Netzkabels. Für den einfachen Betrieb, können sie das Dampfrohr und das Kabel an die Schlauchklemme stecken.

Dieses Gerät ist nicht für die Nutzung durch Personen mit eingeschränkter Kapazität auf der körperlichen, geistigen oder sensorischen oder mangelnder Erfahrung und Wissen (einschließlich Kinder), es sei denn, er hat sie wurde gebeten, zu überwachen oder, wenn sie Anweisungen auf dem Einsatz des Gerätes durch eine für ihre Sicherheit zuständige Person halte. Kinder sollten beaufsichtigt werden, um sicherzustellen, dass sie nicht mit dem Gerät spielen.

Wenn das Netzkabel beschädigt ist, musses mit einem Kundendienst ersetzt werden, um Gefahren zu vermeiden.

Insbesondere:

Das Gerät nicht mit nassen oder feuchten Händen oder Füßen berühren. Verwenden Sie das Gerät nicht im Badezimmer.

Ziehen Sie nicht am Netzkabel oder am Gerät um den Stecker von der Steckdose zu trennen. Das Gerät nicht der Witterung (Regen, Sonne, Frost, etc.) aussetzen.

Lassen Sie das Gerät nicht unbewacht bei Kindern oder unverantwortlichen Personen.

Nutzen Sie es nur unter Aufsicht.

Stellen Sie das Gerät nicht ins Wasser.

Lassen Sie das Bügeleisen nicht unbeaufsichtigt solange es eingeschaltet ist, da dieses eine Gefahrenquelle darstellen konnte.

Vor der Durchführung von Reinigungs- oder Wartungsarbeiten oder dem auffüllen von Wasser in den Behälter muss das Gerät vom Netz getrennt werden indem Sie den Netzstecker herausziehen. Im Falle einer Störung oder Fehlfunktion, schalten Sie das Gerät aus und versuchen Sie nicht Reparaturen selbst durchzuführen. Wenden Sie sich an einen autorisiertes Service-

Center und

bestehen Sie auf Original-Ersatzteile. Die Nichtbeachtung der oben genannten Punkte kann die Sicherheit des Geriites beeinflussen.

Sollten Sie sich dazu entscheiden das Geriit nicht weiter zu benutzen, trennen Sie den Stecker vollstiindig von der Steckdose. Die Installation muss gemiill. den Anweisungen des Herstellers durchgefuehrt werden.

Das Netzkabel darf nicht vom Benutzer ausgetauscht werden, da dies den Einsatz von

Spezialwerkzeugen erfordert. Falls das Netzkabel beschiidigt ist, wenden Sie sich an ein autorisiertes Service-Center. Stellen Sie das Geriit nicht unter fliell.endes Wasser

Lassen Sie das Netzkabel nicht in Kontakt mit dem Heizteller kommen.

Das Buegeleisen stellt die Funktion ein wenn sich die Sicherheitsabschaltung aktiviert. Um den normalen Betrieb wieder herzustellen, kontaktieren Sie einen qualifizierten Elektriker. Richten Sie den Dampfstrahl niemals in Richtung einer Personen, da dies sehr gefiihrlich ist.

Verwenden Sie das Buegeleisen nicht auf sehr nassen Stoffen.

Stellen Sie das Bügeleisen nicht auf die Platte wenn diese noch heill. ist. Überfüllen Sie den Kessel nicht und geben Sie keine Fleckenentferner oder iihnliche Produkte dem Wasser hinzu.

Ziehen Sie den Stecker aus der Steckdose, wenn das Geriit nicht benutzt wird. Lassen Sie das Geriit nicht unnéitig eingeschaltet.

Schrauben Sie niemals das Sicherheitsventil ab wenn das Geriit noch an das Stromnetz angeschlossen ist. Mit Hilfe eines Trichters den Kessel, ohne dass Wasser überliiuft, füllen.

Den Kessel nur auf eine ebenen Oberfliiche, welche besonders widerstandsfiihig gegen hohe Temperaturen ist, stellen.

Dieses Gerät darf von Kindern ab 8 Jahren benutzt werden, sofern diese beaufsichtigt werden oder eine Einweisung in den sicheren Gebrauch des Geräts erhalten haben und die damit verbundenen Gefahren verstehen.

Kinder dürfen das Gerät nur reinigen oder pflegen, wenn sie mindestens 8 Jahre alt sind und von einem Erwachsenen beaufsichtigt werden.

Bewahren Sie das Gerät und das zugehörige Netzkabel außerhalb der Reichweite von Kindern unter 8 Jahren auf.

Bei der Verwendung elektrischer Geräte sind stets Sicherheitsvorkehrungen zu treffen, um bei unsachgemäßer Verwendung die Gefahr von Bränden, elektrischen Schlägen und/oder Verletzungen zu vermeiden.

Achten Sie darauf, dass die auf dem Typenschild angegebene Nennspannung mit Ihrer Netzspannung übereinstimmt Ihrer Installation. Wenn dies nicht der Fall ist, wenden Sie sich an den Händler und schließen Sie das Gerät nicht an. Bitte halten Sie dieses Dokument bereit und geben Sie es im Falle einer Übertragung Ihres Gerätes an den zukünftigen Besitzer weiter.

Das Gerät darf nicht benutzt werden, wenn es fallen gelassen wurde, wenn auffällige Zeichen von Beschädigungen sichtbar sind oder wenn es undicht ist.

BERNENUNGSANLBTUNG

Überprüfen Sie dem Typenschild auf dem Kleidungsstück, und interpretieren Sie das Symbol auf dem Etikett wie folgt:

Dampfbügeln erlaubt Beim Trockenbügeln eingestellte Temperatur Einstellknopf (4) an ...
Dampfbügeln erlaubt Beim Trockenbügeln eingestellte Temperatur Einstellknopf (4) an ...
Trockenbügeln Überprüfen Sie die Materialdampfbestiändigkeit Bügeln oder Trockenbügeleisen mit Temperaturregler (4) auf ein stellen ...
Kein Bügeln Dampfbügeln oder Behandlung nicht erlaubt

DAMPFBÜGELN

Das Geriit mit normalem Leitungswasser verwenden.

Wenn das Wasser sehr hart ist (Hiirtegrad héiher ais 27) schlagen wir *vor* , das Geriit mit destilliertem oder demineralisiertem Wasser zu verwenden. Bügeln Sie bei der ersten Verwendung erst ein einfaches Tuch.

Bevor Sie das Geriit benutzen, entnehmen Sie den Wassertank (14) und füllen ihn bis MAX. Dabei die Wasserlinie nicht überschreiten.

Wenn Sie den Wasserbehiiilter (14) aufsetzen wollen, setzen Sie zuniiichst den Wassertank auf die Basis und drücken Sie dann auf

den Wasserbehälter bis Sie ein "Klick" hören.

Schließen Sie das Netzkabel und das Gerät an.

Betätigen Sie den Schalter (7), die Betriebsanzeige (6) und die Dampfkontrollleuchte (8). Dies bedeutet, dass der Kessel und das Bügeleisen anlaufen. Wenn der Boiler heiß genug ist, läuft an ihm durch Elektromagnetismus auftretendes Speisewasser herunter.

Die Wahl der Temperatur durch Temperaturnopf (4), das Dampfgerät zeigt den Bügelbereich, welcher gewählt werden kann (Bild 3).

Nach etwa 2 Minuten geht die "Bügeleisen" Kontrollleuchte (2) aus. Dies bedeutet, dass das Gerät mit Dampf benutzt werden kann.

Nach etwa 3 Minuten geht das Dampfanzigeleucht (8) aus. Dies bedeutet, dass das Gerät kann mit Dampf benutzt werden.

Erhalten des Dampfes nach dem Drücken der Dampftaste (3). Lassen Sie die Taste (3) und der Dampfstrom stoppt.

Dieses Gerät ist auch in der Lage, Wasserdampf in einer vertikalen Position zu erzeugen und kann daher verwendet werden, um leichtes Gewebe leicht mit einem Dampfstrahl aufzufrischen. Wenn Sie bei Beendigung des Bügelns den Schalter (7) drücken, verringern Sie die Kraft. Drücken Sie die Dampftaste (3), um den Restdampf im Kessel (13) freizugeben.

Hinweis: Fahren Sie mit freilassen des Dampfes für einige Zeit fort, da die Pumpe dem Kessel Wasser hinzufügt, der Teller unterbricht jedes Mal mit dem freilassen des Dampfes für 10 Sekunden.

TROCKENBÜGELN

Schließen Sie das Gerät an das Netz an, drücken Sie den Schalter (7) und wählen Sie die gewünschte Temperatur durch Drehen des Thermostat-Knopfes (4). Warten Sie, bis die Bügeleisen -Kontrollleuchte (2) erlischt. Diese zeigt an, dass die gewünschte Temperatur erreicht ist. Für Trockenbügeln es nicht notwendig ist, um die Dampftaste drücken (3).

BEFÜLLEN DES TANKES

Dank der selbst Füllfunktion, besteht keine Notwendigkeit mehr, zu stoppen und zu warten, dass der Kessel sich wieder füllt.

Wenn das Wasser im Kessel auf Minimum ist, wird die Pumpe automatisch eingeschaltet, um den Kessel wieder zu füllen.

Wenn Sie die laute Speisewassergerausche beim Bügeln hören, bedeutet dies, dass sich kein Wasser in den Wassertank (14) befindet. Betätigen Sie den Schalter (7) und reduzieren die Energie. Nachdem Sie den Wassertank (14) gefüllt haben, drücken Sie den Schalter (7) wieder, und fahren mit dem Bügeln fort.

Zum weiterarbeiten, einfach, wie in der "Inbetriebnahme" Abschnitt beschrieben, den Wasserstand in dem Selbstfüller-Tank wiederherstellen.

AUBERBETRIEBNAHME DES GERÄTES:

Stellen Sie zunächst sicher, dass das Gerät vollständig abgekühlt ist. Leeren Sie den Wassertank (14).

Es ist nicht notwendig, den Kessel nach dem Bügeln zu entleeren. Einzelschlauch (5) und Netzanschlusskabel (9) können in den Steckplatz für den einzelnen Schlauch (12) und in die Aufbewahrungsbox für das Netzanschlusskabel (10) gelegt werden.

SPERREN DES BÜGELEISENS

Das Bügeleisen muss zum sperren mit dem hinteren Teil auf die Ruhematte gestellt werden (Fig11). HINWEIS: Stellen Sie sicher, dass Sie das Bügeleisen dabei nicht versehentlich fallen lassen.

PFLEGE IHRES VAPORELLA

Vor allen Wartungsarbeiten das Gerät *vom* Netz trennen. Für die Außenreinigung des Geräts einfach ein feuchtes Tuch verwenden. Verwenden Sie keine Lösungs- oder Reinigungsmittel, die dem Material schaden können.

Immer die Oberfläche der Bügelplatte sauber halten. Um es zu reinigen, wischen Sie die kalte Oberfläche mit einem feuchten Tuch ab. Das Gerät darf nicht mit Entkalkungsmittel gereinigt werden.

Nicht über Reibverschlüsse, Haken, Ringe, etc. bügeln; da diese die Platte zerkratzen.

Wenn Sie fertig mit dem Bügeln sind, stellen Sie das Bügeleisen korrekt auf seinem Stand.

Stellen Sie sicher, dass keine Spuren von Wasser unter der Platte sind, da diese Flecken verursachen. Bewahren Sie das Gerät an einem trockenen Ort auf.

REGELMÄSSIGE REINIGUNG DES KESSELS

Um eine optimale Leistung zu erhalten, sollte der Kessel alle 10/20 Anwendungen in Abhängigkeit von der Menge an Kalk im Wasser gereinigt werden.

Trennen Sie das Gerät vom Strom und lassen Sie es für mindestens 2 Stunden abkühlen

Nachdem das Gerät ausreichend abgekühlt ist, öffnen Sie eine Seite des Reinigungsventils (11) indem Sie gegen den Uhrzeigersinn das Reinigungsventil (Bild 5) drehen (Legen Sie das Gerät nicht flach auf den Boden, wenn Sie das Reinigungsventil öffnen, da sonst Wasser ausläuft) .

VORSICHT! Versuchen Sie niemals, das Reinigungsventil (11) zu öffnen, während der Kessel unter Druck steht.

ACHTUNG: nicht mehr als 200 ml Wasser in den Kessel geben. Das Wasser langsam hinein geben. Passen Sie auf das es nicht überläuft, da dieses das Gerät beschädigen könnte
Spülen Sie den Boiler aus und geben Sie das Wasser in das Waschbecken oder in einen Behälter zum sammeln

des Schmutzwassers.

Wenn das Wasser sehr schmutzig ist, wiederholen Sie den Vorgang bis er sauber ist. Überprüfen Sie, dass die Dichtung sitzt und dass die Kappe richtig verschraubt ist.

Füllen Sie den Wassertank wieder auf. Schalten Sie das Gerät wieder ein.

Vor dem Bügeln, lassen Sie Dampf in das Waschbecken oder einen anderen Behälter und überprüfen Sie, dass der Dampf sauber ist. Dies sollte einige Sekunden dauern.

Setzen Sie das Bügeln normal fort.

FEHLERBEHEBUNG

PROBLEM

URSACHE

LÖSUNG

Wasser kommt statt Dampf aus dem Bügeleisen.	Die richtige Temperatur wurde noch nicht erreicht. Der Temperaturregler ist auf den Minimalwert eingestellt.	Warten Sie auf die "Dampf bereit" Kontrollleuchte und auf das ausschalten der Bügeleisen Kontrollleuchte. Erhöhen Sie die Regelung der Temperatur.
Das Gerät ist eingeschaltet, aber es erzeugt keine Dampf	Wassertank ist leer oder nicht richtig eingesetzt.	Füllen Sie den Wassertank.

Vorschläge

Teilen Sie die Wasche nach den richtigen Bügeltemperaturen. Beginnen Sie mit dem Bügeln der Kleidungsstücke welche eine niedrigere Temperatur erfordern. Nähere Angaben finden Sie in der Tabelle am Ende dieser Broschüre. Materialien wie Samt und Wolle, sowie Accessoires wie z.B. Handschuhe, Handtaschen usw. erlangen ein frisches Aussehen indem Sie einfach die Dampftaste drücken und das Bügeleisen dabei in der Nahe der Oberfläche des Gewebes halten.

Möbelabdrücke welche sich noch im Teppich befinden, können an den aufgehaften flachen mittels Dampf und leichtem bürsten entfernt werden.

Besteh der Teppich aus Synthetik Material, keine hohen Temperaturen verwenden.

Wie man ein professionelles Bügelergebnis erreicht

Eine normale Bügeleisen erzeugt nur eine geringe Menge an Wasserdampf. In diesem Fall ist es notwendig, Dampf ständig zu entwickeln um falten im Staff gu heraus zu bügeln.

Eine professionelles Bügelsystem funktioniert etwas anders. Das Gewebe wird zuerst vom Dampf feucht um dann in einer zweiten Phase auf normale Weise gebügelt werden zu können. In der ersten Phase (Dampfung des Gewebes) halten Sie das Bügeleisen etwa 20 cm über dem Staff und drücken Sie Dampf (3). Halten Sie das Bügeleisen über ein Kleidungsstück in einer kreisförmigen Bewegung so dass der enorme Dampfstoß den Staff dampft. Leicht knittrige Kleidungsstücke erfordern nur wenige Augenblicke Dampf. Bei sehr schweren Stoffen oder Kleidungsstücken mit besonders schwierigen Falten muss der Dampfer einige Sekunden länger angewendet werden. In der zweiten Phase (Trockenbügeln) prüfen Sie, ob der Thermostat-Knopf in der richtigen Position für die Art des Gewebes ist. Lassen Sie die Dampftaste los (3) und bügeln Sie das Kleidungsstück trocken. Die spezielle Bügelplatte wird verhindern, dass die Waschestücke glänzen. Mit dieser Bügeltechnik und den Hinweises in der unten stehenden Tabelle ist es für Sie einfach, ein wirklich professionelles Bügelergebnis zu bekommen.

Leitfaden für das perfekte Bügeln

Überprüfen Sie dem Typenschild auf dem Kleidungsstück, und interpretieren Sie das Symbol auf dem Etikett wie folgt.

Typ Stoff	Position des Thermostat Knopfes	Bügelanweisungen
Acetat Acryl Nylon	•	Trockenbügeln Folgen Sie den Anweisungen auf dem Etikett des Kleidungsstücks. Diese Art von Gewebe erfordert in der Regel sehr leichtes Bügeln.
Polyester Kunstseide	•	Trockenbügeln Auf links bügeln. Beim Bügeln von Mischgewebe: Wählen Sie die niedrigste empfohlene Temperatur.

Seide	• •	Trockenbügeln Auf links bügeln.
Wolle Leichte Baumwolle Leichte Leinen	• •	Dampfbügel Auf links bügeln. Legen Sie ein dünnes Tuch über den Stoff um eine glänzende Oberfläche zu vermeiden
Baumwolle Feine Laken Gestärkt Stoffe	• • •	Dampfbügel Befeuchten Sie das Tuch vor dem Bügeln. Schwerere Stoffe und gestärkte Stoffe können auf der Vorderseite gebügelt werden; dunklere Farben und gestickte Kleider sollten auf links gebügelt werden.
Leinenstoffen	• • •	Dampfbügel Verwenden Sie viel Dampf und bügeln Sie dunkle Stoffe von innen nach außen um eine glänzende Oberfläche zu vermeiden. Aufschläge und Ärmelbündchen, für ein besseres Ergebnis, auf der rechten Seite bügeln.



UMWELT

ACHTUNG:

■ Werfen Sie nicht dieses Produkt, wie es mit anderen Haushaltsprodukten hat. Es gibt eine Mülltrennung von diesem Produkt in Gemeinden, Sie müssen Ihre lokalen Behörden über die Orte, wo man dieses Produkt zurückgeben können zu informieren. In der Tat enthalten elektrische und elektronische Produkte gefährliche Stoffe, die schädliche Auswirkungen auf die Umwelt oder die menschliche Gesundheit haben und sollte recycelt werden. Das Symbol hier darauf hinweisen, dass elektrische oder elektronische Geräte sollten sorgfältig ausgewählt werden, ist ein fahrbarer Abfallbehälter mit einem Kreuz markiert.

**Adeva SAS / H.Koenig Europe - 8 rue Marc Seguin, 77290
Mitry-Mory, France www.hkoenig.com - sav@hkoenig.com
- contact@hkoenig.com - Tél: +33 1 64 67 00 05**

NEDERLANDS

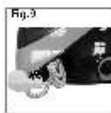
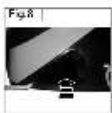
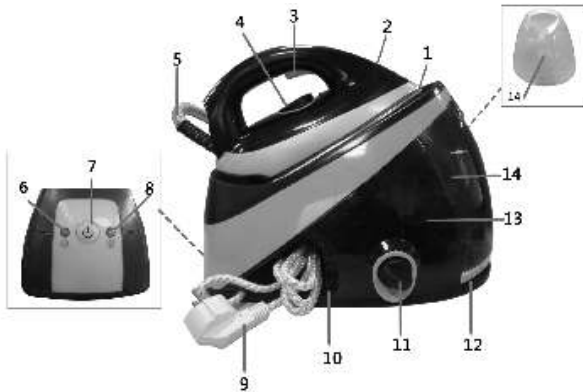

Beschrijving

- 1) Verwarmingsplaat
- 2) "Strijkbout verwarming" lampje
- 3) Stoomknop
- 4) Thermostaatknop
- 5) Enkele slang (voedingskabel + stoomslang)
- 6) Aan / uit-indicator licht voor schakelaar
- 7) Inschakel-knop
- 8) Stoom indicatielampje
- 9) Stroomkabel met stekker
- 10) Opbergdoos voor voedingskabel
- 11) De reinigingsklep van de ketel
- 12) Opslag slot voor enkele slang
- 13) Boiler
- 14) Watertank

Veiligheidswaarschuwingen

Lees de volgende instructies zorgvuldig:

Controleer voor gebruik dat de stroomvoorziening overeenkomt met de gegevens op het typeplaatje in de spanning. Sluit het apparaat alleen aan op een goed geaard stopcontact (minimaal 10A).

In het geval van onverenigbaarheid tussen de stekker en je stopcontact laat u het stopcontact vervangen door een elektricien.

De elektrische veiligheid van dit apparaat is alleen gegarandeerd als het goed is geaard volgens de geldende voorschriften voor elektrische veiligheid. De fabrikant is niet aansprakelijk voor eventuele schade als gevolg van onvoldoende aarding van het apparaat. Als u twijfelt, raadpleeg dan een elektricien.

Laat geen water in de machine wanneer de kamer temperatuur 0 °C of lager.

Controleer na het uitpakken van het apparaat voor schade in geval van twijfel, het apparaat niet gebruiken; contact op met een gekwalificeerde

technicus.

Verpakkingsmateriaal (plastic zakken, piepschuim, enz.) Zijn een potentiële bron van gevaar en moet buiten het bereik van kinderen worden gehouden. Het is af te raden adapters, verloopstekkers en / of verlengsnoeren te gebruiken. In gevallen waarin dit onvermijdelijk is, altijd gebruik maken van adapters, meervoudige contactdozen en uitbreidingen die voldoen aan de geldende veiligheidsvoorschriften. Overschrijd nie! het maximale vermogen aangegeven op de adapter.

Dit apparaat is uitsluitend bedoeld voor huishoudelijk gebruik. Elk ander gebruik van het apparaat wordt beschouwd als oneigenlijk en dus gevaarlijk.

De fabrikant is niet aansprakelijk voor eventuele schade als gevolg van onjuist, onjuist of onzorgvuldig gebruik van het apparaat.

Bij het gebruik van een elektrisch apparaat, moet een paar basisregels in acht worden genomen: De vulopening mag tijdens gebruik geopend.

Laat de kinderen in de voorkant van het ijzer niet toestaan wanneer druk op de "Jet knop", zijn 's shot serie is ver.

Bevestig kant is het voor het vastmaken van de stoompijp en stroomkabel.

Hel is gemakkelijk voor u om de lange stoompijp en kabel op de buis klem te zetten, is het gemakkelijk voor operationele.

Dit apparaat is niet bedoeld voor gebruik door personen met beperkte capaciteit op de fysieke, mentale of zintuiglijke of gebrek aan ervaring en kennis (inclusief kinderen), tenzij hij hen heeft werd gevraagd om te controleren of ais zij instructies over het gebruik van het apparaat door een persoon die verantwoordelijk is voor hun veiligheid hebben gehad. Kinderen moeten onder toezicht te zorgen dat ze niet spelen met het apparaat.

Ais het netsnoer beschadigd is, moet het worden vervangen door een after-sales service om elk gevaar te voorkomen.

In het bijzonder:

Gebruik het apparaat niet met natte of vochtige handen. Gebruik het apparaat niet in de badkamer.

Trek niet aan de voedingskabel of aan het apparaat om de stekker uit het stopcontact te verwijderen.

Stel het apparaat niet bloot aan weersinvloeden (regen, zon, vorst, etc.).

Sta niet toe dat het apparaat wordt gebruikt door kinderen of onverantwoordelijke personen, tenzij onder toezicht.

Dompel het apparaat niet onder in water.

Houd toezicht op het strijkijzer wanneer deze is ingeschakeld, omdat dit een bron van gevaar kan zijn.

Alvorens het reinigen of onderhoud of het vullen van water in de container, haalt u het apparaat van het elektriciteitsnet af door de stekker te verwijderen.

In geval van een storing of defect, schakelt u het apparaat uit en probeert u niet om reparaties uit te voeren.

Neem contact op met een geautoriseerd Service Center en vervang enkel met originele

onderdelen. Als u de bovenstaande punten niet in acht neemt, kan de veiligheid van het apparaat afnemen.

Mocht u besluiten om het apparaat niet opnieuw kunnen gebruiken, haalt u de stekker uit het stopcontact en snijdt u de voedingskabel van het apparaat door om deze volledig onbruikbaar te maken.

De installatie moet worden uitgevoerd volgens de instructies van de fabrikant.

De voedingskabel mag niet vervangen worden door de gebruiker, als dit vereist het gebruik van speciale gereedschappen, als de voedingskabel beschadigd is, contact opnemen met een erkend servicecentrum.

Vul het apparaat niet direct onder een kraan

Sta niet toe dat de voedingskabel in contact komen met het strijken plaat te komen.

Als de veiligheid eut-out ingrijpt zal de strijkijzer niet meer functioneren. Om de normale werking te herstellen. Contacteer een gekwalificeerde elektricien.

Richt de stoom nooit jet in de richting van personen, omdat dit zeer gevaarlijk kan zijn. Laat het strijkijzer niet op een zeer natte stoffen.

Plaats het strijkijzer op de stand wanneer de plaat heet is.

Doet niet te veel van de ketel en geen vlekverwijderaars van simillar producten niet toe te voegen aan het water.

Haal de stekker uit het stopcontact als het apparaat niet in gebruik is. Het apparaat niet onnodig ingeschakeld laten.

Maak nooit de veiligheidsklep als het apparaat is aangesloten op het elektriciteitsnet. Gebruik een trechter

om de ketel vullen zonder dat het water overloopt.

De ketel moet op een vlakke ondergrond staan, dat bijzonder goed bestand tegen hoge temperaturen kan. Dit apparaat mag worden gebruikt door kinderen vanaf 8 jaar en ouder indien dit gebeurt onder toezicht, als zij van tevoren instructies hebben ontvangen betreffende het veilige gebruik van het apparaat en als zij de mogelijke gevaren kennen.

Reiniging en onderhoud mogen niet worden uitgevoerd door kinderen tenzij ze 8 jaar of ouder zijn en onder toezicht van een volwassene staan.

Houd het apparaat en het snoer buiten bereik van kinderen onder de 8 jaar.

Bij het gebruik van elektrische apparatuur moeten altijd veiligheidsmaatregelen worden genomen om het risico van brand, elektrische schokken en/of letsel in geval van verkeerd gebruik te voorkomen.

Controleer of de spanning op het typeplaatje overeenkomt met de spanning die op het typeplaatje staat van uw installatie. Als dit niet het geval is, neem dan contact op met de dealer en sluit het apparaat niet aan.

Bewaar dit document bij de hand en geef het aan de toekomstige eigenaar in geval van overdracht van uw apparaat.

Het apparaat mag niet worden gebruikt als het is gevallen, er zijn duidelijke tekenen van schade zichtbaar of er zijn lekken.

GEBRUIKSAANWIJZINGEN

Controleer het etiket van de fabrikant op het kledingstuk, en interpreteren van het symbool op het etiket ais volgt:

Stoomstrijken toegestaan Voor droog strijken, ingestelde temperatuur regelknop (4) op ...
Stoomstrijken toegestaan Voor droog strijken, ingestelde temperatuur regelknop (4) op ...
Droog strijken Controleer de weerstand van de stof aan stoom strijken of droog ijzer met temperatuursinstelknop (4) geplaatst die op ...
Niel strijken Stoomstrijken of behandeling niet toegestaan

STOOMSTRIJKEN

Hel apparaat maakt gebruik van gewoon kraanwater.

Ais het water erg hard is (hardheid hoger than27 graden Frans) .Raden wij aan om met gedistilleerd of gedemineraliseerd water te werken.

Bij gebruik van het strijkijzer voor de eerste keer, strijkt dan eerst een doek.

Voordat u het apparaat, genomen langs de watertank (14) en vul het, niet meer dan MAX waterlijn. Als u wilt terug te nemen de watertank (14), in de eerste plaats zet de watertank basis en duw het waterreservoir zachtjes, na "klik" hoort, betekent dit dat het waterreservoir in de plaats.

Aansluiten van het apparaat en het netsnoer.

Druk op de schakelaar knop (7), lampje (6) en de stoom beschikbaar indicatielampje (8) helder, betekent dit dat de ketel en ijzer begint te lopen.

Feed-water uit het elektromagnetische waterpomp naar beneden de ketel bij de ketel (13) verwarming genoeg.

Hel kiezen van de temperatuur door de temperatuur knop (4), de stoom apparaat geven strijken gebied dat kan worden gekozen (figuur 3).

Ongeveer 2 minuten, zal verwarming indicator (2) sterven, betekent dit dat het apparaat kan worden met behulp van de stoom.

Ongeveer 3 minuten, zal stoom beschikbare licht (8) sterven, betekent dit dat het apparaat kan worden met behulp van de stoom.

Verkrijgen van stoom na het indrukken van de stoom knop (3).

Laat de knop (3) en de stoom stopt.

Dit apparaat kan ook stoom in een verticale positie en kan daarom worden gebruikt om weefsels eenvoudig verfrissen met een stoomstoot.

Wanneer u het beëindigen van het strijken, drukt u op de switch knop (7), het kappen van de macht, drukt de stoom knop (3) om de resterende stoom vrij te geven in de ketel (13).

OPMERKING: Om stoom vrij te maken voor lange tijd, voegt de pomp water in de ketel. De zoolplaat zal dan ongeveer 10 seconden stoppen met stoom vrijmaken.

DROOG STRIJKEN

Sluit het apparaat op het stroomnet, drukt u op de switch knop (7), selecteer dan de gewenste temperatuur met behulp van de thermostaatknop (4). Wail totdat het ijzer verwarming lampje (2) gaat uit, wat aangeeft dat de gewenste temperatuur is geweest bereikt.

Voor droge strijken is het niet nodig om op de stoomknop te drukken (3).

VULLEN VAN DE TANK

Dankzij de zelfvullende functie, is er geen noodzaak meer om te stoppen en wachten terwijl de ketel weer opvult.

Wanneer het water in de boiler op minimumniveau, wordt de pomp automatisch geactiveerd die de ketel opnieuw vult.

Ais u het luide watervul geluid hoort tijdens het strijken, betekent dit dat er geen water in de watertank (14) zit. Druk de switch knop (7) en haal het apparaat van de elektriciteit af. Na het vullen van de watertank (14), drukt u de schakelaar knop (7) weer, gaan strijken.

OPBERGEN VAN HET APPARAAT

Zorg er eerst voor dat het apparaat volledig is afgekoeld. Leeg het waterreservoir (14).

Hel is nie! nodig de ketel afvoer na het strijken.

Stoomleiding (5) en het netsnoer (9) kon de ontvangst in de draad groef (12) en lijn doos (10) zijn.

VASTZETTEN VAN DE STRIJKIJZER

Om de strijkijzer vast te zetten, moet deze worden ingesteld op het achterste deel van de rest mat (Fig11).

LET OP: zorg ervoor dat u stevig haak de ijzer om te voorkomen dat per ongeluk vallen.

ZORG VOOR UW STRIJKIJZER

Alvorens het uitvoeren van onderhoudswerkzaamheden, haal de stekker uit het stopcontact.

Om het lichaam van het apparaat te reinigen, gewoon gebruik maken van een vochtige doek. Gebruik geen oplosmiddelen of reinigingsmiddelen die het oppervlak kunnen beschadigen.

Houd het oppervlak van de strijken plaat perfect schoon. Om het schoon te maken, veeg het koude oppervlak met een vochtige doek. Het apparaat mag niet worden schoongemaakt met

ontkalkingsmiddelen.

Niel strijken dan ritsen, haken, ringen, enz; Deze kunnen krassen op de plaat.

Wanneer u klaar ben! met strijken. Plaats het strijkijzer correct op de standaard. Zorg ervoor dat er geen sporen van water onder de plaat, want deze kunnen vlekken veroorzaken.

Bewaar het apparaat op een droge plaats

PERIODIEKE REINIGING VAN DE KETEL

Om een optimale prestatie te behouden, het reinigen van de ketel iedere 10/20 toepassingen, afhankelijk van de hoeveelheid kalk in het water.

Koppel het apparaat en laat het afkoelen gedurende minstens 2 uur.

Na het apparaat koel genoeg opgemaakt ene kant van de schoonmaak klep (11), gedwongen om te draaien tegen de klok in de schoonmaak klep (figuur 5) (niet plat van het apparaat liggen wanneer u de schoonmaak klep te openen, anders zal het water lekkage).

LET OP! Probeer nooit de schoonmaak klep (11) openen terwijl de ketel onder druk staat.

LET OP: niet meer dan 200 ml water gieten in de ketel. Giet het water langzaam, dat evenwel niet tot het overflow te laten, aangezien dit het apparaat kan beschadigen.

Spoel de ketel en giet het water weg in de gootsteen of in een container voor het verzamelen van vuil water.

Ais het water erg vuil is, herhaal de handeling tot het schoon is.

Controleren of de afdichting aanwezig is en dat de dop goed vastgeschroefd.

Vul het waterreservoir opnieuw.

Zet het apparaat weer aan.

Alvorens het strijken, laat stoom in de gootsteen of een andere container en controleer of de stoom schoon is. Dit moet een paar seconden duren.

Resume strijken normaal.

PROBLEEMOPLOSSINGEN

PROBLEEM OORZAAK OPLOSSING

Water komt uit het strijkijzer in plaats van stoom	Hel apparaat heft nog niet de juiste temperatuur bereikt. Hel temperatuur controle panel staat op het minimum afgesteld.	Wacht lot het 'Steam Ready' lampje brandi en toi de strijkindicator uit is geschakeld Verhoog de temperatuur op het controle paneel.
Hel apparaat staat aan, maar produceert geen stoom	Watertank is leeg of niet correct geïnstalleerd	Vul de watertank.

Suggesties

Verdeel het wasgoed volgens de juiste strijk temperaturen. Begin met het strijken van de kleding die een lagere temperatuur nodig. Voor nadere bijzonderheden, zie de label aan het einde van dit boekje.

Stoffen zoals fluweel en wol, en accessoires zoals handschoenen, tassen, enz. Zullen hun gloednieuwe look en textuur te herwinnen door simpelweg het passeren van het ijzer in de buurt van het oppervlak van het weefsel en op de stoomknop.

Sporen achtergelaten in tapijten van meubilair kan worden verwijderd door toepassing van stoom op de delen waar de paal wordt gemalen en het borstelen licht.

Ais het tapijt is gemaakt van synthetisch materiaal, kan een hoge temperatuur selecteren.

Het krijgen van een professioneel strijkresultaat

Een normaal ijzer genereert slechts een kleine hoeveelheid stoom. In dit geval moeten producten stoom voortdurend om te elimineren vouw in het weefsel te strijken.

Een professioneel strijksysteem werkt nogal verschillend. Het weefsel wordt eerst vocht door de stoom en vervolgens in een tweede fase, droog gestreken op de normale manier. Dit betekent dat elke kleinste vouw wordt verwijderd en uw kleding wordt gestreken tot in de perfectie.

In de eerste fase (stoom demping van het weefsel), Hel strijkijzer ongeveer 20 cm boven de stof en druk stoom (3). Passeert het strijkijzer boven het kledingstuk in een cirkelvormige beweging, zodat de krachtige stoomstoot dempt de stof. Licht gekreukte kledingstukken vereisen slechts een paar momenten van stomen. Terwijl zeer zware stoffen of kleding met bijzonder moeilijke plooiën demper moet zijn, zodat stoom moet worden toegepast voor een paar seconden meer.

Tijdens de tweede fase (droog strijken), controleer dan of de thermostaatknop op de juiste positie voor het type weefsel; de stoom knop (3) en droog-ijzer het kledingstuk los. De speciale strijken plaat wordt voorkomen dat het wasgoed steeds glanzend. Met behulp van deze strijken techniek, en naar aanleiding van de suggesties in de onderstaande label vindt u het gemakkelijk om uw kleding een echt professionele strijkafwerking te geven.

Gids voor het perfecte strijken

Controleer het etiket van de fabrikant op het kledingstuk, en interpreteren van het symbool op het etiket als volgt.

Type stof	Afstelling van de thermostaat	Srijkinstructies
Acetaat Acryl Nylon	<ul style="list-style-type: none">•	Droog strijken Volg de instructies op het etiket van het kledingstuk. Dit soort stof vereist in het algemeen zeer licht strijken.
Pollester Rayon	<ul style="list-style-type: none">•	Droog strijken Binnenstebuiten strijken. Bij het strijken gemengde stoffen. Selecteer de laagst aanbevolen temperatuur.
Zijde	<ul style="list-style-type: none">••	Droog strijken Binnenstebuit en strijken.

Wol Licht katoen Licht linnen	<ul style="list-style-type: none"> • • 	<p>Stoomstrijken</p> <p>Binnenstebuiten strijken. Plaats een dunne doek over het weefsel om een glanzend oppervlak te voorkomen</p>
Katoen Fijn linnen Gesteven stoffen	<ul style="list-style-type: none"> • • • 	<p>Stoomstrijken</p> <p>Bevochtig de stof voordat strijken. Zwaardere stoffen en gesteven stoffen kan worden gestreken op de voorkant; donkere kleuren en geborduurde kledingstukken moeten worden gestreken binnen naar buiten.</p>
Linnen	<ul style="list-style-type: none"> • • • 	<p>Stoomstrijken</p> <p>Gebruik veel stoom en ijzer donkere stoffen binnen naar buiten om een glanzende afwerking, Iron revers en manchetten aan de rechterkant voor een betere afwerking te voorkomen.</p>

MILIEU



ATTENTIE :

Dit apparaat mag niet met uw ander huishoudelijke toestellen worden verwijderd. Dit product moet op een geselecteerde stortplaats verwijderd worden. U kunt bij de gemeente een indiceerde plaats aanvragen. Elektrisch en elektronische producten kunnen gevaarlijke stoffen inhouden die schadelijk zijn voor mensen en het milieu en moet recycled worden. Het symbool aan de kant geeft aan dat het een elektrisch en elektronisch toestel is en zijn dus artikelen van een selectieve collectie. Het beeld geeft een afvalbak met een X teken aan.

**Adeva SAS / H.Koenig Europe - 8 rue Marc Seguin, 77290
Mitry-Mory, France www.hkoenig.com - sav@hkoenig.com
- contact@hkoenig.com - Tél: +33 1 64 67 00 05**

ESPAÑOL

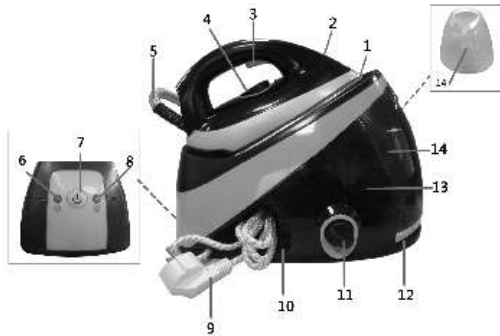

Descripción

- 1) Placa de calentamiento
- 2) Luz que indica el calentamiento de la plancha
- 3) Pulsador de vapor
- 4) Manda del termostato
- 5) Manguera individual (cable de alimentación + manguera de vapor)
- 6) Luz de encendido / apagado para el interruptor
- 7) Interruptor
- 8) Luz indicadora de vapor
- 9) Cable de alimentación con enchufe
- 10) Gaja de almacenamiento para el cable de alimentación
- 11) Válvula de limpieza de la caldera
- 12) Ranura de almacenamiento de la manguera
- 13) Caldera
- 14) Depósito de agua

Instrucciones de seguridad

Lea atentamente las siguientes instrucciones:

Antes del uso, compruebe que la fuente de alimentación se corresponde con el voltaje indicado en la placa de número de serie. Conecte el aparato solo a un enchufe con toma de tierra (mínimo 10A). En caso de incompatibilidad entre el enchufe y el zocalo, haga sustituir la toma por un electricista calificado.

La seguridad eléctrica del aparato solo está garantizada cuando está conectado a tierra correctamente de acuerdo a la normativa vigente de seguridad eléctrica. El fabricante no se hace responsable por los daños derivados de la puesta a tierra inadecuada del aparato. En caso de duda, consulte a un electricista calificado.

No deje agua en la máquina cuando la temperatura ambiente es de 0 °C o menor.

Después de desembalar, compruebe si el aparato está dañado, en caso de duda, no utilice el aparato y póngase en contacto con un técnico cualificado.

Los materiales de embalaje (boisas de plástico, espuma de poliestireno, etc.) son una fuente potencial de peligro y

deben mantenerse fuera del alcance de los niños.

No es aconsejable el uso de adaptadores, tomas múltiples y / o extensiones. En los casos en los que esto es inevitable, siempre use adaptadores, tomas múltiples y extensiones que se ajusten a las normas de seguridad actuales. No sobrepasar la capacidad máxima indicada en el adaptador. Este aparato está diseñado solo para uso doméstico. Cualquier otro uso del aparato se considera inadecuado y por tanto peligroso.

La limpieza y el mantenimiento no deben de ser realizados por niños sin la supervisión correspondiente.

El fabricante no se hace responsable por los daños derivados de un uso indebido, incorrecto o negligente del aparato.

Al usar cualquier aparato eléctrico, se deben observar algunas reglas básicas: La abertura de llenado no debe abrirse durante el uso.

No permita que los niños estén ubicados en frente de la plancha cuando pulse el botón "Jet", su alcance es bastante extenso.

El lazo de encaje es para asegurar la

manguera de vapor y el cable de alimentacion. Esta disenado para manejar facilmente la manguera y el cable de alimentacion.

Este dispositivo no esta destinado a ser utilizado por personas con capacidad reducida en lo fisico, mental o sensoria, l o falta de experiencia y conocimiento (incluidos los ninos), a menos que los tiene fue el encargado de supervisar o si han tenido instrucciones sobre el uso del aparato por una persona responsable de su seguridad. Los ninos deben ser supervisados para asegurarse de que no jueguen con el aparato.

Si el cable de alimentacion esta danado, debe ser sustituido por un servicio post-venta para evitar cualquier peligro.

Cuidado:

No toque el aparato con las manos o los pies mojados o hùmedos. No utilice el aparato en cuartos de bano.

No tire del cable de alimentacion o del aparato para quitar el enchufe del zocalo. No deje el aparato expuesto a agentes atmosféricos (lluvia, sol, heladas, etc.).

No permita que el aparato sea utilizado

por niños o personas irresponsables a menos que bajo supervisión.

No sumerja el aparato en agua.

No dejar la plancha sin vigilancia cuando esta encendida, ya que esto puede ser una fuente de peligro.

Antes de efectuar cualquier operación de limpieza o de mantenimiento o llenar con agua el recipiente, siempre desconecte el aparato de la red eléctrica quitando el enchufe.

En caso de avería o mal funcionamiento, apague el aparato y no intente llevar a cabo las reparaciones usted mismo. Pongase en contacto con un centro de servicio autorizado y solo permita el uso de repuestos originales. El incumplimiento de los puntos anteriores puede afectar a la seguridad del aparato.

Si usted decide no utilizar el aparato de nuevo, retire el enchufe de la toma de corriente y corte el cable de alimentación para hacer que el aparato que de completamente inoperativo.

La instalación debe ser llevada a cabo de acuerdo con las instrucciones del fabricante.

El cable de alimentación no debe

ser sustituido por el usuario, ya que esto requiere el uso de herramientas especiales, si el cable de alimentación está dañado, póngase en contacto con un centro de servicio autorizado.

No llene el aparato colocándolo directamente debajo del grifo.

No permita que el cable de alimentación entre en contacto con la placa de planchado.

Si la desconexión de seguridad interviene, la plancha ya no funcionará. Para restablecer el funcionamiento normal. Contacte con un electricista calificado.

No dirija el chorro de vapor en la dirección de personas, ya que esto puede ser extremadamente peligroso.

No utilice la plancha sobre tejidos muy húmedos.

No coloque la plancha sobre el soporte cuando la placa está caliente.

No llene demasiado la caldera y no agregue quitamanchas o productos similares al agua.

Retire el enchufe de la toma de corriente cuando el aparato no está en uso. No deje el aparato

encendido innecesariamente.

Nunca desenroscar la valvula de seguridad cuando el aparato esta conectado a la red de alimentaci3n.

Use un embudo para llenar la caldera sin que el agua se desborde.

La caldera debe ser colocada sobre una superficie plana que sea particularmente resistente a las altas temperaturas.

Este aparato puede ser utilizado por ni1os de al menos 8 a1os de edad, siempre que cuenten con supervisi3n y hayan recibido instrucciones sobre el uso seguro del electrodom3stico y sean plenamente conscientes de los peligros que implica.

La limpieza y mantenimiento de la m1quina no debe ser efectuada por ni1os a menos que tengan como m3nimo 8 a1os de edad y cuenten con la supervisi3n de un adulto.

Mantenga el aparato y su cable el3ctrico fuera del alcance de ni1os de menos de 8 a1os.

Al utilizar equipos el3ctricos, siempre se deben tomar precauciones de seguridad para evitar el riesgo de incendio,

descarga eléctrica y/o lesiones en caso de uso indebido.

Asegúrese de que la tensión nominal de la placa de características corresponde a la tensión de red de su instalación. Si no es así, póngase en contacto con el distribuidor y no conecte la unidad.

Por favor, tenga este documento a mano y entréguelo al futuro propietario en caso de transferencia de su dispositivo.

El dispositivo no debe utilizarse si se ha caído, si hay signos evidentes de daño o si hay fugas.

El dispositivo no está diseñado para funcionar con un temporizador externo o un sistema de control remoto.

INSTRUCCIONES DE USO

Revise la etiqueta del fabricante de la prenda, los simbolo en la etiqueta tienen estas significados:

Planchar con vapor Para planchar en seco, ajuste la perilla de ajuste de temperatura (4)...
Planchar con vapor Para planchar en seco, ajuste la perilla de ajuste de temperatura (4)...
Planchar en seco Compruebe la resistencia del tejido al vapor o planche en seco con manda de ajuste de temperatura fijada en (4)...
No planchar Planchado no permitido.

PLANCHADO A VAPOR

El aparato utiliza agua de grifo.

Si el agua es muy dura (dureza mayor a 27 grados), sugerimos usar agua destilada o desmineralizada.

Cuando se utiliza la plancha por primera vez, planchar una tela simple primera.

Antes de utilizar el aparato, llene el depôsito de agua (14), no supere la linea MAX.

Cuando desee volver a colocar el depôsito de agua (14), en primer lugar, ponga la base del depôsito de agua y luego empuje el depôsito de agua suavemente, después de oír un "clic", el tanque de agua está bien ubicado en su lugar.

Conexiôn del aparato y del cable de alimentaciôn.

Presione el interruptor (7), la luz indicadora de encendido (6) y el indicador luminoso de vapor de agua disponible (8) se encenderán, significa que la caldera y la plancha empiezan a funcionar.

Puede usar el vapor cuando la caldera (13) se ha calentado la suficiente.

Elija la temperatura con el manda de temperatura (4), en la (Fig.3) se indica las opciones. Después de alrededor de 2 minutos, el indicador de calentamiento (2) se apagará, esta significa que el aparato puede utilizar el vapor.

Después de alrededor de 3 minutos, la luz de vapor disponible (8) se apagará, esta significa que el aparato puede utilizar el vapor.

Obtener vapor después de pulsar el botón de vapor (3). Suelte el botón (3) para detener el flujo de vapor.

Este aparato también es capaz de generar vapor en una posición vertical y por lo tanto se puede utilizar para refrescar telas fácilmente con un chorro de vapor.

Al poner fin a la plancha, presione el botón del interruptor (7), reducir la potencia, pulse el botón de vapor (3) para liberar el vapor residual en la caldera (13).

NOTA: Si desea continuar usando vapor durante mucho tiempo, cuando la bomba añade agua a la caldera, la plancha dejará de liberar vapor durante un corto tiempo, casi 10 segundos.

PLANCHADO EN SECO

Conecte el aparato a la red eléctrica, presione el interruptor (7), a continuación, seleccionar la temperatura deseada girando el manda del termostato (4). Espere hasta que la luz de calentamiento de la plancha (2) se apague, la que indica que la temperatura deseada ha sido alcanzada.

Para el planchado en seco no es necesario pulsar el botón de vapor (3).

LLENADO DEL DEPÓSITO

Gracias a la función de auto-llenado, ya no hay ninguna necesidad de parar y esperar a que la caldera se llene de

nuevo.

Cuando el agua en la caldera esta en el nivel minima, la bomba se activa automáticamente y llena la caldera una vez más.

Si escucha el sonido de alimentación del agua cuando está planchando, esta significa que no hay agua en el depósito de agua (14) . Presione el interruptor (7) y reduzca la potencia. Después, llene el depósito (14) de agua, a continuación, pulse el interruptor (7) de nuevo y siga planchando.

Para seguir planchando, simplemente restaure el nivel de agua en el depósito de auto-llenado como se describe en el párrafo de "Preparación"..

APAGANDO EL APARATO

En primer lugar asegúrese de que el aparato se haya enfriado por completo. Vacie el depósito de agua (14).

No es necesario drenar la caldera después de planchar.

La manguera de vapor (5) el cable de alimentación (9) pueden guardarse en el lazo (12) y en la caja para el cable (10).

ASEGURANDO LA PLACHA

Para bloquear la plancha se debe ponerse en la parte posterior de la placa de reposa (Fig. 11). NOTA: asegúrese de conectar firmemente la plancha para evitar que se caiga accidentalmente.

CUIDADO DE SU PLANCHA

Antes de efectuar cualquier operación de mantenimiento, siempre desconecte el aparato de la red de alimentación.

Para la limpieza externa del aparato

utilizar simplemente un paño húmedo. No utilice disolventes o detergentes que podrían dañar la superficie plástica. Siempre mantenga la superficie de la placa de planchar perfectamente limpia. Para limpiarla, simplemente frote la superficie fría con un paño húmedo. El aparato no se debe limpiar con químicos.

No planche sobre cierres, ganchos, anillos, etc. ya que pueden rayar la placa.

Cuando haya acabado de planchar. Coloque la plancha correctamente en su soporte. Asegúrese de que no hay trazas de agua debajo de la placa, ya que estas pueden causar manchas.

Guarde el aparato en un lugar seco

LIMPIEZA PERIÓDICA DE LA CALDERA

Para mantener un rendimiento óptimo, limpie el depósito cada 10/20 usas en función de la dureza del agua.

Desconecte el aparato y deje que se enfríe durante al menos 2 horas.

Después de que el aparato se haya enfriado lo suficiente ponga la válvula de limpieza (11), gire la válvula de limpieza en el sentido opuesto a las

agujas del reloj (fig. 5) (no acueste el aparato cuando se abre la válvula de limpieza, de lo contrario el agua se fugara).

¡CUIDADO! Nunca intente abrir la válvula de limpieza (11), mientras que la caldera se encuentra bajo presión.

PRECAUCIÓN: No vierta mas de 200 ml de agua en la caldera. Vierta el agua lentamente, con cuidado de no dejar que se derrame ya que podría dañar el aparato.

Aclarar la caldera y luego echar el agua en el fregadera o en un recipiente para recoger el agua sucia.

Si el agua esta muy sucia, repetir la operación hasta que esté limpia. Compruebe que el sella esté bien puesto y que la tapa esta bien enrascada. Llene el tanque de agua de nuevo.

Vuelva encender el aparato.

Antes de planchar, suelte vapor en el lavabo o en otra contenedor y compruebe que el vapor esta limpio. Esta debe tomar unos segundos.

Reanudar el planchado normalmente.

SOLUCIÓN DE PROBLEMAS

PROBLEMA CAUSA SOLUCIÓN

Sale agua en lugar de vapor	El aparato todavia no ha alcanzado la temperatura adecuada. El contrai de la temperatura se ha fijado en el minima.	Espere a que la luz indicadora "STEAM READY" se apague. Aumentar la regulaci6n del contrai de temperatura.
El aparato esta encendido, pero no esta praduciendo vapor	El dep6sito de agua esta vacio o no ha sida insertado correctamente.	Llene el dep6sito de agua.

Sugerencias

Divida el lavado de acuerdo con las temperaturas de planchado correctas. Iniciar planchando las rendas que requieren una temperatura mas baja.

Para mas detalles, consulte la tabla al final de este manual. Las telas coma el terciopelo y lana y los accesorios tales coma guantes, boisas, etc. recuperaran su aspecta nuevo y textura simplemente pasando la plancha cerca de la superficie de la tela y pulsando el bot6n de vapor.

Las huellas dejadas en las alfombras por los muebles se pueden eliminar mediante la aplicaci6n de vapor de agua en las partes que han sido aplastadas.

Si la alfombra esta hecha de material sint6tico, no seleccione una temperatura alla.

Corno conseguir un acabado de planchado profesional

Una plancha normal genera sólo una pequeña cantidad de vapor. En este caso es necesario vapor constante para eliminar arrugas en el tejido a planchar.

Un sistema de planchado profesional trabaja de forma diferente. La tela primero se humedece por el vapor y, a continuación, en una segunda fase, en seco planchada en la forma normal.

Esto significa que cada pequeño pliegue desaparece y su ropa se plancha a la perfección.

En la primera fase (vaporización de la tela), mantenga la plancha unos 20 cm por encima de la tela y pulse el vapor (3). Pase la plancha sobre la prenda en un movimiento circular para que el potente chorro de vapor humedezca la tela. Las prendas ligeramente arrugadas requieren sólo unos momentos de vapor. Mientras telas muy pesadas o prendas con pliegues especialmente difíciles deben ser más humedecidas, así que el vapor se debe aplicar durante unos segundos más.

Durante la segunda fase (el planchado en seco), compruebe que el mando del termostato está en la posición correcta para el tipo de tejidos; suelte el botón de vapor (3) y planche en seco la prenda. La placa de planchado especial impedirá que los tejidos queden brillantes. Usando esta técnica de planchado, y siguiendo las sugerencias en el cuadro a continuación, usted verá que es fácil dar a sus prendas un planchado con un acabado realmente profesional.

Guía para un planchado perfecto

Revise la etiqueta del fabricante de la prenda, los símbolos en la etiqueta tienen estos significados

Tipo de tela	Posición del termostato	Instrucciones de planchado
Acetato Acrílico Nylon	•	Planchado en seco Siga las instrucciones en la etiqueta. Este tipo de tela generalmente requiere un planchado muy ligero.
Poliéster Seda artificial	•	Planchado en seco Planche de adentro hacia afuera. Cuando planche telas mixtas siempre seleccione la temperatura más baja requerida por las telas.

Lana Algodón fino Lino fino	● ●	Planchado al vapor Planche de adentro hacia afuera. Coloque una tela delgada sobre la tela que va a planchar para evitar un acabado en la tela plancha que brile.
Algodón Lino <u>Telas almidonadas</u>	● ● ●	Planchado al vapor Humedezca la tela antes de plancharla. Las telas mas gruesas pueden ser planchadas por la parte frontal. Las

		telas bordadas y de colores más oscuros deben de ser planchadas de adentro hacia afuera.
ATENCIÓN : Lino	● ● ●	Planchado al vapor Use bastante vapor y planche las telas de adentro hacia afuera para evitar un acabado de planchado con brillo, planche las solapas y puños por abajo para tener un mejor acabado.

MEDIO AMBIENTE



No se deshaga de este producto como lo hace con otros productos del hogar. Existe un sistema selectivo de colecta de este producto puesto en marcha por las comunidades, debe de informarse en su ayuntamiento acerca de los lugares en los que puede depositar este producto. De hecho, los productos eléctricos y electrónicos pueden contener sustancias peligrosas que tienen efectos nefastos para el medio ambiente o para la salud humana y deben ser reciclados. El símbolo aquí presente indica que los equipos eléctricos o electrónicos deben de ser cuidadosamente seleccionados, representa un recipiente de basura con ruedas marcado con una X.

**Adeva SAS / H.Koenig Europe - 8 rue Marc Seguin, 77290
Mitry-Mory, France www.hkoenig.com - sav@hkoenig.com -
contact@hkoenig.com - Tél: +33 1 64 67 00 05**

ITALIANO

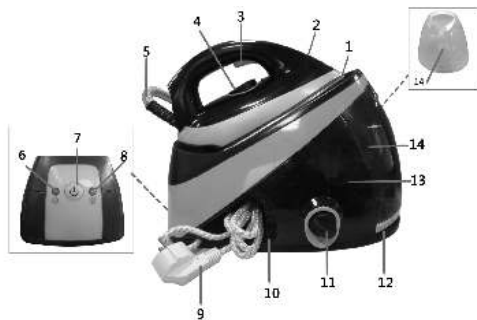

Descrizione

- 1) Piastra riscaldante
- 2) Spia "riscaldamento ferro"
- 3) Pulsante richiesta vapore
- 4) Manopola termostato
- 5) Tuba singolo (cava di alimentazione + tuba vapore)
- 6) Spia interruttore On/Off
- 7) Interruttore
- 8) Spia del vapore
- 9) Cavo di alimentazione con spina
- 10) Vano di stoccaggio per il cava di alimentazione
- 11) Valvola di pulizia della caldaia
- 12) Vano di stoccaggio per tuba singolo
- 13) Caldaia
- 14) Serbatoio dell'acqua

Avvertenze di sicurezza

Leggere attentamente le seguenti istruzioni:

Prima dell'uso, verificare che la tensione del vostro impianto elettrico corrisponda alla tensione indicata sulla targhetta dell'apparecchio. Collegare l'apparecchio solo a una presa di corrente dotata di messa a terra (minimo 10A).

In caso di incompatibilità tra la spina e la presa, far sostituire la presa da un tecnico qualificato.

La sicurezza elettrica di questo apparecchio è garantita solo quando esso è collegato a una presa con messa a terra secondo le vigenti norme di sicurezza. Il costruttore declina ogni responsabilità per eventuali danni derivanti dall'uso di questo apparecchio se collegato a una presa inadeguata senza messa a terra. In caso di dubbio, consultare un elettricista qualificato.

Non lasciare acqua all'interno dell'apparecchio quando la temperatura ambiente è di 0°C o inferiore. Dopo il disimballaggio, controllare l'apparecchio per eventuali danni. In caso di dubbio,

non utilizzare l'apparecchio e contattare un tecnico qualificato.

I materiali di imballaggio (sacchetti di plastica, polistirolo espanso, ecc.) sono una potenziale fonte di pericolo e devono essere tenuti fuori dalla portata dei bambini.

È sconsigliato l'uso di adattatori, prese multiple e/o prolunghe. Nei casi in cui questo è inevitabile, usare sempre adattatori, prese multiple e prolunghe conformi alle vigenti norme di sicurezza. Non superare la potenza massima indicata sull'etichetta.

Si declina ogni responsabilità per eventuali danni derivanti da un uso improprio, scorretto o negligente dell'apparecchio.

Quando si utilizza qualsiasi apparecchio elettrico, si devono osservare alcune regole di base:

Se il cavo di alimentazione è danneggiato, deve essere sostituito dal costruttore o dal suo agente di servizio o una persona qualificata al fine di evitare situazioni pericolose.

La bocca del serbatoio non deve essere aperta durante l'uso.

Assicurarsi che non vi siano bambini di fronte all'apparecchio quando si

preme il tasto vapore, poiché il getto è molto potente.

È opportuno conservare il tubo e il cavo negli appositi vani.

Mettere il tubo lungo del vapore e il cavo nell'apposito vano è facile e pratico al funzionamento dell'apparecchio.

Questo dispositivo non è destinato all'uso da parte di persone con ridotta capacità sui piano fisico, mentale o sensoriale o mancanza di esperienza e di conoscenza (compresi i bambini), a meno che non li ha è stato chiesto di monitorare ose hanno avuto istruzioni per l'uso dell'apparecchio da una persona responsabile della loro sicurezza. 1 bambini devono essere sorvegliati per assicurarsi che non giochino con l'apparecchio.

Se il cavo di alimentazione è danneggiato, deve essere sostituito con un servizio post-vendita per evitare ogni pericolo.

In dettaglio:

Non toccare l'apparecchio con mani o piedi bagnati o umidi. Non usare l'apparecchio in bagno.

Non tirare il cavo di alimentazione o

l'apparecchio per staccare la spina dalla presa a muro. Non lasciare l'apparecchio esposto ad agenti atmosferici (pioggia, sole, gelo, ecc.) Non permettere che l'apparecchio sia usato da bambini o persone irresponsabili se non sotto supervisione.

Non immergere l'apparecchio in acqua.

Non lasciare il ferro incustodito quando è acceso, in quanto può essere fonte di pericolo.

Prima di effettuare qualsiasi operazione di pulizia, manutenzione o riempimento del serbatoio, staccare sempre la spina dalla presa elettrica tirando la spina e non il cavo.

In caso di guasto o malfunzionamento, spegnere l'apparecchio e non tentare di effettuare riparazioni autonomamente. Contattare un centro di assistenza autorizzato ed esigere parti di ricambio originali. La mancata osservanza dei punti sopra citati può compromettere la sicurezza dell'apparecchio.

Se si decide di non utilizzare più l'apparecchio, staccare la spina dalla presa e tagliare il cavo di

alimentazione in modo da rendere la macchina completamente non operativa.

L'installazione deve essere effettuata seconda le istruzioni fornite dal produttore.

Il cava di alimentazione non deve essere sostituito dall'utente , in quanta richiede l'utilizzo di attrezzi speciali, se il cava di alimentazione è danneggiato, contattare un centra di assistenza autorizzato. Non riempire l'apparecchio sotto l'acqua corrente.

Non permettere che il cava di alimentazione venga a contatto con la piastra di stiratura.

Se il dispositivo di sicurezza "eut-out" interviene, il ferro terminerà di funzionare. Per ripristinare il normale funzionamento, contattare un elettricista qualificato.

Non dirigere mai il getto del vapore in direzione di persane, in quanta questo puà essere estremamente pericoloso.

Non utilizzare il ferro su tessuti molto bagnati.

Non posizionare il ferro sui supporta quando il piatto è caldo.

Non riempire troppo la caldaia e non aggiungere smacchiatori o altri prodotti simili nell'acqua. Togliere la

spina dalla presa di corrente quando l'apparecchio non è in uso. Non lasciare l'apparecchio acceso inutilmente.

Non svitare mai la valvola di sicurezza quando l'apparecchio è collegato alla presa di alimentazione. Usare un imbuto per riempire la caldaia senza traboccare l'acqua.

La caldaia deve essere posta su una superficie piana e particolarmente resistente alle alte temperature.

Questo apparecchio può essere utilizzato da bambini a partire da 8 anni, purché sorvegliati e istruiti all'uso sicuro dell'apparecchio e pienamente a conoscenza dei pericoli che comporta.

La pulizia e la manutenzione non devono essere eseguite da bambini a meno che abbiano più di 8 anni e siano sorvegliati da un adulto.

Conservare l'apparecchio e il cavo di alimentazione fuori dalla portata di bambini di età inferiore a 8 anni.

Quando si utilizzano apparecchiature elettriche, è necessario adottare sempre misure di sicurezza per prevenire il rischio di incendi, scosse elettriche e/o lesioni in caso di uso improprio.

Accertarsi che la tensione nominale sulla targhetta corrisponda alla tensione principale della vostra installazione. In caso contrario, contattare il rivenditore e non collegare l'unità.

Si prega di tenere questo documento a portata di mano e di consegnarlo al futuro proprietario in caso di trasferimento del dispositivo.

Il dispositivo non deve essere utilizzato se è stato lasciato cadere, sono visibili evidenti segni di danneggiamento o se presenta perdite.

ISTRUZIONI PER L'USO

Controllare l'etichetta del produttore sui capo d'abbigliamento e interpretare il simbolo sull'etichetta come segue:

Stiratura a vapore consentita Perla stiratura a secco, regolare la manopola della temperatura (4) su ...
Stiratura a vapore consentita Perla stiratura a secco, regolare la manopola della temperatura (4) su ...
Stiratura a secco Controllare la resistenza del tessuto da stirare a vapore o a secco e impostare la manopola della temperatura (4) su ...
Non stirare Non è consentita nessuna stiratura o altro trattamento.

STIRATURA A VAPORE

L'apparecchio utilizza normale acqua di rubinetto.

Se il valore della durezza dell'acqua del vostro rubinetto è molto alta (maggiore di 27), si consiglia di usare acqua distillata o demineralizzata.

Quando si usa l'apparecchio per la prima volta, testare prima il ferro su un panna.

Prima di utilizzare l'apparecchio , togliere il serbatoio dell'acqua (14) e riempirlo, non superando il livello MAX indicato dalla linea.

Quando si intende riprendere il serbatoio dell'acqua (14), per prima cosa, mettere la base del serbatoio dell'acqua e poi spingere il serbatoio dolcemente fino a quando non si sente un "click", che indica che il serbatoio dell'acqua è stato inserito correttamente.

Collegare il cavo di alimentazione dell'apparecchio a una presa elettrica.

Premere l'interruttore (7). La spia di alimentazione (6) e la spia del vapore (8) si accenderanno per indicare che la caldaia e il ferro entrano in funzione.

La pompa comincerà a prendere elettromagneticamente l'acqua dalla caldaia(13) quando raggiungerà una temperatura adatta.

Scegliere la temperatura tramite l'apposita manopola (4), il dispositivo del vapore indica l'area che può essere selezionata (Fig.3). Dopo circa 2 minuti, l'indicatore di riscaldamento (2) si spegnerà a indicare che l'apparecchio può utilizzare il vapore.

Dopo circa 3 minuti, la spia del vapore (8) si spegnerà a indicare che l'apparecchio può utilizzare il vapore.

Per usare il vapore, premere il tasto del vapore (3).

Quando si rilascia il tasto del vapore (3) il flusso si interrompe.

Questo apparecchio è in grado di generare vapore in posizione verticale e può quindi essere utilizzato per stirare facilmente tessuti con un getto di vapore.

Quando si finisce di stirare, premere l'interruttore (7), spegnere l'apparecchio e premere il tasto del vapore (3) per rilasciare il vapore residuo nella caldaia (13).

NOTE: Se si rilascia vapore per lungo tempo, la pompa aggiungerà acqua nella caldaia e la piastra non rilascerà vapore per un breve tempo, quasi 10 sec.

STIRATURA A SECCO

Collegare l'apparecchio alla rete elettrica, premere l'interruttore (7), quindi selezionare la temperatura desiderata ruotando la manopola del termostato (4). Aspettare fino a quando la spia di riscaldamento del ferro (2) si spegne, indicando che la temperatura desiderata è stata raggiunta.

Per la stiratura a secco non è necessario premere il tasto vapore (3).

RIEMPIMENTO DEL SERBATOIO

Grazie alla funzione di auto-riempimento, non è più necessario fermarsi e attendere che la caldaia si riempia di nuovo.

Quando l'acqua nella caldaia è al minima, la pompa viene attivata automaticamente e riempie nuovamente la caldaia.

Se, durante la stiratura, il rumore dell'acqua è molto alto, significa che non c'è acqua nel serbatoio dell'acqua (14).

Premere l'interruttore (7) e spegnere l'apparecchio. Dopo aver riempito il serbatoio dell'acqua (14), premere nuovamente l'interruttore (7) e stirare.

Per continuare a lavorare, è sufficiente ripristinare il livello dell'acqua nel serbatoio di auto-riempimento come descritto nel paragrafo sulla preparazione all'uso.

COME CONSERVARE L'APPARECCHIO

Per prima cosa, verificare che l'apparecchio si sia raffreddato completamente. Svuotare il serbatoio dell'acqua (14).

Non è necessario svuotare la caldaia dopo la stiratura.

Il tuba singolo del vapore (5) e il cava di alimentazione (9) possono essere conservati negli appositi vani, per il tuba (12) e per il cava (10).

COME BLOCCARE IL FERRO DA STIRO

Per bloccare il ferro, esso deve essere posta sulla parte posteriore dell'appoggia ferro (Fig11). NOTA: assicurarsi di agganciare saldamente il ferro per evitare cadute accidentali.

COME PRENDERSI CURA DELL'APPARECCHIO

Prima di effettuare qualunque operazione di manutenzione, staccare sempre la spina dalla presa elettrica.

Per pulire il corpo dell'apparecchio, utilizzare semplicemente un panna umido. Non utilizzare solventi o detergenti che potrebbero arrecare danni alla superficie del corpo macchina.

Tenere sempre la superficie della piastra di stiratura perfettamente pulita.

Per pulirla, basta passare la sua superficie, quando è fredda, con un panna umido. L'apparecchio non deve essere pulito con prodotti anticalcare.

Non stirare sopra cerniere, ganci, anelli, ecc., poiché potrebbero graffiare la piastra.

Una volta finito di stirare, posizionare il

ferro correttamente sui sua supporta. Garantire che non vi siano tracce di acqua sotto la piastra, in quanta potrebbero causare macchie. Conservare l'apparecchio in un luogo asciutto.

PULIZIA PERIODICA DELLA CALDAJA

Per mantenere prestazioni ottimali, pulire la caldaia ogni 10/20 usi a seconda della quantità di calcare nell'acqua.

Scollegare l'apparecchio e lasciarlo raffreddare per almeno 2 ore.

Dopo che l'apparecchio si è raffreddato completamente, azionare un lato della valvola di pulizia (11), e ruotarla in senso antiorario (Fig.5) (non mettere il ferro in posizione orizzontale mentre si apre la valvola di pulizia, altrimenti potrebbe sgocciolare dell'acqua).

ATTENZIONE! Non tentare di aprire la valvola di pulizia (11), mentre la caldaia è sotto pressione.

ATTENZIONE : non versare più di 200 ml di acqua nella caldaia.

Versare l'acqua lentamente, facendo attenzione a non farla traboccare, in quanto ciò potrebbe danneggiare l'apparecchio.

. Risciacquare la caldaia e versare l'acqua nel lavandino o in un contenitore per la raccolta di acqua sporca.

. Se l'acqua è molto sporca, ripetere l'operazione fino a quando non è pulita.

. Verificare che il sigillo sia presente e che il tappo sia avvitato.

. Riempire nuovamente il serbatoio dell'acqua.

. Riaccendere l'apparecchio.

. Prima di stirare, rilasciare il vapore nel lavandino o altro contenitore e controllare che il vapore sia pulito. Questo dovrebbe richiedere alcuni secondi.

. Riprendere a stirare normalmente.

RISOLUZIONE DEI PROBLEMI

PROBLEMA

CAUSA

SOLUZIONE

Dai ferro esce acqua invece di vapore	L'apparecchio non ha ancora raggiunto la giusta temperatura. La manopola di controllo della temperatura è impostata al minimo.	Attendere che la spia del vapore e la spia di accensione si spengano. Aumentare la temperatura attraverso l'apposita manopola di regolazione della temperatura.
L'apparecchio è acceso ma non produce vapore	Il serbatoio dell'acqua è vuoto o non inserito correttamente.	Riempire il serbatoio dell'acqua o posizionarlo in modo corretto.

Consigli

Dividere il lavaggio dei capi a seconda delle temperature di stiratura. Iniziare a stirare i capi che richiedono una temperatura più bassa. Per maggiori dettagli, consultare la tabella alla fine di questo manuale.

I tessuti come il velluto e la lana, e gli accessori come guanti, borse, ecc., riacquisteranno un aspetto e una consistenza pari al nuovo, semplicemente passando il ferro vicino alla superficie del tessuto e premendo il tasto vapore.

Le impronte lasciate dai mobili sui tappeti possono essere rimosse spazzolando leggermente e applicando del vapore sulle parti dove il pelo è schiacciato.

Se il tappeto è realizzato in materiale sintetico, non selezionare una temperatura elevata.

Come ottenere un effetto di stiratura professionale

Un ferro normale genera solo una piccola quantità di vapore richiedendo inoltre un uso costante di prodotti per eliminare le pieghe dai tessuti.

Un sistema di stiratura professionale funziona in maniera piuttosto diversa. Il tessuto viene prima reso umido dal vapore e poi, in una seconda fase, il tessuto viene stirato in modo normale. Ciò significa che ogni piccola piega viene rimossa e i vostri vestiti sono stirati alla perfezione.

Nella prima fase (quando il vapore smorza il tessuto), tenere il ferro a circa 20 cm sopra il tessuto e premere il tasto vapore (3). Poi passare il ferro sui capi con un movimento circolare in modo che il getto di vapore smorzi il tessuto. I capi leggermente piegati richiedono solo pochissimo vapore; mentre i tessuti molto pesanti o i capi con pieghe particolarmente difficili devono essere smorzati maggiormente, e quindi richiedono una quantità di vapore applicata per alcuni secondi in più.

Durante la seconda fase (stiratura a secco), verificare che il termostato sia in posizione corretta a seconda del tipo di tessuto; rilasciare il tasto vapore (3) e stirare a secco. La speciale piastra di stiratura impedisce ai tessuti di diventare lucidi. Utilizzando questa tecnica di stiratura, e seguendo i suggerimenti della tabella qui sotto, vedrete come sarà facile dare a ogni indumento una stiratura e una finitura veramente professionali.

Guida alla perfetta stiratura

Controllare l'etichetta del produttore sui capo e interpretare il simbolo sull'etichetta come segue:

Tipo di tessuto	Posizione della manopola del termostato	Istruzioni sulla stiratura
Acetato Acrilico Nylon	•	Stiratura a secco Seguire le istruzioni riportate sull'etichetta del capo. Questo tipo di tessuto generalmente richiede una stiratura molto leggera.
Poliester e Raion	•	Stiratura a secco Stirare il capo al rovescio. Quando si stirano tessuti misti, selezionare la più bassa temperatura consigliata.
Seta	• •	Stiratura a secco Stirare il capo al rovescio.
Lana Cotone leggero Lino leggero	• •	Stiratura a vapore Stirare il capo al rovescio. Disporre un panna sottile sopra il tessuto in modo da evitare una finitura lucida.
Cotone Lino sottile Inamidato Tessuti	• • •	Stiratura a vapore Inamidare il tessuto prima di stirarlo. I tessuti pesanti e i tessuti inamidati possono essere stirati direttamente sulla parte esterna, mentre i colori più scuri e gli indumenti ricamati devono essere stirati al rovescio.

Lo	:	Stiratura a vapore Utilizzare una grande quantità di vapore e stirare i tessuti scuri al rovescio al fine di evitare una finitura lucida. Per una migliore finitura, stirare risvoltie polsini sui lato esterno.
----	---	---



AMBIANTE

ATTENZIONE :

Non gettare quest' apparecchio tra i rifiuti domestici. Per questo tipo di prodotti è fornito dai comuni un sistema di raccolta e ritiro in zona ed è quindi un dovere informarsi per conoscere il giusto smistamento del rifiuto. Infatti, i prodotti elettrici ed elettronici possono contenere sostanze pericolose che hanno effetti dannosi sull'ambiente o sulla nostra salute e quindi devono essere riciclati. Il simbolo al lato indica che le apparecchiature elettriche ed elettroniche fanno parte di una raccolta selettiva e differenziata (rappresentata da un bidone su due ruote sbarrato da una croce).

**Adeva SAS / H.Koenig Europe - 8 rue Marc Seguin, 77290 Mitry-
Mory, France www.hkoenig.com - sav@hkoenig.com -
contact@hkoenig.com - Tél: +33 1 64 67 00 05**