

HKoenig

**INSTRUCTION MANUAL
MANUEL D'INSTRUCTIONS
BEDIENUNGSANLEITUNG
GEBRUIKSAANWIJZING
MANUAL DE INSTRUCCIONES
MANUALE D'USO**



TAJ2

TAJINE



ENGLISH

PRODUCT DESCRIPTION

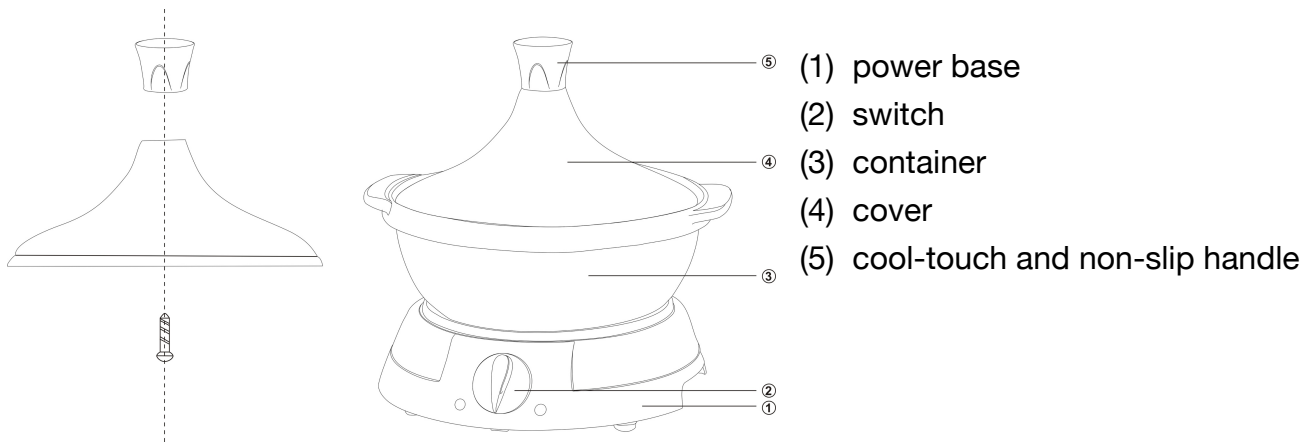

IMPORTANT

- Keep the instruction manual for future reference.
- Never leave the appliance on unattended.
- This appliance is not intended for use by young children or infirm persons without supervision.
- Do not use if there is any visible damage to the appliance.
- Don't let excess cord hang over edge of a table or worktop or touch hot surface.
- Never let the power unit, cord or plug get wet.
- Never use a damaged appliance. Get it checked or repaired: see "service".
- Don't let children play with this appliance.
- Never use and unauthorized attachment.
- Do not use outdoors.
- Do not place on or near a hot gas or electric burner, or in a heated oven.
- When the container is hot, don't put cold water into it.
- Don't heating the container direct on the fire.
- This appliance is not intended for use by persons (including children) with reduced physical, sensory or

mental capabilities, or lack of experience and knowledge, unless they have been given supervision or instruction concerning use of the appliance by a person responsible for their safety.

- Children should be supervised to ensure that they do not play with the appliance.
- The device must not be used if it has been dropped, it obvious signs of damage are visible or if it has leaks.
- Do not operate this appliance if it has a damaged cord or plug, if it is not working properly or if it has been damaged or dropped. If the supply cord is damaged, it must be replaced by the manufacturer or its service agent or a similarly qualified person in order to avoid a hazard.
- This appliance may be used by children of at least 8 years of age, as long as they are supervised and have been given instructions about using the appliance safely and are fully aware of the dangers involved.
- Cleaning and maintenance should not be carried out by children unless they are at least 8 years of age and are supervised by an adult.
- Keep the appliance and its power cord out of reach of children under 8 years of age.
- When using electrical equipment, safety precautions must always be taken to prevent the risk of fire, electric shock and/or injury in the event of misuse.
- Make sure that the voltage rating on the typeplate corresponds to your main voltage of your installation. If this is not the case, contact the dealer and do not connect the unit.
- Never leave the unit unattended while in operation.
- Please keep this document at hand and give it to the future owner in case of transfer of your device.

- Never open the appliance from the front, always position yourself slightly to the side to avoid burning yourself with steam.
- The device must not be used if it has been dropped, it obvious signs of damage are visible or if it has leaks.

BEFORE USING FOR THE FIRST TIME

1. Release the appliance from packaging.
2. Before connecting the appliance, please check if the voltage indicated on the appliance sticker corresponds with the main voltage in your home.
3. Please read all instructions carefully to avoid damage caused by improper use or mishandling.
4. Wash the parts:
 - Always switch off and unplug and allow the kettle to cool down before cleaning.
 - Wipe the power base with a damp cloth, and finally with a dry cloth. Don't wash it with water.
 - The container and the cover can be washed with a damp cloth and a little washing up liquid, and finally with a dry cloth.

ATTENTION: Never immerse the power base in the water or other liquid. Don't wash with caustic or scouring cleaning agents.

OPERATION

1. Place the power base onto the wok-surface, rib side down (as shown in the figure (1)).
2. Fit the container onto the power base (as shown in the figure (3)).
3. Fill the food in the container, and add water according to menu.
4. Fit the cover on the container (as shown in the figure (4)).
5. Fit the power unit.
6. Turn on the switch to the "MAX", and the lamp will bright (as shown in the figure (2)).
7. The appliance will boiling automatic, when you think the food is well-done as you want, please turn off the switch to the "OFF".
8. After use, unplug and dismantle.

NOTE: that the total food should not exceed 2/3 of Inner capacity.

Before you put your food in the tajine, it is preferable that they are already pre-cooked to reduce the cooking time.

CLEANING

1. Disconnect the tajine electric and allow it to cool before

proceeding to clean.

2. Tajine électrique heating base are not dishwasher safe.

3. Just Tajine bowl are in dishwasher.

4. Clean the base with a mild detergent and a damp cloth. Never use harsh and abrasive cleaners, steel wool or a sanding sponge, which could damage the device. Never immerse the device in water or other liquid.

5. Let the tajine bowl soak in hot water and clean it with soft brush.

ENVIRONMENT

CAUTION:



Do not dispose of this product as it has with other household products. There is a separation of this waste product into communities, you will need to inform your local authorities about the places where you can return this product. In fact, electrical and electronic products contain hazardous substances that have harmful effects on the environment or human health and should be recycled. The symbol here indicates that electrical and electronic equipment should be chosen carefully, a wheeled waste container is marked with a cross.

Adeva SAS / H.Koenig Europe - 8 rue Marc Seguin - 77290 Mitry Mory - France
www.hkoenig.com - sav@hkoenig.com - contact@hkoenig.com - Tél: +33 1 64 67 00 05

FRANCAIS

DESCRIPTION DU PRODUIT

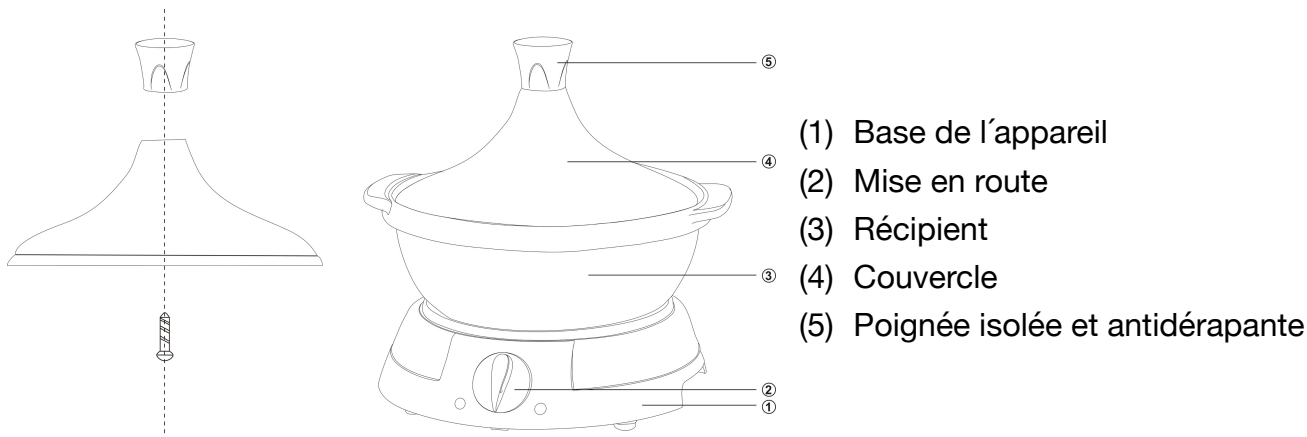

IMPORTANT

- Gardez le manuel d'instruction pour une éventuelle référence future.
- Ne laissez jamais l'appareil sans surveillance.
- Cet appareil n'est pas conçu pour être utilisé par des jeunes enfants ou personnes handicapées sans surveillance.
- N'utilisez pas la tajine si des dommages sont visibles.
- Ne laissez pas pendre l'excédent de cordon sur les bords de la table ou plan de travail, ni au contact d'une source de chaleur.
- Ne laissez jamais la base, le cordon ou la fiche mouillés.
- N'utilisez jamais l'appareil endommagé. Faites-le vérifier ou réparer: voir "services"
- Ne laissez pas les enfants jouer avec la tajine.
- N'utilisez jamais de pièces détachées non autorisées
- Ne l'utilisez pas à l'extérieur.
- Ne posez pas l'appareil sur une gazinière électrique ou au gaz, ou dans un four.
- Lorsque le récipient est chaud, ne versez pas d'eau froide.
- Ne pas mettre directement le récipient sur le feu.

- Cet appareil n'est pas conçu pour être utilisé par des personnes (y compris des enfants) ayant des déficiences physiques, sensorielles voire mentales ; ou manquant de connaissances et expériences. Ces personnes doivent être supervisées et formées sur l'utilisation de l'appareil par une personne responsable de leur sécurité.
- Les enfants doivent être surveillés pour s'assurer qu'ils ne jouent pas avec l'appareil.
- L'appareil ne doit pas être utilisé s'il a chuté, s'il y a des signes visibles de dommages ou en cas de fuite
- N'utilisez pas l'appareil si son câble d'alimentation ou sa prise est endommagée, s'il ne fonctionne pas correctement, s'il a été abimé ou s'il est tombé. Si le câble d'alimentation est endommagé, il doit être remplacé par le fabricant ou son agent ou encore par une personne qualifiée afin d'éviter tout risque.
- Cet appareil peut être utilisé par des enfants âgés d'au moins 8 ans, à condition qu'ils bénéficient d'une surveillance ou qu'ils aient reçu des instructions quant à l'utilisation de l'appareil en toute sécurité et qu'ils comprennent bien les dangers encourus.
- Le nettoyage et l'entretien par l'utilisateur ne doivent pas être effectués par des enfants, à moins qu'ils ne soient âgés de plus de 8ans et qu'ils soient sous la surveillance d'un adulte.
- Conserver l'appareil et son câble hors de portée des enfants âgés de moins 8ans.
- Lors de l'utilisation d'appareils électriques, des précautions de sécurité doivent toujours être prises pour prévenir tout risque d'incendie, de choc électrique et/ou de blessure en cas de mauvaise utilisation.
- Vérifier que le voltage indiqué sur la plaque signalétique de l'appareil correspond bien à celui de votre installation

électrique. Si ce n'est pas le cas, adressez-vous au revendeur et ne branchez pas l'appareil.

- Ne jamais laisser l'appareil sans surveillance lorsqu'il est en fonctionnement.
- Veuillez conserver ce document à disposition et le remettre au futur propriétaire en cas de cession de votre appareil.
- Ne jamais ouvrir l'appareil de face, toujours vous positionner légèrement sur le côté pour ne pas vous brûler avec la vapeur.
- L'appareil ne doit pas être utilisé s'il a chuté, s'il y a des signes visibles de dommages ou en cas de fuite.

MODALITES A SUIVRE AVANT LA PREMIERE UTILISATION

1. Retirez l'appareil de son emballage.
2. Avant de brancher l'appareil, veuillez vérifier que la tension indiquée sur l'étiquette de l'appareil correspond à la tension principale de votre maison.
3. Lisez attentivement toutes les instructions d'utilisation afin d'éviter tous dégâts pouvant être causés par une mauvaise utilisation ou manipulation.
4. Nettoyage des éléments:
 - Toujours éteindre et débrancher. Laissez refroidir la marmite avant de nettoyer.
 - Essuyez la base de l'appareil avec un chiffon humide, puis à l'aide d'un chiffon sec. Ne pas laver à l'eau.
 - Le récipient et le couvercle peuvent être nettoyés avec un chiffon humide accompagné de liquide vaisselle; puis à l'aide d'un chiffon sec.

ATTENTION: Ne jamais immerger d'eau ou tout autre liquide la base de l'appareil. Ne jamais laver avec des produits d'entretien agressifs ou à récurer.

FONCTIONNEMENT

1. Posez la console sur une surface stable (comme illustré en (1) sur l'image).
2. Montez le récipient sur la base de la console (comme illustré en (3) sur l'image).
3. Mettez les aliments dans le récipient et ajoutez de l'eau suivant le menu.
4. Placez le couvercle sur le récipient (comme illustré en (4) sur l'image).
5. Ajustez la base de l'appareil.
6. Actionnez l'interrupteur sur "MAX", le témoin lumineux se met en marche (comme illustré en (2) sur l'image).
7. L'appareil se met à bouillir automatiquement. Lorsque vous pensez que la cuisson est

terminée, actionnez l'interrupteur sur "OFF".

8. Après utilisation, débranchez et démontez.

REMARQUE: Les aliments ne doivent pas dépasser les 2/3 de la capacité intérieure du récipient. Avant de mettre vos aliments dans la Tajine, il est préférable que ceux-ci soient déjà pré-cuits afin de réduire le temps de cuisson.

NETTOYAGE

1. Débranchez la Tajine et laissez-la refroidir avant de procéder au nettoyage.

2. Ne pas mettre le socle dans le lave-vaisselle.

3. Cependant, il est possible de laver le récipient au lave-vaisselle.

4. Nettoyez le socle avec un détergent doux et un chiffon humide. N'utilisez jamais de nettoyeurs agressifs ou abrasifs, de la laine d'acier voire même une éponge de ponçage, pouvant endommager l'appareil. Ne jamais plonger l'appareil dans de l'eau ou autre liquide.

5. Laissez le récipient tremper dans de l'eau chaude et ensuite le nettoyer avec une brosse douce.

ENVIRONNEMENT

ATTENTION :



Vous ne devez pas vous débarrasser de cet appareil avec vos déchets ménagers. Un système de collecte sélective pour ce type de produit est mis en place par les communes, vous devez vous renseigner auprès de votre mairie afin d'en connaître les emplacements. En effet, les produits électriques et électroniques peuvent contenir des substances dangereuses qui ont des effets néfastes sur l'environnement ou la santé humaine et doivent être recyclés. Le symbole ci-contre indique que les équipements électriques et électroniques font l'objet d'une collecte sélective, il représente une poubelle sur roues barrée d'une croix.

DEUTSCH

PRODUKTBESCHREIBUNG

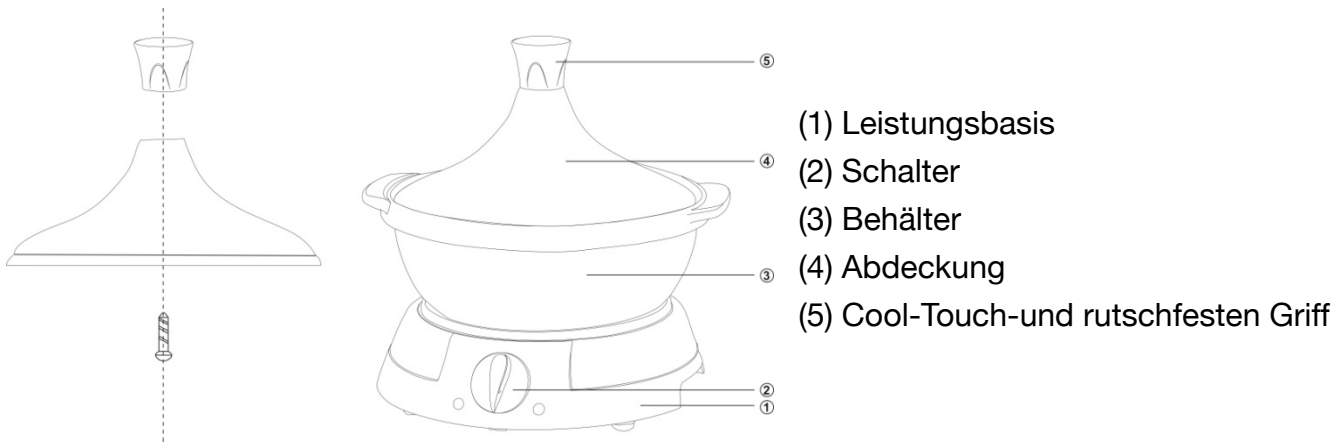

WICHTIG

- Bewahren Sie die Bedienungsanleitung für die Zukunft auf.
- Lassen Sie das Gerät auf nie unbeaufsichtigt.
- Dieses Gerät ist nicht zur Verwendung durch Kinder oder gebrechliche Personen ohne Aufsicht gedacht.
- Nicht verwenden, wenn es sichtbare Schäden am Gerät hat.
- Lassen Sie das Kabel nicht über die Kante eines Tisches oder einer Arbeitsplatte hängen oder heiße Oberflächen berühren.
- Lassen Sie niemals das Netzteil, Kabel oder Stecker nass werden.
- Verwenden Sie niemals ein beschädigtes Gerät. Lassen Sie es überprüfen oder reparieren: siehe "Service".
- Lassen Sie Kinder nicht mit dem Gerät spielen.
- Verwenden Sie niemals unzugelassenes Zubehör.
- Nicht im Freien verwenden.
- Nicht auf oder in der Nähe eines heißen Gas- oder Elektro-Brenner platzieren, oder in einem beheizten Ofen.
- Wenn der Behälter heiß ist, darf kein kaltes Wasser hinein.
- Nicht Erhitzen des Behälters direkt auf das Feuer.

- Dieses Gerät ist nicht zur Verwendung durch Personen (einschließlich Kinder) mit eingeschränkten physischen, sensorischen oder geistigen Fähigkeiten oder mangels Erfahrung und Wissen, bestimmt, wenn sie unter Aufsicht oder ausführliche Anleitung zur Benutzung des Geräts durch eine verantwortliche Person für ihre Sicherheit.
- Kinder sollten beaufsichtigt werden, um sicherzustellen, dass sie nicht mit dem Gerät spielen.
- Das Gerät darf nicht benutzt werden, wenn es fallen gelassen wurde, wenn auffällige Zeichen von Beschädigungen sichtbar sind oder wenn es undicht ist.
- Bedienen Sie das Gerät nicht, wenn das Kabel oder der Stecker beschädigt ist, wenn es nicht richtig funktioniert, heruntergefallen ist oder anderweitig beschädigt wurde. Wenn das Stromkabel in jeglicher Weise beschädigt ist, darf es nur vom Hersteller, einer von ihm beauftragten Werkstatt oder einer ähnlich qualifizierten Person ersetzt werden, um Gefährdungen zu vermeiden.
- Dieses Gerät darf von Kindern ab 8 Jahren benutzt werden, sofern diese beaufsichtigt werden oder eine Einweisung in den sicheren Gebrauch des Geräts erhalten haben und die damit verbundenen Gefahren verstehen.
- Kinder dürfen das Gerät nur reinigen oder pflegen, wenn sie mindestens 8 Jahre alt sind und von einem Erwachsenen beaufsichtigt werden.
- Bewahren Sie das Gerät und das zugehörige Netzkabel außerhalb der Reichweite von Kindern unter 8 Jahren auf.
- Bei der Verwendung elektrischer Geräte sind stets Sicherheitsvorkehrungen zu treffen, um bei unsachgemäßer Verwendung die Gefahr von Bränden, elektrischen Schlägen und/oder Verletzungen zu vermeiden.

- Achten Sie darauf, dass die auf dem Typenschild angegebene Nennspannung mit Ihrer Netzspannung übereinstimmt Ihrer Installation. Wenn dies nicht der Fall ist, wenden Sie sich an den Händler und schließen Sie das Gerät nicht an.
- Lassen Sie das Gerät während des Betriebs niemals unbeaufsichtigt.
- Bitte halten Sie dieses Dokument bereit und geben Sie es im Falle einer Übertragung Ihres Gerätes an den zukünftigen Besitzer weiter.
- Öffnen Sie das Gerät niemals von vorne, sondern stellen Sie sich immer leicht zur Seite, um sich nicht mit Dampf zu verbrennen.
- Das Gerät darf nicht benutzt werden, wenn es fallen gelassen wurde, wenn auffällige Zeichen von Beschädigungen sichtbar sind oder wenn es undicht ist.

BEVOR SIE ZUM ERSTEN MAL BENUTZEN

1. Lassen Sie das Gerät aus der Verpackung nehmen.
2. Bevor Sie das Gerät benutzen, überprüfen Sie bitte, dass die Spannung auf dem Gerät Aufkleber der Netzspannung in Ihrem Haus entspricht.
3. Bitte lesen Sie alle Anweisungen sorgfältig durch, um Schäden durch unsachgemäßen Gebrauch von unsachgemäße Handhabung zu vermeiden.
4. Waschen Sie die Teile:
 - Schalten Sie den Wasserkocher immer aus und lassen Sie es abkühlen bevor Sie es reinigen.
 - Wischen Sie die Basis mit einem feuchten Tuch, und trocknene sie es mit einem trockenen Tuch. Waschen Sie es nicht mit Wasser.
 - Der Behälter und der Deckel kann mit einem feuchten Tuch und ein wenig Spülmittel gewaschen werden, und schließlich mit einem trockenen Tuch getrocknet werden.

ACHTUNG: Tauchen Sie die Basis nie ins Wasser oder andere Flüssigkeiten. Nicht mit ätzenden oder scheuernden Reinigungsmittel waschen.

BETRIEB

1. Legen Sie die Leistungsbasis auf dem Wok-Oberfläche, Rippe Seite nach unten (wie in der Abbildung (1) gezeigt).
2. Setzen Sie den Behälter auf die Leistungsbasis (wie in der Abbildung (3) dargestellt).
3. Füllen Sie die Lebensmittel in den Behälter, und fügen Sie Wasser nach Menü.
4. Den Deckel auf den Behälter (wie in der Abbildung (4) gezeigt).
5. Stecken sie das Netzteil ein.
6. Schalten Sie den Schalter auf die "MAX", und die Lampe hell wird (wie in der Abbildung (2) gezeigt).
7. Das Gerät wird kochendes Automatik, wenn man denkt, das Essen ist gut gemacht, wie Sie wollen, schalten Sie den Schalter auf "OFF".
8. Nach Gebrauch ziehen Sie das Netzteil aus und zu demontieren.

HINWEIS: Die gesamte Nahrung sollte nicht mehr als 2/3 der Inneren Kapazität füllen.

Bevor Sie Ihr Essen legte in der Tajine, ist es vorzuziehen, dass sie bereits vorgekocht, um die Garzeit zu verringern.

REINIGUNG:

1. Trennen Sie das Geraet vom Stromnetz und lassen Sie es, bevor Sie fortfahren zu reinigen abkühlen.
2. Das Geraet ist nicht spülmaschinenfest.
3. Nur die Schüssel ist Spülmaschinenfest.
4. Reinigen Sie den Boden mit einem milden Reinigungsmittel und einem feuchten Tuch. Verwenden Sie niemals scharfe und Scheuermittel, Stahlwolle oder Schleifschwamm, die das Gerät beschädigen könnten. Tauchen Sie das Gerät nicht in Wasser oder andere Flüssigkeiten.
5. Lassen Sie die Tajine in heißem Wasser einweichen und reinigen Sie sie mit einer weichen Bürste.

UMWELT

ACHTUNG:



Werfen Sie nicht dieses Produkt, wie es mit anderen Haushaltsprodukten hat. Es gibt eine Mülltrennung von diesem Produkt in Gemeinden, Sie müssen Ihre lokalen Behörden über die Orte, wo man dieses Produkt zurückgeben können zu informieren. In der Tat enthalten elektrische und elektronische Produkte gefährliche Stoffe, die schädliche Auswirkungen auf die Umwelt oder die menschliche Gesundheit haben und sollte recycelt werden. Das Symbol hier darauf hinweisen, dass elektrische oder elektronische Geräte sollten sorgfältig ausgewählt werden, ist ein fahrbarer Abfallbehälter mit einem Kreuz markiert.

NEDERLAND

PRODUCT BESCHRIJVING

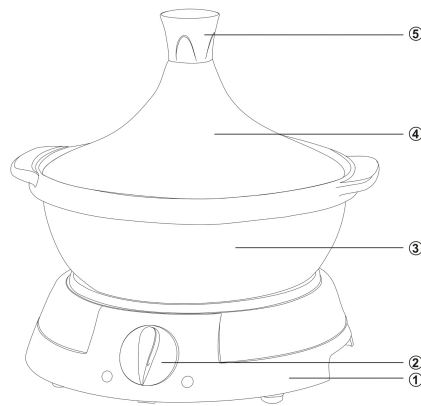
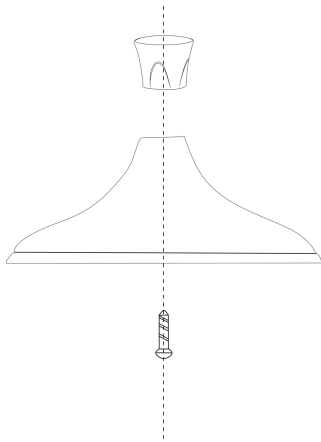

Het deksel wordt door een lange schroef

Bevestigd zoals links aangegeven:

- (1) machtsbasis
- (2) schakelaar
- (3) container
- (4) deksel
- (5) Cool-touch en non-slip handvat

BELANGRIJK

- Bewaar de gebruiksaanwijzing voor toekomstig gebruik.
- Laat het apparaat nooit onbeheerd achter.
- Dit apparaat is niet bedoeld voor het gebruik door jonge kinderen of zwakke personen zonder toezicht.
- Gebruik het apparaat niet al ser zichtbare schade is.
- Laat het kabel niet van het rand of het aanrecht slingeren.
- Laat de motor, het snoer of de stekker nooit nat worden.
- Gebruik het apparaat nooit als het beschadigd is. Laat het reparareren: zie “service”
- Laat kinderen niet met het apparaat spelen.
- Gebruik nooit ongeautoriseerde accessoires.
- Gebruik het apparaat niet buitenshuis.
- Plaats het apparaat nooit in de buurt van een hete gas-of elektrische brander, of een verwarmde oven.
- Als de container warm is, nooit met koud water vullen.
- De container niet direct op het vuur verwarmen.
- Dit apparaat is niet bedoeld voor het gebruik door mensen (inclusief kinderen) met beperkte fysieke of geestelijke vermogen, of een gebrek aan kennis en ervaring, tenzij ze onder toezicht worden gehouden of

geïnstrueerd worden over het gebruik van het apparaat door een verantwoordelijk persoon.

- Kinderen moeten onder toezicht worden gehouden om te verzekeren dat ze niet met het apparaat gaan spelen.
- Het apparaat mag niet worden gebruikt als het is gevallen, er zijn duidelijke tekenen van schade zichtbaar of er zijn lekken.
- Gebruik dit apparaat niet als het een beschadigde kabel of stekker heeft, het niet correct werkt of als het beschadigd is of is gevallen. Als de stroomkabel beschadigd is, moet het worden vervangen door de fabrikant, klantenservice, servicemonteur of een gelijkwaardig gekwalificeerd persoon, om gevaren te vermijden.
- Dit apparaat mag worden gebruikt door kinderen vanaf 8 jaar en ouder indien dit gebeurt onder toezicht, als zij van tevoren instructies hebben ontvangen betreffende het veilige gebruik van het apparaat en als zij de mogelijke gevaren kennen.
- Reiniging en onderhoud mogen niet worden uitgevoerd door kinderen tenzij ze 8 jaar of ouder zijn en onder toezicht van een volwassene staan.
- Houd het apparaat en het snoer buiten bereik van kinderen onder de 8 jaar.
- Bij het gebruik van elektrische apparatuur moeten altijd veiligheidsmaatregelen worden genomen om het risico van brand, elektrische schokken en/of letsel in geval van verkeerd gebruik te voorkomen.
- Controleer of de spanning op het typeplaatje overeenkomt met de spanning die op het typeplaatje staat van uw installatie. Als dit niet het geval is, neem dan contact op met de dealer en sluit het apparaat niet aan.
- Laat het apparaat nooit onbeheerd achter terwijl het in

bedrijf is.

- Bewaar dit document bij de hand en geef het aan de toekomstige eigenaar in geval van overdracht van uw apparaat.
- Open het apparaat nooit van voren, maar plaats uzelf altijd iets opzij om te voorkomen dat u zich met stoom verbrandt.
- Het apparaat mag niet worden gebruikt als het is gevallen, er zijn duidelijke tekenen van schade zichtbaar of er zijn lekken.

VOORDAT U HET PRODUCT VOOR HET EERSTE KEER GEBRUIKT:

1. Verwijder het apparaat uit de verpakking.
2. Voordat u het apparaat aansluit, controleer dat de voltage aangegeven op het apparaat sticker overeenkomstig is met de netspanning van uw huis.
3. Lees alle instructies zorgvuldig om schade door verkeerd gebruik te voorkomen.
4. Was de onderdelen:
 - Schakel het apparaat uit en laat het afkoelen voordat u het gaat reinigen.
 - Reinig de machtsbasis met een vochtige doek, en droog het daarna met een droge doek. Niet met water wassen.
 - De container en deksel kunnen met een vochtige doek en een beetje afwasmiddel, en tenslotte een droeg doek gereinigd worden.

LET OP: Dompel de machtsbasis nooit onder water of andere vloeistof. Reinig het niet met bijtende of schurende reinigingsmiddelen.

FUNCTIE

1. Plaats de machtsbasis op de wok-oppervlak, rib naar beneden (zoals aangegeven in figuur 1)
2. Monteer de container op de machtsbasis (zoals aangegeven in figuur 2)
3. Vul het eten in de container en voeg water bij, zoals aangegeven in het recept.
4. Plaats het deksel op de container (zoals aangegeven in figuur 4)
5. Breng de powerunit aan.
6. Zet de schakelaar op "MAX" en de lamp licht op (zoals aangegeven in figuur 2)
7. Het apparaat zal automatisch koken, als het eten goed gaar is, schakel het apparaat "OFF"

8. Na gebruik, loskoppelen en ontmantelen.

OPMERKING: de totale aantal eten mag niet hoger zijn dan 2/3 van de binnencapaciteit

Voordat je je eten in de tajine, verdient het de voorkeur dat ze al voorgekookt om de kooktijd te verminderen.

REINIGING

1. Koppel de elektrische tajine los en laat deze afkoelen voordat u gaat reinigen.
2. De elektrische verwarmingsplaat is niet geschikt voor de vaatwasmachine.
3. Alleen de kom mag in de vaatwasmachine.
4. Reinig de basis met een mild reinigingsmiddel en een vochtige doek. Gebruik nooit agressieve en schurende reinigingsmiddelen, staalwol of een schurende spons, die het apparaat kunnen beschadigen. Dompel het apparaat nooit onder water of andere vloeistof.
5. Laat de tajine kom in heet water weken en maak deze daarna met een zachte borstel schoon.

MILIEU

ATTENTIE:



Dit apparaat mag niet met uw ander huishoudelijke toestellen worden verwijderd. Dit product moet op een geselecteerde stortplaats verwijderd worden. U kunt bij de gemeente een indiceerde plaats aanvragen. Elektrisch en elektronische producten kunnen gevaarlijke stoffen inhouden die schadelijk zijn voor mensen en het milieu en moet recycled worden. Het symbool aan de kant geeft aan dat het een elektrisch en elektronisch toestel is en zijn dus artikelen van een selectieve collectie. Het beeld geeft een afvalbak met een X teken aan.

Adeva SAS / H.Koenig Europe - 8 rue Marc Seguin - 77290 Mitry Mory - France

www.hkoenig.com - sav@hkoenig.com - contact@hkoenig.com - Tél: +33 1 64 67 00 05

ESPAÑOL

DESCRIPCION DEL PRODUCTO

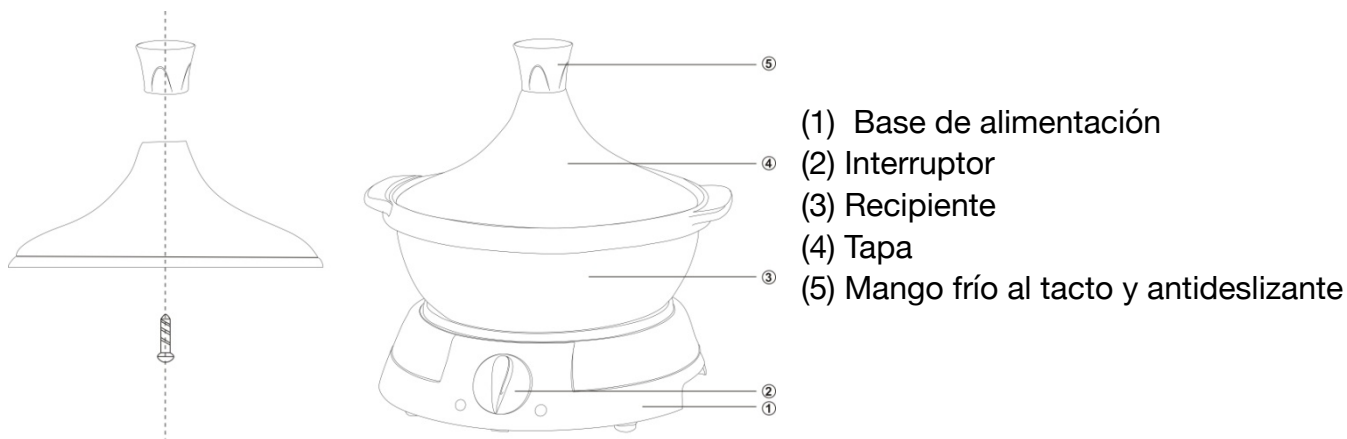

IMPORTANTE

- Guarde el manual de instrucciones para referencia futura.
- No deje nunca el dispositivo sin vigilancia.
- Este dispositivo no está diseñado para ser utilizado por niños o personas con problemas de salud sin supervisión.
- No lo use si hay algún daño visible en el dispositivo.
- No permita que el cable cuelgue del borde de la mesa o encimera, ni que toque superficies calientes.
- No permita que la base de alimentación, el cable o el enchufe se mojen.
- No utilice nunca un dispositivo dañado.
- No permita que los niños jueguen con este dispositivo.
- No utilice nunca acoplamiento no autorizados.
- No utilice al aire libre.
- No lo coloque sobre o cerca de una hornilla de gas o eléctrica o en un horno caliente.

- Cuando el recipiente está caliente, no ponga agua fría en él.
- No caliente el recipiente directamente sobre el fuego.
- Este dispositivo no está diseñado para ser utilizado por personas (incluidos niños) con capacidades físicas, sensoriales o mentales reducidas, o con falta de experiencia y conocimiento, a menos que sean supervisados o instruidos acerca del uso del dispositivo por una persona responsable de su seguridad.
- Los niños deben ser supervisados para asegurarse de que no jueguen con el dispositivo.
- El dispositivo no debe utilizarse si se ha caído, si hay signos evidentes de daño o si hay fugas.
- No use este aparato si su cable de alimentación o enchufe están dañados, si no está funcionando correctamente, está en mal estado o se ha caído. Si el cable de alimentación está deteriorado deberá ser remplazado por el fabricante, su personal técnico o un especialista similar para evitar riesgos potenciales.
- Este aparato puede ser utilizado por niños de al menos 8 años de edad, siempre que cuenten con supervisión y hayan recibido instrucciones sobre el uso seguro del electrodoméstico y sean plenamente conscientes de los peligros que implica.
- La limpieza y mantenimiento de la máquina no debe ser efectuada por niños a menos que tengan como mínimo 8 años de edad y cuenten con la supervisión de un adulto.
- Mantenga el aparato y su cable eléctrico fuera del alcance de niños de menos de 8 años.

- Al utilizar equipos eléctricos, siempre se deben tomar precauciones de seguridad para evitar el riesgo de incendio, descarga eléctrica y/o lesiones en caso de uso indebido.
- Asegúrese de que la tensión nominal de la placa de características corresponde a la tensión de red de su instalación. Si no es así, póngase en contacto con el distribuidor y no conecte la unidad.
- Al utilizar equipos eléctricos, siempre se deben tomar precauciones de seguridad para evitar el riesgo de incendio, descarga eléctrica y/o lesiones en caso de uso indebido.
- Por favor, tenga este documento a mano y entréguelo al futuro propietario en caso de transferencia de su dispositivo.
- Nunca abra el aparato por delante, siempre colóquese ligeramente de lado para evitar quemarse con el vapor.
- El dispositivo no debe utilizarse si se ha caído, si hay signos evidentes de daño o si hay fugas.

ANTES DE UTILIZAR POR PRIMERA VEZ

1. Saque el dispositivo de su embalaje.
2. Antes de conectar el dispositivo, compruebe si el voltaje indicado en la etiqueta corresponde al voltaje de su casa.
3. Lea todas las instrucciones con cuidado para evitar daños causados por un uso indebido.
4. Lave todas las piezas:
 - Siempre apague, desenchufe y deje que el dispositivo se enfríe antes de limpiarlo.
 - Limpie la base de alimentación con un paño húmedo y luego con un paño seco. No la lave con agua.
 - El recipiente y la tapa se pueden lavar con un paño húmedo y un poco de lavavajillas, y luego con un paño seco.

ATENCIÓN: Nunca sumerja la base en agua u otro líquido. No use productos de limpieza corrosivos o abrasivos.

OPERACIÓN

1. Coloque la base de alimentación en la superficie del wok, (como se muestra en la figura (1)).
2. Coloque el recipiente sobre la base de alimentación (como se muestra en la figura (3)).
3. Coloque los alimentos en el envase, y añada agua de acuerdo con el menú.
4. Coloque la tapa en el recipiente (como se muestra en la figura (4)).
5. Coloque la unidad de potencia.
6. Gire el interruptor a la posición "MAX", la luz se encenderá (como se muestra en la figura (2)).
7. El dispositivo empezará a funcionar, cuando piense que la comida está lista, mueva el interruptor a la posición "OFF".
8. Después del uso, desenchufe y desmonte el dispositivo.

NOTA: el total de alimentos no debe exceder los 2/3 de la capacidad interna.

Antes de poner su comida en el tagine, es preferible que ya están pre-cocinados para reducir el tiempo de cocción.

LIMPIEZA

1. Desconecte el dispositivo y deje que se enfríe antes de proceder a su limpieza.
2. El dispositivo y no debe lavarse en el lavavajillas.
3. Sólo el recipiente puede lavarse en el lavavajillas.
4. Limpie la base con un detergente suave y un paño húmedo. Nunca use químicos fuertes o abrasivos, lana de acero o esponja de lijado, estos podrían dañar el dispositivo. No sumerja nunca el dispositivo en agua u otro líquido.
5. Deje el recipiente en remojo en agua caliente y límpielo con un cepillo suave.

MEDIO AMBIENTE

ATENCIÓN:



No se deshaga de este producto como lo hace con otros productos del hogar. Existe un sistema selectivo de colecta de este producto puesto en marcha por las comunidades, debe de informarse en su ayuntamiento acerca de los lugares en los que puede depositar este producto. De hecho, los productos eléctricos y electrónicos pueden contener sustancias peligrosas que tienen efectos nefastos para el medio ambiente o para la salud humana y deben ser reciclados. El símbolo aquí presente indica que los equipos eléctricos o electrónicos deben de ser cuidadosamente seleccionados, representa un recipiente de basura con ruedas marcado con una X.

ITALIANO

DESCRIZIONE DEL PRODOTTO

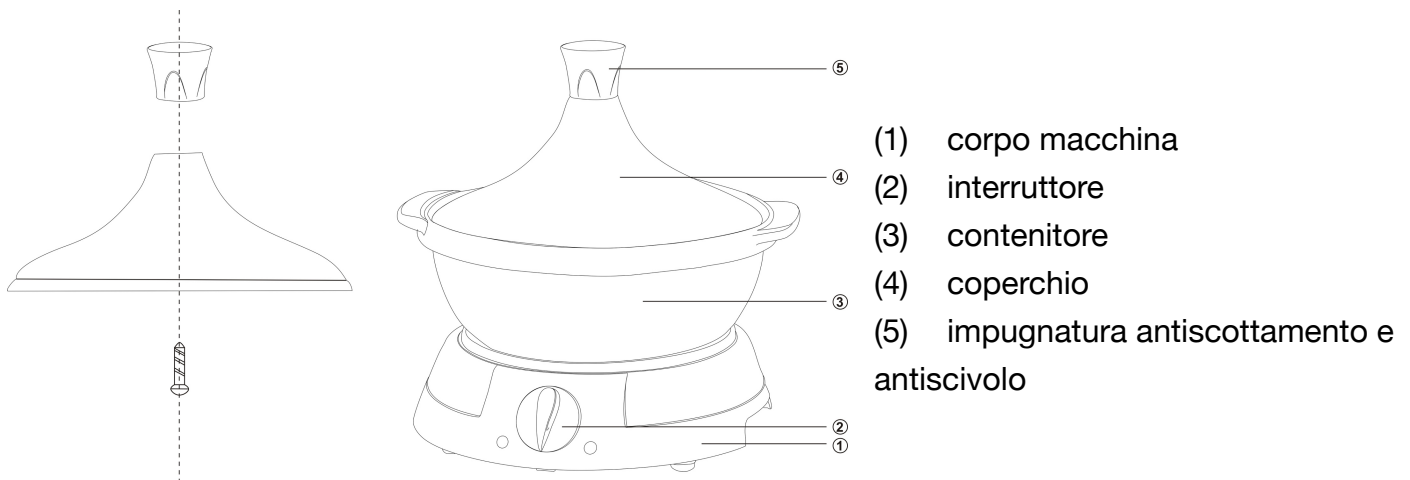

IMPORTANTE

- Conservare questo manuale per ogni riferimento futuro.
- Non lasciare mai l'apparecchio incustodito.
- Questo apparecchio non è destinato all'uso da parte di bambini o persone inferme senza supervisione.
- Non utilizzare se ci sono danni visibili all'apparecchio.
- Accertarsi che il cavo di alimentazione non penda dal bordo di un tavolo o piano di lavoro o in prossimità di superfici calde.
- Non permettere mai che il corpo macchina, il cavo di alimentazione e la spina si bagnino.
- Non utilizzare mai l'apparecchio quando è danneggiato. Farlo controllare o riparare: vedere la voce "manutenzione e assistenza tecnica".
- Non lasciare che i bambini giochino con l'apparecchio.
- Non utilizzare mai una presa di corrente non conforme con l'apparecchio.
- Non utilizzare in ambienti esterni.
- Non collocare l'apparecchio sopra o vicino a un fornello a gas, elettrico o a un forno caldo.
- Non versare acqua fredda quando il contenitore è caldo.

- Non riscaldare il contenitore direttamente sul fuoco.
- Questo dispositivo non è destinato all'uso da parte di persone con capacità fisiche, mentali o sensoriali ridotte, o da persone con scarsa conoscenza (inclusi i bambini), salvo che una persona responsabile della loro sicurezza non abbia fornito loro le dovute indicazioni.
- Accertarsi sempre che i bambini non giochino in prossimità dell'apparecchio.
- Il dispositivo non deve essere utilizzato se è stato lasciato cadere, sono visibili evidenti segni di danneggiamento o se presenta perdite.
- Non utilizzare l'apparecchio se il cavo o la spina sono danneggiati, se non funziona correttamente o se è stato danneggiato o caduto. Se il cavo di alimentazione è danneggiato, deve essere sostituito dal costruttore, da un suo rappresentante o da una persona qualificata al fine di evitare rischi.
- Questo apparecchio può essere utilizzato da bambini a partire da 8 anni, purché sorvegliati e istruiti all'uso sicuro dell'apparecchio e pienamente a conoscenza dei pericoli che comporta.
- La pulizia e la manutenzione non devono essere eseguite da bambini a meno che abbiano più di 8 anni e siano sorvegliati da un adulto.
- Conservare l'apparecchio e il cavo di alimentazione fuori dalla portata di bambini di età inferiore a 8 anni.
- Quando si utilizzano apparecchiature elettriche, è necessario adottare sempre misure di sicurezza per prevenire il rischio di incendi, scosse elettriche e/o lesioni in caso di uso improprio.
- Accertarsi che la tensione nominale sulla targhetta corrisponda alla tensione principale della vostra installazione. In caso contrario, contattare il rivenditore e

non collegare l'unità.

- Non lasciare mai l'unità incustodita durante il funzionamento.
- Si prega di tenere questo documento a portata di mano e di consegnarlo al futuro proprietario in caso di trasferimento del dispositivo.
- Non aprire mai l'apparecchio dalla parte anteriore, posizionarsi sempre leggermente di lato per evitare di scottarsi con il vapore.
- Il dispositivo non deve essere utilizzato se è stato lasciato cadere, sono visibili evidenti segni di danneggiamento o se presenta perdite.

PRECEDENTEMENTE AL PRIMO UTILIZZO

1. Estrarre l'apparecchio dalla confezione.
2. Prima di collegare l'apparecchio alla presa a muro, controllare che la tensione sulla targhetta corrisponda alla tensione elettrica del vostro impianto.
3. Leggere con attenzione tutte le istruzioni, per evitare danni causati scaturiti da un uso improprio o scorretto dell'apparecchio.
4. Lavare le seguenti parti:
 - Prima di pulire l'apparecchio accertarsi sempre di: spegnere l'interruttore, scollegare la spina e lasciare raffreddare la padella.
 - Pulire il corpo macchina con un panno umido e infine con un panno asciutto. Non lavare con acqua.
 - Il contenitore e il coperchio possono essere lavati con un panno umido e un po' di detersivo, asciugando bene con un panno asciutto.

ATTENZIONE: Non immergere mai il corpo macchina in acqua o altro liquidi. Non lavare con detersivi acidi o abrasivi.

COME UTILIZZARE L'APPARECCHIO

1. Disporre la piastra sul corpo macchina con la nervatura laterale rivolta verso il basso (come mostrato in figura 1).
2. Montare il contenitore sulla base (come mostrato in figura 3).
3. Riempire il contenitore con le vostre pietanze e aggiungere acqua, secondo la ricetta.
4. Montare il coperchio sul contenitore (come mostrato in figura 4).

5. Inserire la spina nella presa elettrica.
6. Accendere l'interruttore e impostarlo su "MAX"; la lampadina si accenderà (come mostrato in figura 2).
7. L'apparecchio porterà automaticamente i cibi contenuti nella padella a ebollizione. Quando si ritiene che il cibo sia cotto al punto giusto, spegnere l'interruttore impostandolo su "OFF".
8. Dopo l'uso, scollegare e smontare.

NOTA: il cibo totale non deve superare i 2/3 della capacità interna del contenitore.

Prima di mettere il cibo nella tagine, è preferibile che essi sono già precotto per ridurre il tempo di cottura.

PULIZIA:

1. Scollegare lo slow cooker e lasciare che si raffreddi prima di procedere alle operazioni di pulizia.
2. Il corpo macchina non può essere lavato in lavastoviglie.
3. Solo la padella può essere lavata in lavastoviglie.
4. Pulire la base con un detergente delicato e un panno umido. Non usare mai detersivi aggressivi, abrasivi, lana di acciaio e spugne abrasive, poiché potrebbero danneggiare il dispositivo. Non immergere mai l'apparecchio in acqua o altri liquidi.
5. Lasciare il contenitore in ammollo in acqua calda e pulire con una spazzola morbida.

AMBIENTE

ATTENZIONE:



Non gettare quest' apparecchio tra i rifiuti domestici. Per questo tipo di prodotti è fornito dai comuni un sistema di raccolta e ritiro in zona ed è quindi un dovere informarsi per conoscere il giusto smistamento del rifiuto. Infatti, i prodotti elettrici ed elettronici possono contenere sostanze pericolose che hanno effetti dannosi sull'ambiente o sulla nostra salute e quindi devono essere riciclati. Il simbolo al lato indica che le apparecchiature elettriche ed elettroniche fanno parte di una raccolta selettiva e differenziata (rappresentata da un bidone su due ruote sbarrato da una croce).

Adeva SAS / H.Koenig Europe - 8 rue Marc Seguin - 77290 Mitry Mory - France
www.hkoenig.com - sav@hkoenig.com - contact@hkoenig.com - Tél: +33 1 64 67 00 05