



**Instruction manual**  
**Manuel d'utilisation**  
**Bedienungsanleitung**  
**Handboek**  
**Manual de**  
**Utilización**  
**Manuale d'uso**



**NV700**

**STEAM CLEANER**  
**NETTOYEUR VAPEUR**  
**DAMPFREINIGER**  
**STOOMREINIGER**  
**LIMPIADOR A VAPOR**  
**PULITORE A VAPORE**



# ENGLISH

## STEAM CLEANER

### Explanation of symbols:

Safety instructions:

 Please read these carefully and comply with them in order to prevent personal injury and damage to property.

 Supplementary information

 This device works with hot steam!

### Intended Use

- The device is intended to be used exclusively for steam-cleaning water-resistant and heat-resistant surfaces, for example bathroom fittings, mirrors, tiles, shower cubicles, and certain floor coverings. Ask a specialist whether your flooring is suitable for cleaning with the steam cleaner. Always test the cleaning at a small spot first.
- The device is not suitable for surfaces which are sensitive to heat or moisture, for example wallpaper, velvet, silk, glued objects, unsealed and/or waxed wooden surfaces, soft plastic, leather and cold glass (with outside temperatures of below 10°C).
- The device is not suitable for cleaning electronic equipment and fragile objects.
- The device is for personal use only and is not intended for commercial applications.
- Use the device only as described in the instructions. Any other use is deemed to be improper.
- The warranty does not cover faults caused by incorrect handling, damage, calcification or repair attempts.

This also applies to normal wear and tear

# **Safety Instructions**

## **Dangers of Injury**

- This device is not intended for use by persons with reduced capacity on the physical, mental or sensory or lack of experience and knowledge (including children), unless they have had instructions to use the appliance by a person responsible for their safety use of the appliance and understand the hazards involved. Children should be supervised to ensure they do not play with the device.
- The device should only be used and stored out of the reach of children and animals. Improper use can lead to scalding and electric shock.
- Keep children and animals away from the packaging film. There is a danger of suffocation!
- Never aim steam directly at people, animals or plants. This can cause severe scalding.
- Only hold the device by the handle when you are operating it. There is a danger of scalding!
- Never leave the device unattended when it is connected to the mains.
- Shortly after use, the attachment used may still be very hot. You should therefore wait for a few

minutes until it has completely cooled down before you detach it.

- **Danger of scalding!** Always allow the device to cool down completely before you pour water in or out, clean the device and/or store it away. Never attempt to open the water reservoir during use. Always make sure that the water reservoir is firmly shut before you use the device.
- Make sure that the connected mains cable does not present a trip hazard.

### **Danger of Fire**

- Do not use the device in rooms containing easily ignitable dust or poisonous and explosive fumes.
- Do not insert anything into the openings of the device and make sure that these do not become clogged.

### **Danger of Electric Shock**

- The device should only be connected to a properly installed plug socket with safety contacts. The plug socket must also be readily accessible after connection. The mains voltage must match the technical data of the

device. Only use suitable extension cables whose technical data is the same as that of the device.

- Do not operate this appliance if it has a damaged cord or plug, if it is not working properly or if it has been damaged or dropped. If the supply cord is damaged, it must be replaced by the manufacturer or its service agent or a similarly qualified person in order to avoid a hazard.
- This device must be earthed when connected. Use only the appropriate plug. Do not try to circumvent the earthing.
- Never immerse the device in water or other liquids! Ensure that the device, the cable or the plug do not fall into water or become wet. Should the device fall into water, switch off the power supply immediately. Only then should you remove it from the water.
- Never touch the device, the cable or the plug with wet hands to prevent electric shocks.
- The steam must not be aimed directly at electrical equipment, mains cables or parts containing electrical components (for example inside ovens, fridges, switches and lights, microwave ovens, screens).

- Pull out the mains plug after each use before you remove/ change an attachment, top up/empty the water reservoir or clean the device. Always pull the plug and never the cable.
- Use the device only in closed rooms.
- Always check the device for damage before putting it into operation. Use the device only when it is completely assembled and operational. The device must not be used if it has been dropped, if obvious signs of damage are visible or if it has leaks.
- In the event of damage/faults, switch the device off immediately.
- Never try to repair the device, the mains cable or the mains plug yourself or replace parts. If defects occur, the device may no longer be used. Get in touch with the nearest customer service centre/specialist dealer or, in the event of damage, please contact our customer service department. Incorrect repairs may cause considerable risks to the user.

## **Avoiding Damage to Material, Property and the Device**

- Position the cable in such a way that it does not

become squashed or bent and does not come into contact with hot surfaces.

- Only switch on the device when the water reservoir is filled with water as otherwise the water pump may be damaged and the useful service life of the device may be shortened.
- Do not place any heavy objects on the device, the cable or the plug.
- Do not pull or carry the device by the cable.
- Do not use any other accessories. Use only original manufacturer's accessories.
- Never pour any cleaning agent or other chemical additives into the device. This could destroy the device and safe working is no longer guaranteed.
- Never cover up the steam outlet openings and do not stick any objects into them.
- Maintain a sufficient distance from heat sources such as hobs or ovens in order not to damage the device.
- Do not drop the device or allow it to be knocked violently.
- Do not expose the device or accessories to extreme temperatures, wide temperature fluctuations, open fire, direct sunlight, and do not expose the device housing to any moisture

or wet conditions.

- Always try cleaning first at a small, inconspicuous spot.
- Never direct the steam at one spot for too long.
- Never use the device on cold glass surfaces (at temperatures of below 10°C). The hot steam could cause the glass to shatter.
- In the case of surfaces treated with wax, the heat and steam may remove the wax!
- Do not use any caustic or abrasive cleaning agents (e.g. vinegar) or cleaning pads to clean the device.
- Put the device back into its storage position only once it has completely cooled down and there is no more water in the water reservoir.
- Store the device in a dry, clean place that is not accessible to children and animals.

## Items Supplied

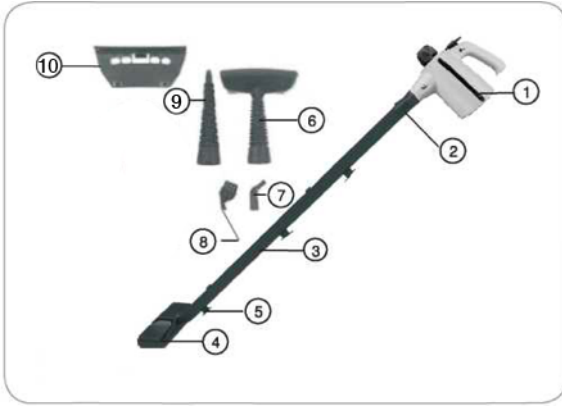

- 1 Main unit (1x)
- 2 Adapter (1 x)
- 3 Extension tube (2x)
- 4 Floor attachment (1 x)
- 5 Connecting piece (1 x)
- 6 Combination attachment (1 x)
- 7 Curved attachment (1x)
- 8 Brush attachment (1 x}
- 9 Long nozzle attachment (1x)
- 10 Scraper lip (1 x)

Not shown:

- Cleaning cloth, small, for the combination attachment (1x)
- Floor cloth, large, for the floor attachment (1 x)
- Measuring cup (1x)
- Funnel for filling up the water reservoir (1 x)

## Device Overview



- 12 Safety reservoir cap
- 13 Safeguard (blocks the steam trigger)
- 14 Handle
- 15 Steam trigger
- 16 Mains cable
- 17 Control lamp
- 18 Steam nozzle

## Before Initial Use

### Caution

- Danger of suffocation from plastic films and bags! Keep children and animals away from the packaging material.
- Water residues in the water reservoir are attributable to the fact that this device has been tested and do not constitute a defect.
- Unpack the items supplied and check them for completeness (see the "Items Supplied" chapter) and transport damage. If the device, plug, mains cable or accessories do have damage, do not use the device(!), but contact our customer service department.
- Before using the device, remove all packaging materials and any labels that may be on the device and are used for protection during transportation or for advertising.

## Mounting the Accessories

### Caution

- plug and never the cable.
- Shortly after use, the attachment used may still be very hot. You should therefore wait for a few minutes until it has completely cooled down before you detach it.

## Long Nozzle Attachment

The long nozzle attachment (10) can be used anywhere. It is ideally suited to cleaning heat-resistant surfaces in the kitchen and bathroom, corners and places that are hard to reach.



The long nozzle attachment can have the brush attachment (8) or the curved attachment (7) plugged onto it.

- Plug the long nozzle attachment as far as it will go onto the steam nozzle (18) of the device.

## Brush Attachments

The brush attachment (8) is used for cleaning all sorts of possible objects, e.g. ovens, bathroom fittings, bathtubs, sinks, toys.



- Plug the brush attachment directly onto the steam nozzle (18) of the device or the long nozzle attachment (10).

## Curved Attachment

Use the curved attachment (7) for cleaning places or crevices which are hard to reach.



- Plug it directly onto the steam nozzle (18) of the device or the long nozzle attachment (10).

## Combination attachment

The combination attachment (6) is used in conjunction with the cleaning cloth or the scraper lip (11).

- Plug the combination attachment as far as it will go onto the steam nozzle (18) of the device and screw it on tight.

## Cleaning Cloth

The cleaning cloth is suitable for cleaning and refreshing upholstery and textiles and also for scratch-sensitive and fairly large surfaces, e.g. shower cubicles.

- Pull the cleaning cloth over the combination attachment **(6). Allow the cleaning cloth to cool down after use before you detach it!**

## Scraper Lip

Use the scraper lip (11) to clean smooth surfaces such as window panes, glass doors, mirrors or ceramic tiles.



Attach the scraper lip to the bottom of the combination attachment (6):

-Insert the two hooks on the bottom end of the scraper lip into the two eyelets of the combination attachment.

-Press the combination attachment and the scraper lip together until they are heard to lock together.



To release the scraper lip, pull the catch of the scraper lip away from the combination attachment.

## Floor Attachment, Extension tube, Adapter

The floor attachment (4) is used for cleaning floors. It is attached to the device with the aid of the connecting piece (5), extension tube (3) and adapter (2). You can use the floor attachment with or without a floor cloth. Without the floorcloth the bristles of the floor attachment will remove stubborn dirt. The floor cloth is suitable for gentle cleaning.

1. Plug the adapter (2) as far as it will go onto the steam nozzle (19) of the device and screw it on tight.
2. Screw the connecting piece into the floor attachment.
3. Push the narrow end of the extension tube into the connecting piece. The locking lug of the extension tube must lock in the matching opening in the connecting piece.
4. In the same way, plug the adapter into the open end of the extension tube or, for a



longer tube, the second extension tube and then the adapter into this.

To disassemble the extension tube, press the release buttons on the extension tube and adapter and pull it out  
To remove the adapter from the device, turn it in the opposite direction and pull it off.

## Floor Cloth

Use the floor cloth to gently wipe down the floor.



1. The floor attachment (4) has two clips on the top of it. Press down the end of the clip in the middle of the floor attachment to open the clip.
2. Insert one end of the floor cloth and release the clip.
3. Stretch the floor cloth over the bottom of the floor attachment and secure it in the second clip.

## Filling the Water Reservoir

### Caution

- Always pull out the mains plug and allow the device to cool down completely before you open the water reservoir. Otherwise there could be an uncontrolled emission of steam.
- Do not overfill the water reservoir. Pour a maximum of 260 ml of water into the device.

- Never hold the device under the tap and never immerse it in water to pour water into the reservoir.
  - Never pour any cleaning agent or other additives into the device. This could destroy the device and safe working is no longer guaranteed.
1. The device has a safety reservoir cap (12). It cannot be removed if the water reservoir is pressurised. Press the reservoir cap down and unscrew it in the anticlockwise direction.



To release pressure from the water reservoir, keep pressing the steam trigger (15) until steam stops emerging from the device. The water reservoir can then be opened.

2. Pour water into the water reservoir using the measuring cup and the funnel supplied.
3. Screw the reservoir cap back into the device.

## Use

- Never aim steam directly at people, animals or plants. This can cause severe scalding.
- Only ever hold the device by the handle and not by the attachment while operating the device as it can become very hot. There is a danger of scalding!
- Always work with sufficient lighting.
- Make sure that you do not trip over the mains cable while using the device.
- Never use the device without water!
- Never use the device on cold glass surfaces or at outside temperatures of below 10 °C. The hot steam could cause the glass to shatter.
- Always try cleaning first at a small, inconspicuous spot.
- Never direct the steam at one spot for too long.
- The water reservoir must not be opened during use!



- The device has a safeguard (13) which blocks the steam trigger (15) so that it cannot be pressed accidentally. To (de)activate the safeguard, push in the securing pin.
- Water may emerge from the attachment when you first start using it. This is normal and does not constitute a defect with the device.
- As the pipe in the device has to fill with steam, you may need to press the steam trigger (16) several times when you start using it before steam starts emerging.
- How much steam is emitted depends mainly on the speed and frequency with which the

steam trigger (15) is pressed. The faster you press it, the more steam is emitted. However, this is at the expense of the temperature.

1. Attach the attachment you want to the device (see the "Mounting the Accessories" chapter).
2. Insert the mains plug into a properly installed mains socket that is easily accessible. Steam starts to be generated and the control lamp (17) lights up.
3. Wait until the control lamp goes out. Operating temperature has then been reached and you can start steam-cleaning: Press the steam trigger (15) and move the attachment over the surface to be cleaned as you do so.



If the steam trigger cannot be pressed, the safeguard (13) has probably been activated. Push in the securing pin to release the safeguard.

4. If the control lamp lights up, the temperature has dropped. Let go of the steam trigger and only press it again once the control lamp has gone out.
5. If the water reservoir is empty, steam will no longer be produced. If you want to top up the water in the reservoir (see the "Filling the Water Reservoir" chapter) or want to stop working, pull the mains plug out of the plug socket and allow the device to cool down completely. Keep pressing the steam trigger if necessary until no more steam emerges from the device. The water reservoir can then be opened.
6. **Empty and clean the water reservoir each time after you use the device** (see below) to prevent deposits in the reservoir and thus damage to the device!

## **After Use / Cleaning the Device**

- Empty and clean the water reservoir each time after you use the device to prevent deposits in the reservoir and thus damage to the device!
- **The water reservoir cannot be opened while it is pressurised. Pull out the mains plug and keep pressing the steam trigger until no more steam emerges from the device. The reservoir cap can then be screwed off.**
- Always pull the mains plug out of the plug socket when you are not using the device, before you open the water reservoir or remove an attachment.
- The attachment and the water in the reservoir may still be hot shortly after use. You should therefore wait until they have completely cooled down before you remove the attachment or empty the water reservoir.
- Never immerse the device in water or other liquids!
- Never touch the device, the cable or the plug with wet hands.
- To extend the useful service life of the steam cleaner, it should be regularly descaled with a standard commercial descaling agent. Note the manufacturer's instructions on the

packaging of the descaling agent.

- Empty the water reservoir: Unscrew the reservoir cap and remove it. Hold the device over a sink or similar outlet and allow all of the water to run out of the reservoir.
- Wash the cleaning cloth and floor cloth after every use in accordance with the washing instructions.
- Clean the attachments if necessary with clear, warm water.
- If necessary, wipe down the outside of the device with a soft, slightly damp cloth and dry it with a soft cloth.
- Allow all device and accessory parts to dry completely before you store them in a clean and dry place that is inaccessible to children.

## Troubleshooting

If the device should stop working properly, first check whether you are able to correct the problem yourself.

 Do not attempt to repair a defective electrical device yourself!

Problem	Possible cause/solution
Water emerges from the attachment.	The device has not yet reached operating temperature. Wait until the control lamp has gone out. Water may emerge from the attachment when you first start using it. This is normal and does not constitute a defect with the device.
The device does not work. The control lamp does not light up.	<ul style="list-style-type: none"> <li>• Is the mains plug correctly inserted into the socket ?</li> <li>• Is the socket defective? Try a different socket and check the fuse of your mains connection.</li> </ul>
No steam is produced.	<ul style="list-style-type: none"> <li>• Is the water reservoir filled with water ?</li> <li>• The device has not yet reached operating temperature. Wait until the control lamp has gone out.</li> <li>• The pipe of the device is not yet completely filled with steam. Press the steam trigger several times until steam emerges.</li> <li>• Is the attachment clogged?</li> <li>• Has the safeguard (13) been activated? Push in the securing pin to release the safeguard.</li> </ul>
Streaks when cleaning windows or other smooth surfaces.	<ul style="list-style-type: none"> <li>• Is the scraper lip dirty? Wipe it clean.</li> <li>• Is the scraper lip worn? Turn it over: Pull the rubber piece sideways out of its holder, moisten with water or cleaning agent in the rounded area and slide back into the holder the other way round.</li> </ul> <p>er turning the rubber piece over both edges are worn, a new rubber piece is required.</p>

## ENVIRONMENT

CAUTION:



Do not dispose of this product as it has with other household products. There is a separation of this waste product into communities, you will need to inform your local authorities about the places where you can return this product. In fact, electrical and electronic products contain hazardous substances that have harmful effects on the environment or human health and should be recycled. The symbol here indicates that electrical and electronic equipment should be chosen carefully, a wheeled waste container is marked with a cross.

Adeva SAS / H.Koenig Europe - 8 rue Marc Seguin - 77290 Mitry Mory - France

www.hkoenig.com - sav@hkoenig.com - contact@hkoenig.com - Tél: +33 1 64 67 00 05

# FRANÇAIS

## NETTOYEUR VAPEUR

### Explication des symboles :



Instructions de sécurité :

Veillez les lire attentivement et les respecter afin d'éviter tout risque de blessure ou de dégât.



Information supplémentaire : Cet appareil fonctionne avec de la vapeur !



### Usage prévu

- L'appareil est conçu pour fonctionner exclusivement sur des surfaces résistantes à l'eau et à la vapeur comme les éléments d'une salle de bain, les glaces, les carreaux, les cabines de douche et les revêtements de sol. Demandez à un spécialiste si votre revêtement est résistant à l'eau et à la vapeur. Pensez d'abord à faire un test sur une petite portion.
- L'appareil n'est pas adapté aux surfaces qui sont sensibles à la chaleur ou à l'humidité comme par exemple le papier peint, le velours, la soie, les objets collés, les surfaces non-étanches et/ou celles en bois vernissées, les plastiques fragiles, le cuir et le verre exposé à des températures froides (en-dessous de 10°C).
- L'appareil n'est pas adapté pour nettoyer des équipements électroniques et des objets fragiles.
- L'appareil est conçu pour un usage domestique et non pour des emplois commerciaux.
- Veuillez utiliser l'appareil comme indiqué dans les instructions. Tout autre emploi est considéré impropre.
- La garantie ne couvre pas les dommages causés par un emploi incorrect, l'accumulation de tartre, les tentatives de réparation et aussi l'usure normale.

# **Instructions de sécurité**

## **Risques de blessure**

- Cet appareil n'est pas destiné à être utilisé par des personnes présentant des capacités réduites sur le plan physique, mental ou sensoriel ou bien manquant d'expérience ou de connaissance, (y compris les enfants), sauf si elles ont eu des instructions concernant l'utilisation de l'appareil par une personne responsable de leur sécurité et qu'elle en comprennent les risques. Les enfants doivent être surveillés pour s'assurer qu'ils ne jouent pas avec l'appareil.
- L'appareil doit être utilisé et rangé hors de portée des enfants.
- Gardez les enfants et les animaux à l'écart des emballages, car ils pourraient s'étouffer avec.
- Ne dirigez pas le jet de vapeur vers les personnes, les animaux et les plantes, car cela peut produire une brûlure sévère.
- Maniez toujours l'appareil par la poignée car il y a un risque de brûlure.
- Ne laissez pas l'appareil sans surveillance quand il est branché.
- Juste après l'emploi de l'appareil, les

accessoires peuvent être très chauds, aussi est-il recommandé d'attendre quelques minutes avant de les démonter.

- Danger de brûlure ! Attendez toujours que l'appareil ait refroidi avant de le remplir à nouveau, de le nettoyer et/ou de le ranger. Ne tentez jamais d'ouvrir le réservoir d'eau quand vous utilisez l'appareil. Assurez-vous que le réservoir soit bien fermé avant d'utiliser l'appareil.
- Faites attention de ne pas trébucher contre le câble d'alimentation.

### **Risque d'incendie**

- N'employez pas l'appareil dans des pièces contenant des produits inflammables ou nocifs, ainsi que des gaz explosifs.
- Ne bloquez pas les ouvertures de l'appareil et assurez-vous qu'elles soient toujours dégagées.

### **Risque d'électrocution**

- L'appareil doit être branché uniquement à une prise correctement installée et possédant des contacts de sécurité. La prise murale doit être facilement accessible. Le voltage de la prise

doit correspondre à celui de l'appareil, de même pour les rallonges éventuelles.

- Cet appareil doit être relié à une prise de terre. Ne tentez pas de l'employer avec une prise simple.
- Ne mettez pas l'appareil dans l'eau ou tout autre liquide. Assurez-vous que l'appareil, le câble d'alimentation ou la prise ne tombe dans l'eau ou ne soit mouillé. S'il venait à tomber dans l'eau, débranchez-le immédiatement, puis enlevez-le.
- Ne touchez jamais l'appareil, le câble ou la prise si vos mains sont mouillées afin d'éviter une secousse électrique.
- Le jet de vapeur ne doit pas être orienté vers un dispositif électrique, le câble d'alimentation, des équipements contenant des composants électriques (l'intérieur d'un four, d'un réfrigérateur, les interrupteurs et les lampes, les fours à micro-onde et les écrans).
- Débranchez le câble après chaque emploi, avant de changer/enlever les accessoires, de remplir/vider le réservoir ou de nettoyer l'appareil. Tirez sur la prise et non pas sur le câble.
- Utilisez l'appareil uniquement dans des pièces

fermées.

- Vérifiez toujours l'appareil avant de le mettre en marche. Allumez-le seulement quand il est entièrement monté et en état de marche. L'appareil ne doit pas être utilisé s'il est tombé, s'il a des traces de dommages ou s'il fuit.
- En cas de dégât ou de panne, débranchez-le immédiatement.
- N'essayez jamais de réparer l'appareil, le câble, la prise ou de remplacer des éléments par vous-même. S'il présente un défaut, ne l'employez plus. Contactez le technicien le plus proche de chez vous ou en cas de panne/dommage notre service technique. Une réparation incorrecte peut provoquer de grands risques pour l'utilisateur.
- N'utilisez pas l'appareil si son câble d'alimentation ou sa prise est endommagée, s'il ne fonctionne pas correctement, s'il a été abimé ou s'il est tombé. Si le câble d'alimentation est endommagé, il doit être remplacé par le fabricant ou son agent ou encore par une personne qualifiée afin d'éviter tout risque.

## **Comment éviter un accident**

- Positionner le câble de telle sorte qu'il ne soit pas écrasé ou plié et qu'il ne soit pas en contact avec des surfaces chaudes.
- N'allumez l'appareil que lorsque le réservoir d'eau est rempli, car sinon la pompe peut être endommagée et la durée de vie de l'appareil écourtée.
- Ne mettez pas d'objets lourds sur l'appareil, le câble ou la prise.
- Ne tirez/ transportez pas l'appareil par le câble.
- N'employez pas d'autres accessoires que ceux qui ont été prévus.
- Ne versez pas de produit de nettoyage ou d'additif chimique dans l'appareil. Cela peut l'endommager et son fonctionnement correct n'est plus garanti.
- Ne bouchez pas les sorties du jet de vapeur.
- Gardez une certaine distance avec les sources de chaleur comme les plaques de cuisson ou les fours afin de ne pas abimer l'appareil.
- Évitez de donner un choc violent à l'appareil.
- N'exposez pas l'appareil et ses accessoires à des températures élevées ou à des écarts de température importants, au feu et au soleil direct ; ne laissez pas l'appareil sous la pluie

ou dans des conditions humides.

- Faites toujours un essai d'abord dans un endroit discret.
- Ne vaporisez pas au même endroit trop longtemps.
- Ne vaporisez jamais des vitres froides (à une température inférieure à 10°C), car le jet de vapeur pourrait les faire éclater.
- Dans le cas de surfaces recouvertes de cire, la vapeur peut l'enlever.
- N'employez pas de produit de nettoyage caustique ou abrasif (ex. vinaigre), ni des lingettes.
- Remplacez l'appareil dans sa position de repos une fois qu'il ait refroidi complètement et qu'il n'y ait plus d'eau dans le réservoir.
- Rangez l'appareil dans un endroit sec et propre qui soit hors de portée des enfants et des Animaux.

## Accessoires



- 1 Corps principal (1x)
- 2 Adaptateur (1 x)
- 3 Rallonge (2x)
- 4 Brosse principale (1 x)
- 5 Raccord (1 x)
- 6 Brosse rectangulaire (1 x)
- 7 Pulvérisateur coudé (1x)
- 8 Brosse ronde nylon (1 x)
- 9 Buse vapeur (1x)
- 10 Raclette à vitre (1 x)

### Accessoires non indiqués

- Petit adaptateur pour tissu (1x)
- Grand adaptateur pour sol (1 x)
- Verre gradué (1x)
- Entonnoir pour réservoir (1 x)

## Vue générale



- 11 Bouchon de sécurité du réservoir
- 12 Ergot de sécurité (bloque la gâchette)
- 13 Poignée
- 14 Gâchette
- 15 Câble
- 16 Témoin lumineux
- 17 Buse

## Avant la première utilisation

### ⚠ Attention !

- Danger d'étouffement avec les emballages : gardez les enfants et les animaux à l'écart.
- Les dépôts dans le fond du réservoir d'eau sont un phénomène naturel et ne constituent pas un défaut de l'appareil.
- Quittez les accessoires de leur emballage et vérifiez leur état et qu'il n'en manque pas (voir le schéma descriptif). Si l'un d'eux est abîmé, n'utilisez pas l'appareil et appelez notre service technique.
- Avant d'utiliser l'appareil, enlevez tous les emballages et les étiquettes qui servent de protection ou de publicité lors du transport.

## Montage des accessoires

### ⚠ Attention !

- Ne branchez pas le câble avant d'avoir monté les accessoires.
- Juste après l'emploi de l'appareil, les accessoires peuvent être très chauds. Attendez donc quelques minutes qu'ils aient refroidi avant de les démonter.

### Brosse étroite

La brosse étroite (10) peut être utilisée n'importe où. Elle est idéale pour nettoyer les surfaces résistantes à la chaleur et les recoins comme dans une cuisine ou une salle de bain.



On peut lui attacher la brosse (8) ou l'accessoire courbe (7).

- Fixez la brosse étroite aussi profondément que vous pourrez dans la buse de sortie de la vapeur (18).

### Brosses

La brosse (8) est employée pour nettoyer toute sorte d'objet, à savoir les fours, la robinetterie sanitaire, les baignoires et cabines de douche, les éviers, les jouets, etc.



- Fixez directement la brosse dans la buse (18) ou la brosse étroite (10).

## Accessoire courbe

Employer l'accessoire courbe (7) pour nettoyer les endroits et les anfractuosités difficiles d'accès.



- Fixez directement la brosse dans la buse (18) ou la brosse étroite (10).

## Brosse large

La brosse large (6) est employée (11) avec l'adaptateur pour tissu ou la raclette à vitre.

- Fixez directement la brosse profondément dans la buse (18).

## Adaptateur pour tissu

Il est utile pour nettoyer et raviver les tissus d'ameublement et les textiles, les surfaces importantes ou qui se rayent facilement comme les cabines de douche.

- Fixer l'adaptateur pour tissu à la brosse large (6). **Laissez-le refroidir après son emploi !**

## Raclette pour vitre

Employer la raclette pour vitre (11) pour nettoyer les surfaces lisses comme les vitres, les miroirs ou les carreaux de céramique.



Attacher la raclette dans le fond de la brosse large (6) :

-Insérer les 2 crochets situés à la base de la raclette dans les œilletons de la brosse.

-Presser la raclette et la brosse l'une contre l'autre pour finaliser l'accroche.

Pour détacher la raclette, tirer sur le loquet.



## Patin pour sol, raccord, adaptateur

Le patin pour sol (4) est utilisé pour nettoyer les sols. On l'attache à l'appareil à l'aide du raccord (5), de la rallonge (3) ou de l'adaptateur (2). Vous pouvez employer le patin avec ou sans la brosse pour tissu. Sans celle-ci, les crins du patin enlèveront la poussière incrustée.

La brosse pour tissu convient aux nettoyages délicats.

1. Fixer l'adaptateur (2) profondément dans la buse (18) et vissez fermement.

Visser le raccord dans le patin.

3. Enfoncer la partie étroite du raccord dans la rallonge. L'ergot du raccord doit s'enclencher dans l'ouverture de la rallonge.
4. De la même façon, fixer l'adaptateur dans l'extrémité de la rallonge ou dans le cas d'un



tube plus long, dans la seconde partie puis l'adaptateur à son tour.

Pour démonter la rallonge, appuyer sur les ergots et séparer les éléments.

Pour enlever l'adaptateur de l'appareil, tournez-le dans la direction inverse puis retirez-le.

## Patin pour sol

Employez-le pour essuyer le sol.



1. Le patin pour sol (**4**) possède 2 clips sur le dessus. Presser l'extrémité du clip situé au milieu du patin pour l'ouvrir.
2. Insérez une extrémité de la brosse et relâchez le clip.
3. Étirez la brosse vers la base du patin et fixez-la à l'aide du second clip.

## Remplissage du réservoir d'eau

### Attention

- Débranchez l'appareil et laissez-le refroidir complètement avant d'ouvrir le réservoir.
  - Respectez le niveau maximum de 260 ml d'eau.
  - Ne placez pas l'appareil sous le robinet et ne l'immergez pas dans l'eau pour remplir le réservoir.
  - Ne versez pas de produit nettoyant ou d'additif dans l'appareil. Cela pourrait l'abimer et perturber son fonctionnement.
1. Cet appareil possède un bouchon de sécurité (12). On ne peut pas l'enlever si le réservoir est sous pression. Sinon, appuyez dessus et tournez-le vers la gauche pour le

dévisser.



Pour enlever la pression dans le réservoir, maintenez appuyée la gâchette (15) jusqu'à ce qu'il ne sorte plus de vapeur. Vous pouvez ouvrir alors le réservoir.

2. Verser de l'eau dans le réservoir en utilisant le verre gradué et l'entonnoir.
3. Revisser le bouchon de sécurité.

## Emploi

- Ne projetez pas de vapeur directement sur les personnes, les animaux et les plantes. Cela peut entraîner de graves brûlures
- Maniez toujours l'appareil par la poignée et non par un accessoire car celui-ci peut devenir brûlant et vous blesser !
- Travailler toujours avec suffisamment de lumière.
- Assurez-vous de ne pas trébucher contre le câble durant l'utilisation de l'appareil.
- N'utilisez pas l'appareil sans eau !
- Ne vaporisez jamais des vitres froides (à une température inférieure à 10°C), car le jet de vapeur pourrait les faire éclater.
- Faites toujours un essai d'abord dans un endroit discret.
- Ne vaporisez pas au même endroit trop longtemps.
- Il ne faut pas ouvrir le réservoir durant l'utilisation de l'appareil !
- L'appareil possède une sécurité (13) qui bloque la gâchette (15) pour qu'elle ne soit pas



enclenchée par erreur. Pour activer/désactiver la gâchette, appuyer sur l'ergot de sécurité.

- De l'eau peut s'écouler de l'accessoire quand vous commencez à l'utiliser. Cela est normal et ne constitue pas un défaut de l'appareil.
  - Comme le tuyau d'eau a besoin d'un certain temps pour se remplir, il vous faut appuyer plusieurs fois sur la gâchette (15) au début pour que de la vapeur sorte.
  - La quantité de vapeur émise dépend de la manière avec laquelle vous appuyez sur la gâchette. Plus vous appuyez et plus il sort de vapeur, mais celle-ci est alors moins chaude.
1. Attacher l'accessoire que vous désirez employer (voir le chapitre « Montage des accessoires »).
  2. Brancher le câble dans une prise murale correctement installée et facilement accessible  
La formation de vapeur débute et le témoin (17) s'allume.

Attendez que le témoin s'éteigne. La bonne température a été atteinte et vous pouvez commencer à utiliser l'appareil. Appuyez sur la gâchette (15) et déplacez l'accessoire sur la surface que vous désirez nettoyer.



Si la gâchette est bloquée, la sécurité (13) est probablement activée. Appuyez sur l'ergot de sécurité pour la désactiver.

4. Si le témoin s'allume, cela signifie que la température a baissé. Relâchez la gâchette puis reprenez quand le témoin s'éteint.
5. Si le réservoir est vide, il n'y aura plus de vapeur. Si vous désirez remplir le réservoir (voir le chapitre « Remplissage du réservoir d'eau ») ou arrêter votre travail, débranchez le câble et laissez l'appareil refroidir complètement. Pressez la gâchette pour enlever la vapeur résiduelle. Vous pouvez alors ouvrir le réservoir.
6. **Videz et nettoyez le réservoir chaque fois que vous utilisez l'appareil** (voir ci-dessous) pour éviter la formation de dépôts qui nuiraient au fonctionnement de l'appareil.

## **Après utilisation / Nettoyage de l'appareil**

- Videz et nettoyez le réservoir chaque fois que vous utilisez l'appareil pour éviter la formation de dépôts qui nuiraient au fonctionnement de l'appareil !
- **Le réservoir ne peut pas être ouvert quand il est sous pression. Débranchez le câble et appuyez sur la gâchette jusqu'à ce qu'il n'y ait plus de vapeur. Vous pouvez alors retirer le bouchon.**
- Débranchez toujours l'appareil quand vous ne l'utilisez pas, avant d'ouvrir le réservoir ou d'enlever un accessoire.
- L'accessoire et l'eau du réservoir peuvent être

très chauds après l'emploi de l'appareil. Attendez donc quelques minutes avant de retirer l'accessoire ou de remplir le réservoir.

- Ne plongez jamais l'appareil dans l'eau ou tout autre liquide.
- Ne touchez pas à l'appareil, au câble ou à la prise avec les mains mouillées.
- Pour prolonger la durée de vie de l'appareil, il faut le détartrer régulièrement avec un détartrant homologué. Veuillez lire les instructions du fabricant écrites sur l'emballage concernant un détartrant.
- Vidage du réservoir : dévisser le bouchon et le retirer. Maintenir l'appareil au-dessus d'un évier et vider le réservoir.
- Nettoyer le patin et les brosses après chaque usage selon les instructions.
- Nettoyer les accessoires avec de l'eau tiède quand cela est nécessaire.
- Quand cela est nécessaire, essuyer la coque de l'appareil avec un chiffon humide et doux puis la sécher.
- Laisser l'appareil et les accessoires bien sécher avant de les ranger dans un endroit sec et propre qui est hors de portée des enfants et des animaux.

# Guide de dépannage

Si l'appareil ne fonctionne plus correctement, vérifiez si vous pouvez trouver la solution par vous-même.



Ne tentez pas de réparer un appareil électrique par vous-même !

Problème	Cause possible / solution
De l'eau s'écoule de l'accessoire.	L'appareil n'a pas encore atteint sa température de fonctionnement. Attendez que le témoin s'éteigne. De l'eau peut s'écouler de l'accessoire au début de son utilisation. Cela est normal et ne constitue pas un défaut de l'appareil.
L'appareil ne fonctionne pas. Le témoin ne s'allume pas.	<ul style="list-style-type: none"><li>• Le câble est-il correctement branché dans la prise murale ?</li><li>• La prise murale fonctionne-t-elle ? Essayez une autre prise et vérifiez les fusibles.</li></ul>
Il n'y a pas de vapeur.	<ul style="list-style-type: none"><li>• Y-a-t-il de l'eau dans le réservoir ?</li><li>• L'appareil n'a pas encore atteint sa température de fonctionnement. Attendez que le témoin s'éteigne.</li><li>• Le tuyau d'eau n'est pas plein. Appuyez sur la gâchette plusieurs fois jusqu'à ce que la vapeur sorte.</li><li>• La buse est-elle bouchée ?</li><li>• La sécurité est-elle activée (13) ? Appuyez sur l'ergot de sécurité, pour débloquer la gâchette.</li></ul>
Il y a des trainées lors du nettoyage de vitres ou de surfaces lisses.	<ul style="list-style-type: none"><li>• La raclette est-elle sale ? Nettoyez-la.</li><li>• La raclette est-elle usée ? Retournez-la et mettez les pièces de caoutchouc à part, puis nettoyez-les ainsi que l'accessoire. Remontez-les sur l'autre face.</li></ul> Les pièces de caoutchouc sont usées sur les deux faces, changez-les.

## ENVIRONNEMENT

ATTENTION :



Vous ne devez pas vous débarrasser de cet appareil avec vos déchets ménagers. Un système de collecte sélective pour ce type de produit est mis en place par les communes, vous devez vous renseigner auprès de votre mairie afin d'en connaître les emplacements.

En effet, les produits électriques et électroniques peuvent contenir des substances dangereuses qui ont des effets néfastes sur l'environnement ou la santé humaine et doivent être recyclés. Le symbole ci-contre indique que les équipements électriques et électroniques font l'objet d'une collecte sélective, il représente une poubelle sur roues barrée d'une croix.

# DEUTSCH

## DAMPFREINIGER

### Erklärung der Symbole:



Sicherheitsanweisungen :

Bitte lesen Sie diese Anweisungen sorgfältig und befolgen Sie diese,



um Körperverletzungen und Sachschaden zu vermeiden.



Zusatzinformation : Dieses Gerät arbeitet mit heißem Dampf!

### Verwendungszweck

- Das Gerät ist ausschließlich für die Nutzung auf dampf-reinigenden, wasserdichten und hitzebeständigen Flächen geeignet, wie z.B. Badarmaturen, Spiegel, Fliesen, Duschkabinen und bestimmten Bodenbelägen. Fragen Sie einen Experten, ob Ihr Bodenbelag für die Reinigung mit dem Dampfreiniger geeignet ist. Testen Sie die Reinigung immer zuerst auf einer kleinen Fläche.
- Das Gerät ist nicht geeignet für Flächen, die für Hitze oder Feuchtigkeit empfindlich sind, wie z. B. Tapette, Velvet, Seide, beklebte Gegenstände, unversiegelte und/oder gewachste Holzflächen, Weichplastik, Leder und kaltes Glass (mit Außentemperatur unter 10°C).
- Das Gerät ist für die Reinigung von Elektrogeräten oder zerbrechliche Gegenstände nicht geeignet.
- Das Gerät ist ausschließlich für die private Nutzung geeignet und nicht für den gewerblichen Einsatz bestimmt.
- Benutzen Sie das Gerät, wie es in der Bedienungsanleitung beschrieben ist. Jegliche anderen Nutzungen werden als unsachgemäßer Gebrauch betrachtet.
- Die Garantie erstreckt sich nicht auf Mängel, die durch einen unsachgemäßen Gebrauch, Beschädigungen, Verkalkung oder Reparaturversuche entstanden sind. Gleiches gilt auch für natürlichen Verschleiß.

# Sicherheitsanweisungen

## Verletzungsgefahr

- Dieses Gerät ist nicht für Personen mit eingeschränkter Kapazität aufgrund körperlicher, geistiger oder sensorischer oder mangelnder Erfahrung und Kenntnisse (einschließlich Kindern) bestimmt, es sei denn, sie haben Anweisungen zur Verwendung des Geräts durch eine für ihre Sicherheit verantwortliche Person erhalten . und dass sie die Risiken verstehen. Kinder sollten beaufsichtigt werden, um sicherzustellen , dass sie nicht mit dem Gerät spielen.
- Das Gerät darf ausschließlich außer Reichweite von Kindern und Tieren benutzt und gelagert werden. Unsachgemäßer Gebrauch kann zu Verbrennungen und einem Stromschlag führen.
- Halten Sie Kinder und Tiere fern von der Verpackungsfolie. Es besteht eine Erstickungsgefahr!
- Richten Sie niemals den Dampf unmittelbar auf Menschen, Tiere oder Pflanzen. Dies kann zu schweren Verbrühungen führen.
- Halten Sie das Gerät nur am Griff, wenn Sie es bedienen. Es besteht eine Verbrühungsgefahr!

- Lassen Sie das Gerät nie unbeaufsichtigt, wenn es ans Netz angeschlossen ist.
- Kurz nach dem Gebrauch kann der benutzte Anhang immer noch sehr heiß sein. Deswegen sollten Sie für einige Minuten warten, bis dieser komplett abgekühlt ist, bevor Sie ihn abmachen.
- Verbrühungsgefahr! Erlauben Sie dem Gerät immer vollständig abzukühlen, bevor Sie Wasser einschütten oder es ausgießen, dann reinigen Sie das Gerät und/oder räumen Sie es weg. Versuchen Sie es nie, den Wasserbehälter während der Nutzung aufzumachen. Vergewissern Sie sich immer, dass der Wasserbehälter sicher verschlossen ist, bevor Sie das Gerät benutzen.

## **Brandgefahr**

- Benutzen Sie das Gerät nicht in Räumen, die leicht-entzündlichen Staub oder giftige und explosive Dämpfe beinhalten.
- Setzen Sie in die Öffnungen des Gerätes nichts ein und sichern Sie, dass diese nicht verstopft werden.

## **Stromschlaggefahr**

- Das Gerät muss ausschließlich an eine ordnungsgemäß installierte Steckdose mit Sicherheitskontakten angeschlossen werden. Der Stecker muss nach der Verbindung einfach erreichbar sein. Die Netzspannung muss mit den technischen Angaben des Gerätes übereinstimmen. Benutzen Sie ausschließlich passende Verlängerungskabel, deren technische Daten mit denen von dem Gerät übereinstimmen.
- Das angeschlossene Gerät muss geerdet werden. Benutzen Sie ausschließlich einen passenden Stecker. Versuchen Sie es nicht, die Erdung zu umgehen.
- Tauchen Sie das Gerät nicht in Wasser oder andere Flüssigkeiten! Vergewissern Sie sich, dass das Gerät, das Kabel oder der Stecker nicht in Wasser fällt oder nass wird. Falls das Gerät doch ins Wasser fällt, schalten Sie die Stromversorgung sofort ab. Erst dann dürfen Sie es aus dem Wasser entfernen.
- Berühren Sie niemals das Gerät, das Kabel oder den Stecker mit nassen Händen, um ein Stromschlag zu vermeiden.
- Der Dampf darf nicht unmittelbar auf

elektrische Geräte, Netzkabel oder Teile gerichtet werden, die elektrische Komponente beinhalten (zum Beispiel Öfen, Kühlschränke, Schalter oder Lichter, Mikrowellen, Bildschirme.)

- Ziehen Sie den Stromstecker nach jedem Gebrauch bevor Sie das Zubehör entfernen/ersetzen, den Wasserbehälter füllen/entleeren oder das Gerät reinigen. Ziehen Sie immer am Stecker und nicht am Kabel.
- Benutzen Sie das Gerät ausschließlich in geschlossenen Räumen.
- Überprüfen Sie das Gerät immer auf Beschädigungen, bevor Sie es in Betrieb nehmen. Benutzen Sie das Gerät nur wenn es vollständig montiert und betriebsbereit ist. Das Gerät darf nicht benutzt werden, wenn es fallen gelassen wurde, wenn auffällige Zeichen von Beschädigungen sichtbar sind oder wenn es undicht ist.
- Im Falle einer Beschädigung/eines Mangels, schalten Sie das Gerät sofort aus.
- Versuchen Sie es nie, das Gerät, Das Stromkabel oder den Stromstecker selber zu reparieren oder Teile zu ersetzen. Beim

Auftreten von Mängeln darf das Gerät nicht länger benutzt werden. Nehmen Sie den Kontakt mit dem nächstliegenden Kundendienst/ einem Fachhändler auf oder, im Falle einer Beschädigung, kontaktieren Sie bitte unsere Kundenservice-Abteilung. Unsachgemäße Reparaturen können zu einem wesentlichen Risiko für den Nutzer führen.

- Bedienen Sie das Gerät nicht, wenn das Kabel oder der Stecker beschädigt ist, wenn es nicht richtig funktioniert, heruntergefallen ist oder anderweitig beschädigt wurde. Wenn das Stromkabel in jeglicher Weise beschädigt ist, darf es nur vom Hersteller, einer von ihm beauftragten Werkstatt oder einer ähnlich qualifizierten Person ersetzt werden, um Gefährdungen zu vermeiden.

### **Beschädigungen des Stoffes, des Eigentums und des Gerätes vermeiden**

- Platzieren Sie das Kabel derart, dass es nicht gequetscht oder gebogen wird, und nicht mit heißen Flächen in Kontakt kommt.
- Schalten sie das Gerät erst dann an, wenn der Wasserbehälter mit Wasser gefüllt wird, ansonsten kann die Wasserpumpe beschädigt

und die Nutzungsdauer von dem Gerät verkürzt werden.

- Platzieren Sie keine schweren Gegenstände auf dem Gerät, dem Kabel oder dem Stecker.
- Auf keinen Fall ziehen Sie das Gerät und tragen Sie diesen am Kabel.
- Benutzen Sie kein anderes Zubehör. Benutzen Sie nur originales Zubehör von dem Hersteller.
- Gießen Sie nie jegliche Reinigungsmittel oder chemische Zusatzstoffe in das Gerät. Dies könnte das Gerät beschädigen, wobei die sichere Nutzung des Gerätes nicht garantiert werden kann.
- Bedecken Sie nie die Dampfaustritt-Öffnungen und setzen Sie in diese keine Gegenstände ein.
- Halten Sie einen genügenden Abstand von Hitzequellen wie Kochplatten oder Öfen, um das Gerät nicht zu beschädigen.
- Lassen Sie das Gerät nicht fallen oder stark geschlagen werden.
- Setzen Sie das Gerät oder das Zubehör nicht extremen Temperaturen, großen Temperaturschwankungen, offenem Feuer, direkter Sonnenstrahlung aus und setzen Sie das Gehäuse des Gerätes keiner Feuchtigkeit oder Nässe aus.

- Probieren Sie die Reinigung erst auf einer kleinen, unauffälligen Stelle aus.
- Richten Sie den Dampf nie auf einen Punkt für eine längere Zeit.
- Benutzen Sie das Gerät nie auf Flächen aus kaltem Glass (bei Temperaturen unter 10°C). Der heiße Dampf kann zum Zerschlagen des Glases führen.
- Falls eine Fläche mit Wachs bearbeitet wurde, kann die Hitze und der Dampf das Wachs entfernen!
- Benutzen sie keine ätzenden oder abrasiven Reinigungsmittel (z.B. Essig) oder Reinigungspads, um das Gerät zu reinigen.
- Räumen Sie das Gerät in seine Lagerungsposition erst dann, wenn es komplett abgekühlt ist und es kein Wasser mehr im Wasserbehälter gibt.
- Lagern sie das Gerät an einem trockenen, sauberen Ort, außer Reichweite von Kindern und Tieren.

## Gelieferte Gegenstände



- 1 Haupteinheit (1x)
- 2 Adapter (1 x)
- 3 Verlängerungsrohr (2x)
- 4 Bodendüse (1 x)
- 5 Verbindungsstück (1 x)
- 6 Kombinationsansatz (1 x)
- 7 Runder Aufsatz (1x)
- 8 Bürstenaufsatz (1 x)
- 9 Langdüse-Aufsatz (1x)
- 10 Abstreifkante (1 x)

Nicht angezeigt:

- Reinigungstuch, klein, für den Kombinationsansatz (1x)
- Bodentuch, groß, für die bodendüse (1 x)
- Messbecher (1x)
- Trichter, um den Wasserbehälter zu füllen (1 x)

## Geräteübersicht



- 11 Sicherheitskappe des Behälters
- 12 Sicherung (blockiert den Dampfauslöser)
- 13 Griff
- 14 Dampfauslöser
- 15 Stromkabel
- 16 Kontrolleuchte
- 17 Dampfduse

## Vor dem ersten Gebrauch

### ⚠ Achtung

- Erstickungsgefahr von Plastikfolien und Tüten. Halten Sie Kinder und Tiere von den Verpackungsmaterialien fern.
- Wasserrückstände in dem Wasserbehälter sind darauf zurückzuführen, dass dieses Gerät getestet wurde und weist kein Mangel auf.
- Packen Sie die gelieferten Teile aus und überprüfen Sie diese auf Vollständigkeit (Siehe das Kapitel "Gelieferte Gegenstände") und Transportbeschädigungen. Wenn das Gerät, der Stecker, das Netzkabel oder das Zubehör beschädigt sind, benutzen Sie das Gerät nicht (!), sondern kontaktieren Sie unsere Kundenserviceabteilung.
- Vor der Nutzung des Gerätes, entfernen Sie alle Verpackungsmaterialien und alle Etikette, die auf dem Gerät sein können und als Schutz während des Transports oder für die Werbung benutzt wurden.

## Montage des Zubehörs

### ⚠ Achtung

- Ziehen Sie immer am Stecker, und nie am Kabel.
- Direkt nach der Nutzung kann der benutzte Aufsatz noch sehr heiß sein. Sie sollten deswegen für einige Minuten warten, bis dieser komplett abgekühlt ist, bevor Sie ihn abnehmen.

### Langdüse-Aufsatz

Der Langdüse-Aufsatz (10) kann überall benutzt werden. Er passt perfekt zu der Reinigung von hitzeresistenten Flächen in der Küche oder im Badezimmer, bei Ecken und Stellen, die schwierig erreichbar sind.



Der Langdüse-Aufsatz kann mit dem eingesteckten Bürstenaufsatz (8) oder mit dem runden Aufsatz (7) benutzt werden.

Setzen Sie den Langdüse-Aufsatz soweit es geht auf die Dampfdüse (18) des Gerätes oder

## Bürstenaufsatz

Der Bürstenaufsatz (8) ist für die Reinigung für alle Arten von Gegenständen geeignet, wie zum Beispiel Öfen, Badarmaturen, Badewannen, Waschbecken, Spielzeuge.



- Setzen Sie den Bürstenaufsatz direkt auf die Dampfdüse (18) des Gerätes oder auf den Langdüse-Aufsatz (10).

## Runder Aufsatz

Benutzen Sie den runden Aufsatz (7) für die Reinigung der Stellen oder Spalten, die schwer zu erreichen sind.



- Setzen Sie ihn direkt auf die Dampfdüse (18) des Gerätes oder auf den Langdüse-Aufsatz (10).

## Kombinationsaufsatz

Der Kombinationsaufsatz (6) wird zusammen mit dem Reinigungstuch und der Abstreifkante benutzt (11).

- Setzen Sie den Kombinationsaufsatz soweit es geht auf die Dampfdüse (18) des Gerätes.

## Reinigungstuch

Das Reinigungstuch ist für die Reinigung und das Auffrischen von Polsterungen und Möbel geeignet, genauso wie für kratzempfindliche und ziemlich große Flächen, wie z.B. Duschkabinen.

- Platzieren Sie das Reinigungstuch über dem Kombinationsaufsatz (6). **Lassen Sie das Reinigungstuch nach dem Gebrauch abkühlen, bevor Sie dieses abnehmen!**

## Abstreifkante

Benutzen Sie die Abstreifkante (11) um glatte Flächen wie z.B. Fensterrahmen, Glastüren, Spiegel oder Keramikfliesen zu reinigen.



Montieren Sie die Abstreifkante auf dem Boden des Kombinationsaufsatzes (6):

- Setzen Sie zwei Hacken auf der Fußende der Abstreifkante in die zwei Ösen von dem Kombinationsaufsatz ein.



- Drücken Sie den Kombinationsaufsatz und die Abstreifkante zusammen bis diese einrasten.

Um die Abstreifkante zu lösen, ziehen Sie die Sperre an der Abstreifkante weg von dem Kombinationsaufsatz.

### Bodendüse, Verlängerungsschlauch, Adapter

Die Bodendüse (4) ist für die Reinigung von Böden geeignet. Es ist mithilfe des Verbindungsstücks (5), des Verlängerungsschlauchs (3) und des Adapters (2) an das Gerät angeschlossen. Sie können die Bodendüse mit einem Bodentuch oder ohne eins benutzen. Ohne das Bodentuch werden die Borsten der Bodendüse hartnäckige Verschmutzungen entfernen. Das Bodentuch ist für eine sanfte Reinigung geeignet.

1. Setzen Sie den Adapter soweit es geht auf die Dampfdüse (18) des Gerätes und schrauben Sie diesen fest an.
2. Schrauben Sie das Verbindungsstück an die Bodendüse.
3. Platzieren Sie das engere Ende des Verlängerungsschlauchs in das Verbindungsstück. Die Haltenase des Verlängerungsschlauchs muss in der passenden Öffnung in dem Verbindungsstück einrasten.
4. Auf dieselbe Weise, setzen Sie den Adapter in das offene Endteil von dem Verlängerungsschlauch, oder, für einen längeren Schlauch, in den zweiten Verlängerungsschlauch ein.



Um den Verlängerungsschlauch auszubauen, drücken Sie auf die Auslöser-Taste auf dem Verlängerungsschlauch und dem Adapter, und ziehen Sie diesen raus.

Um den Adapter von dem Gerät abzunehmen, drehen Sie diesen in die entgegengesetzte Richtung und ziehen sie ihn raus.

## Bodentuch

Benutzen Sie das Bodentuch, um den Boden sanft abzuwischen.

1. Die Bodendüse (4) hat oben zwei Clipse. Drücken Sie auf das Ende des Clips in der Mitte von der Bodendüse, um den Clip zu öffnen.
2. Setzen Sie ein Ende von dem Bodentuch ein und lösen Sie den Clip.
3. Strecken Sie das Bodentuch über den Boden der Bodendüse und sichern Sie es mit dem zweiten Clip.

## Auffüllen des Wassertanks

### Achtung

- Ziehen Sie immer den Stromstecker und lassen Sie das Gerät vollständig abkühlen, bevor Sie den Wasserbehälter öffnen. Andererseits kann ein unkontrolliertes Entweichen von Dampf entstehen.
- Überfüllen Sie den Wasserbehälter nicht. Gießen Sie maximal 260 ml Wasser in das Gerät.
- Halten Sie das Gerät nie unter den Wasserhahn und tauchen Sie es nie in Wasser, um den Behälter zu füllen.
- Gießen Sie nie Reinigungsmittel oder andere Zusatzstoffe in das Gerät. Dies könnte das



Gerät beschädigen, wobei die sichere Nutzung nicht länger garantiert wird.

1. Das Gerät verfügt über eine Sicherheits-Behälterkappe (12). Diese kann nicht entfernt werden, wenn der Wasserbehälter unter Druck steht. Drücken Sie die Behälterkappe nach unten und drehen Sie diese entgegen dem Uhrzeigersinn heraus.



Um den Druck von dem Wasserbehälter abzulassen, halten Sie den Dampfauslöser (15) gedrückt, bis der Dampf nicht mehr aus dem Gerät kommt. Dann kann der Wasserbehälter geöffnet werden.

2. Gießen Sie Wasser in den Wasserbehälter mithilfe eines Messbechers und einem vorhandenen Trichter.
3. Schrauben Sie die Behälterkappe zurück an das Gerät.

## Nutzung

- Richten Sie den Dampf nie direkt auf Menschen, Tiere oder Pflanzen. Dies kann zu schweren Verbrühungen führen.
- Halten Sie das Gerät immer nur am Griff und nicht am Aufsatz während der Bedienung des Gerätes, da es sehr heiß werden kann. Es besteht eine Gefahr der Verbrühung!
- Arbeiten Sie immer mit einer ausreichenden Beleuchtung.
- Vergewissern Sie sich, dass Sie über das Stromkabel während der Nutzung des Gerätes nicht stolpern.
- Bedienen Sie das Gerät nie ohne Wasser!
- Benutzen Sie das Gerät nie auf Flächen aus heißem Glass oder bei Außentemperaturen unter 10°C. Der heiße Dampf kann zum Zerschlagen des Glases führen.
- Probieren Sie die Reinigung erst auf einer kleinen, unauffälligen Stelle aus.
- Richten Sie den Dampf nie auf einen Punkt für eine längere Zeit.
- Der Wasserbehälter darf während der Nutzung nicht geöffnet werden.



- Das Gerät verfügt über eine Sicherung (13), die den Dampfauslöser (15) blockiert, so dass dieser nicht zufällig gedrückt werden kann. Um die Sicherung zu deaktivieren, drücken Sie auf den Sicherheitsstift.
- Wasser kann aus dem Aufsatz kommen, wenn Sie diesen zum ersten Mal benutzen. Es ist normal und stellt keinen Mangel des Gerätes dar.
  - Da sich das Rohr in dem Gerät mit Dampf füllen muss, kann es nötig sein, auf den Dampfauslöser (16) mehrmals zu drücken, wenn Sie die Nutzung beginnen, bevor der Dampf entsteht.
  - Die Menge des entstehenden Dampfes hängt hauptsächlich von der Geschwindigkeit und Frequenz ab, mit der der Dampfauslöser (15) gedrückt wird. Je schneller man drückt, desto mehr Dampf entsteht. Dies passiert jedoch auf Kosten von der Temperatur.
1. Montieren Sie den gewünschten Aufsatz auf das Gerät (siehe das Kapitel "Montage des Zubehörs").
  2. Setzen Sie den Stromstecker in eine sachgemäß installierte Steckdose, die einfach erreichbar ist. Der Dampf wird generiert und die Kontrollleuchte (17) geht an.
  3. Warten Sie, bis die Kontrollleuchte ausgeht. Die Bedienungstemperatur wurde dann

erreicht und Sie können mit der Dampfreinigung anfangen: Drücken Sie auf den Dampfauslöser (15) und führen Sie den Aufsatz über die Fläche, die mit der Bewegung gereinigt wird.



Wenn der Dampfauslöser nicht gedrückt werden kann, ist wahrscheinlich die Sicherung aktiviert worden. Drücken Sie auf den Sicherungsstift, um die Sicherung zu lösen.

4. Wenn die Kontrolleuchte angeht, ist die Temperatur runtergegangen. Lösen Sie den Dampföser und drücken Sie auf diesen erneut erst dann, wenn die Kontrolleuchte ausgegangen ist.
5. Wenn der Wasserbehälter leer ist, wird der Dampf nicht länger generiert. Wenn Sie Wasser nachfüllen (siehe das Kapitel "Wasserbehälter nachfüllen) oder die Nutzung einstellen möchten, ziehen Sie den Stecker aus der Steckdose und lassen Sie das Gerät komplett abkühlen. Halten Sie den Dampfauslöser, wenn nötig gedrückt bis kein Dampf aus dem Gerät kommt. Der Wasserbehälter kann dann geöffnet werden.
6. **Entleeren und Reinigen Sie den Wasserbehälter jedes Mal nachdem Sie das Gerät benutzt haben** (siehe unten) um die Entstehung von Ablagerungen in dem Behälter und dadurch eine Beschädigung des Gerätes zu vermeiden!

## Nach der Nutzung/ Reinigen des Gerätes

- **Entleeren und Reinigen Sie den Wasserbehälter jedes Mal nachdem Sie das Gerät benutzt haben** (siehe unten) um die Entstehung von Ablagerungen in dem Behälter und dadurch eine Beschädigung des Gerätes zu vermeiden!
- **Der Wasserbehälter kann nicht geöffnet werden, wenn dieser unter Druck steht. Ziehen Sie den Stecker und drücken Sie wiederholt auf den Dampfauslöser, bis kein**

**Dampf mehr entsteht. Die Behälterkappe kann dann abgeschraubt werden.**

- Ziehen Sie immer den Stromstecker aus der Steckdose, wenn Sie das Gerät nicht benutzen, bevor Sie den Wasserbehälter öffnen oder einen Aufsatz abnehmen.
- Der Aufsatz oder das Wasser können kurz nach dem Gebrauch immer noch heiß sein. Sie sollten deswegen warten, bis diese komplett abgekühlt sind, bevor Sie den Aufsatz abnehmen oder den Wasserbehälter entleeren.
- Tauchen Sie das Gerät nie in Wasser oder andere Flüssigkeiten!
- Fassen Sie nie das Gerät, das Kabel oder den Stecker mit nassen Händen an.
- Während der gesamten Nutzungsdauer des Dampfreinigers muss dieser regelmäßig mit einem normalen, kommerziellen Entkalkungsmittel entkalkt werden. Beachten Sie die Anweisungen von dem Hersteller auf der Verpackung des Entkalkungsmittels.
- Um den Wasserbehälter zu entleeren: schrauben Sie die Behälterkappe ab und entfernen Sie diese. Halten Sie das Gerät über dem Waschbecken oder einem ähnlichen Auslass und lassen Sie das ganze Wasser aus

dem Behälter auslaufen.

- Waschen Sie das Reinigungstuch und das Bodentuch nach jedem Gebrauch gemäß der Waschanweisungen.
- Reinigen Sie das Zubehör wenn nötig mit sauberem, warmem Wasser.
- Wenn nötig, wischen Sie die Außenseite des Gerätes mit einem weichen, leicht feuchten Tuch und trocknen Sie diese mit einem weichen Tuch.
- Lassen Sie das Gerät und alle Aufsätze komplett trocknen, bevor Sie diese an einem sauberen und trockenen Ort lagern, der sich außer Reichweite von Kindern befindet.

## Fehlersuche

Wenn Ihr Gerät nicht richtig funktioniert, überprüfen Sie erst, ob Sie das Problem selber beheben können.

**Versuchen Sie es nicht, ein fehlerhaftes elektrisches Gerät selber zu reparieren.**

<b>Problem</b>	<b>Mögliche Ursache/Lösung</b>
Wasser kommt aus den Zubehörteilen.	<ul style="list-style-type: none"><li>• Das Gerät hat die Betriebstemperatur noch nicht erreicht. Warten Sie, bis die Kontrollleuchte ausgeht.</li><li>• Wasser kann auch aus den Aufsätzen kommen, wenn Sie diese zum ersten Mal benutzen. Das ist normal und stellt keinen Mangel dar.</li></ul>
Das Gerät funktioniert nicht. Die Kontrollleuchte geht nicht an.	<ul style="list-style-type: none"><li>• Ist der Stromstecker in der Steckdose korrekt eingesetzt?</li><li>• Ist die Steckdose fehlerhaft? Versuchen Sie eine andere Steckdose und überprüfen Sie die Sicherung auf Ihre Netzverbindung.</li></ul>
Es wird kein Dampf	<ul style="list-style-type: none"><li>• Ist der Wasserbehälter mit Wasser gefüllt?</li><li>• Das Gerät hat die Betriebstemperatur noch nicht erreicht. Warten Sie,</li></ul>

generiert.	<p>bis die Kontrollleuchte ausgeht.</p> <ul style="list-style-type: none"> <li>• Das Rohr des Gerätes ist noch nicht komplett mit Dampf gefüllt. Drücken Sie mehrmals auf den Dampf löser bis Dampf entsteht.</li> <li>• Ist der Aufsatz verstopft?</li> <li>• Ist die Sicherung (13) aktiviert worden? Drucken Sie auf den Sicherungsstift, um die Sicherung zu lösen.</li> </ul>
Streifen bei der Reinigung von Fenster oder anderen glatten Flächen.	<ul style="list-style-type: none"> <li>• Ist die Abstreifkante dreckig? Wischen Sie diese ab.</li> <li>• Ist die Abstreifkante abgenutzt? Drehen Sie diese um: ziehen Sie den Gummiteil seitlich aus seinem Halter, befeuchten Sie es mit Wasser oder einem Reinigungsmittel in dem runden Bereich und schieben Sie es andersrum zurück auf den Halter. Nach dem der Gummiteil von beiden Seiten abgenutzt ist, wird ein neuer Gummiteil benötigt.</li> </ul>

## UMWELT

### ACHTUNG:



Werfen Sie nicht dieses Produkt, wie es mit anderen Haushaltsprodukten hat. Es gibt eine Mülltrennung von diesem Produkt in Gemeinden, Sie müssen Ihre lokalen Behörden über die Orte, wo man dieses Produkt zurückgeben können zu informieren.

In der Tat enthalten elektrische und elektronische Produkte gefährliche Stoffe, die schädliche Auswirkungen auf die Umwelt oder die menschliche Gesundheit haben und sollte recycelt werden. Das Symbol hier darauf hinweisen, dass elektrische oder elektronische Geräte sollten sorgfältig ausgewählt werden, ist ein fahrbarer Abfallbehälter mit einem Kreuz markiert.

Adeva SAS / H.Koenig Europe - 8 rue Marc Seguin - 77290 Mitry Mory - France

www.hkoenig.com - sav@hkoenig.com - contact@hkoenig.com - Tél: +33 1 64 67 00 05

# NEDERLANDS

## STOOMREINIGER

### Uitleg van symbolen:



Veiligheidsinstructies:

Lees deze zorgvuldig door en volg ze op om persoonlijke verwondingen en schade te voorkomen.



Aanvullende informatie : Dit apparaat werkt met hete stoom!

### Beoogd gebruik

- Het beoogd gebruik van dit apparaat is uitsluitend voor het stoomreinigen van water- en hittebestendige oppervlakken, bijvoorbeeld badkamerkranen, spiegels, tegels, douchecabines en bepaalde vloeren. Vraag een specialist of uw vloer kan worden schoongemaakt met een stoomreiniger. Altijd eerst uitproberen op een klein plekje.
- Dit apparaat is niet geschikt voor oppervlakken die gevoelig zijn voor hitte of vochtigheid, bijvoorbeeld behang, fluweel, zijde, gelijmde objecten, ongelakt en/of houten oppervlakken met was, zacht plastic, leer en koud glas (met een buitentemperatuur van minder dan 10°C).
- Het apparaat is niet geschikt voor het schoonmaken van elektronische apparaten en fragiele objecten.
- Het apparaat is bedoeld voor huishoudelijk gebruik en niet voor commerciële doeleinden.
- Gebruik het apparaat alleen zoals het beschreven staat in de handleiding. Al het andere gebruik is niet gewenst.
- De garantie vervalt bij verkeerd gebruik, schade, verkalking of reparatiepogingen. Dit geldt ook voor normale slijtage.

# **Veiligheidsinstructies**

## **Gevaar op verwondingen**

- Dit apparaat is niet bedoeld voor gebruik door personen met een verminderd lichamelijk, mentaal of sensorisch vermogen of gebrek aan ervaring en kennis (inclusief kinderen), tenzij zij instructies hebben gehad om het apparaat te gebruiken door een persoon die verantwoordelijk is voor hun veiligheid gebruik van het en begrijp de gevaren die ermee gepaard gaan. Kinderen moeten onder toezicht staan om ervoor te zorgen dat ze niet met het apparaat spelen.
- Het apparaat mag alleen gebruikt en opgeslagen worden buiten gebruik van kinderen of dieren. Verkeerd gebruik kan leiden tot verbrandingen en elektrische schokken.
- Houd kinderen en dieren weg van het verpakkingsmateriaal. Er is gevaar op verstikking!
- Nooit stoom direct op mensen, dieren of planten richten. Dit kan verbrandingen opleveren.
- Houd het apparaat alleen vast bij het handvat tijdens gebruik. Er is gevaar op verbranding!

- Laat het apparaat nooit onbeheerd achter als het aangesloten is op het stopcontact.
- Kort na gebruik kan het gebruikte hulpstuk nog erg heet zijn. Wacht daarom een paar minuten zodat het apparaat helemaal is afgekoeld voordat u het eraf haalt.
- Gevaar op verbranding! Laat het apparaat helemaal afkoelen voordat u er water in of uit haalt, schoonmaakt of wegzet. Nooit de watertank proberen te openen tijdens gebruik. Altijd controleren dat de watertank goed vastzit voordat u het apparaat gebruikt.
- Controleer dat de stroomkabel geen gevaar vormt om er over te struikelen.

### **Risico op vuur**

- Gebruik het apparaat niet in ruimtes met ontbrandbaar stof of met explosieve dampen.
- Niets in de openingen van het apparaat plaatsen en controleer dat er niets verstopt zit.

### **Gevaar op elektrische schok**

- Het apparaat mag alleen worden aangesloten op een juist aangesloten stopcontact met veilige contactpunten. De stekker in het stopcontact moet goed bereikbaar zijn als die

aangesloten is. De spanningsbron moet overeenkomen met de technische gegevens van het apparaat. Gebruik alleen geschikte verlengkabels waarvan de technische data overeenkomen met die van het apparaat.

- Dit apparaat moet geaard zijn als het aangesloten is. Gebruik alleen de geschikte stekker. Probeer niet de aarde-aansluiting te omzeilen.
- Nooit het apparaat in water of een andere vloeistof onderdompelen! Verzeker dat het apparaat, de kabel of de stekker niet in water vallen of nat worden. Mocht het apparaat in water vallen, schakel dan meteen de stroomtoevoer uit. Alleen daarna kunt u het apparaat uit het water halen.
- Nooit het apparaat, de kabel of de stekker met natte handen vastpakken om elektrische schokken te vermijden.
- De stoom mag niet gericht worden op elektrische apparaten, stroomkabels of onderdelen die elektrische onderdelen bevatten (bijvoorbeeld in ovens, koelkasten, schakelaars en verlichting, magnetrons, schermen).
- Haal iedere keer de stekker uit het stopcontact

voordat u een hulpstuk verwijdert/verwisselt, de watertank vult of leegt of het apparaat schoonmaakt. Trek altijd aan de stekker en niet aan de kabel.

- Gebruik het apparaat alleen binnenkamers.
- Controleer het apparaat altijd op beschadigen voordat u het apparaat gebruikt. Gebruik het apparaat alleen als het helemaal in elkaar gezet is en operationeel is. Het apparaat mag niet gebruikt worden als het gevallen is, of als er zichtbare schade is of als het lekt.
- In het geval van schade/onvolkomenheden meteen het apparaat uitschakelen.
- Nooit proberen zelf het apparaat te repareren, dan wel de stroomkabel of stekker of onderdelen te vervangen. Als het apparaat een gebrek vertoont, mag het niet meer gebruikt worden. Neem contact op met de dichtstbijzijnde klantenservice/specialist-dealer of, in het geval van schade, neem contact op met onze klantenservice. Onjuiste reparaties kunnen gevaren opleveren voor de gebruikers.
- Gebruik dit apparaat niet als het een beschadigde kabel of stekker heeft, het niet correct werkt of als het beschadigd is of is

gevallen. Als de stroomkabel beschadigd is, moet het worden vervangen door de fabrikant, klantenservice, servicemonteur of een gelijkwaardig gekwalificeerd persoon, om gevaren te vermijden.

### **Vermijd schade aan de materialen, eigendommen en het apparaat**

- Plaats de kabel zo dat hij niet geplet of gebogen kan worden en dat het niet in contact komt met hete oppervlaktes.
- Schakel het apparaat alleen in als de watertank gevuld is anders kan de waterpomp beschadigd raken en kan de levensduur van het apparaat worden verminderd.
- Plaats geen zware objecten op het apparaat, kabel of stekker.
- Trek of draag het apparaat niet aan de stroomkabel.
- Gebruik geen andere accessoires. Gebruik alleen de originele van de fabrikant.
- Giet nooit schoonmaakmiddelen of andere chemische toevoegingen in het apparaat. Dit kan het apparaat kapot maken en de veilige werking is dan niet meer gegarandeerd.
- Nooit de stoomopeningen afdekken en steek er

geen objecten in.

- Houd voldoende afstand van warmtebronnen zoals fornuizen en ovens om het apparaat niet te beschadigen.
- Laat het apparaat niet vallen en zorg dat er ook niet mee gestoten wordt.
- Stel het apparaat niet bloot aan hoge temperaturen, hoge temperatuurschommelingen, open vuur, direct zonlicht en stel het niet bloot aan vochtige of natte condities.
- Altijd eerst proberen schoon te maken op een kleine, onopvallende plek.
- Nooit te lang de stoom op één plek richten.
- Nooit het apparaat gebruiken op een koude glazen oppervlak (met een temperatuur van minder dan 10°C). De hete stoom kan het glas laten breken.
- Mocht het oppervlak van was voorzien zijn, kan de stoom de was verwijderen.
- Gebruik geen bijtende schoonmaakmiddelen (bijv. azijn) of reinigingssponsjes om het apparaat schoon te maken.
- Berg het apparaat alleen op als het helemaal is afgekoeld en er geen water meer in de watertank zit.

- Bewaar het apparaat in een droge, schone ruimte die niet toegankelijk is voor kinderen en dieren.

## Geleverde items



- 1 Basisunit (1x)
- 2 Adapter (1x)
- 3 Verlengbuis (2x)
- 4 Vloerhulpstuk (1x)
- 5 Verbindingsstuk (1x)
- 6 Combinatie-hulpstuk (1x)
- 7 Gebogen hulpstuk (1x)
- 8 Borstelhulpstuk (1x)
- 9 Lange spuitmond-hulpstuk (1x)
- 10 Krabber (1x)

Niet getoond:

- Schoonmaakdoek, klein, voor het combinatie-hulpstuk (1x)
- Vloerdoek, groot, voor het vloerhulpstuk (1x)
- Maatbeker (1x)
- Trechter voor het vullen van de watertank (1x)

## Apparaatoverzicht



- 11 Veiligheidstank-deksel
- 12 Veiligheidsknop  
(vergrendelt de stoomknop)
- 13 Handgreep
- 14 Stoomknop
- 15 Stroomkabel
- 16 Indicatielampje
- 17 Stoommond

## Voor het eerste gebruik

### ⚠ Waarschuwing

- Gevoor op verstikking door plastic folies en zakken! Houd kinderen en dieren weg van het verpakkingsmateriaal.
- Wateroverblijfselen in de watertank duiden erop dat dit apparaat is getest en er geen defecten zijn geconstateerd.
- Haal de verpakking van geleverde items en controleer dat ze compleet zijn (zie het 'geleverde items'-hoofdstuk) en of er geen transportschade is. Als het apparaat, stekker, stroomkabel of accessoires schade hebben niet het apparaat gebruiken(!), maar neem contact op met onze klantenservice.
- Voor gebruik van het apparaat al het verpakkingsmateriaal en stickers die mogelijk op het apparaat zitten verwijderen die gebruikt zijn ter bescherming bij het transport of voor reclaimedoeleinden.

## Plaatsen van de accessoires

### ⚠ Waarschuwing

- Trek aan de stekker en nooit aan de kabel.
- Kort na gebruik kan het gebruikte hulpstuk nog erg heet zijn. Wacht daarom een paar minuten zodat het apparaat helemaal is afgekoeld voordat u het eraf haalt.

### Lange spuitmond-hulpstuk

Het lange spuitmond-hulpstuk (10) kan overal gebruikt worden. Is uitermate geschikt voor het schoonmaken van hittebestendige oppervlaktes in de keuken en badkamer, hoeken en plekken die lastig te bereiken zijn.



Het lange spuitmond-hulpstuk kan worden gebruikt met het borstelhulpstuk (8) of het gebogen hulpstuk (7) eraan vast.

- Plaats het lange spuitmond-hulpstuk tot zover het kan op de stoommond (18)

## Borstelhulpstuk

Het borstelhulpstuk (8) wordt gebruikt voor allerlei objecten, bijv. ovens, badkamerkranen, badkuipen, wasbakken en speelgoed.



- Plaats het borstelhulpstuk direct op de stoommond (18) of het lange spuitmond-hulpstuk (10).

## Gebogen hulpstuk

Gebruik het gebogen hulpstuk (7) voor het schoonmaken van kieren die moeilijk bereikbaar zijn.



- Plaats het direct op de stoommond (18) of het lange spuitmond-hulpstuk (10).

## Combinatie hulpstuk

Het combinatie hulpstuk (6) wordt gebruikt in combinatie met de schoonmaakdoek of de krabber (11).

- Plaats het combinatie hulpstuk tot zover het kan op de stoommond (18)

## Schoonmaakdoek

De schoonmaakdoek is geschikt voor het schoonmaken en opruimen van stoffering en textiel en ook voor krasgevoelige en redelijk grote oppervlaktes, bijv. douchecabines.

- Trek de schoonmaakdoek over het combinatie hulpstuk (6). Laat de schoonmaakdoek afkoelen voor u hem eraf haalt!

## Krabber

Gebruik de krabber (11) voor het schoonmaken van gladde oppervlaktes zoals ramen, glazen deuren, spiegels of keramische tegels.



Plaats de krabber onderaan het combinatie hulpstuk (6):

-Plaats de twee haakjes aan de onderkant van de krabber in de twee ogen van het combinatie hulpstuk.

-Druk het combinatie hulpstuk en de krabber samen tot ze in elkaar klikken.



Om de krabber los te maken, trek de houder van de krabber los van het combinatie hulpstuk.

### **Vloerhulpstuk, Verlengbuis, Adapter**

Het vloerhulpstuk (4) wordt gebruikt voor het schoonmaken van vloeren. De wordt geplaatst op het apparaat met behulp van het verbindingsstuk (5), de verlengbuis (3) en adapter (2). U kunt het vloerhulpstuk met of zonder vloerdoek gebruiken. Zonder vloerdoek zullen de borstels van het vloerhulpstuk vastzittend vuil verwijderen. De vloerdoek is geschikt voor minder ruw schoonmaken.

1. Plaats de adapter (2) tot zover het kan op de stoommond (19) van het apparaat en schroef hem stevig vast.
2. Schroef het verbindingsstuk op het vloerhulpstuk.
3. Druk het smalle eind van de verlengbuis in het verbindingsstuk. De borging van de verlengbuis moet zich vastklikken in de passende opening van het verbindingsstuk.
4. Op dezelfde manier plaats de adapter in het open einde van de verlengbuis, of voor een langere buis, de tweede verlengbuis en dan daar de adapter in.



Om de verlengbuis te ontkoppelen, druk op de losmaakknoppen op de verlengbuis en adapter en trek hem eruit. Om de adapter van het apparaat te halen, draai hem in de tegengestelde richting en trek hem eraf.

## Vloerdoek

Gebruik de vloerdoek om minder ruw schoon te maken.



1. Het vloerhulpstuk (4) heeft twee clipjes aan de bovenkant. Druk het uiteinde van de clip in het midden van het vloerhulpstuk op de clip te openen.
2. Plaats een uiteinde van de vloerdoek en laat de clip los.
3. Trek de vloerdoek over de onderkant van het vloerhulpstuk en zet hem vast met de tweede clip.

## Het vullen van de watertank

### ⚠ Waarschuwing

- Altijd de stekker uit het stopcontact halen en het apparaat helemaal laten afkoelen voordat u de watertank opent. Anders kan er stoom vrijkomen op een ongecontroleerde manier.
  - Nooit de watertank te vol doen. Giet maximaal 260 ml water in het apparaat.
  - Houd het apparaat nooit onder de kraan en dompel het nooit onder water om water in de tank te krijgen.
  - Giet nooit schoonmaakmiddelen of andere toevoegingen in het apparaat. Dit kan het apparaat kapot maken en de veilige werking is dan niet meer gegarandeerd.
1. Het apparaat heeft een veiligheidstankdeksel (12). Die kan niet verwijderd worden als de watertank onder druk staat. Druk de deksel naar beneden en draai hem tegen de klok in.



Om de druk van de watertank te halen, druk op de stoomknop (15) tot er geen stoom meer uit het apparaat komt. De watertank kan dan geopend worden.

2. Giet water in de watertank door gebruik te maken van de meegeleverde maatbeker en trechter.
3. Schroef de deksel van de watertank weer op het apparaat.

## Gebruik

- Nooit stoom direct op mensen, dieren of planten richten. Dit kan erge verbrandingen opleveren.
- Houd het apparaat alleen vast bij de handgreep en niet bij het hulpstuk tijdens gebruik, want deze kan erg heet worden. Er is gevaar op verbranding!

- Werk altijd met voldoende verlichting.
- Zorg dat u niet over de stroomkabel struikelt terwijl u het apparaat gebruikt.
- Gebruik het apparaat nooit zonder water!
- Gebruik het apparaat nooit op koude glazen oppervlakken of bij een buitentemperatuur onder 10 °C. Hete stoom kan het glas laten breken.
- Altijd eerst proberen schoon te maken op een kleine, onopvallende plek.
- Nooit te lang de stoom op één plek richten.
- De watertank mag niet worden geopend tijdens gebruik!
- Het apparaat heeft een beveiliging (13) die de stoomknop (15) blokkeert zodat die niet per ongeluk ingedrukt kan worden. Om de beveiliging uit te schakelen, dient u de beveiligingspin eerst indrukken.
- Water kan vrijkomen uit het hulpstuk als u het voor het eerst gebruikt. Dit is normaal en is geen defect aan uw apparaat.
- Als het buisje in het apparaat met stoom gevuld moet worden, dient u mogelijk meermaals de stoomknop (15) indrukken voordat er stoom vrijkomt.
- Hoeveel stoom vrijkomt is afhankelijk van de snelheid en frequentie waarmee de stoomknop (15) wordt ingedrukt. Hoe sneller u drukt, hoe meer stoom er vrijkomt. Dit gaat echter wel ten koste van de temperatuur.



1. Plaats het hulpstuk wat u wilt gebruiken op het apparaat (zie het 'Plaatsen van de accessoires'-hoofdstuk).
2. Steek de stekker in een juist geïnstalleerd stopcontact dat goed bereikbaar is. Stoom zal worden gegenereerd en het indicatielampje (17) gaat branden.
3. Wacht tot het indicatielampje uitgaat. De werktemperatuur is dan bereikt en u kunt beginnen met het stoomreinigen: Druk de stoomknop (15) en beweeg het hulpstuk over het oppervlak dat schoongemaakt moet worden.



- Als de stoomknop niet ingedrukt kan worden, zal de beveiliging (13) waarschijnlijk zijn geactiveerd. Druk de beveiligingspin in om de beveiliging uit te schakelen.
4. Als het indicatielampje gaat branden, is de temperatuur gedaald. Laat de stoomknop los en druk die pas weer in als het indicatielampje uit is gegaan.
  5. Als de watertank uit is, zal er geen stoom meer geproduceerd worden. Als u water wilt bijvullen in de watertank (zie het 'Vullen van de watertank'-hoofdstuk) of wilt stoppen met stoomreinigen, trek de stekker uit het stopcontact en laat het apparaat helemaal

afkoelen. Blijf drukken op de stoomknop zolang het nodig is totdat er geen stoom meer uit het apparaat vrijkomt. De watertank kan dan geopend worden.

6. **Maak de watertank iedere keer leeg en schoon na gebruik**(zie hieronder) om afzettingen in de tank te voorkomen die het apparaat zouden kunnen beschadigen!

## **Na gebruik / Schoonmaken van het apparaat**

Maak de watertank iedere keer leeg en schoon na gebruik om afzettingen in de tank te voorkomen die het apparaat zouden kunnen beschadigen!

- De watertank kan niet worden geopend als er druk op staat. Haal de stekker uit het stopcontact en blijf op de stoomknop drukken tot er geen stoom meer vrijkomt uit het apparaat. De deksel van de tank kan er dan worden afgeschroefd.
- Altijd de stekker uit het stopcontact halen als u het apparaat niet gebruikt, voor dat u de watertank opent of een hulpstuk verwijdert.
- Het hulpstuk en het water in de tank kunnen nog heet zijn kort na gebruik. Daarom dient u te wachten tot het helemaal is afgekoeld voordat u een hulpstuk verwijdert of de tank leegt.
- Nooit het apparaat in water of een andere vloeistof onderdompelen!
- Nooit het apparaat, de kabel of de stekker met

natte handen vastpakken.

- Om de levensduur van de stoomreiniger te vergroten, dient hij regelmatig ontkalkt te worden met een standaard commercieel ontkalkproduct. Volg de instructies van de fabrikant op de verpakking van het ontkalkproduct.
- Watertank legen: Schroef de deksel van de tank af. Hou het apparaat boven een wasbak of iets dergelijks en laat al het water uit de tank lopen.
- Was de schoonmaakdoek en vloerdoek na ieder gebruik volgens de was-instructies.
- Maak de hulpstukken indien nodig met helder, warm water schoon.
- Indien nodig veeg de buitenkant van het apparaat schoon met een zachte, licht vochtige doek en veeg hem droog met een zachte doek.
- Laat alle apparaatonderdelen en hulpstukken drogen voordat u ze opbergt in een schone en droge plek die niet bereikbaar is voor kinderen.

## Probleemoplossing

Als het apparaat niet meer goed werkt, kijk dan eerst of u zelf het probleem kunt oplossen.



Niet proberen zelf een kapot elektrisch apparaat te repareren!

<b>Probleem</b>	<b>Mogelijke oorzaak/oplossing</b>
Water loopt uit het hulpstuk.	Het apparaat heeft nog niet de juiste temperatuur bereikt. Wacht tot het indicatielampje uitgaat. Water kan vrijkomen uit het hulpstuk als u het voor het eerst gebruikt. Dit is normaal en is geen defect aan uw apparaat.
Het apparaat werkt niet. Het indicatielampje gaat niet branden.	Zit de stekker juist in het stopcontact? Werkt het stopcontact niet? Probeer een ander stopcontact en controleer de zekeringen van uw stroomnetwerk.
Er wordt geen stoom geproduceerd.	Is de watertank gevuld met water? Het apparaat heeft nog niet de juiste temperatuur bereikt. Wacht tot het indicatielampje uitgaat. Het buisje van het apparaat is nog niet helemaal gevuld met stoom. Druk meerdere keren op de stoomknop tot er stoom vrijkomt. Zit het hulpstuk verstopt? Is de beveiliging (13) geactiveerd? Druk de beveiligingspin in om de beveiliging uit te schakelen.
Strepen bij het schoonmaken van ramen of andere gladde oppervlaktes.	Is de krabber vuil? Veeg hem schoon. Is de krabber versleten? Draai hem om: Trek het rubberen deel zijwaarts uit de houder, bevochtig hem met water of schoonmaakmiddel in het ronde deel en schuif hem andersom weer terug in de houder. Als beide zijden van het rubber versleten zijn, is een nieuw rubber nodig.

## MILIEU

ATTENTIE:



Dit apparaat mag niet met uw ander huishoudelijke toestellen worden verwijderd. Dit product moet op een geselecteerde stortplaats verwijderd worden. U kunt bij de gemeente een indiceerde plaats aanvragen. Elektrisch en elektronische producten kunnen gevaarlijke stoffen inhouden die schadelijk zijn voor mensen en het milieu en moet recycled worden. Het symbool aan de kant geeft aan dat het een elektrisch en elektronisch toestel is en zijn dus artikelen van een selectieve collectie. Het beeld geeft een afvalbak met een X teken aan.

Adeva SAS / H.Koenig Europe - 8 rue Marc Seguin - 77290 Mitry Mory - France

www.hkoenig.com - sav@hkoenig.com - contact@hkoenig.com - Tél: +33 1 64 67 00 05

# ESPAÑOL

## LIMPIADOR A VAPOR

### Definición de Símbolos:



Instrucciones de Seguridad:

Lea las instrucciones cuidadosamente y cumpla con ellas para evitar lesiones personales y daños a la propiedad.



Información suplementaria



¡Este equipo funciona con vapor caliente!

### Uso Previsto

- Este dispositivo no debe ser utilizado por personas con capacidad física, mental o sensorial reducida o sin experiencia y conocimientos (incluidos niños), a menos que hayan recibido instrucciones de uso del aparato por parte de una persona responsable de su uso seguro del dispositivo. y comprender los peligros involucrados. Los niños deben ser supervisados para asegurarse de que no jueguen con el dispositivo.
- No use el limpiador a vapor sobre superficies sensibles al calor o la humedad, como papel tapiz, terciopelo, seda, objetos encolados, superficies de madera sin sellar y/o enceradas, plástico blando, cuero y vidrio frío (con temperaturas exteriores inferiores a 10 ° C).
- No use el limpiador a vapor para limpiar equipos electrónicos y objetos frágiles.
- Este aparato está previsto para uso doméstico y no está destinado a aplicaciones industriales.
- Utilice el limpiador a vapor únicamente como se describe en este manual. Cualquier otro uso se considera inapropiado.
- La garantía no cubre fallos causados por manejo incorrecto, daño, calcificación o intentos de reparación. Esto también se aplica al desgaste normal.

# Instrucciones de Seguridad

## Peligro de lesiones

- Este limpiador a vapor puede ser usado por personas con discapacidad física, sensorial o motora, o con falta de experiencia y conocimiento, siempre que sean supervisados o hayan sido debidamente instruidos en el uso del aparato de forma segura y hayan entendido los peligros involucrados. Los niños no deben jugar con el limpiador.
- El aparato debe usarse y almacenarse fuera del alcance de niños y animales. El uso inadecuado del mismo puede provocar lesiones y descargas eléctricas.
- Mantenga el material de embalaje fuera del alcance de niños y animales. ¡Peligro de lesiones personales y asfixia!
- Nunca apunte vapor directamente a personas, animales o plantas. Esto puede causar quemaduras severas.
- Cuando esté utilizando su limpiador a vapor sosténgalo solo por el asa. ¡Existe peligro de quemaduras!
- Nunca deje el limpiador desatendido cuando esté conectado a la red eléctrica.

- Después de usar el aparato, tenga en cuenta que algunos accesorios puede estar muy caliente. Por lo tanto, para manipularlo o separarlo espere unos minutos hasta que se haya enfriado por completo.
- ¡Peligro de quemaduras! Siempre deje que el limpiador se enfríe por completo antes de verter o sacar agua, limpiarlo y/o guardarlo. Nunca intente abrir el depósito de agua durante el uso y siempre asegúrese de que el mismo esté firmemente cerrado antes de usar el limpiador a vapor.
- Asegúrese de que el cable de alimentación conectado no presente un peligro de tropiezo.

### **Peligro de incendio**

- No use el limpiador a vapor en habitaciones que contengan polvo fácilmente inflamable o vapores tóxicos y explosivos.
- No inserte nada en las aberturas del aparato y asegúrese de que no se obstruyan.

### **Peligro de descarga eléctrica**

- El limpiador a vapor solo debe conectarse a un tomacorriente instalado correctamente y

fácilmente accesible. Siempre verifique que la tensión de su red eléctrica coincida con la indicada en la placa de características del aparato. Puede usar cables de extensión siempre que cumplan las exigencias técnicas del limpiador a vapor.

- Siempre enchufe el cable a un tomacorriente de pared debidamente instalado con conexión a tierra. No intente eludir la conexión a tierra.
- ¡Nunca sumerja el limpiador en agua u otros líquidos! Si el aparato cae dentro del agua, desconecte el cable de alimentación inmediatamente. ¡Nunca trate de sacar el mismo del agua estando conectado al tomacorriente!
- Nunca toque su limpiador a vapor, el cable de alimentación o el enchufe con las manos mojadas estando conectado al tomacorriente.
- El vapor no debe apuntar directamente a equipos eléctricos, cables de alimentación o piezas que contengan componentes eléctricos (por ejemplo, hornos, refrigeradores, interruptores y luces interiores, hornos de microondas, pantallas).

- Debe desconectar el enchufe del tomacorriente después de cada uso y antes de retirar/cambiar un accesorio, rellenar/vaciar el depósito de agua o llevar a cabo cualquier acción de mantenimiento. No tire del cable para desconectarlo del tomacorriente, hágalo agarrando firmemente el enchufe.
- Úselo únicamente en habitaciones cerradas.
- Para su propia seguridad, siempre revise el limpiador a vapor antes de ponerlo en funcionamiento. Use el mismo solo cuando esté completamente ensamblado y en funcionamiento ¡No lo utilice si se ha caído, si hay signos evidentes de daños visibles o si tiene fugas!
- En caso de daños/fallas, apague el limpiador inmediatamente.
- Nunca intente reemplazar las piezas dañadas o reparar el aparato, el cable de alimentación o el tomacorriente usted mismo. Póngase en contacto con el centro de atención al cliente o distribuidor especializado más cercano. Las reparaciones incorrectas pueden causar lesiones personales y daños a la propiedad.

- No use este aparato si su cable de alimentación o enchufe están dañados, si no está funcionando correctamente, está en mal estado o se ha caído. Si el cable de alimentación está deteriorado deberá ser remplazado por el fabricante, su personal técnico o un especialista similar para evitar riesgos potenciales.

### **Precauciones con el limpiador a vapor**

- Coloque el cable de alimentación de forma que no quede aplastado, ni doblado y no entre en contacto con superficies calientes.
- Asegúrese de que el depósito de agua esté lleno de agua, ya que, de lo contrario, la bomba de agua podría dañarse y la vida útil del aparato podría acortarse.
- No coloque ningún objeto pesado sobre el limpiador, el cable o el enchufe.
- No arrastre, recoja o levante el limpiador tirando del cable de alimentación.
- Utilice únicamente piezas de repuesto y accesorios distribuidos o recomendados por el fabricante.
- Nunca vierta ningún agente de limpieza u otros productos químicos en el limpiador a

vapor. Esto podría destruirlo y el trabajo seguro ya no estaría garantizado.

- Nunca cubra las aberturas de salida de vapor y no acerque ningún objeto a ellas.
- Para evitar daños mantenga su limpiador lejos de fuentes de calor como encimeras y hornos.
- Evite que el limpiador se caiga y no lo someta a vibraciones fuertes.
- No exponga el limpiador o los accesorios a temperaturas extremas, fuego abierto, luz solar directa o humedad.
- Siempre limpie primero lugares pequeños.
- Nunca dirija el vapor a un punto por mucho tiempo.
- Nunca use el limpiador en superficies de vidrio frío (a temperaturas inferiores a 10°C). El vapor caliente podría hacer que el vidrio se rompa.
- Cuidado cuando use el limpiador en superficies tratadas con cera, ¡el calor y el vapor pueden eliminar la cera!
- No utilice productos de limpieza corrosivos o abrasivos (por ejemplo, vinagre) para limpiar el aparato.
- Almacene su limpiador a vapor una vez que

se haya enfriado por completo y no haya más agua en el depósito.

- Guarde su limpiador a vapor en un lugar seco y limpio que no sea accesible para niños y animales.

## Componentes suministrados:



- 1 Unidad principal (1x)
- 2 Adaptador (1x)
- 3 Tubo de extensión (2x)
- 4 Accesorio para el piso (1x)
- 5 Pieza de conexión (1x)
- 6 Accesorio de combinación (1x)
- 7 Accesorio curvado (1x)
- 8 Cepillo (1x)
- 9 Boquilla larga (1x)
- 10 Raspador (1x)

No mostrados:

- Paño de limpieza pequeño, para el accesorio de combinación (1x)
- Paño de piso grande, para el accesorio de piso (1x)
- Vaso medidor (1x)
- Embudo para llenar el depósito de agua (1x)

## Descripción general del limpiador a vapor



- 11 Tapa de seguridad del depósito de agua
- 12 Traba de seguridad (bloquea el disparador de vapor)
- 13 Manija
- 14 Disparador de vapor
- 15 Cable de alimentación
- 16 Lámpara de control
- 17 Salida de vapor

## **Antes del primer uso**

### **⚠ Precaución**

- Guarde el material de embalaje fuera del alcance de niños y animales. ¡Peligro de asfixia!
- Los residuos de agua en el depósito son atribuibles al hecho de que este aparato ha sido probado y no tiene defectos de fabricación.
- Desempaquete los componentes suministrados y verifique que estén completos (consulte la sección "Componentes suministrados") y no hayan sufrido daños de transporte. No use el limpiador, si el enchufe, el cable de alimentación o los accesorios presentan daños. Comuníquese con nuestro departamento de servicio al cliente.
- Antes de usar su limpiador a vapor, retire todos los materiales de embalaje y cualquier etiqueta que pueda haber y que se usen para protección durante el transporte o para publicidad.

## **Montando el limpiador a vapor**

### **⚠ Precaución**

- Asegúrese de que el enchufe no esté conectado.
- Después de usar el aparato, tenga en cuenta que algunos accesorios puede estar muy caliente. Por lo tanto, para manipularlo o separarlo espere unos minutos hasta que se haya enfriado por completo.

## **Boquilla larga**

La boquilla larga (10) se puede usar en cualquier lugar. Es ideal para la limpieza de superficies resistentes al calor en la cocina y el baño, esquinas y lugares de difícil acceso.



En la boquilla larga puede ser enchufado el accesorio de cepillo (8) o el accesorio curvado (7). Conecte la boquilla larga en la salida de vapor (18).

### **Cepillo**

El cepillo (8) se utiliza para limpiar todos los tipos de objetos posibles, ejemplo, hornos, accesorios de baño, bañeras, fregaderos, juguetes.



Conecte el cepillo directamente en la salida de vapor (18) del limpiador o en la boquilla larga (10).

### **Accesorio curvado**

Use el accesorio curvado (7) para limpiar lugares o grietas de difícil acceso.



Conéctelo directamente en la salida de vapor (18) del limpiador o en la boquilla larga (10).

### **Accesorio de combinación**

- El accesorio de combinación (6) se usa junto con el paño de limpieza o el raspador (11).
- Enchufe el accesorio de combinación tanto como sea posible en la salida de vapor (18) del limpiador.

### **Paño de limpieza**

- El paño de limpieza es adecuado para limpiar tapicería y textiles, también para superficies grandes y sensibles a los arañazos, ejemplo, cabinas de ducha.
- Coloque el paño de limpieza sobre el accesorio de combinación (6). **¡Después de la limpieza deje que se enfríe antes de retirarlo!**

## Raspador

Utilice el raspador (11) para limpiar superficies lisas como cristales de ventanas, puertas de vidrio, espejos y azulejos.



Coloque el borde del raspador en la parte inferior del accesorio de combinación (6).

Inserte los dos ganchos del extremo inferior del raspador en los dos ojales del accesorio de combinación.



Presione el accesorio de combinación y el raspador juntos para que se traben entre sí hasta que escuche el sonido.

Para retirar el raspador, tire del broche para separarlo del accesorio de combinación.

## Accesorio para el piso, Tubo de extensión, Adaptador

El accesorio para el piso (4) se usa para limpiar pisos. Se enchufa al limpiador usando la pieza de conexión (5), el tubo de extensión (3) y el adaptador (2).



Puede usar el accesorio para el piso con o sin el paño de piso. Sin el paño, las cerdas del accesorio eliminarán la suciedad persistente. El uso del paño es adecuado para una limpieza suave.

1. Enchufe el adaptador (2) tanto como sea posible en la salida de vapor (18) del limpiador y atorníllelo firmemente.

2. Atornille la pieza de conexión en el accesorio para el piso.



3. Empuje el extremo angosto del tubo de extensión en la pieza de conexión. El clip de bloqueo del tubo de extensión debe trabarse en la abertura correspondiente de la pieza de conexión.

4. De la misma manera, enchufe el adaptador en el extremo abierto del tubo de extensión o, para extender el alcance enchufe el segundo tubo

de extensión y luego el adaptador en este.

Para desmontar el tubo de extensión, presione los botones de liberación ubicados en el tubo de extensión y el adaptador y extráigalo.

Para quitar el adaptador, gírelo en la dirección opuesta y sáquelo.

## Paño de piso

Use el paño para una limpieza suave del piso.

El accesorio para el piso (4) tiene dos clips en la parte superior.

Presione el extremo del clip.

Inserte un extremo del paño y suelte el clip.

Estira el paño sobre la parte inferior del accesorio para piso y asegúralo con el segundo clip.

## Llenar el depósito de agua

### Precaución

- Asegúrese de desconectar el enchufe del tomacorriente y deje que el limpiador se enfríe por completo antes de abrir el depósito de agua. De lo contrario, podría haber una emisión incontrolada de vapor.
- No llene demasiado el depósito de agua. Vierta un máximo de 260 ml de agua en el dispositivo.
- Nunca sostenga el limpiador debajo del grifo, ni lo sumerja para verter agua en el depósito.
- Nunca vierta ningún agente de limpieza u otros aditivos químicos en el depósito de agua. Esto podría dañar el limpiador y el trabajo seguro ya no está garantizado.

1. El depósito de agua tiene una tapa de seguridad (12) y no se puede quitar si existe presión en el mismo. Presione la tapa del depósito hacia abajo y gírela en el sentido contrario a las agujas del reloj.



Para abrir el depósito de agua, libere la presión, para eso mantenga presionado el disparador de vapor (15) hasta que deje de salir vapor del limpiador.

2. Vierta agua en el depósito usando el vaso medidor y el embudo suministrado.
3. Enrosque la tapa del depósito nuevamente.

## Uso del limpiador a vapor

- Nunca apunte vapor directamente a personas, animales o plantas. Esto puede causar quemaduras severas.
- Cuando esté utilizando su limpiador a vapor sosténgalo solo por el asa. ¡Existe el peligro de quemaduras!
- Siempre trabaje con suficiente iluminación.
- Asegúrese de no tropezar con el cable de alimentación mientras usa el limpiador.
- ¡Nunca use el limpiador a vapor sin agua!
- Nunca use el limpiador en superficies de vidrio frío (a temperaturas inferiores a 10°C). El vapor caliente podría hacer que el vidrio se rompa.
- Siempre limpie primero lugares pequeños.
- Nunca dirija el vapor a un punto por mucho tiempo.
- ¡El depósito de agua no debe abrirse durante el uso!
- El dispositivo tiene una traba de seguridad (13) que bloquea el disparador de vapor (15) para evitar accidentes. Para desactivar la protección presione la traba de seguridad.
- Puede que salga agua del limpiador cuando empiece a usarlo. Esto es normal y no constituye un defecto.
- Como la tubería del limpiador debe llenarse de vapor, es posible que deba presionar el disparador de vapor (15) varias veces cuando comience a usarlo antes de que comience a salir vapor.
- La cantidad de vapor que se emite depende principalmente de la velocidad y frecuencia con la que se presiona el disparador de vapor (15). Cuanto más rápido lo presiones, más vapor se emitirá. Sin embargo, esto también depende



de la temperatura que alcance el agua.

1. Conecte el accesorio que desea al limpiador (consulte la sección "Montando el limpiador a vapor").
2. Inserte el enchufe a un tomacorriente correctamente instalado y de fácil acceso. El vapor comenzará a generarse y la lámpara de control (17) se encenderá.
3. Espere hasta que la lámpara de control se apague indicando que se alcanzó la temperatura necesaria para el correcto funcionamiento y se puede iniciar la limpieza con vapor: presione el disparador de vapor (15) y mueva el accesorio sobre la superficie deseada para limpiarla.



Si no puede presionar el disparador de vapor, probablemente la traba de seguridad (13) se haya activado. Presione la traba de seguridad para liberar la protección.

4. Si la temperatura disminuye, la lámpara de control se encenderá nuevamente. Suelte el disparador de vapor y vuelva a presionarlo una vez que se haya apagado la luz de control.
5. Si el depósito de agua está vacío, no se producirá vapor. Si desea recargar el agua en el depósito (consulte la sección "Llenar el depósito de agua") o si terminó la limpieza, desconecte el enchufe del tomacorriente y deje que el aparato se enfríe por completo. Mantenga presionado el disparador de vapor si es necesario hasta que no salga más vapor, entonces el depósito de agua se puede abrir.
6. ¡Vacíe y limpie el depósito de agua cada vez que use su limpiador a vapor (consulte a continuación) para evitar suciedad que pueda dañar el aparato!

## **Después del uso/ limpieza del limpiador a vapor**

- ¡Vacíe y limpie el depósito de agua cada vez que use su limpiador a vapor (consulte a continuación) para evitar suciedad que pueda dañar el aparato!
- El depósito de agua no puede abrirse si existe presión en el mismo. Desconecte el enchufe del tomacorriente y mantenga presionado el disparador de vapor hasta que no salga más vapor del limpiador, entonces la tapa del depósito puede ser desenroscada.
- Siempre desconecte el enchufe del tomacorriente cuando no esté utilizando su limpiador a vapor, antes de abrir el depósito de agua o quitar un accesorio.
- El accesorio y el agua contenida en el depósito pueden estar calientes poco después del uso. Por lo tanto, debe esperar hasta que se hayan enfriado por completo.
- ¡Nunca sumerja el limpiador en agua u otros líquidos!
- Nunca toque el aparato, el cable o el enchufe con las manos mojadas.
- Para prolongar la vida útil del limpiador a

vapor, debe descalcificarse regularmente con un desincrustante comercial estándar. Tenga en cuenta las instrucciones del fabricante en el embalaje del desincrustante que utilice.

- Para vaciar el depósito de agua, desenrosque la tapa y retírela. Sostenga el limpiador sobre un fregadero o similar y deje que salga toda el agua del depósito.
- Lave los paños después de cada uso.
- Limpie los accesorios si es necesario con agua limpia y tibia.
- De ser necesario, limpie la parte exterior de su limpiador a vapor con un paño suave ligeramente humedecido y séquelo.
- Deje que todas las piezas y accesorios de su limpiador se sequen por completo antes de guardarlos en un lugar limpio y seco que los niños no puedan acceder.

### **Solución de problemas**

Si el limpiador a vapor no está funcionando correctamente, compruebe si puede remediar la situación usted mismo antes de acudir por ayuda especializada.



**¡No intente reparar por sí mismo ningún desperfecto técnico en el limpiador!**

<b>Problema</b>	<b>Posible causas/Solución</b>
Salida de agua	<ul style="list-style-type: none"> <li>• El limpiador aún no ha alcanzado la temperatura de funcionamiento adecuada. Espere hasta que la lámpara de control se haya apagado.</li> <li>• Puede que salga agua del limpiador cuando empiece a usarlo. Esto es normal y no constituye un defecto.</li> </ul>
El limpiador no funciona. La lámpara de control no enciende.	<ul style="list-style-type: none"> <li>• Compruebe las conexiones eléctricas.</li> <li>• Compruebe el tomacorriente.</li> </ul>
No se produce vapor	<ul style="list-style-type: none"> <li>• Compruebe que el depósito de agua está lleno.</li> <li>• El limpiador aún no ha alcanzado la temperatura de funcionamiento adecuada. Espere hasta que la lámpara de control se haya apagado.</li> <li>• La tubería del limpiador aún no está completamente llena de vapor. Presione el disparador de vapor varias veces hasta que salga el vapor.</li> <li>• Existen obstrucciones en las ranuras.</li> <li>• La traba de seguridad (13) está activada. Presione la traba de seguridad para liberar la protección.</li> </ul>
Rayas al limpiar ventanas u otras superficies lisas.	<ul style="list-style-type: none"> <li>• El raspador está sucio. Límpielo.</li> <li>• Si usa el raspador. Dele la vuelta: tire de la pieza de goma hacia los lados de su soporte, humedezca con agua o agente de limpieza en el área redondeada y deslícela hacia atrás en el soporte al revés.</li> </ul> <p>Si después de girar la pieza de goma los bordes están desgastados, se requiere una nueva pieza de goma.</p>

## MEDIO AMBIENTE

### ATENCIÓN:



No se deshaga de este producto como lo hace con otros productos del hogar. Existe un sistema selectivo de colecta de este producto puesto en marcha por las comunidades, debe de informarse en su ayuntamiento acerca de los lugares en los que puede depositar este producto. De hecho, los productos eléctricos y electrónicos pueden contener sustancias peligrosas que tienen efectos nefastos para el medio ambiente o para la salud humana y deben ser reciclados. El símbolo aquí presente indica que los equipos eléctricos o electrónicos deben de ser cuidadosamente seleccionados, representa un recipiente de basura con ruedas marcado con una X.

# ITALIANO

## PULITORE A VAPORE

### Spiegazione dei simboli:



Istruzioni di sicurezza :

Si prega di leggerle attentamente e rispettarle al fine di evitare danni alle persone e cose.



Informazione supplementare



Questo dispositivo funziona con vapore caldo!

### Destinazione d'uso

- Questo dispositivo non è destinato all'uso da parte di persone con capacità ridotte sul piano fisico, mentale o sensoriale o sulla mancanza di esperienza e conoscenza (compresi i bambini), a meno che non abbiano ricevuto istruzioni per l'uso dell'apparecchio da parte di una persona responsabile del loro uso di sicurezza dell'apparecchio e capire i rischi coinvolti. I bambini dovrebbero essere sorvegliati per assicurarsi che non giochino con il dispositivo
- Il dispositivo non è adatto per superfici sensibili al calore e umidità, per esempio carta da parati, velluto, seta, oggetti incollati, superfici di legno non sigillate e/o cera, plastica morbida, pelle e vetro freddo (con temperature esterne inferiori a 10 ° C).
- Il dispositivo non è adatto per la pulizia di apparecchiature elettroniche e oggetti fragili.
- L'apparecchio è solo per uso personale e non è indicato per applicazioni industriali.
- Utilizzare l'apparecchio solo come descritto nelle istruzioni. Ogni altro uso è da considerarsi improprio.
- La garanzia non copre i guasti causati da movimentazione, danni, calcificazione o tentativi di riparazione non corretti. Questo vale anche per la normale usura.

## **Istruzioni di sicurezza**

### Pericoli di lesioni

- Questo dispositivo può essere utilizzato da persone con disabilità fisiche, sensoriali o mentali ridotte o senza di esperienza e/o conoscenza se sono sorvegliate o hanno ricevuto istruzioni su come utilizzare il dispositivo in modo sicuro e ne comprendono i pericoli derivanti. I bambini non devono giocare con questo dispositivo.
- Il dispositivo deve essere utilizzato e conservato fuori dalla portata di bambini e animali. L'uso improprio può causare ustioni e scosse elettriche.
- Tenere i bambini e gli animali lontano dalla pellicola di confezionamento. C'è il pericolo di soffocamento!
- Non dirigere mai il vapore direttamente su persone, animali o piante. Ciò può causare gravi ustioni.
- Tenere il dispositivo solo per la maniglia quando è in uso. C'è il pericolo di scottature!
- Non lasciare il dispositivo incustodito quando è collegato alla rete elettrica.
- Subito dopo l'uso, l'accessorio utilizzato può essere ancora molto caldo. Si dovrebbe quindi

attendere per qualche minuto fino a quando non si sia completamente raffreddato prima di staccarlo.

- Pericolo di scottature! Consentire sempre al dispositivo di raffreddarsi completamente prima di versare l'acqua dentro o fuori e/o prima della pulizia del dispositivo e prima di riporlo via. Non tentare mai di aprire il serbatoio dell'acqua durante l'uso. Verificare sempre che il serbatoio dell'acqua sia saldamente chiuso prima di usare il dispositivo.
- Assicurarsi che il cavo di rete collegato non presenti un pericolo.

### **Pericolo di Incendio**

- Non utilizzare il dispositivo in ambienti con presenza di polvere facilmente infiammabile o vapori tossici ed esplosivi.
- Non inserire oggetti nelle aperture del dispositivo e fare in modo che questi non vengano ostruiti.

### **Pericolo di scossa elettrica**

- Il dispositivo deve essere collegato solo ad una presa installata con contatti di sicurezza. La presa di corrente deve essere facilmente

accessibile dopo il collegamento. La tensione di rete deve corrispondere ai dati tecnici del dispositivo. Utilizzare solo prolunghe adatte i cui dati tecnici siano uguali a quelli del dispositivo.

- Questo dispositivo deve avere messa a terra quando viene collegato. Usare solo la spina appropriata. Non cercare di evitare la messa a terra.
- Mai immergere il dispositivo in acqua o altri liquidi! Assicurarsi che il dispositivo, il cavo o la spina non siano in acqua o siano bagnati. Se il dispositivo cade in acqua, disinserire immediatamente l'alimentazione. Solo allora è possibile rimuoverlo dall'acqua.
- Non toccare mai l'apparecchio, il cavo o la spina con le mani bagnate per evitare scosse elettriche.
- Il vapore non deve essere rivolto direttamente al materiale elettrico, cavi o parti elettriche (ad esempio all'interno di forni, frigoriferi, interruttori e luci, forni a microonde, schermi).
- Estrarre la spina dopo ogni uso prima di rimuovere / modificare un accessorio, riempire / svuotare il serbatoio dell'acqua o pulire il dispositivo. staccare sempre la spina e mai il

cavo.

- Usare il dispositivo solo in ambienti chiusi.
- Controllare sempre che il dispositivo non abbia danni prima della messa in funzione. Utilizzare il dispositivo solo quando è completamente montato e operativo. Il dispositivo non deve essere utilizzato se ci sono danni evidenti o se ha perdite.
- In caso di danni / guasti, spegnere l'apparecchio immediatamente.
- Non tentare mai di riparare l'apparecchio, il cavo di alimentazione o la spina da soli o sostituire le parti. Se ci sono difetti, il dispositivo non può più essere utilizzato. Contattate il centro di assistenza clienti o il più vicino rivenditore / specialistica o, in caso di danni, si prega di contattare il nostro servizio clienti. Le riparazioni fai da te possono causare notevoli rischi per l'utente.
- Non utilizzare l'apparecchio se il cavo o la spina sono danneggiati, se non funziona correttamente o se è stato danneggiato o caduto. Se il cavo di alimentazione è danneggiato, deve essere sostituito dal costruttore, da un suo rappresentante o da una persona qualificata al fine di evitare rischi.

## **Come evitare danni a materiali, oggetti e dispositivo**

- Posizionare il cavo in modo che non sia schiacciato o piegato e non venga a contatto con superfici calde.
- Avviare dispositivo quando il serbatoio è pieno d'acqua altrimenti la pompa potrebbe danneggiarsi e la durata utile del dispositivo può accorciarsi.
- Non appoggiare oggetti pesanti sul dispositivo, il cavo o la spina.
- Non tirare o trasportare il dispositivo dal cavo.
- Non utilizzare altri accessori. Usare solo accessori originali.
- Non versare alcun detergente o altri additivi chimici nel dispositivo. Questo potrebbe comprometterne il funzionamento e la sicurezza non sarebbe più garantita.
- Non coprire le aperture di uscita del vapore e non inserire oggetti al loro interno.
- Mantenere la giusta distanza da fonti di calore, quali piani cottura o forni in modo da non danneggiare il dispositivo.
- Non far cadere il dispositivo e non permettere che venga urtato violentemente.
- Non esporre il dispositivo o gli accessori a

temperature estreme, forti sbalzi di temperatura, fuoco, luce solare diretta, e non esporre l'alloggiamento del dispositivo a qualsiasi umidità o condizioni bagnate.

- Effettuare sempre un test di pulizia in un punto piccolo e non visibile.
- Non dirigere mai il vapore in uno stesso punto troppo a lungo.
- Non utilizzare il dispositivo su superfici di vetro fredde (a temperature inferiori a 10 ° C). Il vapore caldo potrebbe causare la frantumazione del vetro.
- Nel caso di superfici trattate con cera, il calore e il vapore possono rimuovere la cera!
- Non utilizzare agenti caustici o abrasivi per la pulizia (ad esempio aceto) o tamponi di pulizia per pulire il dispositivo.
- Riporre il dispositivo solo quando è completamente raffreddato e non c'è più acqua nel serbatoio dell'acqua.
- Conservare il dispositivo in un luogo asciutto e pulito che non è accessibile ai bambini e agli animali.

## Componenti in dotazione



- 1 Unità principale (1x)
- 2 Adattatore (1 x)
- 3 Tubo prolunga (2x)
- 4 Spazzola pavimento (1 x)
- 5 Raccordo (1 x)
- 6 Accessorio combinato (1 x)
- 7 Attacco curvo (1x)
- 8 Spazzola (1 x)
- 9 ugello lungo (1x)
- 10 Raschietto (1 x)

Non mostrato:

- Panno di pulizia, piccolo, per l'accessorio combinato(1x)
- Panno pavimento, ampio, per spazzola pavimento (1 x)
- misurino (1x)
- Imbuto per riempire il serbatoio di acqua (1 x)

## Panoramica apparecchio



- 11 Tappo sicurezza serbatoio
- 12 Blocco (blocca il grilletto vapore)
- 13 Maniglia
- 14 Grilletto vapore
- 15 Cavo elettrico
- 16 Spia di controllo
- 17 Ugello vapore

## Prima dell'uso

### Attenzione

- Pericolo di soffocamento derivante dalla pellicola e dai sacchetti di plastica! Tenere bambini e animali lontano dal materiale di imballaggio.
- I residui di acqua nel serbatoio di acqua sono imputabili al fatto che questo dispositivo è stato testato e non costituisce un difetto.
- Scartare gli accessori in dotazione e verificare la completezza (vedere capitolo "componenti in dotazione") ed eventuali danni dovuti al trasporto. Se il dispositivo, la spina, il cavo di alimentazione o gli accessori hanno danni, non utilizzare il dispositivo e contattare il nostro servizio clienti.
- Prima di utilizzare il dispositivo, rimuovere tutti i materiali di imballaggio e le etichette che possono essere sul dispositivo e vengono utilizzati per la protezione durante il trasporto o per pubblicità.

## Montaggio degli accessori

### Attenzione

- Tirare la spina e mai il cavo.
- Poco dopo l'uso, l'accessorio utilizzato può essere ancora molto caldo. Si dovrebbe quindi attendere qualche minuto fino a quando non si sia completamente raffreddato prima di staccarlo.

## Ugello lungo

L'ugello lungo (10) può essere utilizzato ovunque. È ideale per pulire superfici resistenti in cucina e bagno, angoli e luoghi difficili da raggiungere.



L'ugello lungo può montare la testina (8) o il fissaggio curvo (7)

- Collegare l'ugello alla bocchetta del vapore (18)

## Spazzola

La spazzola (8) viene utilizzata per la pulizia di tutti i tipi di oggetti possibili, ad esempio forni, sanitari, vasche da bagno, lavandini, giocattoli.



- Inserire la testina direttamente sulla pistola vapore (18) del dispositivo o l'ugello lungo (10).

## Accessorio curvo



Utilizzare l'accessorio curvo (7) per luoghi o fessure difficili da raggiungere.

- Collegare direttamente sull'ugello vapore (18) del dispositivo o l'ugello lungo (10).

## Accessorio combinato

L'accessorio combinato (6) viene utilizzato in combinazione con il panno o il raschietto (11).

- Collegare l'accessorio combinato sull'ugello del vapore (18) del dispositivo

## Panno per pulire

Il panno per la pulizia è adatto per la pulizia e per rinfrescare la tappezzeria, i tessuti e anche per le superfici resistenti ai graffi e abbastanza grandi, come ad esempio le cabine doccia.

- Tirare il panno di pulizia sopra l'accessorio combinato (6). Lasciare che il panno di pulizia si raffreddi dopo l'uso prima di staccarlo!

## Raschietto

Utilizzare il raschietto (11) per pulire superfici lisce come vetri di finestre, porte a vetro, specchi o piastrelle ceramiche.



- Collegare il raschietto al fondo dell'accessorio combinato (6):
- Inserire i due ganci sull'estremità inferiore del raschietto nei due occhielli di fissaggio



-Premete il fissaggio e il bordo a lraschietto insieme fino ad avvertire il blocco.

Per rilasciare il bordo a raschietto, tirare il bordo a raschietto dall'accessorio combinato

## Accessorio pavimento, prolunga, adattatore

L'accessorio pavimento (4) viene utilizzato per la pulizia dei pavimenti. È attaccato al dispositivo con l'ausilio del pezzo di collegamento (5), la prolunga (3) e l'adattatore (2). È



possibile utilizzare l'accessorio pavimento con o senza uno straccio. Senza lo straccio le setole rimuoveranno lo sporco resistente. Il panno pavimento è adatto per una pulizia delicata.

1. Inserire l'adattatore (2) fino a fine corsa sulla lancia vapore (19) del dispositivo e avvitarlo.
2. Avvitare il raccordo nell'accessorio pavimento.
3. Spingere l'estremità più stretta del tubo prolunga nel pezzo di collegamento. La chiusura del tubo di estensione deve bloccare l'apertura corrispondente nel pezzo di collegamento.
4. Allo stesso modo, collegare l'adattatore alla estremità aperta del tubo prolunga, al secondo tubo e poi l'adattatore.



Per smontare il tubo prolunga, premere i pulsanti di rilascio sul tubo stesso e l'adattatore e tirarlo per rimuoverlo dall'adattatore, ruotare nella direzione opposta ed estrarlo.

## Panno pavimento

Utilizzare il panno pavimento per pulire delicatamente il pavimento.

1. L'accessorio pavimenti (4) presenta due clip sulla parte superiore. Premere a fondo alla fine della clip per aprirla.
2. Inserire un'estremità del panno pavimento e rilasciare la clip.
3. Allungare il panno sopra la parte inferiore del piano di attacco e fissarlo nella seconda clip.

## Riempimento del serbatoio dell'acqua

### Attenzione

- Estrarre sempre la spina e consentire al dispositivo di raffreddarsi completamente prima di aprire il serbatoio dell'acqua. In caso contrario, ci potrebbe essere un'emissione incontrollata di vapore.
  - Non riempire troppo il serbatoio dell'acqua. Versare un massimo di 260 ml di acqua nel dispositivo.
  - Non tenere il dispositivo sotto il rubinetto e non immergere in acqua per versare l'acqua nel serbatoio.
  - Non versare alcun detergente o altri additivi nel dispositivo. Questo potrebbe compromettere il funzionamento del dispositivo e la sicurezza non sarebbe più garantita.
1. Il dispositivo ha un tappo serbatoio di sicurezza (12). Non può essere rimosso se il serbatoio acqua è in pressione. Premere il tappo del serbatoio verso il basso e svitarlo in senso antiorario.



Per rilasciare la pressione del serbatoio di acqua, mantenere premuto il pulsante del vapore (15) fino a quando non smette di produrre vapore. Il serbatoio dell'acqua può essere aperto.

2. Versare acqua nel serbatoio utilizzando il misurino e l'imbuto in dotazione.
3. Avvitare il tappo del serbatoio del dispositivo.

## Uso

- Non dirigere mai il vapore direttamente su persone, animali o piante. Questo può causare gravi ustioni.
- Tenere sempre il dispositivo dalla maniglia e non dal corpo, durante il funzionamento del dispositivo può diventare molto caldo. C'è il pericolo di scottature!
- Lavorare sempre con illuminazione sufficiente.
- Assicursi di non inciampare nel cavo di alimentazione durante l'utilizzo del dispositivo.
- Non utilizzare mai l'apparecchio senza acqua!
- Non utilizzare il dispositivo su superfici di vetro fredde a temperature esterne inferiori a 10 ° C. Il vapore caldo potrebbe causare la frantumazione del vetro.
- Effettuare sempre una prova su un punto piccolo e non visibile.
- Non dirigere mai il vapore in un punto troppo a lungo.
- Il serbatoio dell'acqua non deve essere aperto durante l'uso!



• Il dispositivo ha un sistema di blocco(13) del grilletto del vapore (15) in modo che non possa essere premuto accidentalmente. Per attivare il blocco, spingere il perno di sicurezza.

- Dell'acqua potrebbe fuoriuscire dall'accessorio quando si inizia ad usarlo. Questo è normale e non costituisce un difetto del dispositivo.
  - Dato che il tubo nel dispositivo deve riempirsi di vapore, potrebbe essere necessario premere il grilletto del vapore (16) più volte quando si inizia ad usarlo prima che il vapore cominci ad uscire
  - La quantità di vapore emesso dipende principalmente dalla velocità e la frequenza con cui viene premuto il grilletto del vapore (15). Più veloce lo si preme, più vapore viene emesso. Tuttavia, questo risulta a scapito della temperatura.
1. Fissare l'accessorio che si desidera al dispositivo (vedi il capitolo "Montaggio degli accessori").
  2. Inserire la spina in una presa di facilmente accessibile. Il vapore inizia ad essere prodotto e la spia di controllo (17) si accende.
  3. Attendere che la spia di controllo si spenga. Una volta che la temperatura di esercizio è stata raggiunta e si può iniziare la pulizia a vapore: premere il grilletto del vapore (15) e dirigere l'accessorio sulla superficie da pulire.



Se non riuscite a premere il grilletto vapore probabilmente il blocco di sicurezza (13) è stato attivato. Spingere il perno di fissaggio per rilasciare il blocco.

4. Se la spia di controllo si accende, la temperatura è scesa. Lasciate andare il grilletto vapore e premerlo solo quando la spia di controllo si spegne.
5. Se il serbatoio è vuoto, il vapore non viene più prodotto. Se si desidera ricaricare l'acqua nel serbatoio (vedi il capitolo "Riempimento del serbatoio dell'acqua") o si vuole smettere di lavorare, staccare la spina dalla presa di corrente e consentire al dispositivo di raffreddarsi completamente. Tenere premuto il grilletto del vapore, se necessario, fino a quando non ne esce più. Il serbatoio dell'acqua può essere aperto.
6. **Svuotare e pulire il serbatoio dell'acqua ogni volta dopo aver utilizzato il dispositivo (vedi sotto) per evitare depositi nel serbatoio e quindi danni al dispositivo!**

## **Dopo l'uso / pulizia del dispositivo**

- Svuotare e pulire il serbatoio dell'acqua ogni volta dopo aver utilizzato il dispositivo per evitare depositi nel serbatoio e quindi danni al dispositivo!
- **Il serbatoio dell'acqua non può essere aperto mentre è pressurizzato. Estrarre la spina della corrente e continuare a premere il grilletto a vapore fino a quando non ne esce più. Il tappo del serbatoio può essere svitato.**
- Estrarre sempre la spina dalla presa di corrente quando non si utilizza il dispositivo, prima di aprire il serbatoio dell'acqua o rimuovere un accessorio.
- L'accessorio e l'acqua nel serbatoio possono essere ancora caldi poco dopo l'uso. Si dovrebbe quindi attendere fino a quando non si siano completamente raffreddati prima di rimuovere gli accessori o svuotare il serbatoio dell'acqua.
- Mai immergere il dispositivo in acqua o altri liquidi!
- Non toccare mai l'apparecchio, il cavo o la spina con le mani bagnate.
- Per prolungare la durata di vita utile del pulitore

a vapore, questo dovrebbe essere regolarmente decalcificato con un prodotto anticalcare commerciale standard. Leggere le istruzioni del produttore sulla confezione del decalcificante.

- Svuotare il serbatoio dell'acqua: svitare il tappo del serbatoio e rimuoverlo. Tenere il dispositivo sopra un lavandino o simili e lasciare fuoriuscire tutta l'acqua dal serbatoio.
- Lavare il panno per la pulizia ed il panno pavimenti dopo ogni utilizzo in conformità con le istruzioni di lavaggio.
- Pulire gli accessori, se necessario, con acqua limpida, calda.
- Se necessario, pulire l'esterno del dispositivo con un panno morbido inumidito e asciugare con un panno morbido.
- Consentire a tutte le parti del dispositivo ed agli accessori di asciugarsi completamente prima di riporli in un luogo asciutto e pulito che sia inaccessibile ai bambini.

## Risoluzione dei problemi

Se il dispositivo dovesse smettere di funzionare correttamente, verificare prima se si è in grado di risolvere il problema da soli.



Non tentare di riparare un apparecchio elettrico difettoso da soli!

Problema	sibile causa / soluzione
L'acqua esce dal l'accessorio.	Il dispositivo non ha ancora raggiunto la temperatura di funzionamento. Attendere che la spia di controllo si spenga. L'acqua può fuoriuscire dall'accessorio quando si inizia ad usarlo. Questo è normale e non costituisce un difetto del dispositivo.
L'apparecchio non funziona. La spia di controllo non si accende.	La spina è correttamente inserita nella presa? La presa è difettosa? Provare un'altra presa e controllare il fusibile della corrente.
Il vapore non viene prodotto.	Il serbatoio d'acqua è pieno? Il dispositivo non ha ancora raggiunto la temperatura di funzionamento. Attendere che la spia di controllo si spenga. Il tubo del dispositivo non è ancora completamente riempito con vapore. Premere il grilletto del vapore più volte fino a quando non fuoriesce vapore. L'accessorio è intasato? È stato attivato il blocco (13)? Spingere il perno di fissaggio per rilasciare la salvaguardia.
Strisce durante la pulizia di finestre o altre superfici lisce.	IL bordo del raschietto è sporco? Pulirlo. È il bordo a raschietto é logorato? Capovolgerlo: Estrarre il pezzo di gomma lateralmente dal supporto, inumidire con acqua o detergente nella zona arrotondata e scorrere nel supporto al contrario. Dopo che entrambi i lati si sono usurati sarà necessaria una nuova guarnizione in gomma.

## AMBIENTE

ATTENZIONE:



Non gettare quest' apparecchio tra i rifiuti domestici. Per questo tipo di prodotti è fornito dai comuni un sistema di raccolta e ritiro in zona ed è quindi un dovere informarsi per conoscere il giusto smistamento del rifiuto. Infatti, i prodotti elettrici ed elettronici possono contenere sostanze pericolose che hanno effetti dannosi sull'ambiente o sulla nostra salute e quindi devono essere riciclati. Il simbolo al lato indica che le apparecchiature elettriche ed elettroniche fanno parte di una raccolta selettiva e differenziata (rappresentata da un bidone su due ruote sbarrato da una croce).

Adeva SAS / H.Koenig Europe - 8 rue Marc Seguin - 77290 Mitry Mory - France  
www.hkoenig.com - sav@hkoenig.com - contact@hkoenig.com - Tél: +33 1 64 67 00 05