



**Instruction manual  
Manuel d'utilisation  
Bedienungsanleitung  
Handboek  
Manual de Utilización  
Manuale d'uso**

**MX18**

**Multifunction robot  
Robot Multifonctions  
Multifunktions-Roboter  
Multifunctionele Robot  
Robot multifunción  
Robot multifunzione**



# **ENGLISH**

## **【Important】**

Read this user manual carefully before use the appliance and save it for future reference.

- Always unplug the appliance before you reach into the blender jar with your fingers or an object (e.g. a spatula).
- Never use your fingers or an object (e.g. a spatula) to push ingredients down the feed tube while the appliance is running.
- Be very careful when you handle the blades or inserts. Be especially careful when you remove them from the bowl or jar, when you empty the bowl or jar and when you clean them. Their cutting edges are very sharp.
- This device is not intended for use by persons with reduced capacity on the physical, mental or sensory or lack of experience and knowledge (including children), unless they have had instructions to use the appliance by a person responsible for their safety use of the appliance and understand the hazards involved. Children should be supervised to ensure they do not play with the device.
- Children should be supervised to ensure that they do not play with the appliance.
- The appliance is for household use only. Keep the appliance out of the reach of children.
- Do not allow children to use the appliance without supervision.
- Check if the voltage indicated on the appliance corresponds to the local mains voltage before you connect the appliance.
- Never let the appliance run unattended.
- Never connect this appliance to a timer switch in order to avoid a hazardous situation.
- Do not use the appliance if the mains cord, the plug or other parts are damaged.
- If the mains cord is damaged, you must have it

replaced a service centre in order to avoid a hazard.

- Always switch off the appliance by turning the control knob to 0. Switch off the appliance before you detach any accessory.
- Do not pour hot liquids into the blender exceeding a 50 ° temperature.
- Unplug the appliance immediately after use.
- Never immerse the motor unit in water or any other liquid, nor rinse it under the tap.
- Wait until moving parts stop running before you remove the lid of the bowl or jar.
- Do not exceed the maximum content indicated on the bowl or the blender jar.
- The instructions for centrifugal juicers shall include the substance of the following.
- Do not use the appliance if the rotating sieve is damaged.
- Switch off the appliance and disconnect from supply before changing accessories or approaching parts that move in use.
- Do not operate this appliance if it has a damaged cord or plug, if it is not working properly or if it has been damaged or dropped. If the supply cord is damaged, it must be replaced by the manufacturer or its service agent or a similarly qualified person in order to avoid a hazard.
- The accessories are use with the machine only. And the whole machine is use for food only.
- Thoroughly clean the parts that come into contact with food before you use the appliance for the first time.
- Care shall be taken when handling the sharp cutting blades, emptying the bowl and during cleaning.
- Do not pour hot liquids into the blender exceeding a 50 ° temperature.

## 【Product】

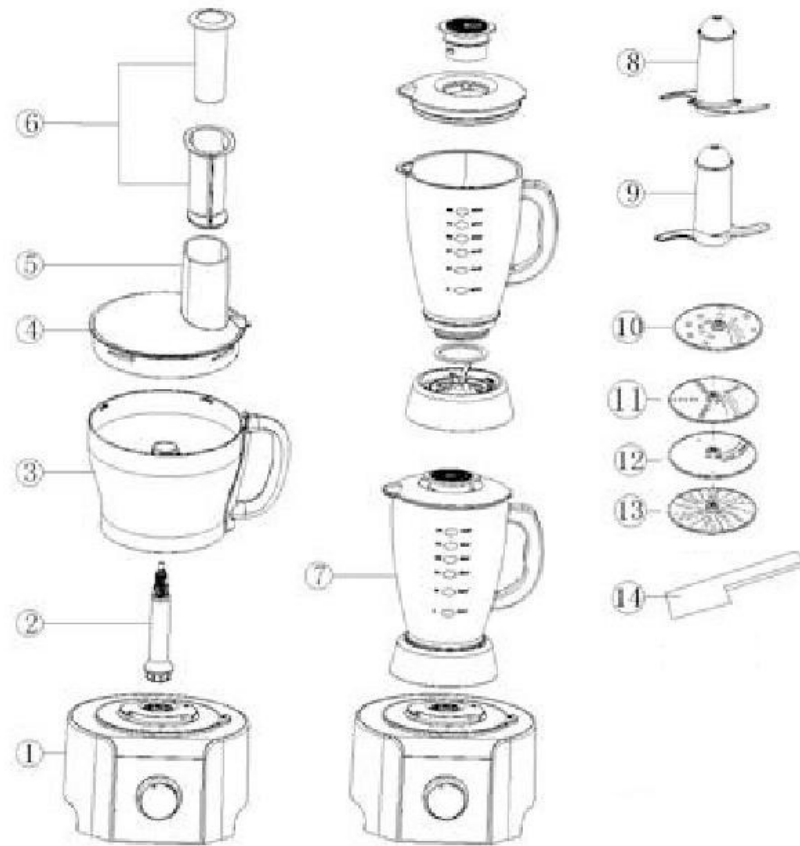

## 【Processor】

- ① Base
- ② Detachable drive shaft
- ③ Bowl
- ④ Lid
- ⑤ Feed tube
- ⑥ Pushers

## 【Attachments】

- ⑦ Liquidizer
- ⑧ Knife blade
- ⑨ Plastic knife blade
- ⑩ Rough Slicer & Julienne Disc
- ⑪ Fine Slicer & Julienne Disc
- ⑫ Potato chipper Disc
- ⑬ Shred Disc
- ⑭ Spatula

## **【Usage】**

### **The adjustment**

When you settle down the parts you need, turn on the stepless speed regulating. If you want the food processor move slowly, turn the adjustment for a little. If you need the food processor move fast, turn the adjustment

for more. There is another adjustment: pulse switch. Keep touching the pulse switch, the machine will move. Stop touching the pulse switch, the machine will stop moving.

- Knife blade / Plastic knife blade

The knife blade is the most versatile of all the attachments. The length of the processing time will determine the texture achieved. For coarser textures use the pulse control.

Use the knife blade for cake and pastry making, chopping raw and cooked meat, vegetables, nuts, pate, dips, pureeing soups and to also make crumbs from biscuits and bread.

Do not use the knife blade or dough tool for mixing flour.

▲To ensure the long life of your machine, not allowed to continuously use more than 30 seconds, should cool down the motor at least 1 minute, for 3 cycles.

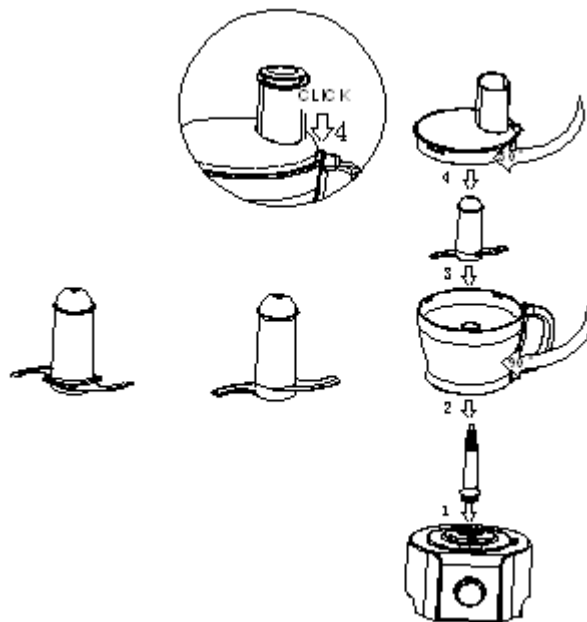

- Slicer / Julienne / Potato chipper / Shred discs

Use the Slicer for cheese, carrots, potatoes, cabbage, cucumber, courgette, beetroot and onions.

Use the Julienne / Potato chipper disc for potatoes for Julienne style French fries; firm ingredients for salads, garnishes, casseroles and stir fries

Use the shredding side for cheese, carrots, potatoes and foods of a similar texture.

▲To ensure the long life of your machine, not allowed to continuously use more than 3 minutes. Should cool down the motor at least 30 minute before next operation.

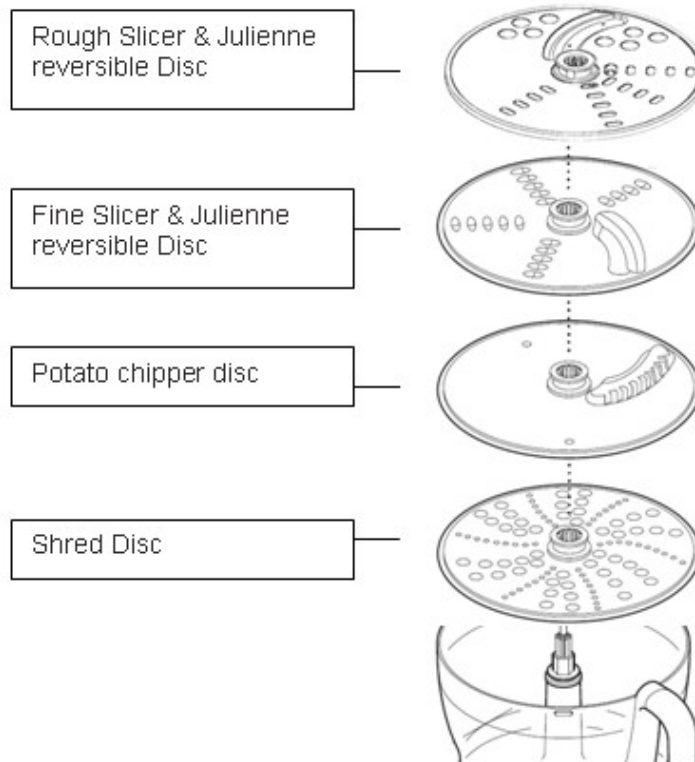

## Blender

- 1 Fit the sealing ring into the blade base and ensuring the seal is located correctly. Leaking will occur if the seal is damaged or not fitted correctly.
- 2 Screw the jug onto the blade base. 3 Put your ingredients into the jug.
- 4 Put the filler cap in the lid, then turn.
- 5 Turn the lid in a clockwise direction to lock onto the jug
- 6 Place the liquidizer onto the processor base and turn to lock 7 Select a speed or use the pulse control.
8. Don't move the jug, lid and filler cap when the machine is working.
9. Max. 600 g carrots/0,9 L water is to be filled.

▲ To ensure the long life of your machine, not allowed to continuously use more than 30 seconds, should cool down the motor at least 3 minute, for 3 cycles.

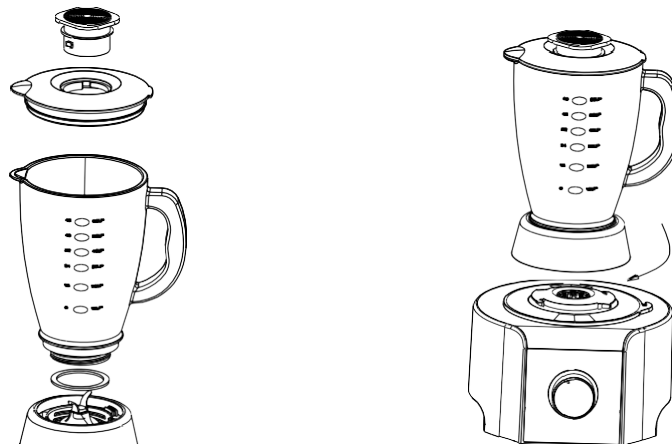

## 【Clean】

- Always switch off and unplug before cleaning.
- Handle the blades and cutting discs with care - they are extremely sharp.
- Some foods may discolor the plastic. This is perfectly normal and won't harm the plastic or affect the flavour of your food. Rub with a cloth dipped in vegetable oil to remove the discoloration and clean the surfaces which in contact with food.
- Clean the base: wipe the base with a dry rag.
- Clean the parts of the food process (except the base) : put half basin of water into the basin, put the parts you want to clean into the water, and then wipe the parts by a rag. After then, wipe the parts with a dry rag.

## 【Environment】



### CAUTION:

Do not dispose of this product as it has with other household products. There is a separation of this waste product into communities, you will need to inform your local authorities about the places where you can return this product. In fact, electrical and electronic products contain hazardous substances that have harmful effects on the environment or human health and should be recycled.

The symbol here indicates that electrical and electronic equipment should be chosen carefully, a wheeled waste container is marked with a cross.

# **FRANCAIS**

## **【Attention 】**

Il est important de lire ce mode d'emploi avant l'utilisation de l'appareil et il est conseillé de le conserver et de s'y référer en cas de besoin.

- Toujours débrancher l'appareil avant de plonger vos doigts ou un objet, une spatule par exemple, dans le bol.
- Si l'appareil est en marche, n'utilisez jamais vos doigts ou tout autre objet pour pousser les ingrédients dans le goulot d'approvisionnement.
- Manipulez les lames et accessoires tranchants avec précaution, en particulier lorsque vous les retirez du bol mixeur, du pichet ou bien lorsque vous les nettoyez. Soyez toujours conscient du fait qu'ils sont extrêmement affutés.
- Cet appareil n'est pas destiné à être utilisé par des personnes présentant des capacités réduites sur le plan physique, mental ou sensoriel ou bien manquant d'expérience ou de connaissance, (y compris les enfants), sauf si elles ont eu des instructions concernant l'utilisation de l'appareil par une personne responsable de leur sécurité et qu'elle en comprennent les risques. Les enfants doivent être surveillés pour s'assurer qu'ils ne jouent pas avec l'appareil.
- Les enfants ne doivent en aucun cas utiliser l'appareil.
- Cet appareil est destiné à un usage domestique. Maintenez le hors de portée des enfants.
- Les enfants ne doivent en aucun cas utiliser l'appareil

sans la supervision d'un adulte responsable.

- Avant de brancher l'appareil assurez vous que le voltage de votre zone est adapté à l'usage de ce dernier.
- Ne laissez jamais l'appareil tourner sans surveillance..
- Ne jamais connecter cet appareil à un minuteur automatique.
- Ne jamais utiliser l'appareil si le câble, prise ou tout autre composant est endommagé.
- Si le câble est endommagé, remplacez le au plus vite afin d'éviter toute blessure ou accident.
- Toujours éteindre l'appareil en positionnant le bouton ON/OFF sur zéro, et ceci avant de toucher tout accessoire tranchant.
- Toujours éteindre l'appareil après usage.
- Ne jamais mettre l'unité centrale en contact avec du liquide, ou la rincer sous le robinet.
- Toujours attendre que les parties mobiles de l'appareil soient à l'arrêt avant d'ouvrir le couvercle du bol ou du pichet.
- Ne pas verser de liquides chauds dans le blender dépassant une température de 50°.
- Ne pas dépasser l'indicateur de contenu maximal.
- Ne pas utiliser l'appareil si le filtre est endommagé.
- Toujours éteindre l'appareil en positionnant le bouton ON/OFF sur zéro, et ceci avant de remplacer tout accessoire tranchant.
- N'utilisez pas l'appareil si son câble d'alimentation ou sa prise est endommagée, s'il ne fonctionne pas

d'alimentation est endommagé, il doit être remplacé par le fabricant ou son agent ou encore par une personne qualifiée afin d'éviter tout risque.

- Les accessoires sont prévus pour un usage exclusif avec cet appareil et avec de la nourriture uniquement.
- Les parties en contact direct avec les ingrédients doivent être soigneusement nettoyées avant chaque utilisation.
- Soyez particulièrement prudent lorsque vous manipulez les accessoires, tranchants ou bien pendant le nettoyage de ces derniers.

## 【Produit】

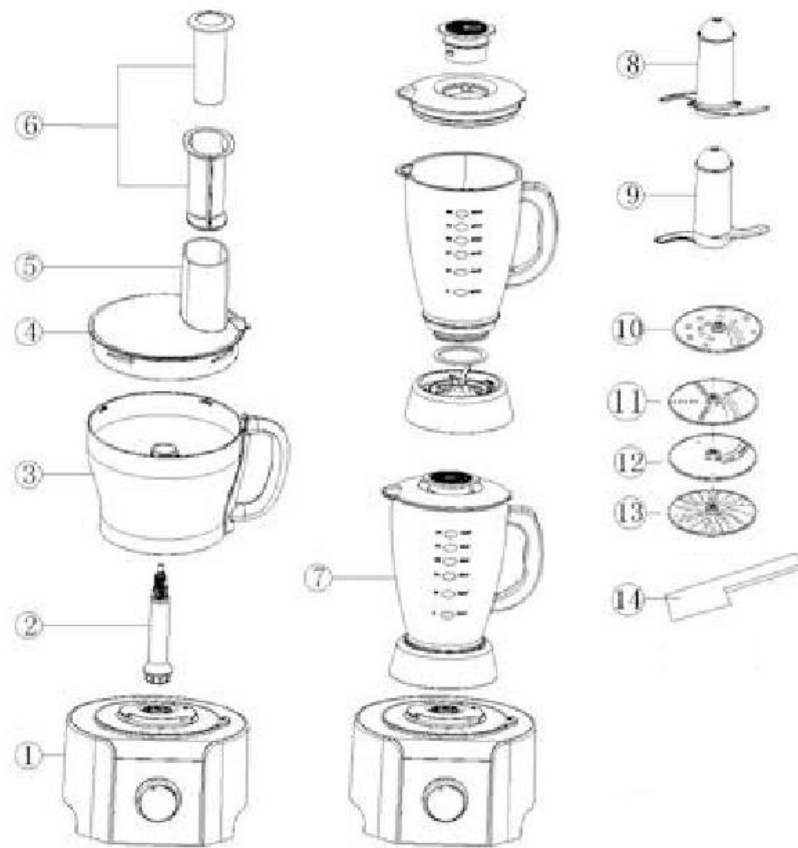

## 【Processeur】

- ① Base
- ② Élément rotatif détachable
- ③ Bol
- ④ Couvercle
- ⑤ Tube d'approvisionnement
- ⑥ Poussoirs

## 【Accessoires】

- ⑦ Pichet
- ⑧ Lame en acier
- ⑨ Lame plastique
- ⑩ Tranchoir épais et accessoire à Julienne
- ⑪ Tranchoir fin et accessoire à Julienne
- ⑫ Découpeur de frites
- ⑬ Éminceur
- ⑭ Spatule

## 【Utilisation】

### La mise en place

Une fois les accessoires désirés en place, pensez à ajuster le régulateur de vitesse. Si vous voulez un mouvement lent, mettez le en position: "little". Si vous voulez un mouvement rapide, mettez le en position contraire. Si vous appuyez sur le bouton Switch, l'appareil démarre, si vous relâchez, celui-ci s'arrête.

- Lame en acier / **Lame plastique**

La lame en acier est l'accessoire plus versatile car la durée d'utilisation déterminera la texture obtenue. Si vous souhaitez hacher grossièrement, pensez à utiliser la fonction "Pulse".

Vous pouvez l'utiliser pour pétrir de la pâte à gâteau et confectionner toutes sortes de pâtisseries, hacher de la viande crue ou cuite, des légumes, des fruits secs, des pâtes, des sauces, mixer des soupes et même faire de la chapelure, biscuits ou du pain.

Attention à ne pas l'utiliser pour mixer de la farine sèche

▲ Pour assurer la durabilité de votre appareil, ne pas utiliser en continu pendant plus de 30 secondes et laissez refroidir une minute entre les différents cycles successifs, qui ne devraient pas excéder un nombre

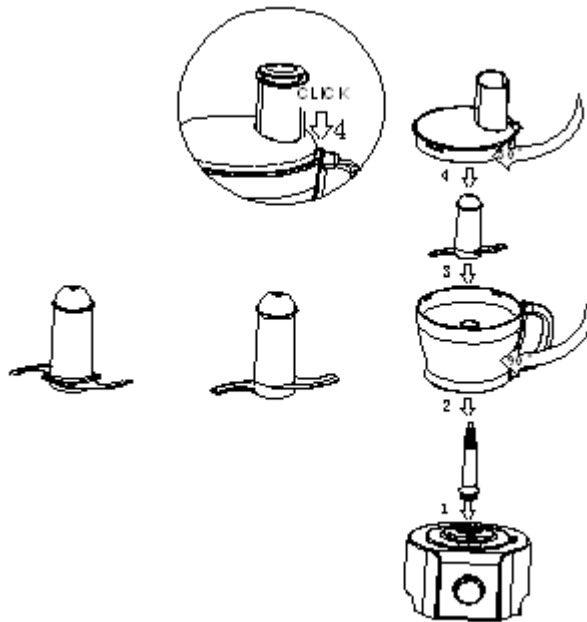











Trancheur / Râpe / Découpe frites / Hachoir / Lame en fer

Utilisez le trancheur pour couper du fromage, des carottes, des pommes de terre, du concombre, des courgettes, du chou, de la betterave et des oignons.

Utilisez l'Outil à Julienne ou le découpe frites pour des frites façon Julienne et toutes sortes d'ingrédients assez fermes pour faire des salades, des garnitures, des confits ou des "stir fries".

Utilisez le hachoir disque pour du fromage, carottes, pommes de terres et tout ingrédient de texture similaire.

▲ Pour assurer la durabilité de votre appareil, ne pas utiliser pendant plus de 3 cycles successifs de 30 secondes. Laissez refroidir l'appareil durant 30 minutes avant la prochaine utilisation.

<b>Trancheur</b>			Exemple : Concombre Tomate Carotte
<b>Râpe</b>			Exemple : Carotte Betterave Choux
<b>Découpe frites</b>			Exemple : Pomme de terre Carotte
<b>Hachoir</b>			Exemple : Pomme de terre Fromage Banane Pomme Ail
<b>Lames en fer</b>			Exemple : Viande Oignons

## •Mixeur

- 1 Placez le joint correctement à la base de l'appareil pour éviter les fuites durant son utilisation.
- 2 Vissez le pichet sur la base.
- 3 Placez les ingrédients dans le pichet.
- 4 Couvrez avec le couvercle muni de l'ouverture d'approvisionnement.
- 5 Tournez le couvercle dans le sens des aiguilles d'une montre pour le fixer.
- 6 Placez le pichet sur la base et tournez dans le sens des aiguilles d'une montre pour le fixer.
- 7 Sélectionnez la vitesse appropriée ou bien pressez "pulse".
- 8 Ne bougez pas le pichet ou ses couvercles pendant son utilisation.
- 9 Respectez les contenances maximales: Max. 600 grammes de carottes ou 0,9 L d'eau.

▲ Pour assurer la durabilité de votre appareil, ne pas utiliser pendant plus de 3 cycles successifs de 30 secondes avec une minute d'intervalle. Laissez refroidir l'appareil durant 30 minutes avant la prochaine utilisation.

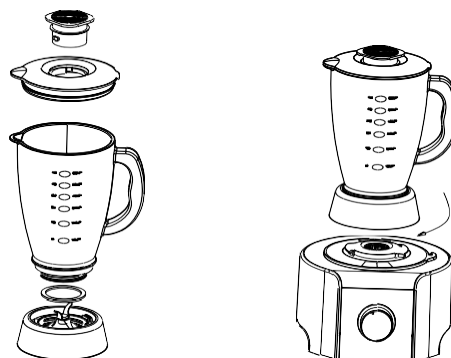

## 【Nettoyage】

- Toujours éteindre l'appareil avant de laver les accessoires.
- Manipulez les lames avec précaution, celles-ci sont très tranchantes.
- Il se peut que certains aliments colorent le plastique, cela est parfaitement normal et ne dénaturera pas le plastique ou le goût des aliments. Vous pouvez nettoyer les accessoires avec un chiffon imbibé d'huile pour faire disparaître la coloration.
- Nettoyage de la base: avec un chiffon sec uniquement.
- Nettoyage des accessoires: à l'eau savonneuse et essuyer avec un chiffon propre.

## 【Environnement】

### ATTENTION :



Vous ne devez pas vous débarrasser de cet appareil avec vos déchets ménagers. Un système de collecte sélective pour ce type de produit est mis en place par les communes, vous devez vous renseigner auprès de votre mairie afin d'en connaître les emplacements. En effet, les produits électriques et électroniques peuvent contenir des substances dangereuses qui ont des effets néfastes sur l'environnement ou la santé humaine et doivent être recyclés. Le symbole ci-contre indique que les équipements électriques et électroniques font l'objet d'une collecte sélective, il représente une poubelle sur roues barrée d'une croix.

# DEUTSCH

## **【Achtung】**

Es ist Wichtig die Bedienungsanweisung zu lesen bevor Sie das Geraet benutzen. Es wird auch hingewiesen das man die Anweisungen fuer einen spaeteren Zeitpunkt aufbewahren sollte.

- Stecken Sie den Stecker immer aus der Steckdose bevor Sie die Hand oder eine Spachtel in das Geraet tun.
- Wenn das Geraet in Gebrauch ist, tun Sie niemals eine Spachtel oder Ihre Hand in den Behaelter.
- Behandeln is edie Klingen mit besonderer Sorgfalt. Die Klingen sind sehr scharf und koenne Sie beim Waschen oder einsetzen verletzen.
- Dieses Gerät ist nicht für Personen mit eingeschränkter Kapazität aufgrund körperlicher, geistiger oder sensorischer oder mangelnder Erfahrung und Kenntnisse (einschließlich Kindern) bestimmt, es sei denn, sie haben Anweisungen zur Verwendung des Geräts durch eine für ihre Sicherheit verantwortliche Person erhalten. und dass sie die Risiken verstehen. Kinder sollten beaufsichtigt werden, um sicherzustellen, dass sie nicht mit dem Gerät spielen.
- Das Geraet ist nur fuer den Gebrauch in einen Haushalt, es sollte nicht fuer industrielle Zwecke genutzt werden.
- Bevor Sie das Geraet an das Stromnetz stecken vergewissern Sie sich das Ihr Haushalt die selbe Spannung hat wie das Geraet.
- Heiße Flüssigkeiten in den Mixer von mehr als 50 °

Temperatur gießen.

- Lassen Sie das Gerät nicht ohne Aufsicht laufen.
- Benutzen Sie keinen Steckdosentimer für dieses Gerät.
  - Benutzen Sie das Gerät nicht wenn das Kabel beschädigt ist. Bringen Sie es zu einem autorisierten Techniker der das Kabel reparieren sollte.
  - Wenn sie das Gerät ausmachen tun Sie den An/Aus Knopf auf „0“, danach können Sie Klappen berühren.
- Machen Sie das Gerät immer aus nachdem sie es benutzt haben.
- tun Sie niemals das Gerät in Kontakt mit Wasser.
  - Warten Sie immer das die Klappen gestoppt haben bevor sie sie berühren.
- Geben sie niemals mehr Lebensmittel als der Maximale Pegel anzeigt „MAX“
- Benutzen Sie das Gerät nicht wenn der Filter beschädigt ist.
- Machen Sie das Gerät immer aus bevor Sie eine Accessoire berühren.
- Falls das Kabel beschädigt ist sollte es vom Techniker repariert werden.
- Bedienen Sie das Gerät nicht, wenn das Kabel oder der Stecker beschädigt ist, wenn es nicht richtig funktioniert, heruntergefallen ist oder anderweitig beschädigt wurde. Wenn das Stromkabel in jeglicher Weise beschädigt ist, darf es nur vom Hersteller, einer von ihm beauftragten Werkstatt oder einer ähnlich qualifizierten Person ersetzt werden, um Gefährdungen zu vermeiden.
- Die Accessoires die mitgeliefert sind sollten nur für dieses Gerät und mit Lebensmitteln benutzt werden.

jedem Gebrauch sorgfaelltig gewaschen werden.  
 •Seien Sie vernuenftig wenn Sie die Accessoires manipulieren oder waschen.

**【Produkt】**



**【Processeur】**

- ① Basis/Mixer
- ② Drehaccessoire
- ③ Behaelter
- ④ Deckel
- ⑤ Eingaberohr
- ⑥ Einschiebaccessoire

**【Accessoires】**

- ⑦ Verarbeitungsbehaelter
- ⑧ Metalklinge
- ⑨ Plastiklinge
- ⑩ Grosse Hackklinge
- ⑪ Kleine Hackklinge
- ⑫ KartoffelKlinge
- ⑬ Reibklinge
- ⑭ Spachtel

## 【Gebrauch】

### Vorbereitung

Wenn Alle Assesoires bereit sind regeln Sie den Geschwindigketis Knopf. Wenn Sie eine langsame bearbeitung wollen Setzen Sie den Knopf auf „Little“. Wenn sie es schneller moechten setzen Sie den Knopf auf die etgegegesetzte Position. Wenn Sie auf „Switch“ druecken funktioniert es nur sollange der Knopf gedrueckt wird, danahc haelt er an.

### • Metallklinge / Plastiklinge

Die Metallklinge ist die die man am beste brauchen kann, je nach laenge der benutzung so wird die Textur des lebensmittels sein. Falls Sie etwas schnell Mixem moechten benutzen Sie die Option „Pulse“

Mite dem Mixer koenne Sie Teig, Fleisch, Gemuese, Obst, Saucen, Suppen, etc mixen. Achtung mixen Sie kein trockenes Mehl.

▲ Um die Lebensdauer des Geraetes kann velaengert werden indem man nicht mehr al 30Sek. mixt. Danach lasses sie es waehrend 1 Minute abkuehlen usw. Es sollte nicht mehr als 3 mal gemixt werden.

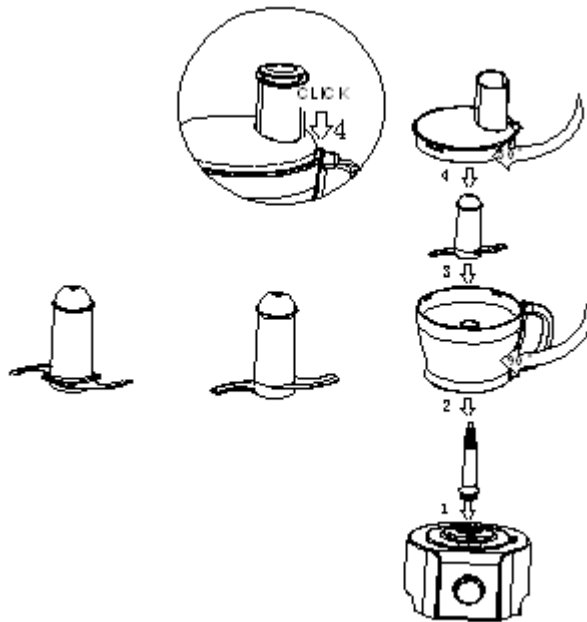

Schneider/ Julienne Schneider / Kartoffel Schneider / HackKlinge

Benutzen Sie den Schneider um Kaese, Kartoffeln, Gurken, Karotten, Zucchini, Kohl und Zwiebeln zu schneiden.

Den Julienne Schneider benutzen sie fuer Kartoffeln, un Alle anderen Lebensmittel die Hart genug sind. Mit den koenne Sie dann Salate, Garnituren un „Stir Fries“machen

Benutzen Sie die Hack Klinge fuer den Kaese, Kartoffeln, und Lebensmittel mit gleicher Textur.

▲ Um die Lebensdauer des Geraetes kann velaengert werden indem man nicht mehr al 30Sek. mixt. Danach lasses sie es waehrend 1 Minute abkuehlen usw. Es sollte nicht mehr als 3 mal gemixt werden.

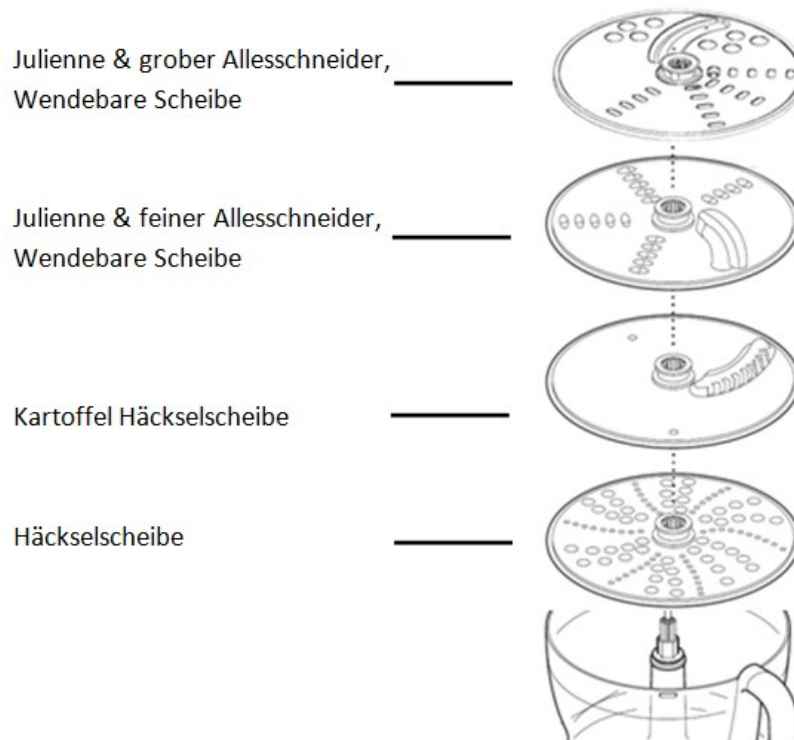

## •Mixer

- 1 Setzen Sie die Dichtung gut ein um ein Leck zu vermeiden.
- 2 Schrauben Sie den Behälter ein.
- 3 Geben Sie die Lebensmittel in den Behälter
- 4 Setzen Sie den Deckel auf den Behälter
- 5 Schrauben Sie den Deckel im Uhrzeigersinn ein.
- 6 Setzen Sie den Behälter auf das Gerät und schrauben Sie es im Uhrzeigersinn an.
- 7 Wählen Sie die gewünschte Geschwindigkeit
- 8 Bewegen Sie das Gerät nicht während des Gebrauchs
- 9 Geben Sie nicht mehr als 600g oder 0,9L Wasser in den Behälter ein.

▲ Um die Lebensdauer des Gerätes kann verlängert werden indem man nicht mehr als 30Sek. mixt. Danach lässt sie es während 1 Minute abkühlen usw. Es sollte nicht mehr als 3 mal gemixt werden.

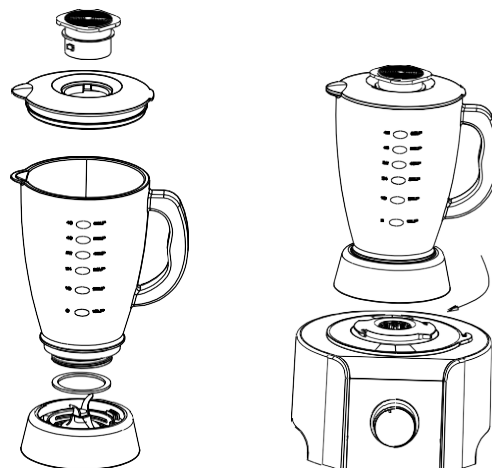

## 【Reinigung】

- Machen Sie das Gerät immer aus bevor Sie es reinigen.
- Seien Sie besonders vorsichtig mit den Klingen, die sind sehr scharf.
- Es ist möglich dass einige Lebensmittel die Plastiklinge färben, das ist normal, Sie können die Klinge mit einem mit Öl befeuchteten Tuch reinigen.
- Das Gerät/Basis sollte nur mit einem trockenem Tuch gereinigt werden.
- Die Accessoires können mit Wasser und Seife gewaschen werden. Nach dem Waschen sollten die getrocknet werden.

## 【Umwelt】

### ACHTUNG:



Werfen Sie nicht dieses Produkt, wie es mit anderen Haushaltsprodukten hat. Es gibt eine Mülltrennung von diesem Produkt in Gemeinden, Sie müssen Ihre lokalen Behörden über die Orte, wo man dieses Produkt zurückgeben können zu informieren. In der Tat enthalten elektrische und elektronische Produkte gefährliche Stoffe, die schädliche Auswirkungen auf die Umwelt oder die menschliche Gesundheit haben und sollte recycelt werden. Das Symbol hier darauf hinweisen, dass elektrische oder elektronische Geräte sollten sorgfältig ausgewählt werden, ist ein fahrbarer Abfallbehälter mit einem Kreuz markiert.

Adeva SAS / H.Koenig Europe - 8 rue Marc Seguin - 77290 Mitry Mory - France  
www.hkoenig.com - sav@hkoenig.com - contact@hkoenig.com - Tél: +33 1 64 67 00 01

# NEDERLANDS

## **【Attentie】**

Het is belangrijk om deze handleiding te lezen voordat u het apparaat gaat gebruiken, ook is het raadzaam om deze voor toekomstig gebruik bij te houden.

- Verwijder altijd de stekker van het apparaat voordat u iets in de kom bijvoegd en gebruik nooit uw vingers maar gebruik bijvoorbeeld een spatel.
- Als het apparaat in bedrijf is, gebruik nooit uw vingers of andere voorwerpen om ingrediënten in de kom te duwen.
- Behandel de scherpe messen en accessoires met zorg, vooral wanneer u de mengbeker of de messen tijdens het schoonmaken verwijdert. Wees altijd voorzichtig, de messen zijn uiterst scherp.
- Dit apparaat is niet bedoeld voor gebruik door personen met een verminderd lichamelijk, mentaal of sensorisch vermogen of gebrek aan ervaring en kennis (inclusief kinderen), tenzij zij instructies hebben gehad om het apparaat te gebruiken door een persoon die verantwoordelijk is voor hun veiligheid gebruik van het en begrijp de gevaren die ermee gepaard gaan.

Kinderen moeten onder toezicht staan om ervoor te zorgen dat ze niet met het apparaat spelen.

- Kinderen moeten onder toezicht staan om ervoor te zorgen dat ze niet met het apparaat spelen.
- Kinderen mogen geen gebruik van het apparaat maken.

- Dit apparaat is alleen voor huishoudelijk gebruik bedoeld. Houd het buiten het bereik van kinderen.
- Kinderen mogen in geen geval zonder toezicht van een verantwoordelijke volwassene in de buurt van het apparaat komen als het in bedrijf is.
- Voor dat u het apparaat voor het eerst gebruikt, controleer dat de spanning van het apparaat overeenkomstig is met de spanning in uw huis.
- Laat het apparaat nooit zonder toezicht draaien.
- Sluit het apparaat nooit aan op een automatische timer.
- Gebruik dit apparaat niet als het een beschadigde kabel of stekker heeft, het niet correct werkt of als het beschadigd is of is gevallen. Als de stroomkabel beschadigd is, moet het worden vervangen door de fabrikant, klantenservice, servicemonteur of een gelijkwaardig gekwalificeerd persoon, om gevaren te vermijden.
- Als het kabel beschadigd is, vervang het zo snel mogelijk om ongelukken of letselt te voorkomen.
- Schakel het apparaat altijd op nul met de ON/OFF knop voordat u scherpe accessoires gaat monteren of verwijderen.
- Schakel het apparaat altijd uit na gebruik.
- Laat het apparaat nooit met vloeistof in aanraking komen, en spoel het nooit onder de kraan af.
- Wacht altijd tot de bewegende delen van het apparaat zijn uitgeschakeld voordat u het deksel van de kom verwijdert.
- Gaat niet over de maximale hoeveelheid indicator.
- Gebruik het apparaat niet als de filter beschadigd is.

- Schakel het apparaat op de ON/OFF knop altijd op nul voordat u accessoires gaat vervangen.
- Als het kabel beschadigd is, moet het door de fabrikant of een geautoriseerde onderhoudstechnicus vervangen worden.
- Giet geen hete vloeistoffen in de blender van meer dan 50 ° temperatuur.
- De accessoires werden exclusief voor dit apparaat ontworpen en is alleen voor voedsel bedoeld
- Maak de onderdelen die met de ingrediënten in contact komen voor elk gebruik grondig schoon.
- Wees vooral voorzichtig bij het hanteren van scherpe accessoires tijdens het reinigen.

## 【Produit】

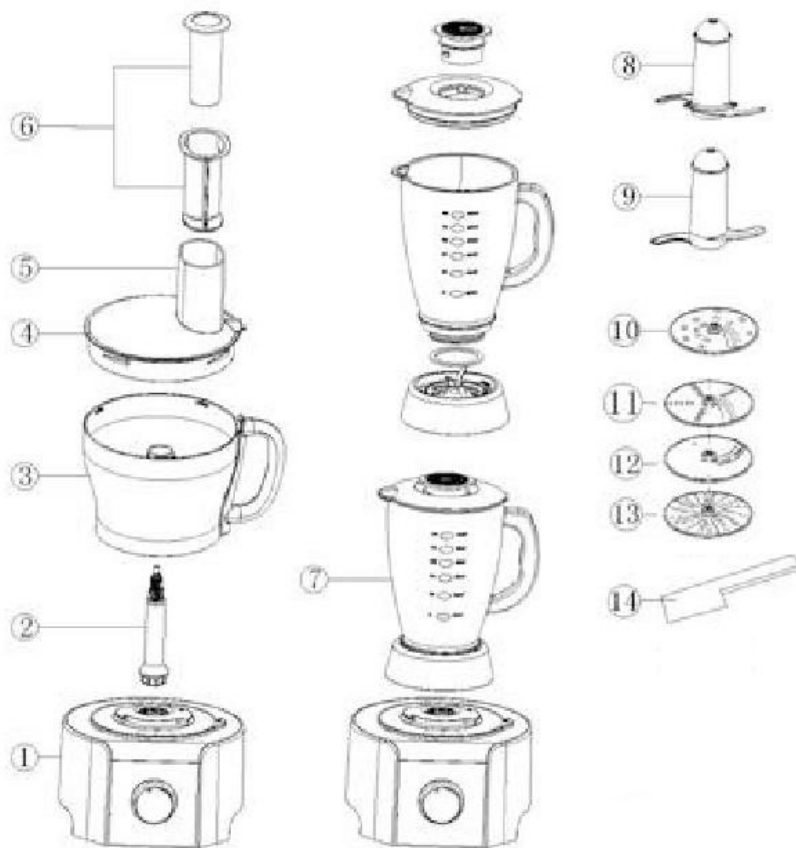

## 【Processor】

- ① Basis
- ② Afneembaar roterend element
- ③ Kom
- ④ Deksel
- ⑤ Aanvoerbuis
- ⑥ Druk knop

## 【Accessoires】

- ⑦ Werper
- ⑧ Stalen mes
- ⑨ Plastic mes
- ⑩ Dikke trencher voor Julienne
- ⑪ Dunne trencher voor Julienne
- ⑫ Friet snijder
- ⑬ Snijd
- ⑭ Spatel

## 【Gebruik】

### Uitvoering

Zodra het gewenste accessoire geplaatst is, vergeet niet de snelheidsregelaar aan te passen. Als u het langzaam wilt, zet het op: "little". Als u snelle bewegingen wilt, zet het in de omgekeerde positie. Als u op de schakelaar drukt, begint het toestel, zodra u loslaat, stopt het.

- Stalen mes / **Plastic mes**

Het stalen mes is veelzijdiger omdat het accessoire afhankelijk van de periode van gebruik de resulterende textuur zal bepalen. Als u grof wil hakken, kunt u de hulp van de « Pulse » functie overwegen.

U kunt de messen gebruiken om deeg te kneden of om taart en allerlei gebak te bereiden, rauwe en gekookte groenten hakken, maar u kunt het ook voor gedroogde fruit, pasta, sauzen, soepen en zelfs paneermeel, koekjes of brood gebruiken. Zorg ervoor dat u geen droge bloem gebruikt om te mengen.

▲ Om de levensduur van uw apparaat te verzekeren, gebruik het apparaat niet continu voor meer dan 30 seconden en laat het daarna gedurende een minuut tussen de opeenvolgende cycli rusten, deze mag niet hoger zijn dan een maximum van 3.

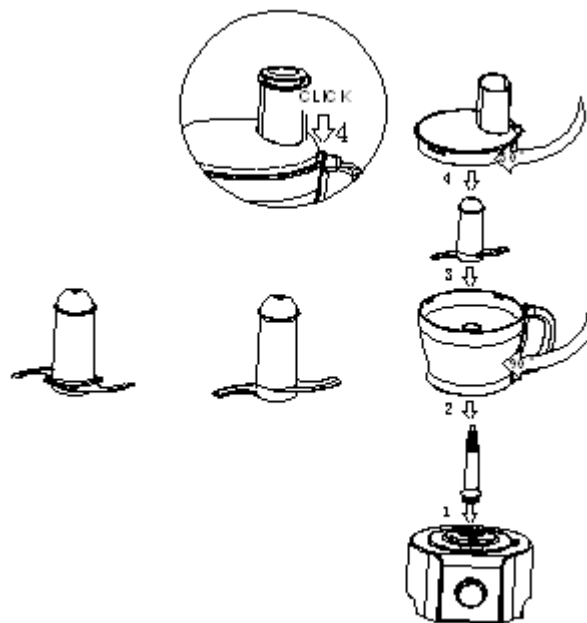

Trancher / Julienne accessoire/ Friet snijder / Hakmes

Gebruik het mes om kaas, wortelen, aardappelen, komkommer, courgette, kool, bieten en uien te snijden.

Gebruik het Julienne accessoire voor het snijden van friet, salades, topping en garnitures in de Julienne style, of voor de ingrediënten van uw « wokgerechten ».

Gebruik het hakschijf voor kaas, wortelen, aardappelen en andere ingrediënten van soortgelijke textuur.

▲ Om de levensduur van uw apparaat te garanderen, gebruik het niet meer dan 3 opeenvolgende cycli van 30 seconden. Laat het apparaat gedurende 30 minuten afkoelen voor dat u het opnieuw gebruikt.

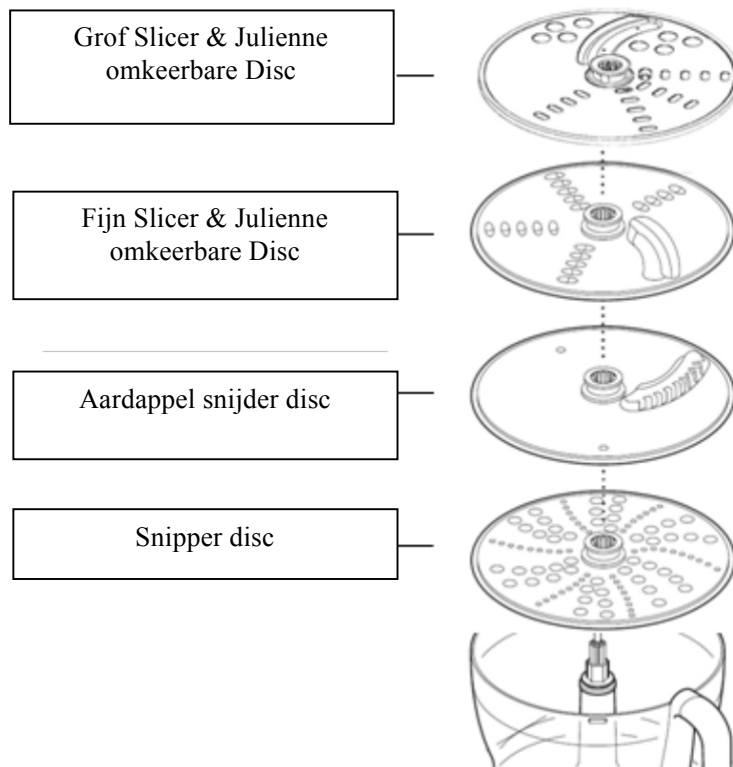

## •Mixer

1 Plaats de pakking correct op de onderkant van het apparaat om lekkage tijdens het gebruik te voorkomen.

2 Schroef de werper op de basis..

3 Plaats de ingrediënten in de werper. 4 Bedek de anvoerbuis met het deksel.

5 Draai het deksel met de klok mee om het te beveiligen.

6 Plaats de werper op de basis en draai het met de klok mee om het te beveiligen. 7 Selecteer de gewenste snelheid of druk op « pulse ».

8 Verplaats de werper of bedek deze tijdens het gebruik..

9 Let op de maximale capaciteit : Max. 600 gram wortelene of 0,9 L water.

▲Om de levensduur van uw apparaat te verzekeren, gebruik het apparaat niet continu voor meer dan 30 seconden en laat het daarna gedurende een minuut tussen de opeenvolgende cycli rusten, deze mag niet hoger zijn dan een maximum van 3.

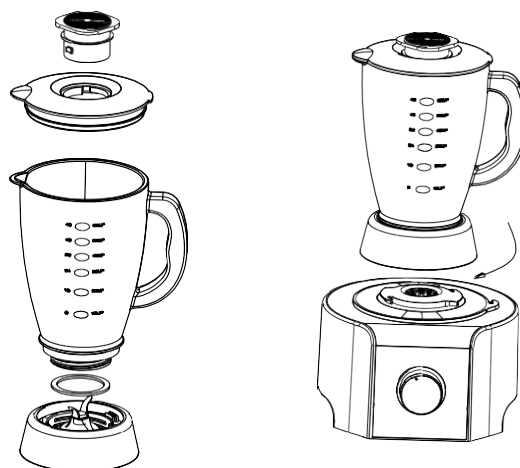

## 【Reiniging】

- Schakel het apparaat altijd uit voor dat u de accessoires gaat reinigen.
- Ga voorzichtig om met de messen, ze zijn erg scherp.
- Bepaalde voedingsmiddelen geven kleurstoffen af, dit is volkomen normaal en beïnvloedt de smaak van u eten niet. U kunt het apparaat met een in olie gedrenkt doek reinigen om de kleur te verwijderen.
- Het reinigen van de basis : met een droge doek.
- Het reinigen van de accessoires : zeep en water op een droog, schoon doek.

## 【Het Milieu】



### ATTENTIE:

Dit apparaat mag niet met uw ander huishoudelijke toestellen worden verwijderd. Dit product moet op een geselecteerde stortplaats verwijderd worden. U kunt bij de gemeente een indiceerde plaats aanvragen. Elektrisch en elektronische producten kunnen gevaarlijke stoffen inhouden die schadelijk zijn voor mensen en het milieu en moet recycled worden. Het symbool aan de kant geeft aan dat het een elektrisch en elektronisch toestel is en zijn dus artikelen van een selectieve collectie. Het beeld geeft een afvalbak met een X teken aan;

# **ESPAÑOL**

## **【Advertencia】**

Lea este manual antes de utilizar el dispositivo y se aconseja guardarlo y usarlo cuando sea necesario.

.Desenchufe siempre el dispositivo antes de meter los dedos o un objeto como una espátula en el vaso.

.Si el dispositivo está en funcionamiento, nunca utilice sus dedos o cualquier otro objeto para empujar los ingredientes.

.Maneje las cuchillas afiladas y accesorios con cuidado, especialmente cuando quita el vaso de la licuadora o cuando lo limpia. Siempre recuerde que están muy afiladas.

.Este dispositivo no debe ser utilizado por personas con capacidad física, mental o sensorial reducida o sin experiencia y conocimientos (incluidos niños), a menos que hayan recibido instrucciones de uso del aparato por parte de una persona responsable de su uso seguro del dispositivo. y comprender los peligros involucrados.

.Los niños deben ser supervisados para asegurarse de que no jueguen con el dispositivo.

.Los niños no deben utilizar en ningún caso el dispositivo.

.Este dispositivo está destinado para el uso doméstico. Manténgase fuera del alcance de los niños.

.Los niños no lo deben de usar en ningún caso sin la supervisión de un adulto responsable.

.Antes de conectar el dispositivo asegurarse de que el voltaje de su hogar es el adecuado.

- . Nunca deje el dispositivo en funcionamiento sin vigilancia.
- . No conecte este dispositivo a un temporizador automático.
- . Nunca utilice el dispositivo si el cable, el enchufe o cualquier componente está dañado.
- . Si el cable está dañado, reemplácelo lo antes posible para evitar lesiones o accidentes.
- . Apague siempre el dispositivo con el botón ON / OFF, haga esto antes de tocar cualquier accesorio afilado.
- . Apague siempre el dispositivo después de usarlo.
- . No coloque el dispositivo en contacto con líquidos ni lo enjuague bajo el grifo.
- . Espere siempre a que las partes móviles del dispositivo estén apagadas antes de abrir la tapa del vaso.
- . No exceda el indicador de contenido máximo.
- . No utilice el dispositivo si el filtro está dañado.
- . Apague siempre el dispositivo con el botón ON / OFF, haga esto antes de cambiar cualquier accesorio.
- . Si el cable está dañado, haga que lo reemplace el fabricante o un taller de servicio autorizado.
- . Los accesorios están diseñados para su uso exclusivo con esta unidad y solamente con comida.
- . No use este aparato si su cable de alimentación o enchufe están dañados, si no está funcionando correctamente, está en mal estado o se ha caído. Si el cable de alimentación está deteriorado deberá ser reemplazado por el fabricante, su personal técnico o un especialista similar para evitar riesgos potenciales.
- . Las partes que están en contacto directo con los

- ingredientes deben limpiarse antes de cada uso.
- Tenga especial cuidado al manejar y limpiar los accesorios afilados.
  - No vierta líquidos calientes en la licuadora una temperatura superior a 50 °.

**【Producto】**

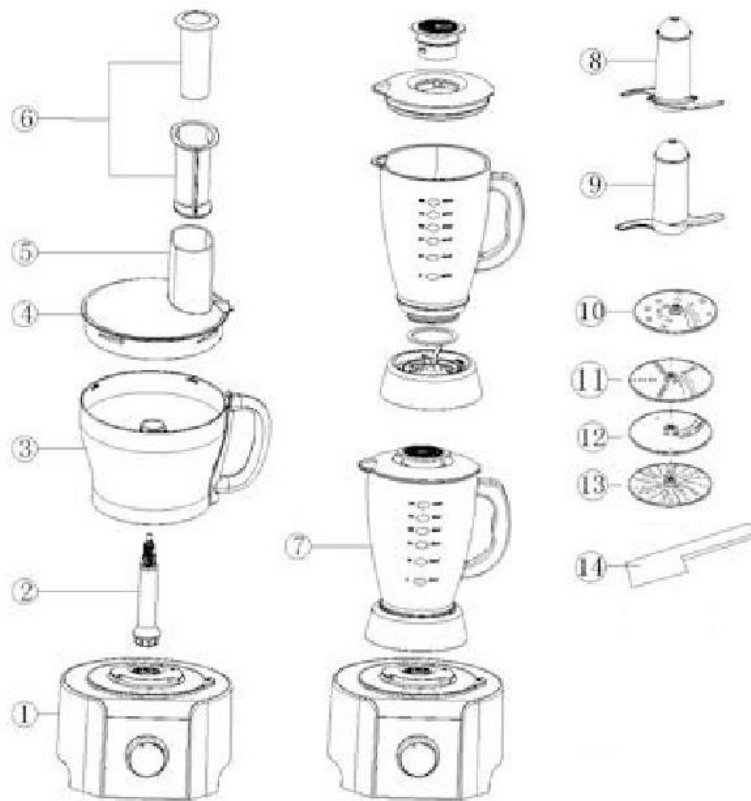

**【Procesador】**

- ① Base
- ② Rotador desmontable
- ③ Recipiente
- ④ Tapa
- ⑤ Tubo de llenado
- ⑥ Pulsador

**【Accesorios】**

- ⑦ Vaso
- ⑧ Hoja de acero
- ⑨ Hoja de plástico
- ⑩ Rebanador grueso y accesorios para corte tipo juliana
- ⑪ Rebanador fino y accesorios para corte tipo juliana
- ⑫ Cortador de patatas fritas
- ⑬ Corte
- ⑭ Espátula

## **[Uso]**

### **Puesta en marcha**

Una vez que los accesorios deseados estén en su lugar, recuerde ajustar el regulador de velocidad. Si quiere movimiento lento, use la posición "little". Si usted desea un movimiento rápido, use la contraria. Si se pulsa el botón Switch, el dispositivo empezará a funcionar, si lo suelta, se detendrá.

### **• Hoja de acero / hoja de plástico**

La hoja de acero es el accesorio más versátil debido a que la duración de uso determinará la textura obtenida. Si desea cortar en trozos grandes, puede utilizar la función "Pulse".

Usted puede usarlo para amasar, para hacer tortas y todo tipo de pastas, verduras, carne picada cruda o cocida, frutas secas, salsas, sopas e incluso mezclar con pan rallado, galletas o pan.

Tenga cuidado de no utilizar para mezclar harina seca.

▲ Para prolongar la vida útil del dispositivo, no utilice de forma continua durante más de 30 segundos y deje enfriar durante un minuto entre ciclos sucesivos, que no deben exceder un máximo de 3.

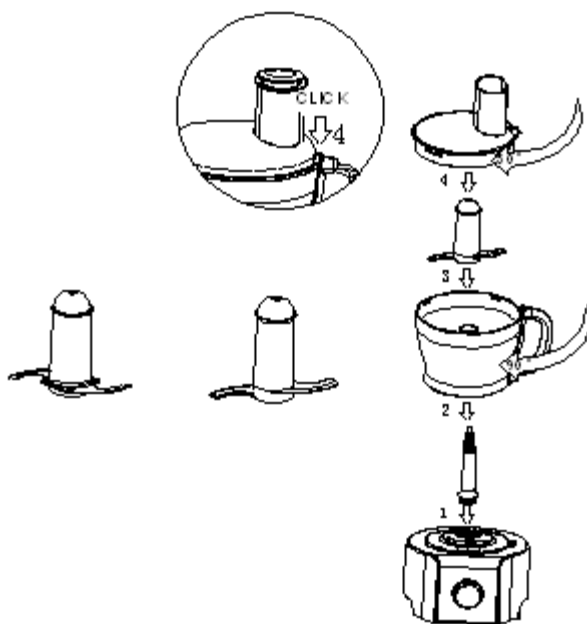

### **• Cortador /Accesorio para corte tipo Juliana / Corte para patatas fritas / Disco de corte**

Utilice el cortador para cortar queso, zanahorias, patatas, pepinos, calabacín, col, remolacha y cebollas.

Utilice la herramienta de corte tipo Juliana o el de patatas fritas para todo tipo de ingredientes para ensaladas, salsas, confitadas o "frituras".

Utilice el disco de corte para el queso, zanahorias, patatas y cualquier ingrediente de textura similar.

▲ Para prolongar la vida útil del dispositivo, no utilice durante más de 3 ciclos sucesivos de 30 segundos. Deje que el dispositivo se enfríe durante 30 minutos antes del siguiente uso.

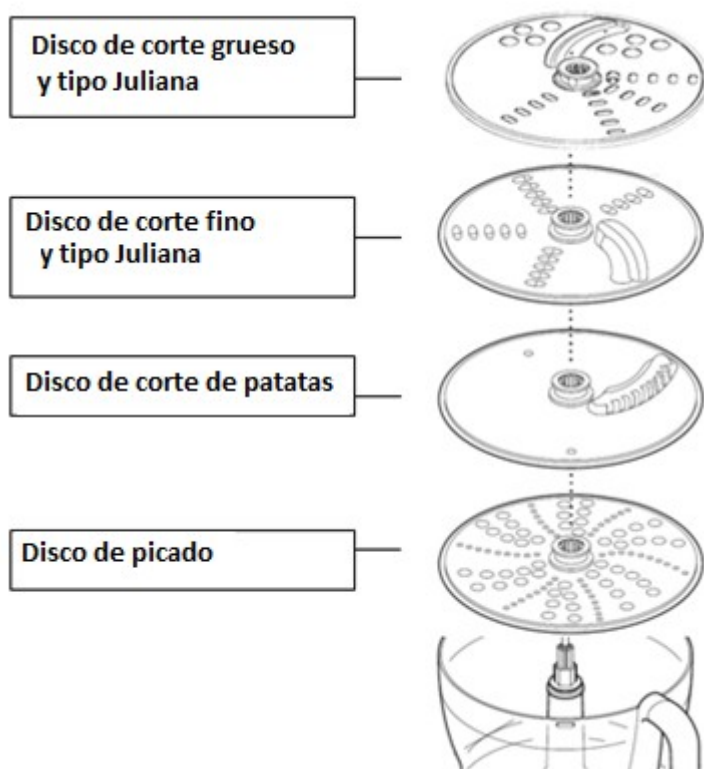

#### • Mezclador

1. Coloque la junta correctamente a la base del dispositivo para evitar fugas durante el uso.
2. Enrosque el vaso sobre la base.
3. Coloque los ingredientes en el vaso.
4. Cubra con la tapa provista con la abertura de suministro.
5. Gire la tapa en la dirección de las agujas del reloj para asegurarla.
6. Coloque el vaso en la base y gire en dirección de las agujas del reloj para asegurarlo.
7. Seleccione la velocidad adecuada o presione "pulse".
8. No mueva el vaso o sus tapas durante el uso.
9. Tenga en cuenta los niveles máximos: Máx. 600 gramos de zanahorias o 0,9 l de agua.

- Para prolongar la vida útil del dispositivo, no utilice durante más de 3 ciclos sucesivos de 30 segundos con intervalos de un minuto. Deje que el dispositivo se enfríe durante 30 minutos antes del siguiente uso.

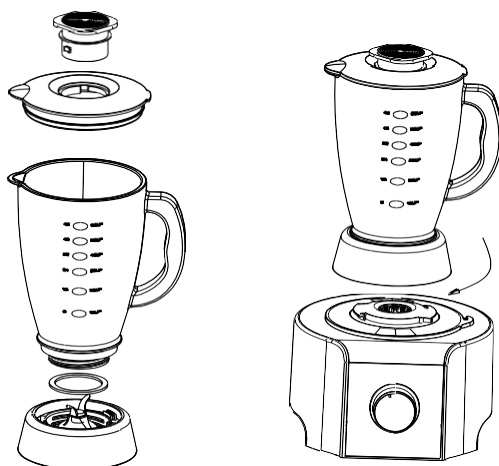

## 【Limpieza】

- Apague siempre el dispositivo antes de limpiar los accesorios.
- Manipule con cuidado las hojas, están muy afiladas.
- Puede ser que ciertos alimentos manchen el plástico, esto es perfectamente normal y no malogra el plástico o el sabor de los alimentos. Usted puede limpiar el dispositivo con un paño con aceite para que el color desaparezca.
- Para la limpieza de la base use un paño seco.
- Para la limpieza de los accesorios use agua y jabón y seque con un paño limpio.

### 【Medio Ambiente】

#### ATENCIÓN:



No se deshaga de este producto como lo hace con otros productos del hogar. Existe un sistema selectivo de colecta de este producto puesto en marcha por las comunidades, debe de informarse en su ayuntamiento acerca de los lugares en los que puede depositar este producto. De hecho, los productos eléctricos y electrónicos pueden contener sustancias peligrosas que tienen efectos nefastos para el medio ambiente o para la salud humana y deben ser reciclados. El símbolo aquí presente indica que los equipos eléctricos o electrónicos deben de ser cuidadosamente seleccionados, representa un recipiente de basura con ruedas marcado con una X.

# ITALIANO

## **【Attenzione】**

Si prega gentilmente di leggere questo manuale d'uso precedentemente al primo utilizzo dell'apparecchio. Inoltre, si consiglia di conservarlo per futuri riferimenti e consultazioni.

- Staccare sempre la spina prima di immergere le dita o un oggetto (ad esempio una spatola) nella ciotola.
- Se l'apparecchio è in funzione, non utilizzare mai le dita o qualsiasi altro oggetto per spingere gli ingredienti nella bocca di inserimento del cibo.
- Maneggiare le lame affilate e i vari accessori con cura, soprattutto quando si rimuovono dal frullatore, dalla caraffa o quando si puliscono. Bisogna prestare sempre la massima attenzione in quanto sono oggetti estremamente affilati.
- Questo dispositivo non è destinato all'uso da parte di persone con capacità ridotte sul piano fisico, mentale o sensoriale o sulla mancanza di esperienza e conoscenza (compresi i bambini), a meno che non abbiano ricevuto istruzioni per l'uso dell'apparecchio da parte di una persona responsabile del loro uso di sicurezza dell'apparecchio e capire i rischi coinvolti.
- I bambini dovrebbero essere sorvegliati per assicurarsi che non giochino con il dispositivo
- Accertarsi sempre che i bambini non giochino con o in prossimità dell'apparecchio.
- L'apparecchio è destinato esclusivamente all'uso

domestico. Tenere fuori dalla portata dei bambini.

- I bambini non devono in nessun caso utilizzare l'apparecchio senza la supervisione di un adulto responsabile per la loro sicurezza.
- Prima di collegare l'apparecchio alla presa, accertarsi che la rete elettrica della vostra casa sia conforme all'apparecchio.
- Non lasciare mai l'apparecchio in funzione senza sorveglianza.
- Non collegare mai l'apparecchio a un timer automatico.
- Non utilizzare mai l'apparecchio quando il cavo, la spina o qualsiasi altro componente è danneggiato.
- Se il cavo di alimentazione è danneggiato deve essere riparato al più presto onde evitare incidenti e lesioni a persone o cose.
- Spegnere sempre l'apparecchio mettendo l'interruttore su zero (off) prima di maneggiare gli accessori taglienti.
- Spegnere sempre l'apparecchio dopo l'uso.
- Non permettere all'apparecchio di entrare in contatto con liquidi di ogni genere e mai sciacquare sotto il rubinetto.
- Attendere sempre per le parti in movimento si fermino completamente prima di aprire il coperchio della ciotola o della brocca.
- Non riempire i contenitori al di sopra del livello massimo consentito, riportato dall'indicatore.
- Non utilizzare l'apparecchio se il filtro è danneggiato.
- Spegnere sempre l'apparecchio mettendo

l'interruttore su zero (off) prima di sostituire qualsiasi accessorio tagliente.

- Se il cavo di alimentazione è danneggiato deve essere sostituito dal produttore o da un centro assistenza autorizzato.
- Gli accessori sono progettati esclusivamente per essere utilizzati con questo apparecchio e solo per il trattamento del cibo.
- Le parti a contatto diretto con gli ingredienti devono essere accuratamente pulite prima di ogni utilizzo.
- Prestare particolare attenzione nel maneggiare gli accessori, taglienti anche durante la loro pulizia.
- Non versare liquidi bollenti nel frullatore superare una temperatura di 50 °.
- Non utilizzare l'apparecchio se il cavo o la spina sono danneggiati, se non funziona correttamente o se è stato danneggiato o caduto. Se il cavo di alimentazione è danneggiato, deve essere sostituito dal costruttore, da un suo rappresentante o da una persona qualificata al fine di evitare rischi.

## 【Descrizione del prodotto】

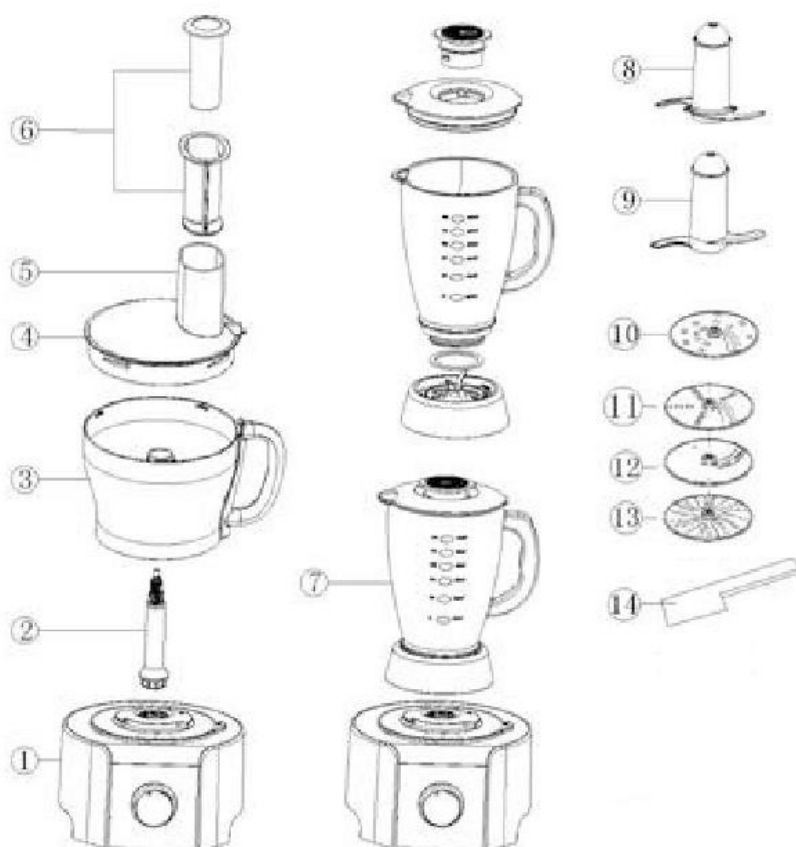

## 【Processore】

- ① Base
- ② Asse rotante removibile
- ③ Contenitore
- ④ Coperchio
- ⑤ Tubo di inserimento del cibo
- ⑥ Pestello

## 【Accessori】

- ⑦ Caraffa
- ⑧ Lama di acciaio
- ⑨ Lama di plastica
- ⑩ Disco fette spesse e alla Julienne
- ⑪ Disco fette sottili e alla Julienne
- ⑫ Taglia patate
- ⑬ Grattugi
- ⑭ Spatola

## 【Come usare l'apparecchio】

### Come iniziare

Una volta installati gli accessori che si desidera utilizzare, regolare la velocità grazie all'apposito regolatore: se si desidera un movimento lento, mettere in posizione "little", se invece si desidera un velocità maggiore, posizionare il regolatore in posizione contraria. Se si preme il tasto "switch" l'apparecchio entra in funzione, se viene rilasciato si arresta.

- Lama di acciaio/lama di plastica

La lama in acciaio è sicuramente l'accessorio più versatile in quanto la consistenza dei cibi che triturerete dipenderà da quanto a lungo si agisce con questa lama. Se si desidera ottenere pezzi più grossi e non del tutto tritati è consigliabile utilizzare la funzione "pulse".

Sarà possibile utilizzare questa lama per miscelare la pasta per dolci di qualsiasi tipo, frullare, tritare o tagliuzzare la carne cotta o cruda, la verdura, la frutta secca, la pasta, le salse, sarà possibile inoltre preparare delle zuppe, pangrattato, biscotti o pane.  
 Attenzione: non utilizzare mai questo mixer per frullare la farina secca.

▲ Per garantire una maggiore longevità del vostro apparecchio, non utilizzare il motore per più di 30 secondi consecutivi. In questi casi basta semplicemente lasciarlo raffreddare per un minuto per poter continuare a usarlo assicurandosi però che non si effettuino più di 3 cicli consecutivi.

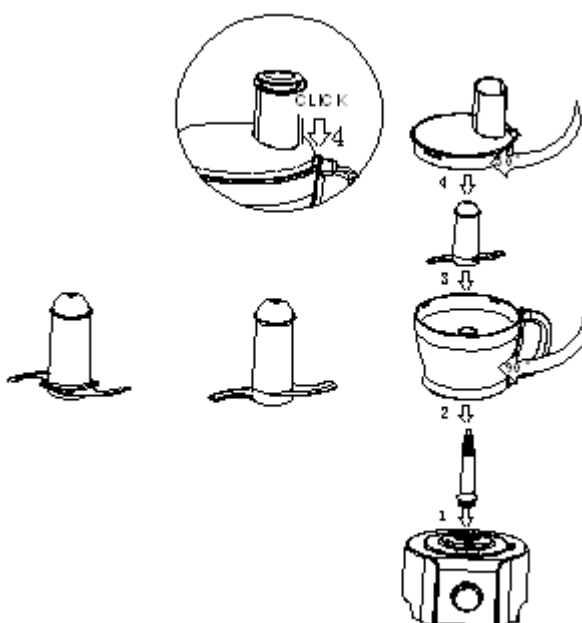

Affettatrice/disco alla Julienne/disco taglia patate/disco grattugia

Utilizzare il disco grattugia per tagliare il formaggio, le carote, le patate, le zucchine, i cetrioli, i cavoli, le barbabietole e le cipolle.

Utilizzare il disco alla Julienne o il taglia patate per preparare le patatine fritte tradizionali o alla Julienne; è possibile mischiare tutti i più svariati ingredienti per preparare un'insalata a seconda dei propri gusti, dei contorni, delle decorazioni, delle conserve sott'olio o sott'aceto o dei soffritti.

Utilizzare il disco grattugia per il formaggio, carote, patate e tutti gli ingredienti con una consistenza simile.

▲ Per garantire una maggiore longevità del vostro apparecchio, non utilizzare il motore per più di 30 secondi consecutivi. In questi casi basta semplicemente lasciarlo raffreddare per un minuto per poter continuare a usarlo assicurandosi però che non si effettuino più di 3 cicli consecutivi.

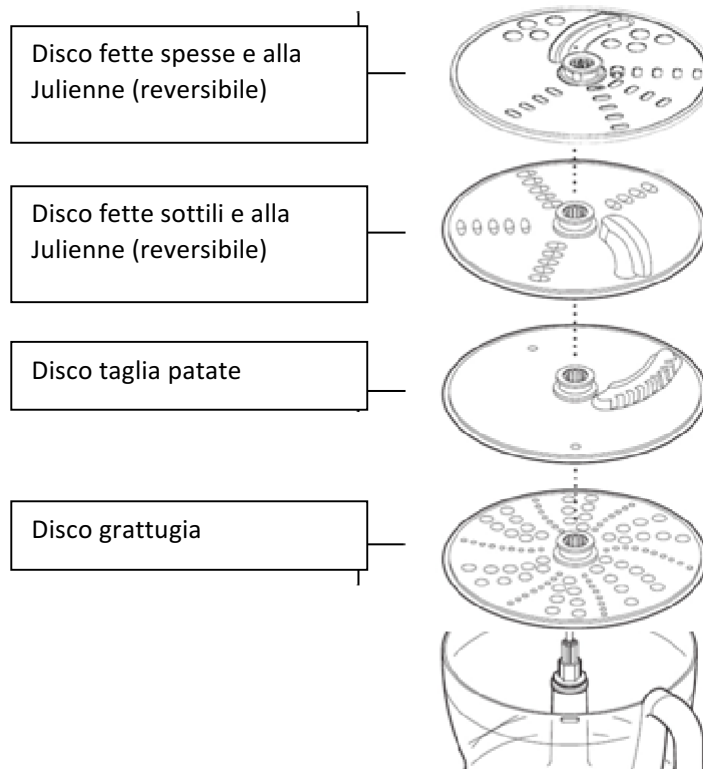

#### •Mixer

1 Disporre correttamente l'asse alla base dell'apparecchio per evitare le fuoriuscite durante il suo utilizzo. 2 Avvitare la caraffa sulla base.

3 Versare gli ingredienti nella caraffa.

4 Coprire tutto grazie all'apposito coperchio situato sulla bocca per l'inserimento dei cibi. 5 Per fissare il coperchio ruotarlo in senso orario.

6 Disporre la caraffa sulla base e ruotare in senso orario per fissarla bene. 7 Selezionare la velocità appropriata o la funzione "pulse".

8 Non spostare mai la caraffa o i suoi coperchi quando l'apparecchio è in funzione. 9 Rispettare i limiti massimi consentiti: Max. 600 grammi di carote o 0,9 litri d'acqua.

▲ Per garantire una maggiore longevità del vostro apparecchio, non utilizzare il motore per più di 30 secondi consecutivi. In questi casi basta semplicemente lasciarlo raffreddare per un minuto per poter continuare a usarlo assicurandosi però che non si effettuino più di 3 cicli consecutivi..

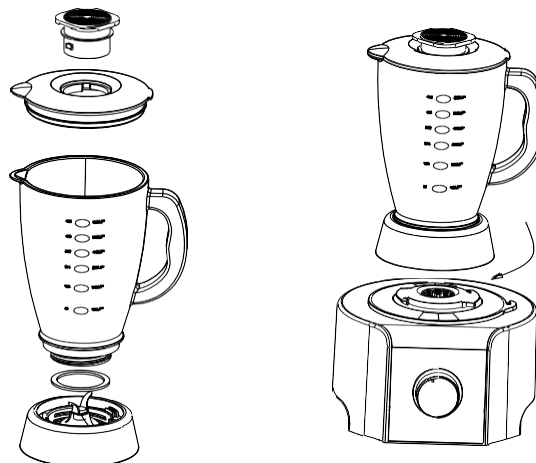

## 【Pulizia】

- Spegnere sempre l'apparecchio prima di pulire o lavare gli accessori.
- Manipolare le lame con molta cura in quanto sono molto affilate.
- È possibile che alcuni alimenti possano colorare le parti in plastica dell'apparecchio. Questo è un fenomeno assolutamente normale e non danneggia l'apparecchio, né influenzerà in alcun modo il sapore degli alimenti. Per far scomparire il colore depositato, è possibile lavare gli accessori con un panno imbevuto di olio.
- Pulire la base esclusivamente con un panno secco.
- Per la pulizia degli accessori è possibile utilizzare acqua insaponata ma assicurandosi sempre di asciugarli bene con un panno asciutto e pulito.

## 【Ambiente】



### ATTENZIONE:

Non gettare quest' apparecchio tra i rifiuti domestici. Per questo tipo di prodotti è fornito dai comuni un sistema di raccolta e ritiro in zona ed è quindi un dovere informarsi per conoscere il giusto smistamento del rifiuto. Infatti, i prodotti elettrici ed elettronici possono contenere sostanze pericolose che hanno effetti dannosi sull'ambiente o sulla nostra salute e quindi devono essere riciclati. Il simbolo al lato indica che le apparecchiature elettriche ed elettroniche fanno parte di una raccolta selettiva e differenziata (rappresentata da un bidone su due ruote sbarrato da una croce).



Do not mix hot liquid, cool the soup before mixer

Ne pas mixer de liquide chaud, laisser refroidir la soupe avant de la mixer

Mischen Sie nicht die heiÙe Flüssigkeit mit dem Mixer. Lassen Sie die Suppe abkühlen bevor Sie sie vermischen

Mix geen warme vloeistoffen in de blender, laat de soep afkoelen alvorens het

mixen No mezcle el líquido caliente, deje enfriar la sopa antes de mezclarla

Non miscelare liquidi caldi con il mixer; se si intende preparare una zuppa è necessario farla raffreddare prima di inserirla nel frullatore