

CAVIST.

Instruction manual
Manuel d'utilisation
Gebrauchsanweisung
Gebruiksaanwijzing
Manual de Usuario
Manuale d'uso

XV3

CAVISTXV3

Wine cellar - 18 bottles
Cave à vin - 18 bouteilles
Weinkeller - 18 Flaschen
Wijnkelder - 18 flessen
Cantina - 18 bottiglie
Bodega - 18 botellas



ENGLISH

I. SAFETY INSTRUCTIONS

Important note: Please read this booklet before installing and switching on this appliance. The manufacturer assumes no responsibility for incorrect installation and usage as described in this booklet.

- This model uses natural refrigerant gas as part of its cooling system. This gas is known as R600a (Isobutene) and is environmentally friendly but can be combustible. Care should therefore be taken when handling or transporting the product to ensure that none of the refrigeration circuit components are damaged,
- Do not obstruct ventilation openings in the appliance
- The appliance must not be placed or rested on its power cord.
- Do not use mechanical devices or other artificial means to accelerate the defrosting process, such as a heater or a hair dryer.
- Do not use electrical appliances in the cooler compartment of the appliance.
- If this appliance is to replace an old cooler with a lock, the lock must be removed as a safety measure before storing it or disposing of it. This is to protect children from locking themselves inside the appliance.
- Old coolers, fridges and freezers contain insulation gases and refrigerant, they must be disposed of properly. Contact your local authority or your dealer if you have any questions. Please ensure that you do not damage the scrap unit prior to being picked-up by the relevant waste disposal service.

- Do not use adaptors or extension leads when connecting the appliance to the electrical power supply
- Do not plug in damaged plugs
- Do not pull, twist or damage the power cable.
- Do not plug-in or un-plug the appliance with wet hands to prevent electrical shock.
- This appliance can be used by children aged from 8 years and above and persons with reduced physical, sensory or mental capabilities or lack of experience and knowledge if they have been given supervision or instruction concerning use of the appliance in a safe way and understand the hazards involved. Children should not play with the appliance.
- This appliance is designed to be used by adults, do not allow children to play with the appliance or let them hang over the door.
- Do not place explosive or flammable material in your appliance for your own safety.
- Bottles containing a high percentage of alcohol must be sealed well
- Do not cover the body or the top of the appliance
- Fix down the accessories in the appliance during transportation to prevent damage to them.
- Do not operate this appliance if it has a damaged cord or plug, if it is not working properly or if it has been damaged or dropped. If the supply cord is damaged, it must be replaced by the manufacturer or its service agent or a similarly qualified person in order to avoid a hazard.
 - Cleaning and maintenance should not be carried out by children unless they are at least 8 years of age. and are supervised by an adult.

- Keep the appliance and its power cord out of reach of children under 8 years of age.
- Make sure that the voltage rating on the typeplate corresponds to your main voltage of your installation. If this is not the case, contact the dealer and do not connect the unit.
- Please keep this document at hand and give it to the future owner in case of transfer of your device.
- The device must not be used if it has been dropped, if obvious signs of damage are visible or if it has leaks.

Electrical Safety

THIS APPLIANCE MUST BE PLUGGED INTO AN EARTHED SOCKET

- Before switching on, make sure that the voltage of your electricity supply is the same as that indicated on the rating plate. This product is designed to operate on 230 – 240V AC; 50Hz. Connection to any other power source may damage the unit.
- This product may be fitted with a non re-wireable plug. If it is necessary to change the fuse in the plug, the fuse cover must be refitted. If the fuse cover becomes lost or damaged, the plug must not be used until a suitable replacement is obtained.
- If the plug has to be changed because it is not suitable for your socket, or becomes damaged in any way, this should be carried out by a qualified electrician. The plug removed must be disposed of safely, as insertion into a 13 Amp socket is likely to cause an electrical hazard.

Transportation and Handling

For safe lifting, tilt the appliance backwards by no more than 45 degrees, hold the base and rear corners of cabinet. Lift the cooler carefully. Never use the door handles for lifting. To move the cooler on a flat level surface, tilt it slightly backwards and push backwards.

This unit is heavy and could cause injury – ensure there are adequate people present to move the appliance.

II. INSTALLING AND SWITCHING ON YOUR APPLIANCE

- Operating voltage for your appliance is 230-240V at 50Hz.
- Before plugging in the power supply, ensure that the voltage on the rating label corresponds to the working voltage of your electrical system in your home.
- Insert the plug into an efficient Ground (Earth) connection. If the socket has no Ground (Earth) contact or the plug does not match, we suggest you call an authorised electrician for assistance.
- Place your appliance in an area that is not exposed to direct sunlight.
- Your appliance should be placed at least 10cm away from stoves, ovens and other heating cores.
- This appliance should never be used outdoors or left in the rain.
- When your appliance is placed next to a chest freezer or freezer, there should be at least 10cm between them to prevent humidity on the outer surface.
- The appliance must be used in the vertical position and on a flat surface.
- To level the appliance, use the adjustable feet on the appliance.
- Do not place your appliance on a carpeted surface as this will prevent adequate ventilation.
- This appliance should only be placed on a flat, firm surface.
- Choose a dry and well-ventilated space.
- The appliance should be positioned so that the plug is easily accessible.

Before Switching On

- Before using your appliance, add a teaspoon of bicarbonate of soda to warm water and with a damp cloth wipe down all parts of the new appliance, then repeat the process with a clean damp cloth and dry (**ensure the appliance is not connected to the power when performing this task**).
- Remove all transport tapes and foam protection pieces. Clean the interior with a cloth dampened in lukewarm soap and water. Wipe with clean water and wipe dry.
- There may be an odour when you first switch on the appliance, it will disappear when the appliance starts to cool.
- When the appliance has been positioned, adjust the feet to ensure the unit is stable. This is essential to ensure quiet running and proper door opening /closing.
- Connect to the electrical socket but do not switch the power to the cooler on for at least 3 hours. The coolant within the product needs time to settle after it has been transported and put in to position, failure to do this will affect the cooling performance of your appliance.

- Once the appliance has settled turn on the appliance, locate the temperature controls on the product and set it to the required temperature.
- You may hear faint gurgling or bubbling sounds when the refrigerant is pumped to the cooling system and through the coils or tubing at the rear of the appliance. When the compressor is in operation you may hear a slight whirring sound or pulsating noise. The temperature controls regulate the operation of the compressor, and you may hear a slight click as it cycles in and out (this is normal).
- To save energy, you should minimize the frequency and duration of door opening.

PRODUCT OVERVIEW

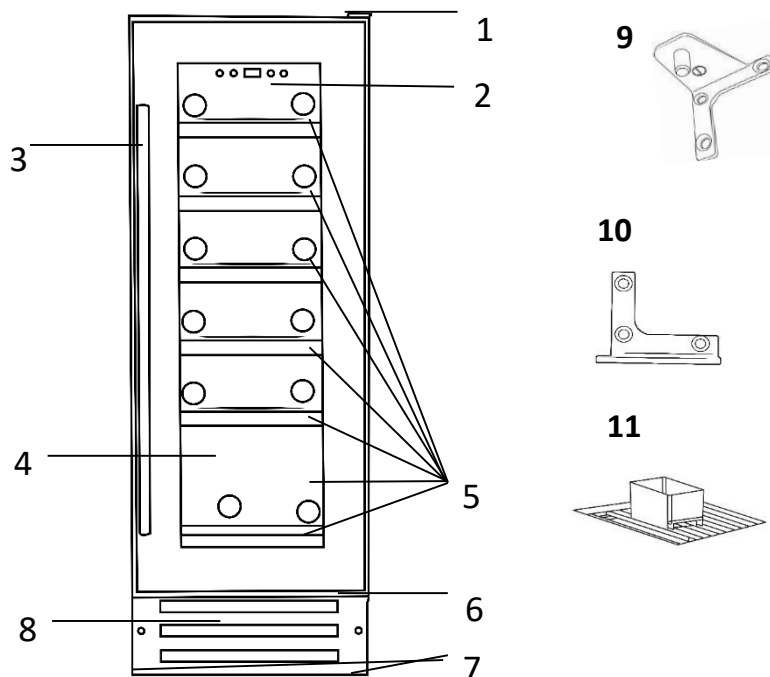

1. Upper hinge	7. Adjustable feet
2. Controls & display	8. Vents
3. Handle	9. Door reversal left top hinge
4. Glass door	10. Door reversal left bottom hinge
5. Bottle racks	11. Humidity reservoir
6. Lower hinge	

Unit Parts & Spare Parts

Before installation, check that all parts detailed in the product overview are present. If any parts are missing.

Positioning & Installation

- This appliance can be installed as a freestanding or a built in unit. The clearances shown in the below drawing should be followed for both types of installation.
- Avoid damaging the product during installation, positioning of the appliance requires two people in order to avoid injuries or damage to the appliance.
- Your appliance should not be located in direct sunlight or exposed to continuous heat or extremes of temperature (e.g. next to a radiator or boiler). If this is not feasible, then you should install an insulation plate between the appliance and the adjacent heat source.
- You should check whether there is an electrical socket available, which will be accessible after your appliance is installed.
- Place the appliance flatly and firmly on a solid base. The appliance is fitted with adjustable feet, which should be used to level the appliance.
- Be sure to leave enough space for the opening of the door, to avoid damage to the appliance or personal injury
- If installing as a built in unit the aperture size has to be a minimum of (H)875 x (W)300 x (D)590mm. The depth dimensions in particular must be observed.

Important: The vent at the base of the appliance is for ventilation. Nothing should be placed in front of this vent; otherwise your wine cabinet may not operate properly.

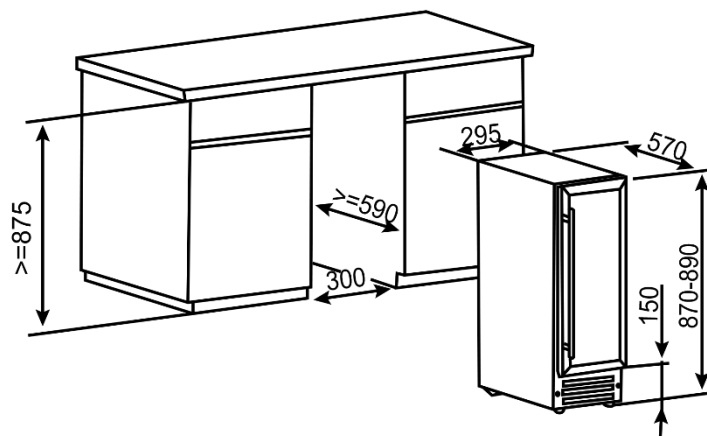

- A decorative plinth can be fitted to the front of the base vent as long as the cut out shown in the diagram below is made in the plinth. This cut out is required whether the vent is removed or not.

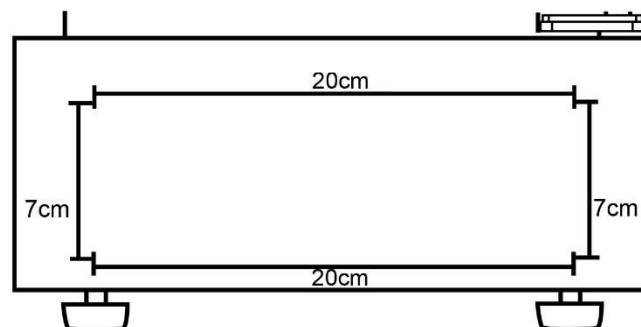

Handle installation

To install the door handle follow the below steps:

1. Open the door of the appliance and move the door gasket slightly to one side so that you can see two designated holes for handle installation
2. Install the handle tightly as shown in the diagram above with the two screws provided.
3. Ensure the door gasket falls back into place and that the door opens and closes correctly.

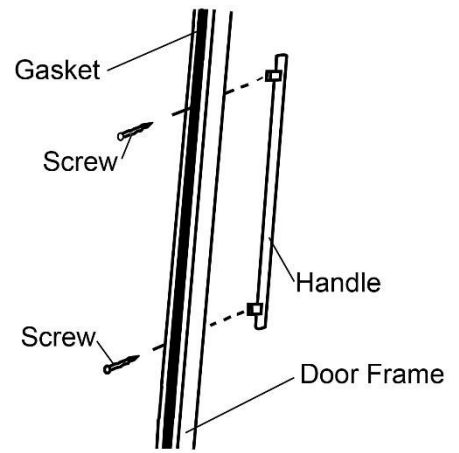

Control panel

The control panel is situated in the middle of the appliances cavity and has a power, light, temperature up and temperature down touch controls, these are explained below:

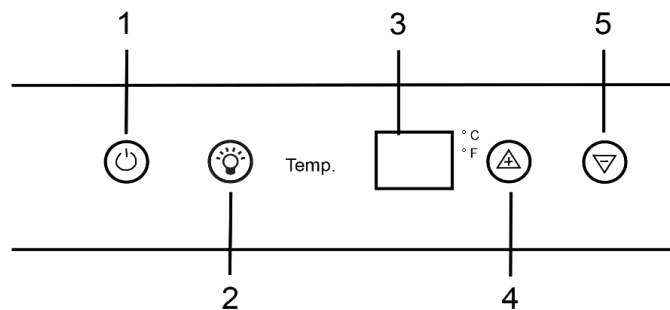

1. Power on/off – press to turn the appliance on and off
2. Light on/off – press to turn the internal light of the appliance on and off
3. Temperature display – displays the internal temperature of the appliance in Celsius or Fahrenheit
4. Temperature up – press to increase the internal temperature of the appliance
5. Temperature down – press to decrease the internal temperature of the appliance

⚠ Allow to stand for a minimum of 3 hours before plugging in to the mains

During first use

Important: When you use the wine cooler for the first time or restart the appliance after it has been turned off for a long time, there could be a few degrees variance between the temperature you select and the one indicated on the display. This is normal and it is due to the length of activation time. Once the wine cabinet has been running for a few hours everything will be back to normal.

When you first switch on the appliance, the compressor will run continuously until the wine cabinet reaches a cool enough temperature.

During this period of time, you should try not to open the door frequently or place bottles inside of the appliance

If the unit is switched off or unplugged, you must allow at least 5 minutes before restarting the appliance or reconnecting it to your mains supply.

Switching on the appliance and setting the temperature

Follow the below steps to switch on the appliance and set the required temperature:

1. Switch the appliance on at the plug, then press and hold the power on/off control button for at least 5 seconds. The appliance will beep and the internal temperature of the appliance will be shown on the display.
2. The temperature setting for the appliance is adjustable within the range of 5°C to 22°C or 40°F / 72°F.
3. When you press the temperature up or temperature down controls for the first time, the LED display will show the factory default temperature setting of 12°C / 54°F.
4. Use the temperature up and temperature down controls to set the desired internal temperature.
5. The temperature will increase by 1°C or 1°F if you touch the temperature up control once and will decrease by the same amount if you press the temperature down control once.
6. When you set a new temperature, the display will show the previous temperature for 5 seconds, before showing the actual temperature. During this time, the cooler temperature will adjust accordingly.
7. To view the set temperature in the wine cooler, press the temperature up) or temperature down control. The display will flash the temperature for 5 seconds.

Note: We recommend that the door is not opened for a minimum of 4 hours to allow the appliance to reach the standard operating temperature.

Note: The temperature of the drinks and how often the door is opened affects the temperature in the cooler. If required, change the temperature setting.

Note: Cool air falls and warmer air rises, so there will be a slight temperature variation between the top of the cabinet and the bottom of the cabinet.

Important: When the temperature is changed, the compressor works harder to reach the required temperature. During this time, the side panels of the wine cabinet can reach up to 45°C however they will cool down when the set temperature is reached.

Changing between Fahrenheit and Celsius

You can select whether the temperature display shows Celsius or Fahrenheit:

1. To change the temperature reading from Celsius to Fahrenheit you must press and hold the light on/off control until the appliance beeps and the °F indicator will be lit.
2. You cannot change the display if you are in the process of adjusting the temperature of the wine cabinet.

Loading the wine cooler

Important: Your appliance is ideally suited to store 0.75 litre Bordeaux style wine bottles. While the cabinet can store larger bottles, you must make sure that they do not prevent the door from shutting properly.

- Always check that you can close the door without it touching on a wine bottle, before shutting it.
- When loading several bottles of wine at once, it will take longer for the appliance to cool the individual bottles.
- As many bottles may differ in size and dimensions, the actual number of bottles you are able to store may vary. The maximum storage number is based on standard 0.75 litre Bordeaux style wine bottles.
- You can place 18 standard size bottles in your appliance

Storing your wines

The chart below indicates the ideal storage temperatures for different types of wine :

Type of wine	Examples	Temperature (Celsius)	Temperature (Fahrenheit)
Big, oaky, peppery red	Bordeaux, Shiraz Barolo, Gran Cru Burgundy	18°C	65°F
		17°C	63°F
Medium bodied, fruity, elegant reds	Rioja Reserva, Pinot Noir, Chianti Classico, Chinon, Port	16°C	61°F
		15°C	59°F
		14°C	57°F
Light bodied reds or full bodied, oaky whites	White Burgundy, Lambrusco, Chablis	13°C	55°F
		12°C	54°F
		11°C	52°F
Whites, roses and sweet wines	Chardonnay, Sauvignon Blanc, Reisling	10°C	50°F
		9°C	48°F
Sparkling wines & champagnes	Vintage Champagnes, Champagne, Prosecco	8°C	47°F
		7°C	45°F
		6°C	43°F

- Temperature stability is the most important factor when it comes to storing wine.
- Exposure to light, vibrations or fluctuations in temperature and humidity can all cause wine to spoil. When properly stored, wines not only maintain their quality but many will actually improve in aroma, flavour and complexity as they mature.
- Wines kept at a higher temperature will age faster. Wine that is exposed to temperatures that are greater than 21°C (70°F) will suffer from poorer flavour and aroma.
- If wine is kept at too low a temperature, this can result in the development of harmful deposits. A humidity of 70% is ideal for keeping corks from shrinking.

- After a bottle of wine has been opened, the wine comes into contact with air. So it is best to store the remainder of the bottle upright, to minimize the surface area of the wine that is coming into contact with the air.
- Once opened, wine will remain in a drinkable condition for two days for delicate whites or three days for rich reds, as long as the bottle has been resealed. You should make sure that the seal is firm by checking the stopper.
- Special stoppers that keep wine sparkling and Champagne bubbling for one or two days after opening, can be bought.
- When stored correctly, unopened white wines can keep well for up to two years. Full bodied reds (unopened) will age well for ten years and dessert wines (unopened) will age well for up to twenty years.
- When you buy a bottle of wine, you should transfer it to a suitable storage location immediately (if you are not going to store it in your wine cooler).
- Cheaper bottles of wine will not age as well as more expensive ones.
- To make the most of the bouquet and taste of your wine, never fill more than half a glass at a time. It will also help if the shape of your wine glass is appropriate for your wine. The size and shape of your wine glass's bowl will determine the intensity and complexity of the bouquet. The stem should be long enough to allow you to avoid hand contact with the bowl of the glass and should be tulip-shaped or tapered at the top.

Wine storage problems

Corking - a tiny percentage of bottled wine (about 1%) will suffer from this. The cork reacts with the wine and gives it a musty, unpleasant taste. It is the most common wine storage problem and is caused by harmless bacteria growing on the cork. As unfortunate as this is, there is nothing to do but to discard all of the wine in the affected bottle. This is not to be confused with small fragments of cork floating in the wine itself, which will not impair the flavour.

Oxidisation - when wine has been opened and left for longer than a day; it tends to lose its aroma and colour, giving an overall flat taste. The only way to avoid this, is to either drink the wine on the same day it was opened or to use a vacuum device specially designed for removing oxygen from opened wine bottles. If you use such a device, the wine should still be consumed shortly afterwards.

Ullage - this is loss of wine from the bottle by evaporation or leakage. Signs of ullage include wine seeping around the cork, a protruding cork or a stained label. It can happen if the bottle has been allowed to get too warm. The wine may still be drinkable, if the leakage was recent; however, you should be aware that if the wine cools down again, contraction can cause more air to be sucked into the bottle and result in further deterioration.

Slight effervescence in still wine - this isn't really a problem with the way the wine has been stored, but as a result of incomplete malolactic fermentation before the wine was bottled. A good way to get rid of the effervescence is to let the wine breathe. Alternatively you can use a bottle vacuum device, after about five minutes the effervescence will vanish.

Sediment - this is not normally a problem, however both red and white wines can produce sediment after a number of months in a bottle. The sediment consists of tartrate crystals and is totally

harmless. If anything the building of sediment can be considered a good sign because it means that the wine was not subjected to much (if any) filtering, meaning that the flavours and aromas should be preserved better.

A good way to get around sediment (if it is a problem) is to stand the bottle upright, the day before opening, so that the sediment can settle to the bottom of the bottle.

You can also decant your wine; decanting will “open up” the flavour of both young and old wines, but younger wines in particular. To decant, pour the wine slowly and evenly into your decanter.

Humidity control

Important note: this feature is optional and will only enhance the storage conditions of the wine within the appliance. If you do not want to use this feature simply remove the humidity reservoir(s).

The wine cooler is equipped with a system for maintaining the correct level of humidity for storing wine. There is a humidity reservoir (a small plastic container) installed on the top shelf of the top zone. Remove this from the runner on the top shelf/shelves and fill it/them $\frac{3}{4}$ full with cold water and reinstall onto the runners.

Note: You must ensure the humidity reservoir is positioned correctly on the runners on the top shelf to avoid the possibility of water spillage.

Note: Check the water level regularly and refill as necessary.

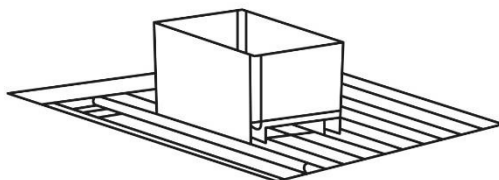

Removing the shelves

For easy access to the bottle stored, pull the shelves out approximately 1/3. The shelves are designed with an emergency stop to prevent them being removed too far when loaded.

To prevent damaging the door seal, make sure the door is fully open when removing shelves. To remove any of the shelves, move the shelf to the position where the notch/indentation on each side of the wooden shelf is exactly under the plastic posts. Then simply lift the wooden shelf upwards and remove.

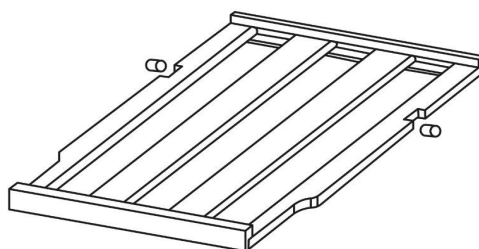

When replacing the shelf you must ensure that you align the notches/indentations on the wooden shelves with the plastic posts and that wooden shelf is dropped under the plastic posts.

Door reversal

This appliance has the capability of the door opening from either the left or right hand side.

Any parts that you remove from the appliance whilst reversing the door, should be retained for later use.

You will need to tilt the cooler backward to access the lower hinge which holds screws. Do not tilt more than 45 degrees and do not lay the cooler flat on its side.

Reversing the door :

1. Open the glass door and remove the two screws under the bottom hinge. These are used to hold the right lower hinge to the door shaft assembly.

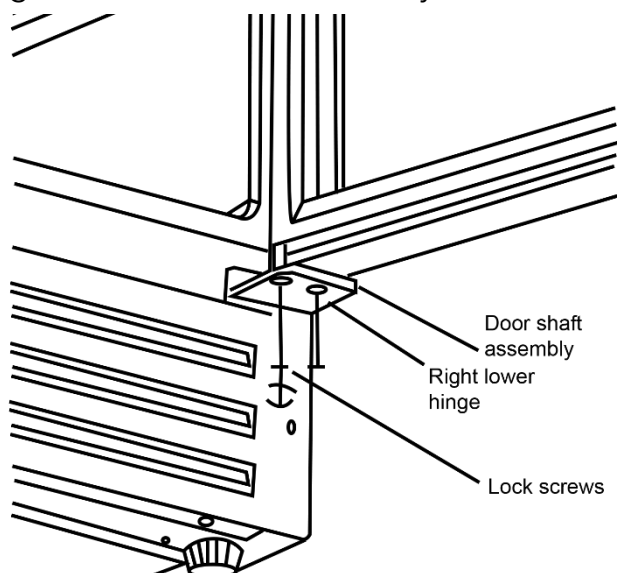

2. Be careful to support the glass door with both hands to prevent it dropping after removing the screws. Pull down to remove the glass door and place it on a padded surface to prevent scratching it.

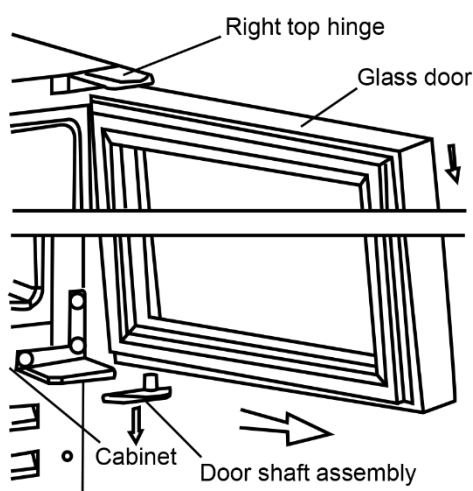

3. Remove the 3 screws from the right top hinge and right lower hinge.

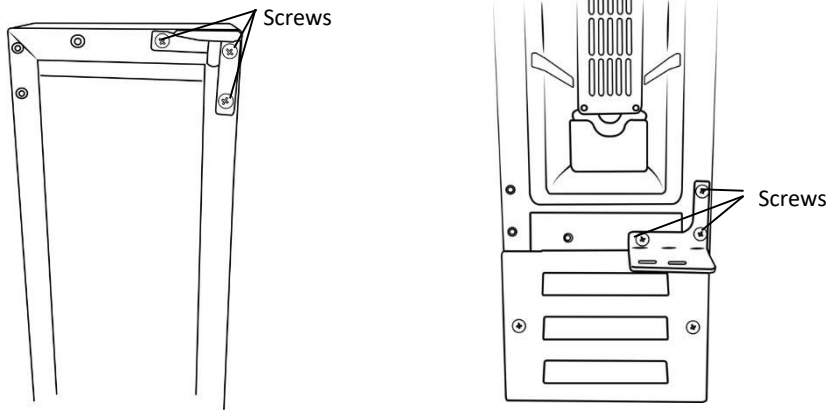

4. Remove the plastic screw covers from the bottom left and top left of the appliance.

5. Take the left top hinge and left bottom hinge from the plastic bag that contained the instructional manual then install them in the designated positions on the left side of the cabinet

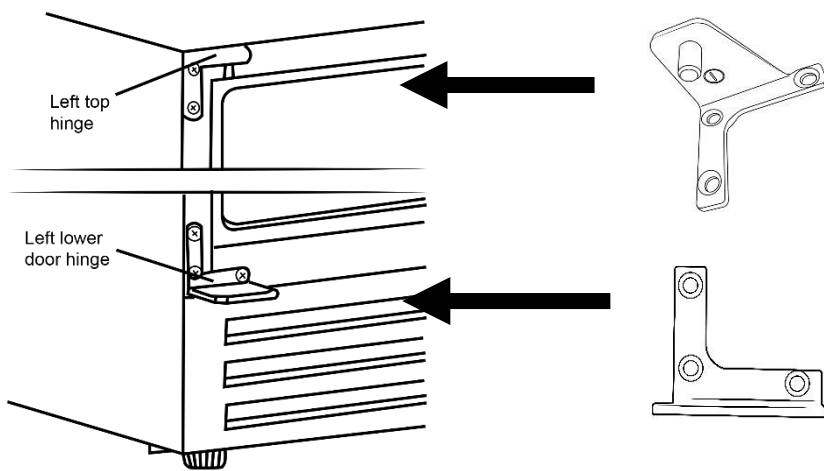

6. Turn the glass door around 180°, put the door shaft assembly from step 1 into the hole on the bottom of the door and reinstall it. Fix the 2 screws into the bottom hinge and the door shaft assembly

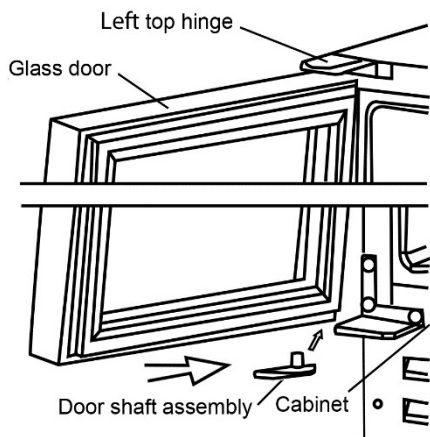

7. Replace the plastic screw covers from step 4 on the holes on the right hand side.

Check that the door opens and shuts correctly after you have completed the door reversal process. The appliance must now be upright for a minimum of 3 hours before turning it on.

Energy Saving Advice

- Do not install the appliance close to sources of heat, such as a cooker, dishwasher or radiator.
- Locate the appliance in a cool well-ventilated room and make sure that the air vents are clear.
- Try to avoid keeping the doors open for a long time, warm air will enter the cabinet and may cause a build-up of ice as well as affecting the energy consumption. Ensure there are no obstructions preventing the doors from closing properly.
- Ensure that the door seals are clean and there are no tears or splits.
- Do not overload the appliance ; the cooling air that circulates to keep the appliance cold gets blocked and pockets of warm air form.

III. MAINTENANCE & CLEANING

Disconnect the appliance from the power supply before cleaning.

Internal Cleaning

- Do not pour water over the appliance.
- The cavity should be cleaned periodically using a solution of bicarbonate of soda and lukewarm water (5ml to 0.5 litre of water)
- Clean the accessories separately with soap and water. Do not put them in the dishwasher.
- Do not use abrasive products, detergents or soaps.
- After washing, rinse with clean water and dry carefully.
- When you have finished cleaning reconnect the plug with **dry hands**.

External Cleaning

- Wash the outer cabinet with warm soapy water. Do NOT use abrasive products.
- There are sharp edges on the underside of the product so care should be taken when cleaning.
- Once or twice a year dust the rear of the appliance and the compressor at the back of the appliance, with a brush or vacuum cleaner, as an accumulation of dust will affect

the performance of the appliance and cause increased energy consumption.

When the appliance is not in use

When the appliance is not in use for long periods, disconnect from the electricity supply, empty all of the contents and clean the inside. Leave the door open to prevent the build-up of odours.

Defrosting

- Defrosting occurs automatically inside of the wine cabinet during operation. The defrost water is collected by the evaporating tray and evaporates automatically.
- The evaporating tray and defrost water drain hole should be cleaned periodically. This will prevent water from collecting in the bottom of the wine cabinet, instead of flowing down the defrost drainage channel and drain hole.
- You can also pour a small amount of water down the drain hole to clean inside of it.
- You should be careful to make sure that wine bottles do not touch the rear wall of the appliance, as this can interrupt the automatic defrosting process and deflect water into the base of your wine cabinet

IV. TROUBLESHOOTING

Problem	Solution
The cooler doesn't work	Check that the appliance is switched on.
	Check that there has not been a power cut.
	Check that the plug is not faulty.
	Check that the fuse has not blown.
	Check that the voltage is correct for the appliance.
	Are there any faults with the socket ? For this purpose, try the plug of your appliance by connecting it to a socket which you are sure is working.
Temperature inside the appliance is too warm.	The temperature controls are set too warm. Set the temperature controls to a cooler setting and allow several hours for the temperature to stabilise.
	The door is being kept open too long or is being opened too frequently, which is allowing warm air to enter the appliance.
	The door is not closed completely.
	The door gasket is not sealing correctly.
	The appliance has recently been disconnected from the mains supply; it will take at least four hours for it to get down to temperature again.
Temperature inside the appliance is too cold	The temperature controls are set too cold. Set the temperature controls to a warmer setting and allow several hours for the temperature to stabilise.
Vibration	Check to ensure that the appliance is on a level surface.
	The appliance is touching the back wall behind it. Reposition the appliance and move it from the wall.
	If vibration continues to occur, then turn off the appliance and unplug it from your mains supply. Then contact the Customer Care Department for assistance.
Moisture is forming on the inside of the appliance.	The door is slightly open. The door is slightly open, causing cold air from inside the appliance to meet warm, moist air from the outside.
	The door is being kept open too long or is being opened too frequently. Open the door less often.
	The door is not sealed properly.
The inner surfaces of the appliance are wet	Caused by condensation - dry the inside of the appliance.
The outer surfaces of the appliance are wet	Caused by condensation - dry the outer of the appliance carefully.
Smell/odour	Check all the drink that is in the cooler is in date and correctly packaged. If it isn't then it should be removed immediately or repackaged.
	Check for spillages on each shelf and rack. Spillages that have not been cleaned and have been left can cause smells and unwanted odours.
The door(s) do not close properly	Ensure there are no obstructions preventing door closure.
	Check the door compartments and shelves are correctly in place.

	Check the door seal is not warped or torn.
	Check the appliance is level.
Moisture is forming on the inside of the appliance.	The door is slightly open.
Unusual noises	Check that the appliance is on a flat, level surface and is stable.
	Check the spacing's around the appliance and ensure it is not touching other items.
	Bubbling and gurgling sound : This noise is emitted as the coolant fluid flows through the pipes within the system. This is normal.
	Water flowing sound : This is the normal sound of water flowing into the drain trough during the defrosting process.
	If the appliance is operating noisily (compressor noise) : This is normal. This noise indicates that the compressor is operating normally. As the compressor is being energized, it might run a bit more noisily for a short period of time.

Connection to the Mains Supply

WARNING- THIS APPLIANCE MUST BE EARTHED

This appliance is designed to operate from a mains supply of AC230V - 240V ; 50HZ.
Check that the voltage marked on the product corresponds with your supply voltage.

ENVIRONMENT

CAUTION:

 Do not dispose of this product as it has with other household products. There is a separation of this waste product into communities, you will need to inform your local authorities about the places where you can return this product. In fact, electrical and electronic products contain hazardous substances that have harmful effects on the environment or human health and should be recycled. The symbol here indicates that electrical and electronic equipment should be chosen carefully, a wheeled waste container is marked with a cross.

Adeva SAS / H.Koenig Europe - 8 rue Marc Seguin - 77290 Mitry Mory - France

www.hkoenig.com - sav@hkoenig.com - contact@hkoenig.com - Tél: +33 1 64 67 00 05

FRANÇAIS

I. INSTRUCTIONS DE SECURITE

Remarque importante: Veuillez lire ce manuel avant d'installer et d'allumer cet appareil. Le fabricant ne sera pas tenu responsable d'une mauvaise installation ni d'un emploi incorrect qui ne respectera pas les recommandations suivantes :

- Ce modèle emploie un gaz réfrigérant naturel pour son système de réfrigération. Ce gaz est appelé R600a (Isobutène), il respecte l'environnement, mais il peut servir de combustible. Il faut donc prendre des précautions lors de son transport pour ne pas endommager les composants du système de refroidissement
- N'obstruez pas les bouches de ventilation de l'appareil.
- Il ne faut pas poser ou installer l'appareil sur le câble d'alimentation.
- N'employez pas d'accessoires mécaniques ou autres dispositifs, comme un radiateur ou un séchoir à cheveux, pour accélérer le dégivrage.
- Ne placez pas de dispositifs électriques à l'intérieur de l'appareil.
- Si l'appareil doit remplacer un plus ancien muni d'une serrure, celle-ci doit être enlevée avant de l'entreposer ou de le jeter par mesure de sécurité. Cela est pour éviter qu'un enfant ne s'enferme dans l'habitacle.
- Les vieux systèmes de réfrigération, réfrigérateurs et congélateurs contiennent tous des gaz réfrigérants et d'isolation qui doivent être récupérés correctement. Veuillez donc contacter votre municipalité ou votre vendeur pour savoir comment procéder. Assurez-vous de ne pas endommager l'appareil avant qu'il ne soit enlevé par le service concerné.

- N'utilisez pas d'adaptateur et de rallonge pour brancher votre cave à vin.
- Ne branchez pas de prise endommagée.
- Ne tirez pas sur le câble d'alimentation, évitez de le tordre ou de l'abimer.
- Ne (dé)branchez pas l'appareil avec les mains humides pour éviter une électrocution.
- L'appareil peut être utilisé par des enfants de plus de 8 ans et par des personnes possédant une infirmité physique, sensorielle ou mentale, un manque d'expérience ou de connaissance, SEULEMENT si elles ont reçues des instructions concernant l'utilisation de la cave à vin et qu'elles ont compris les risques encourus. Les enfants ne doivent pas jouer avec l'appareil.
- Cette cave à vin a été conçue pour être utilisée par des adultes. Il ne faut pas laisser jouer les enfants avec l'appareil ou monter dessus.
- Ne placez pas de matériau inflammable ou explosif à l'intérieur de l'appareil pour votre propre sécurité.
- Les bouteilles contenant un fort pourcentage d'alcool doivent être étanches.
- Ne recouvrez pas le haut ou la totalité de la cave.
- Arrimez bien les accessoires de l'appareil avant de le transporter pour ne pas les abimer.
- N'utilisez pas l'appareil si son câble d'alimentation ou sa prise est endommagée, s'il ne fonctionne pas correctement, s'il a été abimé ou s'il est tombé. Si le câble d'alimentation est endommagé, il doit être remplacé par le fabricant ou son agent ou encore par une personne qualifiée afin d'éviter tout risque.
- Le nettoyage et l'entretien par l'utilisateur ne doivent pas être effectués par des enfants, à moins qu'ils ne soient

âgés de plus de 8ans et qu'ils soient sous la surveillance d'un adulte.

- Conserver l'appareil et son câble hors de portée des enfants âgés de moins 8ans.
- Vérifier que le voltage indiqué sur la plaque signalétique de l'appareil correspond bien à celui de votre installation électrique. Si ce n'est pas le cas, adressez-vous au revendeur et ne branchez pas l'appareil.
- Veuillez conserver ce document à disposition et le remettre au futur propriétaire en cas de cession de votre appareil.
- L'appareil ne doit pas être utilisé s'il a chuté, s'il y a des signes visibles de dommages ou en cas de fuite.

Sécurité électrique

CET APPAREIL DOIT ÊTRE BRANCHÉ À UNE PRISE DE TERRE

- Avant d'allumer la cave à vin, assurez-vous que le courant électrique de votre domicile corresponde à celui indiqué sur la plaque de série. Cet appareil est conçu pour fonctionner selon les caractéristiques suivantes : 230 – 240V AC; 50Hz. Un branchement à une autre source électrique abimera la cave.
- Ce produit doit être équipé d'une prise mâle sans fusible. Néanmoins, s'il s'avérait nécessaire de changer le fusible de la prise, il faudrait alors modifier le boîtier à fusibles. Si celui-ci venait à être endommagé, il faudrait alors le remplacer avant de brancher à nouveau l'appareil.
- Dans le cas où il faille changer la prise mâle car elle n'est pas adaptée à la prise murale ou qu'elle soit abimée, cette opération devra être effectuée par un électricien qualifié. En effet, une prise de 13 AMP peut provoquer un incident électrique.

Manipulation et transport

Pour transporter la cave sans risque, inclinez-la en arrière de 45 degrés, saisissez-vous des coins arrières de la base puis soulevez-la avec précaution. N'utilisez pas les poignées de la porte pour la soulever. Si vous devez seulement la déplacer sur une surface plane, basculez-la un peu en arrière et poussez-la vers l'arrière.

Cet appareil est lourd et peut blesser quelqu'un – assurez-vous d'avoir les personnes nécessaires pour le manipuler.

II. INSTALLATION ET MISE EN SERVICE DE VOTRE CAVE

A VIN

- Le courant électrique employé a les caractéristiques suivantes : 230-240V at 50Hz.
- Avant d'allumer la cave à vin, assurez-vous que le courant électrique de votre domicile corresponde à celui indiqué sur la plaque de série.
- Branchez-la à une prise de terre murale homologuée. Si la prise murale ne possède pas de terre ou si elle ne correspond pas à la prise mâle, contactez un électricien agréé.
- Placez la cave à vin dans un endroit qui ne reçoive pas le soleil direct.
- Placez votre cave à plus de 10 cm des appareils dégageant de la chaleur.
- Cet appareil ne doit pas être utilisé à l'extérieur ou sous la pluie.
- Placez votre cave à plus de 10 cm d'un congélateur pour éviter que de l'humidité ne se dépose sur la cave.
- Il faut disposer la cave debout et sur une surface plane.
- Pour mettre l'appareil à niveau, utilisez les pieds réglables.
- Ne disposez pas votre cave sur un tapis car cela peut gêner son aération.
- Cet appareil doit être uniquement placé sur une surface plane et dure.
- Choisissez un endroit sec et bien ventilé.
- La cave doit être positionnée pour que la prise soit facilement accessible.

Avant de mettre en service

- Avant d'allumer votre cave à vin, ajoutez du bicarbonate de soude à de l'eau tiède et nettoyez l'ensemble de l'appareil avec un chiffon doux, puis essuyez-le (**assurez-vous que l'appareil ne soit pas branché**).
- Enlevez tous les emballages, puis nettoyez l'ensemble de l'appareil avec un chiffon doux imprégné d'eau savonneuse tiède. Rincez-le avec de l'eau propre puis essuyez-le.
- Lors de la mise en service, une odeur peut se faire sentir qui disparaîtra au bout d'un certain temps.

- Une fois que vous avez installé votre cave, mettez-la à niveau avec les pieds réglables pour la stabiliser. Cela est important pour avoir un fonctionnement silencieux et une ouverture/fermeture correcte de la porte.
- Branchez la cave à la prise murale, mais ne l'allumez pas pendant au moins 3 heures. Le liquide réfrigérant de l'appareil nécessite un certain temps pour se reposer après le transport. Si cela n'est pas respecté, alors le fonctionnement de la cave peut en être affecté.
- Quand l'appareil est prêt, allumez-le et repérez le tableau de contrôle, puis établissez la température que vous désirez.
- Il se peut que vous entendiez des gargouillis quand le liquide de réfrigération est pompé par le compresseur à travers les tuyaux situés à l'arrière. Celui-ci peut produire un léger ronronnement ou un bruit de pulsation. Le système de contrôle de la température régule le fonctionnement du compresseur et peut produire un bruit de cliqué à chaque changement de cycle.
- Afin d'économiser l'électricité, évitez d'ouvrir trop souvent la porte et de la laisser ouverte.

Schéma du produit

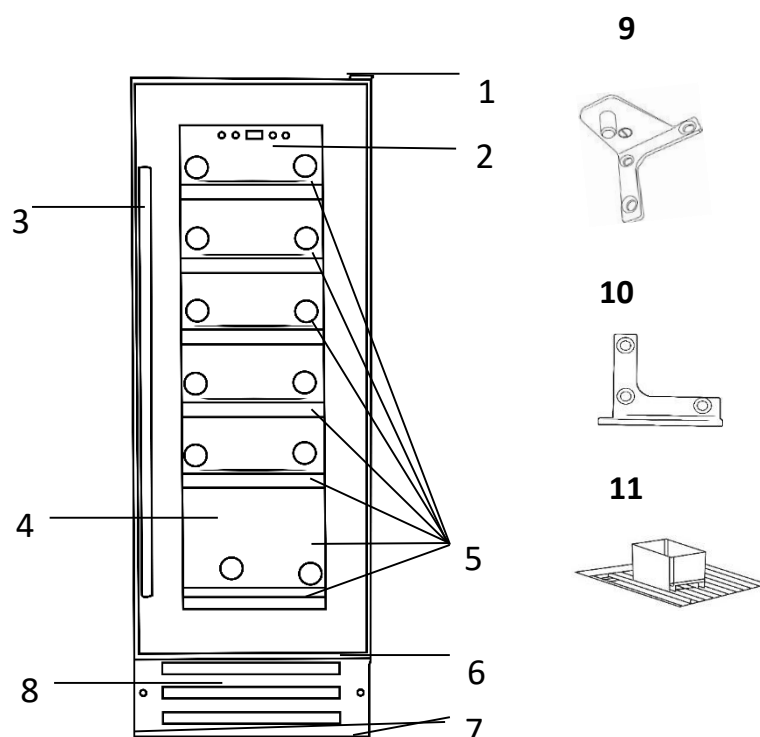

1. Charnière droite du haut	7. Pieds réglables
2. Tableau de commande	8. Bouche d'aération
3. Poignée	9. Charnière gauche du haut
4. Porte en verre	10. Charnière gauche du bas
5. Étagères	11. Réservoir d'humidité
6. Charnière droite du bas	

Pièces d'usine & pièces détachées

Avant d'installer la cave, vérifiez que toutes les pièces de l'appareil indiquées dans le schéma soient présentes. S'il en manque, contactez votre vendeur.

Installation & positionnement

- Cette cave à vin peut être installée isolément ou intégrée à un meuble. Les espacements indiqués dans le schéma ci-dessous doivent être respectés dans les deux cas.
- Évitez d'abimer l'appareil lors de son installation ; elle requiert deux personnes pour éviter une blessure ou un dommage de l'appareil.
- Votre cave ne doit pas être en plein soleil, ou exposée à une source de chaleur (près d'un radiateur ou d'un réchaud), ou encore à des extrêmes de température. Si cela n'est pas possible, alors installez une plaque d'isolation entre les deux.
- Vérifiez qu'il y ait une prise murale adéquate près de l'endroit où vous avez l'intention d'installer la cave.
- Disposez l'appareil horizontalement sur un sol en dur et utilisez les pieds réglables si nécessaire.

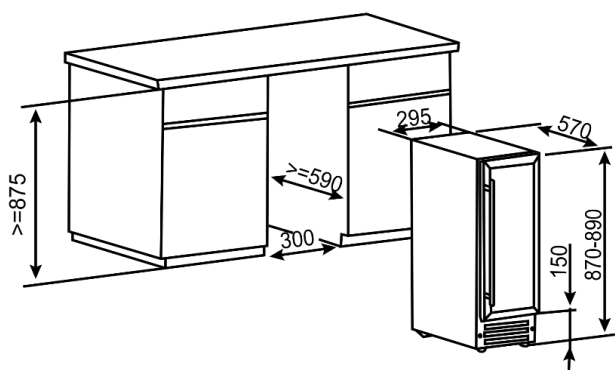

- Assurez-vous d'avoir suffisamment d'espace pour ouvrir la porte pour ne pas vous blesser ou abimer la porte.
- Si vous intégrez votre cave à votre cuisine, l'encastrement doit avoir les dimensions minimales suivantes : (H) 875 x (L) 300 x (P) 590 mm. La profondeur doit être absolument respectée.

Important : la bouche située à la base de la cave sert à la ventiler. Il ne faut rien mettre devant sous peine de gêner le fonctionnement de l'appareil.

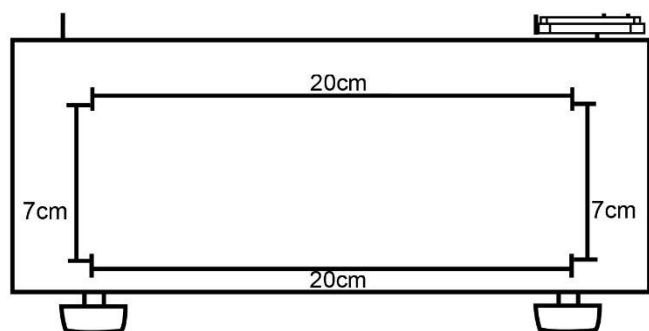

- Une plinthe décorative peut être disposée devant la bouche d'aération à condition que la découpe indiquée dans le diagramme ci-dessous soit faite dans la plinthe. Cette découpe est nécessaire, que la bouche soit enlevée ou non.

Installation de la poignée

Pour installer la poignée, suivez les instructions suivantes :

1. Ouvrez la porte et déplacez légèrement le joint sur le côté pour voir les deux trous de la poignée.
2. Fixez fermement la poignée selon le schéma à l'aide des deux vis fournies.
3. Vérifiez que le joint soit replacé correctement et que la porte ouvre/ferme normalement.



Tableau de commande

Il est situé en haut et sur l'avant de la cave à vin. Il a un interrupteur on/off, un bouton pour l'éclairage et 2 boutons pour le réglage de la température :

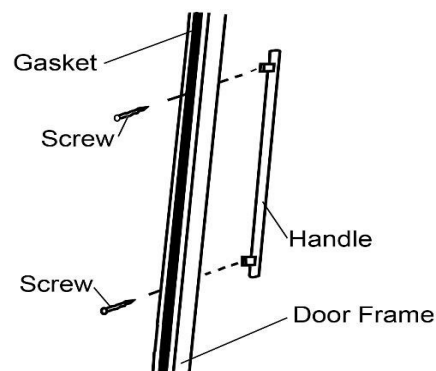
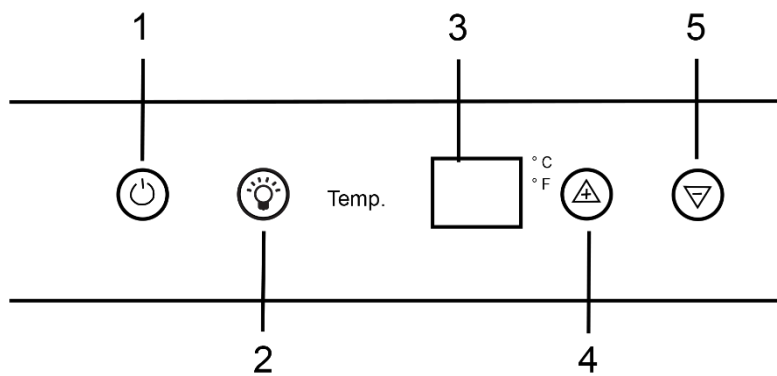

1. Interrupteur on/off – appuyer pour allumer ou éteindre l'appareil
2. Éclairage on/off – appuyer pour allumer ou éteindre l'éclairage intérieur de l'appareil
3. Affichage de la température – affiche la température intérieure en degrés Celsius ou Fahrenheit
4. Température up – appuyer pour augmenter la température intérieure
5. Température down – appuyer pour diminuer la température intérieure

⚠ Attendez au moins 3 heures avant de brancher la cave sur le secteur

Pendant la première utilisation

Important : *quand vous utilisez la cave pour la première fois ou qu'elle n'a pas fonctionné depuis longtemps, il peut y avoir quelques degrés de différence entre la température réelle et celle affichée sur le panneau de contrôle. C'est normal et cela provient de la longueur du temps d'activation de l'appareil. Après quelques heures, la situation se normalisera.*

Quand vous allumez la cave pour la première fois, le compresseur fonctionnera de manière continue jusqu'à ce que l'habitacle soit suffisamment refroidi.

Durant ce laps de temps, évitez d'ouvrir la porte fréquemment ou d'y mettre des bouteilles.

Si vous éteignez la cave ou que vous la débranchez, attendez au moins 5 minutes avant de la rebrancher et de la redémarrer.

Mise en service de la cave et choix d'une température

Remarque importante :

- La température de la partie basse de la cave doit être toujours la même que celle de la partie haute, voire même supérieure.
- Pour obtenir un fonctionnement optimal de l'appareil, les températures des 2 parties doivent afficher une différence d'au moins 4°C.

Suivez les recommandations suivantes pour allumer l'appareil et choisir la température désirée :

1. Branchez l'appareil, appuyez pendant 5 secondes au moins sur l'interrupteur on/off. La cave bipera et la température intérieure s'affichera sur l'écran.
2. Vous pouvez régler la température de la cave dans la plage de 5°C à 22°C ou 40°F / 72°F.
3. Quand vous pressez les touches de température up et down pour la première fois, l'écran affichera les valeurs d'usine, soit 12°C / 54°F.

4. Pressez les touches de température up et down pour régler la température de la cave.
5. La température augmentera ou baissera d'1°C ou 1°F si vous appuyez une seule fois sur la touche.
6. Quand vous avez établi une nouvelle température, la nouvelle valeur s'affichera pendant 5 secondes avant de revenir à la valeur antérieure. La température de la cave changera alors graduellement jusqu'à atteindre la valeur définie.
7. Pour savoir la température en cours dans la cave, appuyez sur la touche up ou down et la valeur clignotera pendant 5 secondes.

Remarque : nous recommandons de ne pas ouvrir la porte pendant au moins 4 heures pour permettre à l'appareil d'atteindre la température définie.

Remarque : la température des bouteilles et la fréquence d'ouverture influencent celle de l'habitable.

Remarque : étant donné que l'air froid descend et que l'air chaud monte, il y aura donc une légère variation entre le haut et le bas de l'habitable.

Important : lorsque la température est modifiée, le compresseur fonctionne davantage pour atteindre la valeur désirée. Pendant ce temps, les parois de la cave peuvent atteindre 45°C, mais refroidiront après l'arrêt du compresseur.

Modification entre Fahrenheit et Celsius

Vous pouvez choisir l'unité de température qui s'affiche (Celsius ou Fahrenheit) :

1. Pour passer du Celsius au Fahrenheit, vous devez appuyer sur la touche on/off jusqu'à ce que l'appareil bipé et que le symbole °F s'allume.
2. Vous ne pouvez pas changer d'unité quand l'appareil est en train d'ajuster la température.

Remplissage de la cave à vin

Important : votre cave a été conçue idéalement pour des bouteilles de Bordeaux de 0.75 L. Bien qu'elle puisse contenir des bouteilles plus grandes, assurez-vous que la porte ferme bien.

- Vérifiez toujours que vous pouvez fermer la porte sans heurter une bouteille.
- Si vous rangez plusieurs bouteilles à la fois, cela prendra plus de temps pour les refroidir.
- Étant donné que la forme et la taille des bouteilles peuvent varier, le nombre de bouteilles rangées dans la cave peut être différent. Le nombre maximum de bouteilles que contient la cave est basé sur la forme de la bouteille de Bordeaux de 0,75 l.
- Vous pouvez ranger 18 bouteilles standards dans la cave.

Conservation de vos bouteilles de vin

Le tableau ci-dessous indique les températures idéales de conservation pour différents types de vin :

Type de vin	Exemples	Température (Celsius)	Température (Fahrenheit)
Rouges puissants, boisés, poivrés	Bordeaux, Chiraz Barolo, Grand Cru de Bourgogne	18°C	65°F
		17°C	63°F
Rouges moyennement corsés, fruités, élégants	Rouge Réserve, Pinot Noir, Chianti Classico, Chinon, Porto	16°C	61°F
		15°C	59°F
		14°C	57°F
Vins rouges légers et lourds, vins blancs corsés	Bourgogne blanc, Lambrusco, Chablis	13°C	55°F
		12°C	54°F
		11°C	52°F
Blancs, rosés et vins moelleux	Chardonnay, Sauvignon blanc, Riesling	10°C	50°F
		9°C	48°F
Vins mousseux & champagne	Vintage, Mousseux, Champagne Prosecco	8°C	47°F
		7°C	45°F
		6°C	43°F

- La stabilité de la température est le facteur le plus important quand il s'agit de conserver du vin.
- L'exposition à la lumière, aux vibrations et aux variations de température dégradent le vin. Quand il est conservé correctement, non seulement il conserve ses qualités, mais il peut les améliorer. Ainsi ses arômes, son goût et sa complexité grandissent au cours de sa maturation.
- Les vins conservés à des températures élevées vieillissent plus vite. S'ils sont gardés à des températures supérieures à 22°C (72°F), ils auront peu de goût et d'arômes.
- Les vins conservés à des températures trop basses peuvent produire des dépôts néfastes. Une hygrométrie de 60%~70% est idéale pour empêcher les bouchons de grossir.
- Après avoir ouvert une bouteille, le vin s'oxygène. Aussi, il est préférable de garder la bouteille debout si vous ne la terminez pas, afin de limiter la surface de contact du vin avec l'air.
- Après avoir ouvert une bouteille, un vin délicat restera buvable pendant deux jours environ et durant trois jours pour des vins rouges puissants, à condition de refermer la bouteille. Contrôlez bien l'étanchéité du bouchon.
- On peut acheter des bouchons spéciaux, qui permettent de conserver des mousseux ou du Champagne pendant un ou deux jours, dans la plupart des bons magasins de vin.
- Quand ils sont entreposés correctement, les vins blancs se conservent bien pendant deux ans, les vins rouges tanniques jusqu'à dix ans et les vins moelleux jusqu'à vingt ans.
- Quand vous achetez une bouteille de vin, vous devriez l'entreposer tout de suite dans un lieu adéquat (si vous ne la mettez pas dans votre cave à vin).
- Les bouteilles de vin à bas prix ne vieilliront pas aussi bien que des bouteilles plus chères.

- Pour profiter pleinement du bouquet et du goût d'un vin, ne remplissez pas le verre de plus de la moitié. La forme du verre peut aussi permettre d'en profiter davantage. La taille et la forme seront déterminantes sur l'intensité et la complexité du bouquet. Le pied doit être assez haut pour éviter de toucher le calice avec sa main ; le verre doit avoir la forme d'une tulipe et doit être rétréci à son extrémité.

Problèmes de conservation du vin

Bouchonnement – un petit pourcentage de bouteilles de vin est affecté par ce phénomène (environ 1%). Le bouchon réagit avec le vin et donne un goût de moisi désagréable. C'est le problème le plus courant qui est provoqué par une bactérie inoffensive présente dans le bouchon. Il n'y a malheureusement rien d'autre à faire que de jeter le vin des bouteilles atteintes. Il ne faut pas confondre cela avec la présence de débris de bouchon flottant dans le vin, car ils n'abiment pas le goût.

Oxydation – quand une bouteille a été ouverte puis laissée entamée plus d'une journée, le vin a tendance à perdre ses arômes et sa couleur, ce qui lui fait perdre son goût. La seule façon d'éviter ce problème est : soit de boire entièrement la bouteille le même jour, soit d'utiliser une pompe à vide et un bouchon spécial pour retirer l'air contenu dans la bouteille. Même dans ce cas, vous devrez boire le vin rapidement.

Altération – c'est la perte du vin due à l'évaporation ou à un suintement. Les signes de ce type de dégradation comprennent le suintement du vin au niveau du goulot, le grossissement du bouchon ou le salissement de l'étiquette. Cela peut survenir quand la bouteille a été conservée à la chaleur. Le vin peut être encore buvable si le suintement est récent. Toutefois, vous devez savoir que quand le vin refroidit, l'air dans la bouteille se contracte et aspire de l'air extérieur, ce qui dégrade davantage le vin.

Légère effervescence – ce n'est pas vraiment un problème lié aux conditions de conservation du vin, mais plutôt la conséquence d'une fermentation malo-lactique incomplète du vin avant d'être mis en bouteille. Un bon moyen d'arrêter cette effervescence est de laisser le vin respirer. Vous pouvez aussi stopper ce phénomène en utilisant une pompe à vide ; l'effervescence s'arrêtera au bout de cinq minutes.

Sédimentation – normalement, ce n'est pas un problème mais plutôt un processus naturel. Les vins rouges et blancs forment un dépôt après plusieurs mois de conservation dans une bouteille. Cette sédimentation est faite de cristaux de tartrate inoffensifs. C'est plutôt un bon signe, car cela signifie que le vin n'a pas été trop filtré (ou pas du tout) et donc que son goût et ses arômes se conserveront mieux.

Un bon moyen de résoudre cet inconvénient est de laisser la bouteille debout un jour avant de la boire, ainsi les sédiments auront le temps de se déposer au fond.

Vous pouvez aussi décanter le vin en le versant lentement et régulièrement dans une carafe. Cela permettra aux arômes de s'exprimer davantage, notamment en ce qui concerne les vins jeunes.

Contrôle de l'humidité

Remarque importante : il s'agit d'une option qui améliore les conditions de conservation du vin dans la cave. Si vous ne voulez pas l'employer, retirez simplement le réservoir d'eau.

La cave à vin est équipée d'un système qui permet de maintenir un niveau d'humidité correct pour la conservation du vin. Il y a un réservoir d'eau (une petite boîte en plastique) installé sur l'étagère du haut. Faites glisser l'étagère sur ses rails, sortez le réservoir et remplissez-le aux $\frac{3}{4}$ avec de l'eau froide puis remplacez le tout.

Remarque : assurez-vous que le réservoir soit placé correctement pour éviter un écoulement d'eau dans l'habitable.

Remarque : vérifiez le niveau d'eau régulièrement et complétez-le si nécessaire.

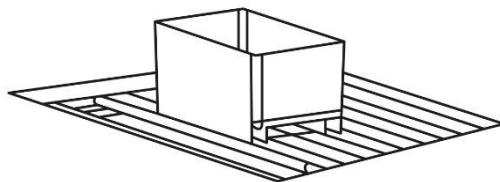

Déplacement des étagères

Pour accéder facilement aux bouteilles, tirez les étagères sur 1/3 de leur longueur. Elles sont munies d'une butée afin d'éviter que les bouteilles ne tombent.

Pour éviter d'abimer le joint de porte, assurez-vous d'ouvrir complètement la porte. Pour retirer une étagère, tirez-la jusqu'à ce que les deux évidements se positionnent dans les butées en plastique. Ensuite, soulevez l'étagère puis enlevez-la.

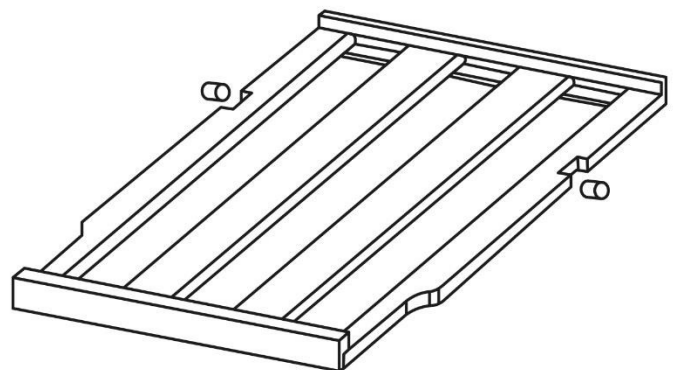

Quand vous remplacez l'étagère en bois, assurez-vous d'aligner les indentations avec le support et de positionner les évidements dans les butées.

Inversion de la porte

La porte de cette cave à vin peut s'ouvrir vers la droite ou vers la gauche.

Toutes les pièces que vous démontez de l'appareil pendant l'opération doivent être conservées pour un usage ultérieur.

Vous devez basculer la cave en arrière pour pouvoir démonter la charnière du bas. Ne la basculez pas de plus de 45 degrés et ne la posez pas sur son flanc.

Inversion de la porte :

1. Ouvrez la porte et dévissez les deux vis situées au-dessous de la charnière. Elles servent à fixer la charnière sur le cadre de la porte.
2. Maintenez bien la porte à deux mains pour éviter qu'elle ne tombe sur le sol quand vous enlevez les deux vis. Déplacez-la vers le bas pour la dégager puis déposez-la sur une surface matelassée pour ne pas rayer la carrosserie.
3. Retirez les 3 vis des charnières droites du haut et du bas.

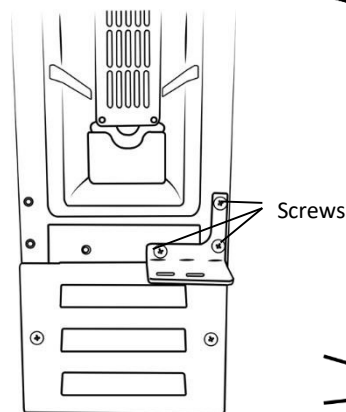
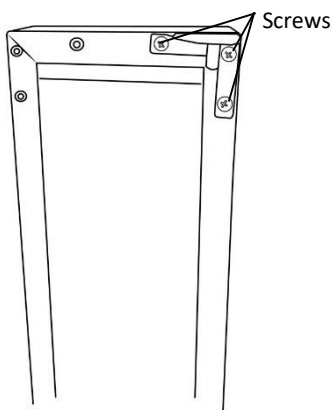
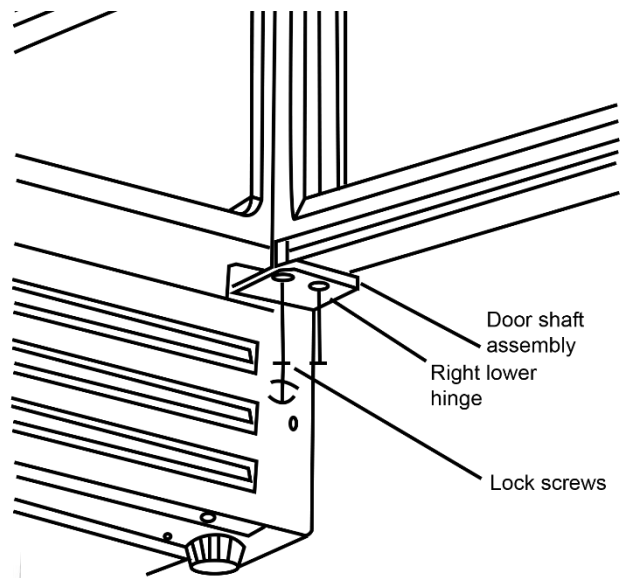

4. Enlevez les capots en plastique situés au niveau des coins gauche et droit de la cave.
5. Sortez les charnières gauches du sac plastique contenant le manuel d'instructions et montez-les comme indiqué sur le schéma.

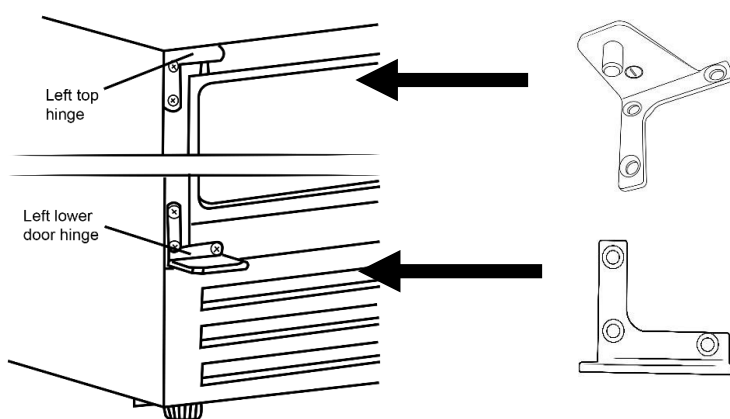
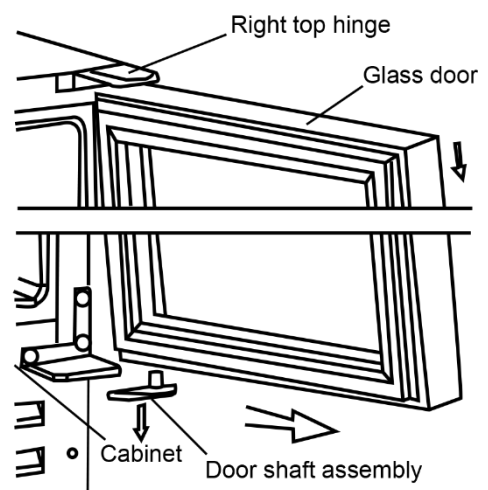

6. Tournez la porte de 180°, replacez-la dans le trou du bas et fixez-la avec les deux vis de la charnière.
7. Remplacez les capots en plastique dans les coins droits de la cave à vin.

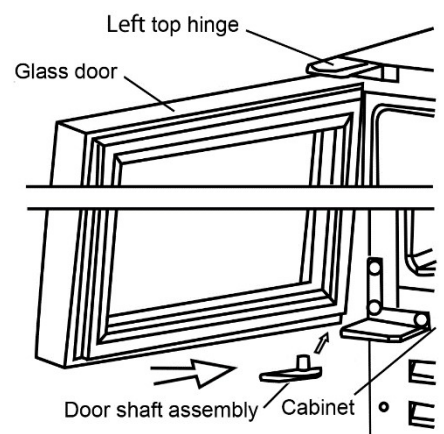

Vérifiez que la porte fonctionne bien après avoir terminé l'opération, puis laissez l'appareil debout pendant au moins 3 heures avant de le rebrancher.

Conseils d'économie d'énergie

- o N'installez pas l'appareil près de sources de chaleur comme une cuisinière, un lave-vaisselle ou un radiateur.
- o Installez l'appareil dans un endroit frais et aéré, puis vérifiez que les bouches d'aération soient dégagées.
- o Évitez de laisser la porte ouverte trop longtemps, car de l'air chaud peut entrer et provoquer la formation de glace, ainsi qu'entraîner une surconsommation d'électricité. Assurez-vous que la porte ferme bien.
- o Vérifiez la propreté des joints et qu'ils ne soient pas déchirés ou fendus.
- o Ne surchargez pas la cave ou sinon la circulation d'air sera entravée et des poches d'air tiède stagneront.

III. ENTRETIEN & NETTOYAGE

Débranchez l'appareil du secteur avant d'entamer le nettoyage.

Nettoyage intérieur

- Ne versez pas d'eau sur l'appareil.
- L'habitacle doit être nettoyé régulièrement en utilisant une solution de bicarbonate de soude avec de l'eau tiède (5ml pour 0.5 litre d'eau).
- Lavez les accessoires séparément avec de l'eau et du savon. Ne les mettez pas au lave-vaisselle.
- N'employez pas de détergent ou de savon agressif.
- Après le lavage, rincez bien puis essuyez soigneusement la cave.
- Après avoir terminé le nettoyage, rebranchez l'appareil **avec les mains sèches.**

Nettoyage extérieur

- Lavez la carrosserie de la cave avec de l'eau tiède et savonneuse. **N'UTILISEZ PAS** de détergent agressif.
- Faites bien attention quand vous lavez le dessous de la cave, car les rebords sont coupants.

- Une ou deux fois par an, enlevez la poussière accumulée à l'arrière de la cave et sur le compresseur à l'aide d'une brosse ou d'un aspirateur. En effet, la poussière peut diminuer le rendement de l'appareil et entraîner une surconsommation d'électricité.

Quand l'appareil n'est pas utilisé

Quand la cave n'est pas en fonctionnement durant de longues périodes, débranchez-la, videz-la de son contenu et nettoyez l'habitacle. Laissez la porte entre-ouverte pour éviter les odeurs.

Dégivrage

- Le dégivrage se fait automatiquement à l'intérieur pendant que la cave fonctionne. L'eau qui en résulte est recueillie par le plateau de dégivrage et s'évapore automatiquement.
- Le plateau de dégivrage et le trou du drain doivent être nettoyés régulièrement. Cela évitera que l'eau ne s'accumule au bas de l'habitacle au lieu de s'écouler par l'extérieur.
- Vous pouvez aussi verser un peu d'eau dans le trou pour nettoyer le drain.
- Assurez-vous que les bouteilles ne touchent pas le fond de l'habitacle car cela peut interrompre le dégivrage et provoquer une accumulation d'eau dans le bas de la cave.

IV. GUIDE DE DÉPANNAGE

Problème	Solution
L'appareil ne fonctionne pas	Vérifiez que l'appareil soit branché
	Vérifiez qu'il n'y ait pas de coupure d'électricité
	Vérifiez que la prise ne soit pas défectueuse
	Vérifiez que le fusible n'ait pas fondu
	Vérifiez que le courant électrique corresponde à l'appareil
	La prise murale est-elle défectueuse ? Pour le savoir, branchez la cave à une prise qui fonctionne à coup sûr
La température de la cave est trop chaude	Le réglage de température est trop fort. Baissez-le puis attendez quelques heures que la température se stabilise.
	La porte reste ouverte trop longtemps ou est ouverte trop fréquemment, donc l'air ambiant pénètre dans la cave et la réchauffe.
	La porte n'est pas complètement fermée.
	Le joint de porte est sale, abimé ou déplacé.
	La cave a été débranchée récemment pendant un certain temps. Quatre heures sont nécessaires pour que la cave refroidisse à nouveau.
La température de la cave est trop froide	Le réglage de température est trop faible. Augmentez-le puis attendez quelques heures que la température se stabilise.
Vibrations	Vérifiez que la cave soit sur une surface plane.
	La cave touche le mur. Stabilisez la cave puis écartez-la du mur.
	Si les vibrations persistent, éteignez puis débranchez la cave ; contactez alors un agent du fabricant.
De la moisissure apparaît sur les parois de l'habitacle	La porte est légèrement ouverte, ce qui permet à l'air froid de l'intérieur d'être au contact de l'air tiède et humide de l'extérieur.
	La porte reste ouverte trop longtemps ou est ouverte trop fréquemment. Évitez d'ouvrir souvent la cave.
	Le joint de porte est sale, abimé ou déplacé.
Les parois intérieures de la cave sont humides	Cela est dû à la condensation – essuyez bien les parois.
Les parois extérieures de la cave sont humides	Cela est dû à la condensation – essuyez bien la carrosserie de la cave
Odeurs	Vérifiez que toutes les bouteilles de la cave ne soient pas périmées et qu'elles soient correctement emballées. Si ce n'est pas le cas, alors retirez les bouteilles concernées.
	Vérifiez s'il y a des écoulements sur les racks et les étagères. En effet, ils peuvent produire de mauvaises odeurs.
La porte ne ferme pas correctement.	Vérifiez que la fermeture de la porte ne soit pas obstruée.
	Vérifiez que la porte et les étagères soient bien en place.
	Vérifiez que le joint de porte ne soit pas abimé.

	Vérifiez que l'appareil soit à niveau.
De la moisissure apparaît sur les parois de l'habitacle.	La porte est légèrement ouverte
Bruits inhabituels	Vérifiez que la cave soit sur une surface plane, régulière et qu'elle soit stable.
	Vérifiez l'espacement autour de la cave et qu'elle ne touche pas d'autres appareils.
	Bruits de gargouillis : ils sont dus à l'écoulement du liquide réfrigérant dans les tuyaux ; c'est normal.
	Bruits d'écoulement d'eau : c'est le bruit normal de l'eau s'écoulant à travers le drain lors du dégivrage.
	Si la cave fonctionne bruyamment (bruit du compresseur), c'est normal. Il provient de la mise en marche du compresseur dont le bruit peut varier selon le régime du moteur.

Branchement au secteur

ATTENTION – CET APPAREIL DOIT ÊTRE BRANCHÉ À LA TERRE

Cet appareil est conçu pour fonctionner sur un courant dont les caractéristiques sont : AC230V - 240V ; 50HZ.

Vérifiez bien que le courant électrique indiqué sur la plaque de série corresponde à celui de votre domicile.

ENVIRONNEMENT

ATTENTION :



Vous ne devez pas vous débarrasser de cet appareil avec vos déchets ménagers. Un système de collecte sélective pour ce type de produit est mis en place par les communes, vous devez vous renseigner auprès de votre mairie afin d'en connaître les emplacements. En effet, les produits électriques et électroniques peuvent contenir des substances dangereuses qui ont des effets néfastes sur l'environnement ou la santé humaine et doivent être recyclés. Le symbole ci-contre indique que les équipements électriques et électroniques font l'objet d'une collecte sélective, il représente une poubelle sur roues barrée d'une croix.

Adeva SAS / H.Koenig Europe - 8 rue Marc Seguin - 77290 Mitry Mory - France
 www.hkoenig.com - sav@hkoenig.com - contact@hkoenig.com - Tél: +33 1 64 67 00 05

DEUTSCH

I. SICHERHEITSANWEISUNGEN

Wichtiger Hinweis : Lesen Sie bitte dieses Handbuch bevor Sie dieses Gerät installieren und anschalten. Der Hersteller übernimmt keine Verantwortung für eine unsachgemäße Installation oder Nutzung, die den Beschreibungen in diesem Handbuch nicht entspricht.

- Dieses Gerät verwendet natürliches Kältemittel-Gas als einen Bestandteil seines Kühlsystems. Dieses Gas is als R600a (Isobuten) bekannt und ist umweltfreundlich, jedoch brennbar. Seien Sie besonders vorsichtig, wenn Sie das Gerät handhaben oder transportieren, um sicherzustellen, dass keine Komponente des Kühlkreislaufs beschädigt sind.
- Blockieren Sie nicht die Ventilationsöffnungen in diesem Gerät.
- Das Gerät darf auf dem Stromkabel nicht platziert werden oder sich darauf stützen.
- Benutzen Sie keine mechanischen Geräte oder andere künstliche Mittel, um den Entfrostonvorgang zu beschleunigen, wie zum Beispiel einen Heizkörper oder einen Haartrockner.
- Benutzen Sie keine elektrischen Geräte in dem Kühlfach des Gerätes.
- Wenn das Gerät einen alten Kühler mit einem Schloss ersetzt, muss das Schloss als eine Vorsichtsmaßnahme entfernt werden, bevor Sie das Gerät lagern oder entsorgen, um zu verhindern, dass sich Kinder in dem Gerät einschließen.
- Alte Kühler, Kühlschränke und Tiefkühler beinhalten Isoliergase und Kältemittel, sie müssen sachgemäß entsorgt werden. Kontaktieren Sie lokale Behörden oder Ihren Händler, wenn Sie Fragen haben. Vergewissern Sie

sich bitte, dass Sie das zu entsorgende Gerät nicht beschädigen, bevor es vor dem relevanten Entsorgungsdienst abgeholt wird.

- Benutzen Sie keine Adapter oder Verlängerungskabel, wenn Sie das Gerät an dem elektrischen Versorgungsnetz anschließen.
- Schliessen Sie das Gerät nicht an beschädigte Steckdosen an.
- Ziehen, verdrehen oder beschädigen Sie das Stromkabel nicht.
- Schließen Sie das Gerät nicht an und ziehen Sie den Stecker nicht mit nassen Händen, um einen Stromschlag zu vermeiden.
- Das Gerät darf von Kindern ab 8 Jahre und Personen mit eingeschränkten körperlichen, sensorischen oder geistigen Fähigkeiten oder mangels Erfahrung und Wissen bedient werden, wenn sie beaufsichtigt werden oder Anweisungen erhielten, wie das Gerät sicher zu benutzen ist und kennen die damit verbundenen Gefahren. Kinder dürfen mit dem Gerät nicht spielen.
- Das Gerät ist dafür geeignet, von Erwachsenen benutzt zu werden, erlauben Sie Kindern nicht, mit dem Gerät zu spielen oder über ihre Tür zu hängen.
- Platzieren Sie keine explosiven oder entflammaren Stoffe in Ihrem Gerät, für Ihre eigene Sicherheit.
- Die Flaschen mit hohem Alkoholanteil müssen gut verschlossen werden.
- Bedecken Sie nicht das Gehäuse oder den oberen Teil des Gerätes.
- Fixieren Sie das Zubehör in dem Gerät während des Transports, um seine Beschädigung zu vermeiden.
- Bedienen Sie das Gerät nicht, wenn das Kabel oder der Stecker beschädigt ist, wenn es nicht richtig funktioniert,

heruntergefallen ist oder anderweitig beschädigt wurde. Wenn das Stromkabel in jeglicher Weise beschädigt ist, darf es nur vom Hersteller, einer von ihm beauftragten Werkstatt oder einer ähnlich qualifizierten Person ersetzt werden, um Gefährdungen zu vermeiden.

- Kinder dürfen das Gerät nur reinigen oder pflegen, wenn sie mindestens 8 Jahre alt sind und von einem Erwachsenen beaufsichtigt werden.
- Bewahren Sie das Gerät und das zugehörige Netzkabel außerhalb der Reichweite von Kindern unter 8 Jahren auf.
- Achten Sie darauf, dass die auf dem Typenschild angegebene Nennspannung mit Ihrer Netzspannung übereinstimmt Ihrer Installation. Wenn dies nicht der Fall ist, wenden Sie sich an den Händler und schließen Sie das Gerät nicht an.
- Bitte halten Sie dieses Dokument bereit und geben Sie es im Falle einer Übertragung Ihres Gerätes an den zukünftigen Besitzer weiter.
- Das Gerät darf nicht benutzt werden, wenn es fallen gelassen wurde, wenn auffällige Zeichen von Beschädigungen sichtbar sind oder wenn es undicht ist.

Elektrische Sicherheit

DIESES GERÄT MUSS AN EINER GEERDETEN STECKDOSE ANGESCHLOSSEN WERDEN

- Bevor Sie das Gerät anschalten, überprüfen Sie, ob die Spannung Ihrer Stromversorgung mit der auf dem Typenschild angezeigten Spannung übereinstimmt. Das Produkt wurde entwickelt, um mit 230 – 240V AC zu arbeiten. Die Verbindung mit einer anderen Stromquellen kann das Gerät beschädigen.

- Das Gerät kann mit einem nicht-wiederverdrehbaren Stecker ausgestattet sein. Wenn es nötig ist, die Sicherung in dem Stecker zu wechseln, muss der Sicherungsdeckel demontiert werden. Wenn der Sicherungsdeckel verloren geht oder beschädigt wird, darf der Stecker nicht benutzt werden, bis der passende Ersatz gefunden wird.
- Wenn der Stecker gewechselt werden muss weil er nicht zu Ihrer Steckdose passt, oder in jeglicher Weise beschädigt wird, muss er von einem qualifizierten Elektriker ersetzt werden. Der entfernte Stecker muss sicher entsorgt werden, das Einsetzen in eine 13 Amp kann eine elektrische Gefährdung hervorrufen.

Transport und Handhabung

Um das Gerät sicher zu heben, kippen Sie das Gerät nach hinten für mehr als 45 Grad, halten Sie die Grundfläche und die hinteren Kanten des Schrankes. Heben Sie den Kühler vorsichtig ab. Benutzen Sie nie die Türgriffe zum Abheben. Um den Kühler auf einer ebenen Fläche zu bewegen, kippen Sie diesen leicht nach hinten und schieben Sie ihn nach vorne.

**Das Gerät ist schwer und kann Verletzungen verursachen-
vergewissern Sie sich, dass adäquate Personen anwesend
sind, um das Gerät zu bewegen.**

II. IHR GERÄT INSTALLIEREN UND ANSCHALTEN

- Die Betriebsspannung Ihres Gerätes beträgt 230-240V bei 50Hz.
- Bevor Sie das Gerät anschließen, vergewissern Sie sich, dass die auf dem Typenschild angegebene Spannung mit der Arbeitsspannung des Elektrosystems bei Ihnen zuhause übereinstimmt.
- Setzen Sie den Stecker in eine effiziente (Erdungs) Massenverbindung ein. Wenn die Steckdose über keinen Grund (Erdungs) -Kontakt verfügt oder der Stecker nicht passt, empfehlen wir Ihnen, einen qualifizierten Elektriker zur Hilfe zu kontaktieren.

- Platzieren Sie Ihr Gerät an einem Ort, wo es keiner direkten Sonnenstrahlung ausgesetzt wird.
- Das Gerät muss mindestens 10 cm entfernt von Herden, Öfen und anderen Heizelementen platziert werden.
- Das Gerät darf nie draußen benutzt oder im Regen gelassen werden.
- Wenn Ihr Gerät neben einer Gefriertruhe oder einem Tiefkühler platziert ist, muss es mindestens 10 cm zwischen ihnen geben, um die Entstehung von Feuchtigkeit auf der äußeren Fläche zu verhindern.
- Das Gerät muss in der senkrechten Position und auf einer ebenen Fläche benutzt werden.
- Um das Gerät zu ebnen, benutzen Sie die einstellbaren Füße des Gerätes.
- Platzieren Sie Ihr Gerät nicht auf einer Teppich-Fläche, da es die adäquate Ventilation des Gerätes verhindern wird.
- Dieses Gerät darf ausschließlich auf einer flachen, festen Ebene platziert werden.
- Wählen Sie eine trockene und gut-belüftete Stelle.
- Das Gerät muss so positioniert werden, dass der Stecker einfach erreichbar ist.

Vor dem Anschalten

- Bevor Sie Ihr Gerät benutzen, fügen Sie einen Teelöffel Natron zu warmem Wasser hinzu und wischen Sie alle Teile des neuen Gerätes mit einem feuchten Tuch, dann wiederholen Sie den Vorgang mit einem reinen feuchten Tuch und trocknen Sie es (**vergewissern Sie sich, dass das Gerät nicht ans Netz angeschlossen ist, während Sie diesen Vorgang durchführen**).
- Entfernen Sie alle Transportbänder und Schaumstoffschutz-Elemente. Reinigen Sie die Innenfläche mit einem Tuch, befeuchtet mit lauwarmem Wasser mit Seife. Wischen Sie diese mit reinem Wasser ab und wischen Sie diese trocken.
- Es kann ein Geruch entstehen, wenn Sie das Gerät zum ersten Mal anschalten, es wird verschwinden, wenn das Gerät anfängt, sich abzukühlen.
- Wenn das Gerät positioniert worden ist, stellen Sie die Füße ein, um die Stabilität des Gerätes zu sichern. Es ist wesentlich für den leisen Betrieb des Gerätes und richtige Öffnung/Schließung der Tür.
- Schließen Sie das Gerät an einer Steckdose, aber schalten Sie den Kühler innerhalb von mindestens 3 Stunden nicht an. Das Kältemittel in dem Produkt braucht Zeit, sich zu setzen, nachdem das Gerät transportiert und platziert worden ist. Die Nichtbeachtung kann die Kühlleistung Ihres Gerätes beeinträchtigen.
- Wenn sich das Kältemittel gesetzt hat, schalten Sie das Gerät an, finden Sie die Temperatureinstellungen auf dem Produkt und stellen Sie die notwendige Temperatur ein.
- Es kann sein, dass Sie leichte gurgelnde oder sprudelnde Geräusche hören, wenn das Kältemittel in das Kühlsystem und durch die Spulen und Rohrleitung hinten auf dem Gerät gepumpt wird. Wenn der Kompressor in Betrieb ist, können Sie ein leichtes surrendes oder pulsierendes Geräusch hören. Die Temperaturkonrollen regulieren die Funktion des Kompressors, und Sie können ein leichtes Klicken hören, wenn dieser rein und raus kreist (das ist normal).
- Um Energie zu sparen, müssen Sie die Frequenz und die Dauer der Türöffnung minimieren.

Produktübersicht

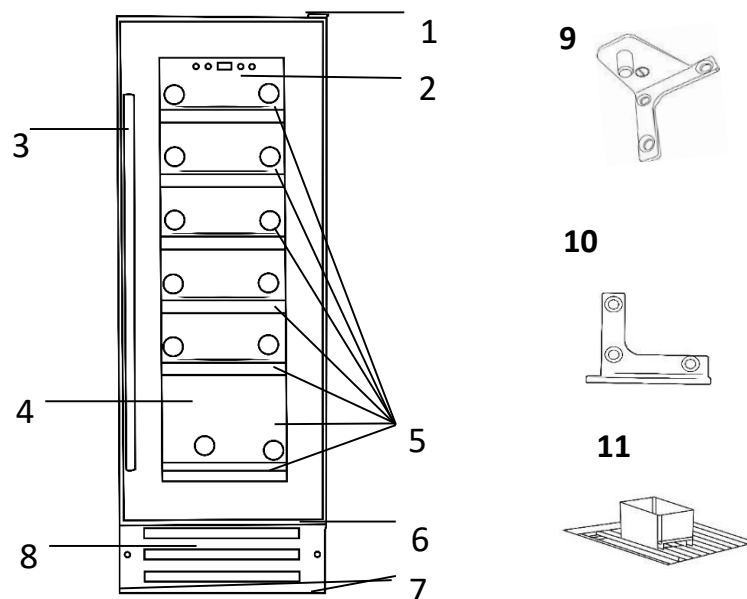

1. Oberes Scharnier	7. Einstellbare FüÙe
2. Steuerung & Display	8. Lüftungen
3. Griff	9. Türumsteuerung linkes oberes Scharnier
4. Glasstür	10. Türumsteuerung linkes unteres Scharnier
5. Flaschengestell	11. Feuchtigkeits-Reservoir
6. Unteres Scharnier	

Geräteteile & Ersatzteile

Vor der Montage, überprüfen Sie, ob alle in der Produktübersicht angegebenen Teile anwesend sind. Wenn Teile fehlen sollten, kontaktieren Sie bitte unser Produktpflege-Kundendienstteam.

Positionierung & Installation

- Dieses Gerät kann freistehend installiert oder eingebaut werden. Die unten angezeigten Freigaben müssen bei beiden Installationsoptionen befolgt werden.
- Vermeiden Sie es, das Gerät während der Installation zu beschädigen, die Positionierung des Gerätes benötigt zwei Personen, um Verletzungen oder Beschädigungen des Gerätes zu vermeiden.
- Ihr Gerät darf unter direkter Sonneneinstrahlung platziert oder einer kontinuierlichen Hitzebehandlung oder Temperaturextremen ausgesetzt werden. (z.B. neben einem Heizkörper oder Boiler). Wenn es nicht möglich ist, installieren Sie eine Isolierplatte zwischen dem Gerät und der anliegenden Hitzequelle.
- Überprüfen Sie, ob es eine verfügbare elektrische Steckdose gibt, die nach der Installation des Gerätes erreichbar sein wird.

- Platzieren Sie das Gerät flach und sicher auf einer soliden Grundlage. Das Gerät ist mit einstellbaren Füßen ausgestattet, die benutzt werden müssen, um das Gerät auszurichten.
- Vergewissern Sie sich, dass Sie genug Raum für die Öffnung der Tür gelassen haben, um eine Beschädigung des Gerätes oder körperliche Verletzungen zu vermeiden.
- Wenn das Gerät eingebaut wird, muss die Öffnung mindestens die folgenden Charakteristiken haben (H)875 x (B)300 x (T)500mm. Besonders die Tiefen-Dimensionen müssen beachtet werden.

Wichtig : Die Öffnung auf der Grundlage des Gerätes ist für die Ventilation geeignet. Nichts darf vor dieser Öffnung platziert werden ; ansonsten kann Ihr Weinschrank nicht richtig funktionieren.

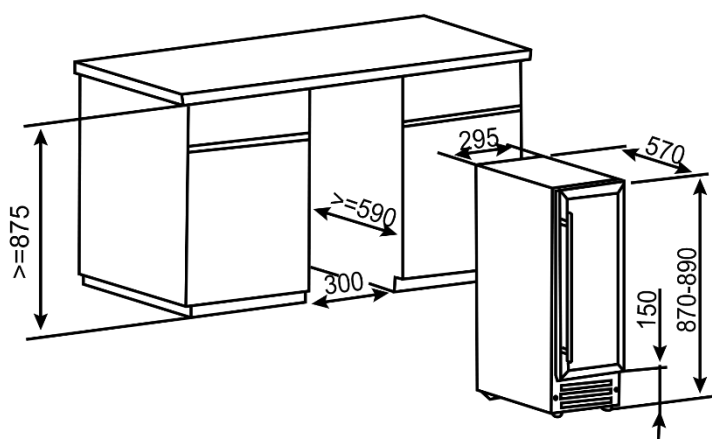

- Ein dekorativer Sockel kann vorne an der Grundlageöffnung montiert werden, solange in dem Sockel ein Ausschnitt gemacht wird, wie auf der Abbildung gezeigt wird. Dieser Ausschnitt ist nötig, ganz gleich, ob die Entlüftung entfernt ist oder nicht.

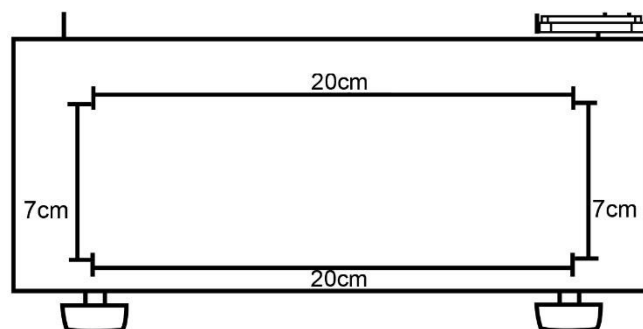

Griff-Installation

Um den Türgriff zu installieren, folgen Sie den untenstehenden Schritten :

1. Öffnen Sie die Tür des Gerätes und schieben Sie die Türdichtung leicht zur Seite, so dass Sie zwei für die Griffinstallation geeigneten Löcher sehen.
2. Montieren Sie den Griff fest mit zwei vorhandenen Schrauben, wie es auf der Abbildung demonstriert ist.
3. Vergewissern Sie sich, dass die Türdichtung ihren Platz erneut eingenommen hat, und dass die Tür korrekt öffnet und schließt.

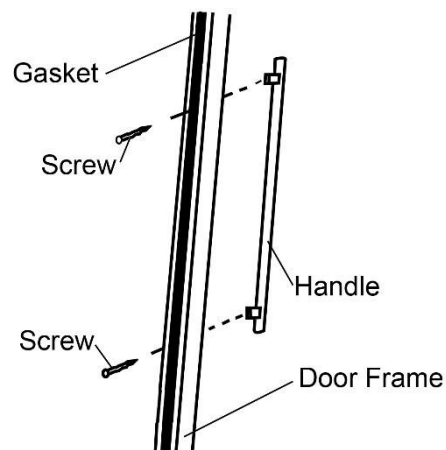

Bedienfeld

Das Bedienfeld befindet sich in der Mitte des Geräteinnenraums und verfügt über eine Power-Taste, Licht, Temperatur- hoch, Temperatur-runter Touchbedienung, diese werden unten erklärt:

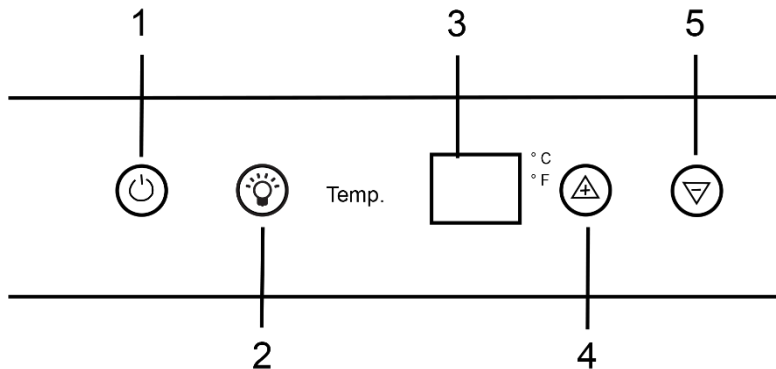

1. Power an/aus – drücken, um das Gerät an und auszuschalten ;
2. Licht an/aus – drücken, um die Innenleuchte des Gerätes an und auszuschalten ;
3. Der Temperatur- Display – zeigt die innere Temperatur des Gerätes in Celsius oder Fahrenheit an ;
4. Temperatur-hoch – drücken, um die innere Temperatur zu erhöhen ;
5. Temperatur-runter – drücken, um die innere Temperatur zu verringern ;

❗ Lassen Sie das Gerät für mindestens 3 Stunden stehen, bevor Sie es an die Stromversorgung anschließen.

Während des ersten Gebrauchs

Wichtig : Wenn Sie den Weinkühler zum ersten Mal benutzen oder das Gerät, nachdem es eine lange Zeit ausgeschaltet war, neustarten, kann es ein paar Grad Unterschied zwischen der von Ihnen gewählten und der auf dem LED Display angezeigten Temperatur geben. Es ist normal und bedingt durch die Dauer der Aktivationszeit. Sobald der Weinkühler für ein paar Stunden gelaufen ist, wird sich alles normalisieren.

Wenn Sie das Gerät zum ersten Mal anschalten, wird der Kompressor andauernd laufen, bis der Weinkühler eine ausreichend kühle Temperatur erreicht hat.

Während dieses Zeitraums, versuchen Sie es, die Tür nicht zu häufig aufzumachen oder die Flaschen in dem Gerät nicht zu platzieren.

Wenn das Gerät ausgeschaltet oder vom Netz getrennt ist, lassen Sie ihm mindestens 5 Minuten Zeit, bevor Sie das Gerät neustarten oder es mit dem Versorgungsnetz wieder verbinden.

Das Gerät anschalten und die Temperatur einzustellen

Wichtiger Hinweis :

Die Temperatureinstellung in dem unteren Bereich muss immer die gleiche oder höher sein, als diese in dem oberen Bereich.

Für optimale Leistung wird sich die Temperatureinstellung von 2 Bereichen mindestens um 4°C unterscheiden.

Folgen Sie den untenstehenden Schritten, um das Gerät einzuschalten und die nötige Temperatur einzustellen :

1. Schalten Sie das Gerät am Stecker an, dann halten Sie die Power on/off- Steuerungstaste für mindestens 5 Sekunden gedrückt. Das Gerät wird piepen und die innere Temperatur wird auf dem Display angezeigt.
2. Die Temperatureinstellung für das Gerät kann innerhalb von dem Bereich von 5°C bis 22°C oder 40°F / 72°F angepasst werden.
3. Wenn Sie auf die Temperatur-hoch oder Temperatur-runter Steuerungen zum ersten Mal drücken, wird der LED Display die werkseitige Standardtemperatureinstellung von 12°C / 54°F anzeigen.
4. Benutzen Sie die die Temperatur-hoch oder Temperatur-runter Steuerungen, um die gewünschte innere Temperatur einzustellen.
5. Die Temperatur wird sich um 1°C oder 1°F erhöhen, wenn Sie die Temperatur-hoch-Steuerung einmal berühren und sich um die selbe Anzahl verringern, wenn Sie die Temperatur-runter-Steuerung einmal berühren.
6. Wenn die neue Temperatur eingestellt ist, wird der Display die vorherige Temperatur für 5 Sekunden anzeigen, bevor die tatsächliche Temperatur erscheint. Während dieser Zeit, wird sich die Temperatur von dem Kühler entsprechend anpassen.
7. Um die eingestellte Temperatur in dem Weinkühler zu sehen, drücken Sie auf die Temperatur-hoch oder Temperatur-runter Steuerung. Die Temperatur wird auf dem Display für 5 Sekunden erscheinen.

Hinweis : Wir empfehlen Ihnen, die Tür für mindestens 4 Stunden zuzulassen, damit das Gerät die standarte Betriebstemperatur erreicht.

Hinweis : Die Temperatur von Getränken und die Frequenzen der Türöffnung beeinträchtigt die Temperatur in dem Kühler. Wenn nötig, verändern Sie die Temperatureinstellung.

Hinweis : Die kalte Luft geht runter und die warme geht hoch, dementsprechend wird es einen leichten Temperaturunterschied zwischen dem oberen Teil und dem Boden des Schrankes geben.

Wichtig : Wenn die Temperatur geändert wurde, arbeitet der Kompressor intensiver, um die nötige Temperatur zu erreichen. Während dieser Zeit können die Seitenwände des Gerätes bis zu 45°C erreichen, jedoch werden sie sich abkühlen, sobald die eingestellte Temperatur erreicht wird.

Zwischen Fahrenheit und Celsius wechseln

Sie können wählen, ob die Temperatur auf dem Display in Grad (Celsius) oder Fahrenheit angezeigt wird :

1. Um die Temperaturdeutung von Celsius zu Fahrenheit zu wechseln, drücken Sie auf die Licht aus/an Taste und halten Sie diese gedrückt, bis das Gerät piept und der °F- Indikator auf dem Display erscheint.
2. Sie können das Display nicht wechseln, wenn Sie dabei sind, die Temperatur des Weinkeller anzupassen.

Beladung Ihres Weinkühlers

Wichtig : Ihr Gerät ist perfekt dafür geeignet, 0.75 Liter Bordeaux style Weinflaschen zu lagern. Obwohl es auch größere Flaschen lagern kann, überprüfen Sie, ob diese das ordentliche Schließen von der Tür nicht verhindern.

- Überprüfen Sie immer, dass die Tür geschlossen werden kann, ohne die Flaschen zu berühren, bevor Sie diese schließen.
- Beim Laden von mehreren Weinflaschen auf einmal wird es länger dauern, bis das Gerät die einzelnen Flaschen abgekühlt hat.
- Da die Flaschen sich in Größe und Abmessungen unterscheiden können, könnte die tatsächliche Anzahl der Flaschen, die man lagern kann, variieren. Die maximale Lagerungskapazität basiert auf standartmäßigen 0.75 Liter Weinflaschen.
- Sie können 18 Standart-Größe Flaschen in Ihrem Gerät platzieren (8 Flaschen auf jedem Regal außer dem unteren, das 6 Flaschen aufnimmt).

Ihr Wein lagern

Die untenstehende Tabelle zeigt die perfekte Lagerungstemperatur für verschiedene Weinsorten an :

Weinsorte	Beispiele	Temperatur (Celsius)	Temperatur (Fahrenheit)
Groß, eichig, pffefrig-rot	Bordeaux, Shiraz Barolo, Gran Cru Burgundy	18°C	65°F
		17°C	63°F
Mittlere Konsistenz, fruchtig, elegante Rotweine	Rioja Reserva, Pinot Noir, Chianti Classico, Chinon, Port	16°C	61°F
		15°C	59°F
		14°C	57°F
Leichte Rotweine oder gehaltvolle eichige Weißweine	White Burgundy, Lambrusco, Chablis	13°C	55°F
		12°C	54°F
		11°C	52°F
Weißweine, Rosés und Süßweine	Chardonnay, Sauvignon Blanc, Reising	10°C	50°F
		9°C	48°F
Sekte & Champagnes	Vintage Champagnes, Champagne, Prosecco	8°C	47°F
		7°C	45°F
		6°C	43°F

- Die Temperaturstabilität ist der wichtigste Faktor, wenn es um die Weinlagerung geht.
- Lichtexposition, Vibrationen oder Temperatur- oder Feuchtigkeitsschwankungen können den Verderb von Wein verursachen. Bei der sachgemäßen Lagerung, werden Weinsorten nicht nur ihre Qualität aufrechterhalten, sondern auch ihr Aroma, den Geschmack und ihre Komplexität beim reifen verbessern.
- Die Weine, die bei einer höheren Temperatur gelagert werden, altern schneller. Der Wein, der der Temperatur über 21 °C (70°F) ausgesetzt ist, wird einen schlechteren Geschmack und ein ärmeres Aroma haben.
- Wenn Wein bei einer zu niedrigeren Temperatur aufbewahrt wird, kann es die Entwicklung von schädlichen Ablagerungen verursachen. Eine Feuchtigkeit von 70% ist perfekt, um die Korke vom Schrumpfen abzuhalten.
- Nachdem eine Weinflasche geöffnet wurde, kommt der Wein mit der Luft in Kontakt. Es wird empfohlen, den Rest der Flasche aufrecht aufzubewahren, um die Fläche des Weines, die mit der Luft in Kontakt kommt, zu minimieren.
- Geöffneter Wein behält einen guten Zustand für bis zu 2 Tage für delikate Weißweine, oder 3 Tage für tiefe Rotweine, solange die Flasche wieder verschlossen ist.
- Spezielle Stopfen, die Sekt spritzig oder Champagne sprudelnd für 1-2 Tage nach dem Öffnen halten werden, können gekauft werden.
- Wenn richtig gelagert, können ungeöffnete Weißweine bis zu zwei Jahre gut halten. Körperreiche Rotweine werden (ungeöffnet) bis zu zehn Jahre alt und Dessertweine (ungeöffnet) bis zu zwanzig.
- Wenn Sie eine Flasche Wein kaufen, sollten Sie diese unverzüglich an dem passenden Lagerort platzieren (wenn Sie es nicht vorhaben, diese in Ihrem Weinkühler zu lagern).
- Günstigere Flaschen Wein altern nicht so gut, wie die teureren.
- Um das Beste aus dem Bouquet und Geschmack Ihres Weines zu machen, füllen Sie das Glas nie mehr als zu Hälfte auf einmal. Die Form Ihres Glases, die zu Ihrem Wein passt, wird auch eine Rolle spielen. Die Größe und Form Ihres Weinglaskelches wird die Intensität und Komplexität des Bouquets bestimmen. Der Stiel muss lang genug sein, um den Handkontakt mit dem Kelch des Glases zu vermeiden und sollte oben tulpenförmig oder spitz zulaufend sein.

Weinlagerungs-Probleme

Verkorkung- ein winziger Prozentsatz von Flaschenwein (ca. 1%) wird davon betroffen sein. Der Kork reagiert mit dem Wein und verleiht ihm einen muffigen, unangenehmen Geschmack. Es ist das häufigste Weinlagerungsproblem und wird von harmlosen Bakterien, die auf dem Kork wachsen, verursacht. Bedauerlicherweise kann nichts Anderes gemacht werden als alle Flaschen mit dem betroffenen Wein zu entsorgen. Dies darf mit kleinen Fragmenten von Kork, die in Wein schwimmen können und den Geschmack nicht verändern, nicht verwechselt werden.

Oxidation- wenn Wein länger als ein Tag offenblieb ; neigt er dazu, sein Aroma und die Farbe zu verlieren, ein allgemein flacher Geschmack bleibt übrig. Die einzige Möglichkeit dies zu vermeiden, ist entweder den Wein am selben Tag wo er geöffnet wurde, zu trinken, oder eine Vakuumeinrichtung zu benutzen, die extra entwickelt wurde, um den Sauerstoff auf geöffneten

Weinflaschen zu entfernen. Wenn Sie so ein Gerät benutzen, muss der Wein dennoch kurz danach konsumiert werden.

Flüssigkeitsverlust- das ist Verlust von Wein aus der Flasche durch Verdunstung oder Leckagen. Die Anzeichen von Flüssigkeitsverlust schließen Tropfen von Wein rund um den Kork, einen hervorgetretenen Kork oder beflecktes Etikett ein. Es kann vorkommen, wenn die Flasche zu warm geworden ist. Der Wein kann immer noch trinkbar sein, wenn die Leckage vor kurzem aufgetreten ist; dennoch müssen Sie beachten, dass wenn der Wein erneut abgekühlt wird, können Kontraktionen das Einsaugen von mehr Luft in die Flasche verursachen und weitere Verschlechterung verursachen.

Leichte Spritzigkeit in einem Stillwein- es ist nicht wirklich das Problem der Lagerung von Wein, sondern das Ergebnis von einer unvollständigen malolaktischen Fermentation bevor der Wein in Flaschen abgefüllt wurde. Eine gute Weise, die Spritzigkeit zu beseitigen, ist den Wein atmen zu lassen. Alternativ können Sie die Flaschen-Vakuumeinrichtung benutzen, die Spritzigkeit wird nach ca. fünf Minuten verschwinden.

Bodensatz- das Problem tritt normalerweise nicht auf, dennoch beide Rot- und Weißweine können den Bodensatz nach ein paar Monaten in einer Flasche produzieren. Wenn überhaupt, kann der Anbau von Bodensatz als ein gutes Zeichen betrachtet werden, da es bedeutet, dass der Wein keiner starken (wenn überhaupt) Filterung ausgesetzt wurde und die Düfte und Aromen besser erhalten werden müssen.

Eine gute Weise, den Bodensatz zu vermeiden (wenn das ein Problem ist), ist die Flasche ein Tag vor der Öffnung aufrecht zu stellen, so dass der Bodensatz sich am Boden der Flasche absetzen kann.

Sie können auch Ihren Wein dekantieren ; Die Umfüllung wird die Aromen von jungen und alten Weinen „eröffnen“, besonderes von den jungen Weine. Um zu dekantieren, gießen Sie den Wein langsam und gleichmäßig in Ihren Dekanter.

Feuchtigkeitskontrolle

Wichtiger Hinweis : Diese Funktion ist optional und wird die Lagerung des Weines in dem Gerät nur verbessern. Wenn Sie diese Funktion nicht benutzen möchten, entfernen Sie einfach das Feuchtigkeits-Reservoir.

Der Weinkühler ist mit einem System ausgestattet, das das richtige für die Weinlagerung Feuchtigkeitsniveau aufrechterhält. Ein Feuchtigkeits-Reservoir (ein kleiner Plastikbehälter) ist auf dem oberen Regal der oberen Zone montiert ist. Entnehmen Sie es von der Schiene auf dem oberen Regal/den oberen Regalen, füllen Sie diesen/diese $\frac{3}{4}$ mit kaltem Wasser und bauen Sie es wieder in die Schiene ein.

Hinweis : Vergewissern Sie sich, dass das Feuchtigkeits-Reservoir korrekt in der Schiene auf dem oberen Regal platziert ist, um die Möglichkeit des Wasseraustritts auszuschließen.

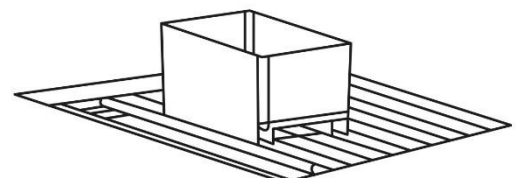

Hinweis : Überprüfen Sie den Wasserstand regelmässig und füllen Sie es wenn nötig nach.

Regale entfernen.

Um auf die gelagerten Flaschen einfach zuzugreifen, ziehen Sie die Regale ungefähr 1/3 raus. Die Regale sind mit einer Notbremse ausgestattet, damit diese wenn beladen nicht zu weit rausgezogen werden können.

Um die Beschädigung der Türdichtung zu vermeiden, vergewissern Sie sich, dass die Tür komplett geöffnet ist, wenn Sie die Regale entfernen. Um ein von Regalen zu entnehmen, bewegen Sie das Regal in die Position, so dass sich die Kerben/ Vertiefungen auf beiden Seiten des Holzregals genau unter den Plastikpfosten befinden. Dann nehmen Sie einfach das Holzregal nach unten ab.

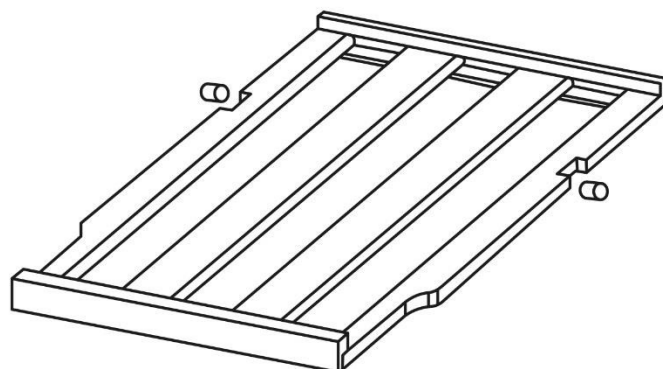

Wenn Sie das Regal wieder einbauen, überprüfen Sie, dass die Kerben/ Vertiefungen in den Holzregalen nach Plastikpfosten ausgerichtet sind, und dass die Holzregale auf die Plastikpfosten gesunken werden.

Türumsteuerung Ihres Weinschranks

Bei diesem Gerät besteht die Möglichkeit, die Tür entweder von der rechten oder von der linken Seite zu öffnen.

Alle Teile, die bei der Türumsteuerung aus dem Gerät entfernt wurden, müssen für den späteren Gebrauch aufbewahrt werden.

Sie müssen den Kühler nach hinten kippen, um das untere Scharnier, das Schrauben hält, zu erreichen. Kippen Sie das Gerät nicht mehr als um 45 Grad, und legen Sie den Kühler nicht flach an die Seite.

Türumsteuerung :

1. Öffnen Sie die Glastür und entnehmen Sie die zwei Schrauben unter dem unteren Scharnier. Diese sind für die Zusammenhaltung des rechten unteren Scharniers und der Türwelle-Baugruppe verantwortlich.

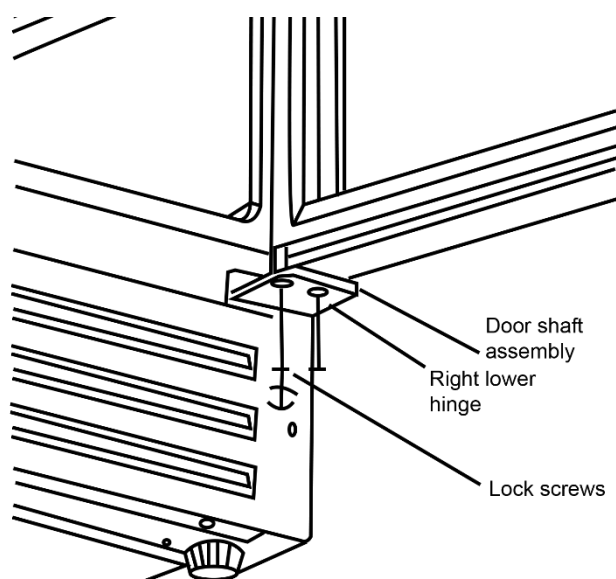

2. Vergewissern Sie sich, dass Sie die Tür mit beiden Händen zu halten, um diese nicht fallen zu lassen, nachdem die Schrauben entfernt wurden. Ziehen Sie es runter, um die Glastür zu entnehmen, und platzieren Sie diese auf einer gepolsterten Fläche, um die Entstehung von Kratzern darauf zu verhindern.

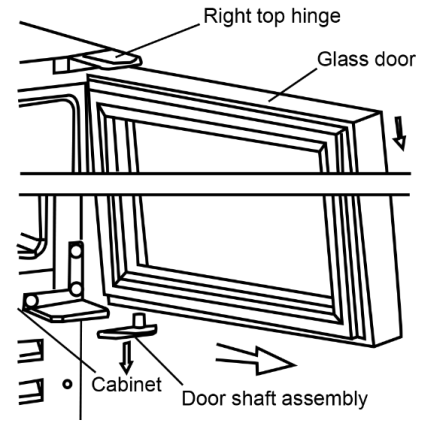

3. Entfernen Sie 3 Schrauben aus dem rechten oberen Scharnier und rechten unteren Scharnier.

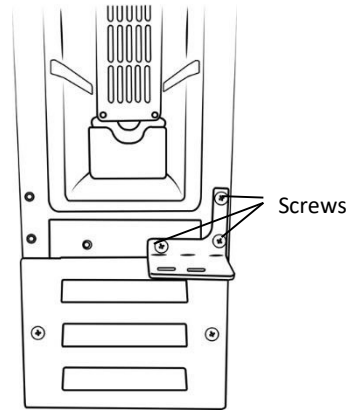
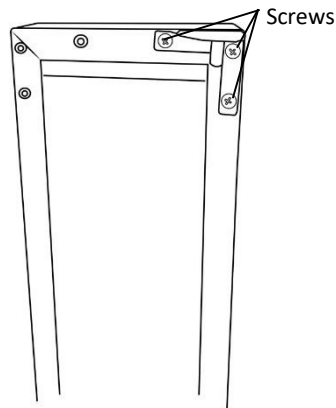

4. Entfernen Sie die Plastikabdeckungen von Schrauben von unten links und oben links auf dem Gerät.

5. Nehmen Sie das linke obere und untere Scharnier aus der Plastiktüte, die dieses Handbuch beinhaltet, dann installieren Sie diese an den dafür vorgesehenen Stellen an der linken Seite des Schrankes.

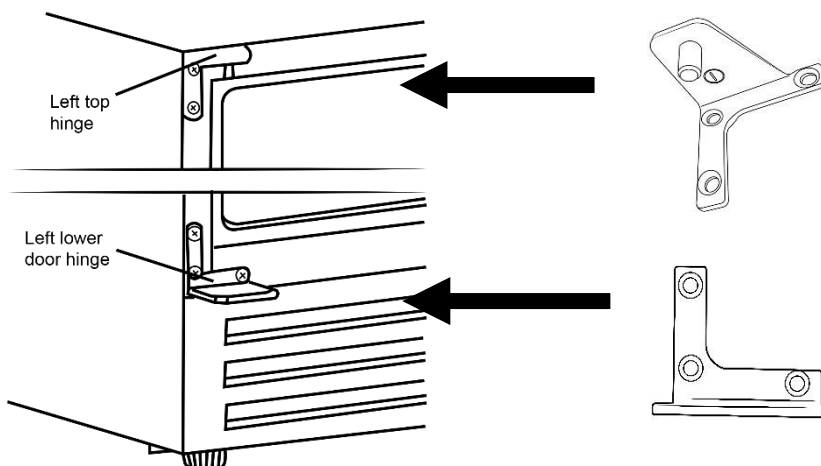

6. Drehen Sie die Glasstür um 180°, platzieren Sie die Tür-Wellenbaugruppe aus dem 1. Schritt in das Loch auf dem Boden der Tür und installieren Sie dieses neu. Fixieren Sie zwei Schrauben in dem unteren Scharnier und der Tür-Wellenbaugruppe.

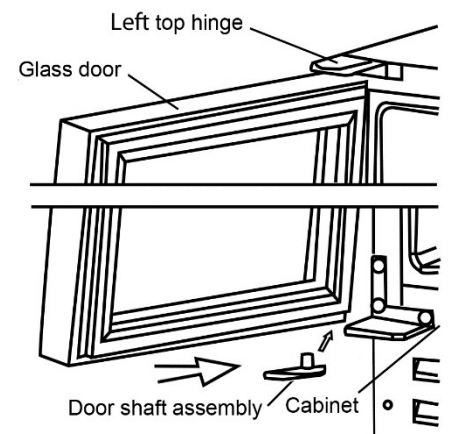

7. Platzieren Sie die Plastikabdeckungen von Schrauben aus dem 4. Schritt auf die Löcher an der rechten Seite erneut.

Überprüfen Sie, dass die Tür korrekt öffnet und schließt, nachdem der Tür-Umkehrprozess abgeschlossen ist. Das Gerät muss jetzt senkrecht für mindestens 3 Stunden stehen, bevor Sie es anschalten.

Energiespartipps

- Installieren Sie das Gerät nicht in der Nähe von Hitzequellen, wie zum Beispiel einem Herd, einer Spülmaschine oder einem Heizkörper.
- Platzieren Sie das Gerät in einem kühlen, gut belüfteten Raum und vergewissern Sie sich, dass die Lüftungsöffnungen frei sind.
- Vermeiden Sie es möglichst, die Türe eine lange Zeit offen zu halten, warme Luft kommt in den Schrank und kann Eisbildungen verursachen und den Energiekonsum erhöhen. Überprüfen Sie, dass das korrekte Schliessen von Türen nicht behindert wird.
- Vergewissern Sie sich, dass die Türdichtungen sauber sind und keine Risse oder Brüche haben.
- Überladen Sie das Gerät nicht ; die Kühlluft, das in dem Gerät zirkuliert, um es kalt zu halten, wird sie blockiert, bilden sich dadurch Warmluftpolster.

III. WARTUNG UND REINIGUNG

Trennen Sie das Gerät vor der Reinigung von der Stromversorgung.

Innenreinigung

- Gießen Sie kein Wasser über das Gerät.
- Der Innenraum muss regelmässig mit einer Lösung von Natron und warmem Wasser gereinigt werden (5ml zu 0,5 Liter Wasser)
- Reinigen Sie das Zubehör getrennt mit Seife und Wasser. Legen Sie es nicht in die Spülmaschine.
- Benutzen Sie keine Scheuermittel, Waschmittel oder Seifen.
- Nach der Reinigung, spühlen Sie es gründlich ab und trocknen Sie es vorsichtig.
- Wenn Sie die Reinigung abgeschlossen haben, schließen Sie das Gerät **mit trockenen Händen** wieder an.

Außenreinigung

- Reinigen Sie das Gehäuse mit warmem Seifenwasser. Benutzen Sie **KEINE** Scheuermittel.

- Die Kanten auf der Unterseite des Gerätes sind scharf, seien Sie deswegen bei der Reinigung vorsichtig.
- Ein- oder zweimal im Jahr, stauben Sie bitte die Rückseite des Gerätes und den Kompressor auf der Rückseite mit einer Bürste oder einem Staubsauger ab, da die Ansammlung von Staub die Leistung des Gerätes beeinträchtigen wird und erhöhten Energiekonsum verursacht.

Beim Nichtgebrauch des Gerätes

Wenn das Gerät eine lange Zeit nicht benutzt wird, trennen Sie es von der Stromversorgung, entnehmen Sie alle Inhalte und reinigen Sie die Innenseite. Lassen Sie die Tür offen, um das Entstehen von Gerüche zu vermeiden.

Entfrostung

- Die Entfrostung erfolgt automatisch in dem Weinschrank während des Betriebs. Das Tauwasser wird in einer Verdampfungsschale aufgefangen und verdampft automatisch.
- Die Verdampfungsschale und das Tauwasserablaufloch müssen regelmäßig gereinigt werden. Es wird das Sammeln von Wasser, das normalerweise über die Entwässerungsrinne und das Tauwasserablaufloch fließt, auf dem Boden des Weinschranks verhindern.
- Sie können auch eine kleine Menge Wasser in das Wasserablaufloch gießen, um es von innen zu reinigen.
- Bitte vergewissern Sie sich, dass die Weinflaschen mit der Rückwand des Gerätes nicht in Kontakt kommen, da es den automatischen Abtauvorgang unterbrechen und Wasser in die Grundlage Ihres Weinschranks ableiten kann.

IV. FEHLERSUCHE

Problem	Lösung
Der Weinkühler funktioniert nicht	Überprüfen Sie, dass das Gerät angeschaltet ist.
	Überprüfen Sie, dass es keinen Stromausfall gab.
	Überprüfen Sie, dass der Stecker nicht fehlerhaft ist.
	Überprüfen Sie, dass die Sicherung nicht durchgebrannt ist.
	Überprüfen Sie, dass die Spannung zu dem Gerät passt.
	Gibt es Probleme mit der Steckdose ? Um es herauszufinden, versuchen Sie, ihr Gerät ans Netz anzuschließen, indem Sie eine es an eine sicher funktionierende Steckdose anschließen.
Die Temperatur in dem Gerät ist zu warm	Die Temperaturregler werden zu warm eingestellt. Stellen Sie die Temperaturregler auf eine kältere Stufe ein und lassen Sie die Temperatur sich ein paar Stunden stabilisieren.
	Die Tür war zu lange offen oder wurde zu häufig geöffnet, was der warmen Luft in das Gerät reingelassen hat.
	Die Tür ist nicht komplett geschlossen.
	Die Türdichtung verschleißt die Tür nicht richtig.
	Das Gerät wurde vor Kurzem vom Netz getrennt; es wird mindestens vier Stunden dauern, bis der Weinkühler vollständig abgekühlt ist.
Die Temperatur in dem Gerät ist zu kalt	Die Temperatursteuerung ist zu kalt eingestellt. Stellen Sie die Temperatursteuerung auf eine wärmere Stufe ein oder lassen Sie die Temperatur sich ein paar Stunden stabilisieren.
Vibrationen	Vergewissern Sie sich, dass das Gerät auf einer ebenen Fläche platziert ist.
	Das Gerät berührt die Rückwand. Positionieren Sie das Gerät neu und bewegen Sie es von der Wand weg.
	Wenn die Vibration weiterhin vorkommt, schalten Sie das Gerät ab und trennen Sie es von dem Versorgungsnetz. Danach kontaktieren Sie bitte die Customer Care Abteilung für weitere Hilfe.
Feuchtigkeit entsteht auf der Innenseite des Gerätes	Die Tür ist leicht geöffnet.
	Die Tür ist leicht geöffnet, was dazu führt, dass kalte Luft aus dem Weinkühler sich mit der warmen, feuchten Luft von draußen trifft.
	Die Tür wurde für eine längere Zeit aufgelassen oder zu oft aufgemacht. Öffnen Sie die Tür nicht so häufig.
	Die Tür ist nicht richtig verschlossen.
Die Innenflächen des Gerätes sind nass	Verursacht durch Kondenzwasser – trocknen Sie das Innere des Gerätes.
Die Außenflächen des Gerätes sind nass	Verursacht durch Kondenzwasser – trocknen Sie vorsichtig das Äußere des Gerätes.
Geruch/Gestank	Vergewissern Sie sich, dass alle Getränke noch haltbar und korrekt verpackt sind. Wenn es nicht der Fall ist müssen diese entfernt oder erneut verpackt werden.
	Suchen Sie nach verschütteten Flüssigkeiten auf jedem Regal oder Rack. Die verschütteten Flüssigkeiten, die nicht gereinigt wurden, können unerwünschte Gerüche verursachen.

Die Tür (Türe) schließt nicht richtig.	Vergewissern Sie sich, dass nichts das Schließen vor der Tür verhindern kann.
	Vergewissern Sie sich, dass die Türfächer und Regale korrekt platziert sind.
	Vergewissern Sie sich, dass die Türdichtung nicht verdreht oder zerrissen ist.
	Vergewissern Sie sich, dass das Gerät eben ist.
Feuchtigkeit bildet sich auf der Außenfläche des Gerätes.	Die Tür ist leicht geöffnet.
Ungewöhnliche Geräusche	Vergewissern Sie sich, dass das Gerät auf einer flachen, waagerechten Ebene platziert und stabil ist.
	Vergewissern Sie sich, dass das Gerät einen ausreichenden Abstand zu anderen Gegenständen hat und diese nicht berührt.
	Sprudelndes und gurgelndes Geräusch : Dieses Geräusch entsteht, wenn das Kühlwasser über die Rohren innerhalb des Systems fließt. Es ist normal.
	Geräusch des fließenden Wassers : es ist ein normales Geräusch von Wasser, das in die Wasserablaufrinne während des Entfrostungsvorgangs fließt.
	Wenn das Gerät zu laut arbeitet (Kompressor-Geräusch) : es ist normal. Dieses Geräusch weist darauf hin, dass der Kompressor korrekt funktioniert. Wenn der Kompressor dynamisiert wird, kann dieser für eine kurze Zeit etwas lauter sein.

Verbindung mit der Stromversorgung

WARNUNG – DAS GERÄT MUSS IMMER GEERDET WERDEN.

Das Gerät ist dafür entwickelt, die Netzversorgung von AC230V - 240V ; 50HZ zu benutzen.

Vergewissern Sie sich, dass die an dem Produkt angegebene Spannung mit Ihrer Netzspannung übereinstimmt.

UMWELT

ACHTUNG:



Werfen Sie nicht dieses Produkt, wie es mit anderen Haushaltsprodukten hat. Es gibt eine Mülltrennung von diesem Produkt in Gemeinden, Sie müssen Ihre lokalen Behörden über die Orte, wo man dieses Produkt zurückgeben können zu informieren. In der Tat enthalten elektrische und elektronische Produkte gefährliche Stoffe, die schädliche Auswirkungen auf die Umwelt oder die menschliche Gesundheit haben und sollte recycelt werden. Das Symbol hier darauf hinweisen, dass elektrische oder elektronische Geräte sollten sorgfältig ausgewählt werden, ist ein fahrbarer Abfallbehälter mit einem Kreuz markiert.

Adeva SAS / H.Koenig Europe - 8 rue Marc Seguin - 77290 Mitry Mory - France

www.hkoenig.com - sav@hkoenig.com - contact@hkoenig.com - Tél: +33 1 64 67 00 05

NEDERLANDS

I. VEILIGHEIDSINSTRUCTIES

Belangrijke opmerking: Lees alstublieft dit boekje voor installatie en inschakeling van het apparaat. De fabrikant is niet verantwoordelijk voor onjuiste installatie en gebruik zoals het staat beschreven in dit boekje.

- Dit model gebruikt natuurlijk koelgas als onderdeel van het koelsysteem. Dit gas staat bekend als R600a (Isobuteen) en is natuurvriendelijk maar is wel ontvlambaar. Daarom moet er bij transport zorgvuldig worden omgegaan met het product om te verzekeren dat geen van de koelcircuitonderdelen worden beschadigd.
- Dek geen ventilatieopeningen af van het apparaat.
- Het apparaat mag niet op zijn stroomkabel mogen worden gezet.
- Gebruik geen mechanische apparaten of andere middelen om het ontdooiproces te versnellen, zoals een kachel of haardroger.
- Gebruik geen elektrische apparaten in het koelcompartiment van het apparaat.
- Als dit apparaat ter vervanging is van een oude koeler met een slot, moet het slot eerst worden verwijderd voor de veiligheid voor u hem afvoert. Dit is om te voorkomen dat kinderen zit kunnen insluiten in het apparaat.
- Oude koelers, koelkasten en vriezers bevatten isolatiegassen en koelmiddelen, daarom moeten ze correct worden afgevoerd. Neem contact op met de plaatselijke overheid of uw dealer als u vragen heeft. Controleer dat de metalen behuizing niet beschadigd raakt voordat het opgehaald wordt door de relevante vuilophaaldienst.
- Gebruik geen adapters of verlengkabels om het apparaat aan te sluiten op het lichtnet.

- Gebruik geen stekker die beschadigd is.
- De stroomkabel niet verdraaien, beschadigen of eraan trekken.
- De stekker niet met natte handen plaatsen of losmaken om een elektrische schok te vermijden.
- Dit apparaat kan gebruikt worden door kinderen van 8 jaar en ouder en door personen met beperkte geestelijke of lichamelijke capaciteiten, of met een gebrek aan ervaring en kennis, zolang ze toezicht krijgen of instructies voor het veilig gebruik van dit apparaat hebben gehad en de bijbehorende gevaren begrijpen. Kinderen mogen niet met dit apparaat spelen.
- Dit apparaat is ontworpen om te worden gebruikt door volwassenen, laat geen kinderen met het apparaat spelen of aan de deur hangen.
- Plaats geen explosieve of brandbare materialen in uw apparaat voor uw eigen veiligheid.
- Flessen die een hoog percentage alcohol bevatten moeten goed afgesloten zijn.
- Dek niet de bovenkant van het apparaat af.
- Plak de accessoires in het apparaat vast voor transport om beschadigingen te voorkomen.
- Gebruik dit apparaat niet als het een beschadigde kabel of stekker heeft, het niet correct werkt of als het beschadigd is of is gevallen. Als de stroomkabel beschadigd is, moet het worden vervangen door de fabrikant, klantenservice, servicemonteur of een gelijkwaardig gekwalificeerd persoon, om gevaren te vermijden.
 - Reiniging en onderhoud mogen niet worden uitgevoerd door kinderen tenzij ze 8 jaar of ouder zijn en onder toezicht van een volwassene staan.
 - Houd het apparaat en het snoer buiten bereik van

kinderen onder de 8 jaar.

- Controleer of de spanning op het typeplaatje overeenkomt met de spanning die op het typeplaatje staat van uw installatie. Als dit niet het geval is, neem dan contact op met de dealer en sluit het apparaat niet aan.
- Bewaar dit document bij de hand en geef het aan de toekomstige eigenaar in geval van overdracht van uw apparaat.
- Het apparaat mag niet worden gebruikt als het is gevallen, er zijn duidelijke tekenen van schade zichtbaar of er zijn lekken.

Elektrische Veiligheid

DIT APPARAAT MOET AANGESLOTEN WORDEN OP EEN GEAARD STOPCONTACT

- Voor inschakeling controleren dat de spanning van uw stopcontact overeenkomt met dat op het typeplaatje. Dit product is ontworpen om te werken op 230 – 240V AC; 50Hz. Aansluiting op een andere stroombron kan het apparaat beschadigen.
- Dit apparaat kan voorzien zijn van een stekker die niet opnieuw aangesloten kan worden. Indien het nodig is de zekering van de stekker te vervangen, moet de afdekking herplaatst worden. Als de afdekking losraakt of beschadigd raakt, mag de stekker niet gebruikt worden totdat een geschikte vervanging is geplaatst.
- Als de stekker vervangen dient te worden omdat die niet overeenkomt met uw stopcontact, of beschadigd is, moet dit gebeuren door een gekwalificeerde elektricien. De verwijderde stekker moet correct worden afgevoerd, omdat aansluiting op een 13 Amper stopcontact waarschijnlijk elektrische gevaar oplevert.

Transport en Omgang

Om veilig op te tillen, dient het apparaat niet verder dan 45 graden achterover worden gehouden, pak de onderkant en hoeken aan de achterkant vast. Til de koeler voorzichtig op. Gebruik nooit de deurhandgrepen om op te tillen. Om de koeler op een vlakke ondergrond te verplaatsen, til hem iets achterover en duw hem naar achteren.

Dit apparaat is zwaar en kan verwondingen opleveren – zorg voor de juiste mensen om het apparaat te verplaatsen.

II. INSTALLATIE EN INSCHAKELEN VAN UW APPARAAT

- Het spanningsbereik van uw apparaat is 230-240V bij 50Hz.
- Voor aansluiting op het lichtnet, eerst controleren dat het voltage op het typeplaatje overeenkomt met de spanning bij u thuis.
- Plaats de stekker in een goed geaard stopcontact. Als het stopcontact geen aarde heeft of de stekker niet goed past, raden we u aan een bevoegde elektricien te bellen voor hulp.
- Plaats uw apparaat op een plek waar die niet blootgesteld staat aan direct zonlicht.
- Uw apparaat dient minstens 10cm verwijderd te staan van kachels, ovens of andere warmtebronnen.
- Dit apparaat mag nooit buiten worden gebruikt of in de regen worden gezet.
- Als uw apparaat naast een diepvries of koelkast wordt geplaatst, dient er minimaal 10cm ruimte tussen de apparaten zijn om vochtigheid aan het oppervlak te vermijden.
- Het apparaat dient te worden gebruikt in een verticale positie op een vlakke ondergrond.
- Om het apparaat waterpas te zetten, verstel de poten onder het apparaat.
- Plaats het apparaat niet op een ondergrond van tapijt omdat dit de ventilatie belemmerd.
- Dit apparaat dient op een vlakke, stevige ondergrond te worden gezet.
- Kies een droge en goed geventileerde ruimte.
- Het apparaat dient zo geplaatst te worden dat de stekker goed bereikbaar is.

Voor het inschakelen

- Voordat u uw apparaat gebruikt, voeg een theelepel soda toe aan warm water en neem met een vochtige doek alle onderdelen van het nieuwe apparaat af, herhaal dit proces daarna met een schone, droge doek (**controleer dat het apparaat in de tussentijd niet is aangesloten op het lichtnet**).
- Verwijder al het tape en schuim die voor bescherming bij het transport zijn geplaatst. Maak de binnenkant schoon met een vochtige doek met een handwarm sopje. Veeg het af met schoon water en veeg het droog.
- Er kan een geur vrijkomen bij de eerste keer dat het apparaat wordt ingeschakeld, deze zal verdwijnen als het apparaat begint te koelen.

- Als het apparaat geplaatst is, verstel de pootjes zodat hij stevig staat. Dit is belangrijk om te verzekeren dat voor een stille werking en het juiste openen/sluiten van de deur.
- Doe de stekker in het stopcontact maar schakel het apparaat nog niet in voor minstens 3 uur. De koelstoffen in het product moeten zich eerst goed plaatsen na transport en het op de juiste plek zetten, gebeurt dit niet zal dit een nadelig gevolg hebben op de koelprestaties van het apparaat.
- Als het apparaat zich geplaatst heeft schakel het dan aan, bekijk de temperatuurinstelling en stel de gewenste temperatuur in.
- U kunt een licht gegorgel of geborrel horen als de koelstoffen door het koelsysteem en de spoelen en pijpen aan de achterkant worden gepompt. Als de compressor in werking is kunt u een lichte zoemgeluid of een pulserend geluid horen. De temperatuurinstelling stuurt de compressor aan, u kunt een zachte klik horen als deze aan- of uitschakelt (dit is normaal).
- Om energie te besparen dient u de deur zo weinig mogelijk te openen.

Product Overzicht

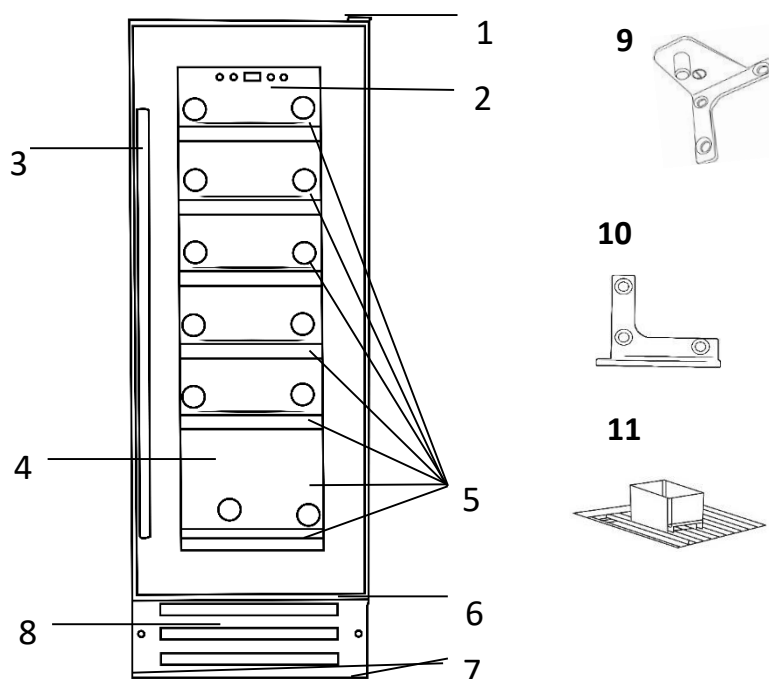

1. Bovenste scharnier	7. Verstelbare poten
2. Bediening & display	8. Ventilatieopeningen
3. Handgreep	9. Deur omhangingscharnier linksboven
4. Glazen deur	10. Deur omhangingscharnier linksonder
5. Rekken voor de flessen	11. Luchtvochtigheidsreservoir
6. Onderste scharnier	

Onderdelen lijst & Reserveonderdelen

Voor installatie eerst controleren dat alle die staan aangegeven in het overzicht aanwezig zijn. Als er missende onderdelen zijn, neem contact op met de helpdesk.

Plaatsing & Installatie

- Dit apparaat kan gebruikt worden vrijstaand of als inbouw. De vrije ruimtes zoals hieronder aangegeven moeten worden gevolgd bij beide manieren van installatie.
- Vermijd beschadigingen aan het product tijdens installatie, het plaatsen van het apparaat dient door twee personen te gebeuren om verwondingen te vermijden alsook beschadigen aan het apparaat.
- Uw apparaat mag niet worden geplaatst in direct zonlicht of worden blootgesteld aan extreme temperaturen (zoals naast een radiator of boiler). Als dit niet mogelijk is, plaats dan een isolatie plaat tussen het apparaat en de warmtebron.
- Controleer of een stopcontact beschikbaar is die na plaatsing van het apparaat nog steeds bereikbaar is.
- Plaats het apparaat op een vlak en stevig op een stabiele ondergrond. Het apparaat is uitgerust met verstelbare poten, daarmee kunt u het apparaat recht zetten.
- Controleer dat er genoeg ruimte is om de deur te openen, om beschadigen te vermijden als ook persoonlijke verwondingen.
- Bij het inbouwen van dit apparaat moet de opening minimaal (H)875 x (B)300 x (D)590mm zijn. De afmetingen van de diepte moeten worden aangehouden.

Belangrijk: De ventilator onder in het apparaat is voor ventilatie. Niet mag voor deze ventilator geplaatst worden; anders kan de wijnkoeler mogelijk niet goed functioneren.

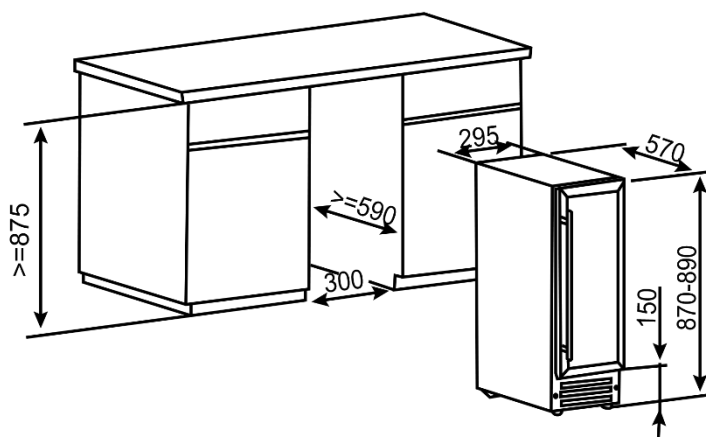

- Een decoratieve plint kan worden geplaatst voor de ventilator in de basis, zolang er een gat wordt gemaakt zoals aangegeven hieronder. Dit gat is noodzakelijk zowel als er wel of geen ventilator is.

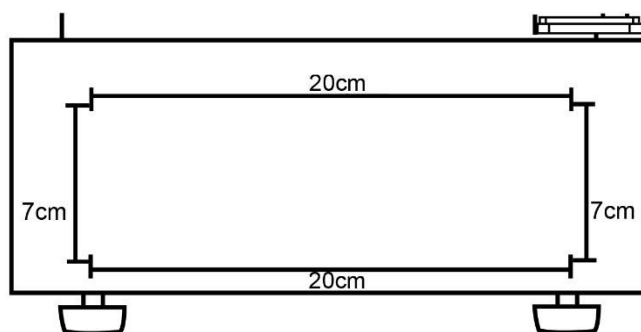

Handgreep installatie

Om de handgreep te installeren volg de volgende stappen:

1. Open de deur van het apparaat en duw de deurdichting iets aan de kant zodat u de bestemde gaten voor de handgreep installatie kunt zien.
2. Installeer de handgreep vast zoals aangegeven in het diagram hierboven met twee schroeven die zijn meegeleverd.
3. Controleer dat de deurafdichting weer op zijn plek zit en dat de deur juist opent en sluit.

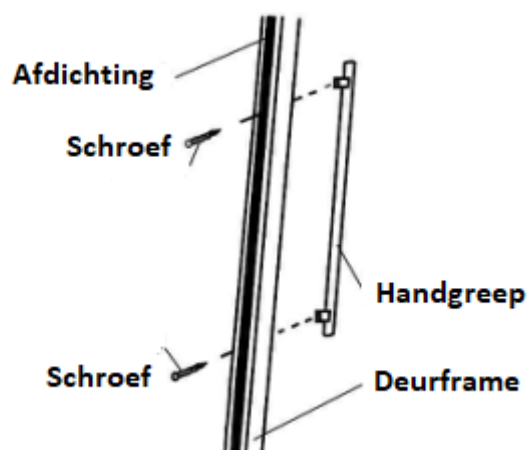

Bedieningspaneel

Het bedieningspaneel is gesitueerd in het midden van het apparaat en heeft bediening voor de hoofdschakelaar, verlichting, temperatuur en die staan hieronder uitgelegd:

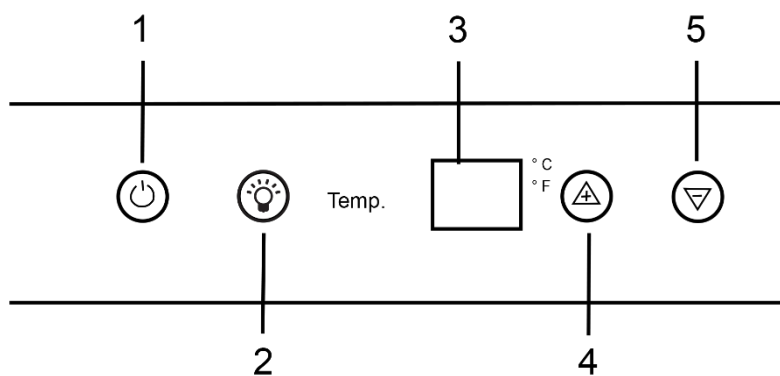

1. Hoofdschakelaar aan/uit - druk om het apparaat aan of uit te schakelen.
2. Binnenverlichting aan/uit - druk om de binnenverlichting aan of uit te schakelen.
3. Temperatuur display - toont de binnentemperatuur van het apparaat in Celsius of Fahrenheit.
4. Temperatuur omhoog - druk om de binnentemperatuur van het apparaat te verhogen.
5. Temperatuur omlaag - druk om de binnentemperatuur van het apparaat te verlagen.

⚠️ Laat hem eerst 3 uur staan voor hem aan te sluiten op het lichtnet

Tijdens eerst gebruik

Belangrijk: Als u de wijnkoeler voor het eerst gebruikt of opnieuw gebruikt na een lange periode uit gestaan te hebben, kan er een paar graden verschil zitten tussen de gekozen temperatuur en de aangegeven temperatuur op het display. Dit is normaal en komt door de lengte van de activatie tijd. Als de wijnkoeler een paar uur heeft gewerkt zal alles weer normaal zijn.

Bij het eerste gebruik van het apparaat, zal de compressor continu blijven draaien totdat de juiste temperatuur is bereikt.

In deze periode, probeer dan niet de deur vaak te openen of flessen te plaatsen in het apparaat. Als het apparaat is uitgeschakeld of de stekker is los geweest, wacht dan minimaal 5 minuten voordat het apparaat opnieuw opstart of weer aansluit op het lichtnet.

Het apparaat inschakelen en de temperatuur instellen

Belangrijke opmerking:

- De temperatuurinstelling van de onderste zone moet altijd hetzelfde over hoger zijn de de bovenste zone.
- Voor een optimale prestaties moet de temperatuurinstelling van de 2 zones minimaal 4°C verschillen.

Volg de onderstaande stappen om het apparaat in te schakelen en de gewenste temperatuur in te stellen:

1. Doe de stekker in het stopcontact, en houd de hoofdschakelaar minstens 5 seconden ingedrukt. Het apparaat zal piepen en de interne temperatuur van het apparaat zal worden getoond op het display .
2. De temperatuur van het apparaat kan ingesteld worden tussen 5°C en 22°C of 40°F en 72°F.
3. Als u voor het eerst op temperatuur omhoog of omlaag drukt, zal het LED display de standaard fabrieksinstelling tonen van 12°C / 54°F.
4. Gebruik de temperatuur omhoog en temperatuur omlaag knoppen om de gewenste interne temperatuur te kiezen.
5. De temperatuur zal stijgen met 1°C of 1°F als u eenmaal op de temperatuur omhoog knop drukt en zal dalen met hetzelfde tempo als u eenmaal op de temperatuur omlaag knop drukt.
6. Als u een nieuwe temperatuur instelt, zal het display de vorige temperatuur nog 5 seconden tonen voordat het de huidige temperatuur aangeeft. Tijdens deze periode zal de temperatuur in de koeler zich aanpassen.
7. Om de ingestelde temperatuur van de wijnkoeler te zien, druk op temperatuur omhoog of temperatuur omlaag. Het display zal de temperatuur laten zien voor 5 seconden.

Opmerking: We raden aan de deur niet geopend wordt gedurende 4 uur om het apparaat de standaard werktemperatuur te laten bereiken.

Opmerking: De temperatuur van de drank en het aantal keren dat de deur wordt geopend beïnvloedt de temperatuur in de koeler. Indien nodig, pas de temperatuurinstelling aan.

Opmerking: Koude lucht gaat omlaag en warme lucht omhoog, dus er zal een klein temperatuurverschil zijn tussen bovenin en onderin de koeler.

Belangrijk: Als de temperatuur is veranderd, zal de compressor hard werken om de gewenste temperatuur te bereiken. Tijdens deze periode, kunnen de zijwanden van de wijnkoeler een temperatuur bereiken van 45°C, deze zullen weer afkoelen als de temperatuur is bereikt.

Veranderen tussen Fahrenheit en Celsius

U kunt kiezen of de temperatuur wordt weergegeven in Celsius of Fahrenheit:

1. Om het display te veranderen van Celsius naar Fahrenheit moet u de verlichting aan/uit knop ingedrukt houden totdat er een piepje klinkt en de °F indicator gaat branden.
2. U kunt niet het display veranderen als u bezig bent de temperatuur te veranderen van de wijnkoeler.

Vullen van de wijnkoeler

Belangrijk: Uw apparaat is uitermate geschikt om 0.75 liter flessen in Bordeaux stijl op te slaan. Er kunnen ook grotere flessen in, maar controleer dan wel dat de deur dan nog goed kan sluiten.

- Altijd controleren dat de deur dicht kan zonder een fles te raken, voordat u hem daadwerkelijk dicht doet.
- Als u meerdere flessen in één keer plaatst, zal het langer duren voordat het apparaat weer op temperatuur is dan bij enkele flessen.
- Omdat veel flessen verschillende vormen hebben, kan het aantal mogelijke flessen die erin kunnen variëren. Het maximale aantal is gebaseerd op standaard 0.75 liter flessen in Bordeaux stijl.
- U kunt 18 standaard wijnflessen in u apparaat plaatsen (8 flessen per schap op de onderste na waar er 6 kunnen)

Uw wijnen opslaan

De tabel hieronder geeft de ideale temperatuur aan voor verschillende wijntypes:

Wijntype	Voorbeelden	Temperatuur (Celsius)	Temperatuur (Fahrenheit)
Sterke, eikenachtige, pittige rode	Bordeaux, Shiraz Barolo, Gran Cru Burgundy	18°C	65°F
		17°C	63°F
Gemiddelde rode, fruitige, elegante rode	Rioja Reserva, Pinot Noir, Chianti Classico, Chinon, Port	16°C	61°F
		15°C	59°F
		14°C	57°F
Lichte rode of volle, eikenachtige witte	White Burgundy, Lambrusco, Chablis	13°C	55°F
		12°C	54°F
		11°C	52°F
Witte, rosé en zoete wijnen	Chardonnay, Savignon Blanc, Reisling	10°C	50°F
		9°C	48°F
Bruisende wijnen & champagnes	Oude Champagnes, Champagne, Prosecco	8°C	47°F
		7°C	45°F
		6°C	43°F

- Een stabiele temperatuur is van groot belang bij de opslag van wijn.
- Blootstelling aan licht, vibraties of schommelingen in temperatuur en luchtvochtigheid kunnen wijn bederven. Indien correct opgeslagen, behouden wijnen niet alleen hun kwaliteit maar vele zullen ook verbeteren in aroma, smaak en complexiteit als ze rijpen.

- Wijnen die bij een hogere temperatuur worden opgeslagen worden sneller oud. Wijn die blootgesteld is aan temperaturen boven de 21°C (70°F) zal een mindere smaak en aroma hebben.
- Als wijn te lang bij een te lage temperatuur wordt opgeslagen, kan het voor schadelijke afzetting zorgen. Een luchtvochtigheid van 70% is ideaal om te voorkomen dat kurken krimpen.
- Nadat een fles wijn is geopend, komt de wijn in contact met lucht. Dus het is het beste om de fles rechtop te zetten, om het oppervlak dat in contact komt met de lucht tot een minimum te beperken.
- Eenmaal geopend blijft de wijn drinkbaar gedurende 2 dagen bij delicate wijnen, of 3 dagen voor rijke rode, zolang de fles opnieuw afgesloten is. U moet controleren dat de fles goed dicht zit door de afsluiting te controleren.
- Speciale doppen die bruisende wijnen en Champagne bruisend houdt voor 1 of 2 dagen na opening, kunnen worden gekocht
- Indoen goed opgeslagen kunnen ongeopende, witte wijnen goed blijven tot wel 2 jaar. Volle rode wijnen (ongeopend) rijpen goed tot 10 jaar en dessertwijnen (ongeopend) rijpen goed tot wel 20 jaar.
- Als u een fles wijn koopt, moet u hem meteen op een geschikte manier opslaan (als u hem niet gaat opslaan in uw wijnkoeler).
- Goedkopere wijnen zullen niet zo goed rijpen als duurdere wijnen.
- Voor de beste boeket en smaak van de wijn, een glas nooit verder vullen dan halfvol. Het helpt ook als de vorm van het wijnglas past bij uw wijn. De grootte en vorm van uw wijnglas bepaalt de intensiteit en complexiteit van het boeket. De steel moet lang genoeg zijn om te voorkomen dat uw hand in contact komt met de buik van het glas en moet tulpvormig of toelopend zijn bovenin.

Wijn opslag problemen

Kurk- een kleine percentage van gebottelde wijn (ongeveer 1%) heeft hier last van. De kurk reageert met de wijn en geeft het een onaangename smaak. Het is een welbekend wijn opslag probleem en wordt veroorzaakt door onschadelijke bacteriën die groeien op de kurk. Hoe vervelend dit ook is, u moet de inhoud van de betreffende fles weggooien. Dit moet niet verward worden met kleine stukjes kurk die in de wijn drijven, die tasten de smaak niet aan.

Oxidatie- als wijn is geopend en langer dan een dag open is; verliest het zijn aroma en kleur, wat het een vlakke smaak geeft. De enige manier dit te vermijden is de fles dezelfde dag op te drinken of met een speciaal vacuüm apparaat de zuurstof uit de geopende fles te halen. Ook bij het gebruik van zo'n apparaat dient de wijn binnen korte tijd genuttigd te worden.

Ullage- dit is verlies van wijn uit de fles door verdamping of lekkage. Tekenen van ullage omvatten doorgesijpelde wijn rond de kurk, een uitstekende kurk of bevlekt label. Dit kan gebeuren als de fles te warm is geworden. De wijn kan nog drinkbaar zijn als de lekkage recent was; echter kan bij het afkoelen van de wijn door contractie lucht in de fles worden gezogen wat resulteert in verder bederf.

Licht schuimen van mousserende wijn- dit is geen probleem met de manier van opslag van de wijn, maar een gevolg van malolactische fermentatie voordat de wijn was gebotteld. Een goede manier om van het schuimen af te komen is de wijn laten ademen. U kunt ook een vacuüm apparaat gebruiken, na ongeveer 5 minuten zal het schuimen verdwenen zijn.

Bezinksel- dit is normaal geen probleem, maar zowel rode en witte wijn kan bezinksel maken na een aantal maanden in een fles. Het bezinksel bestaat uit tartraatkristallen en is geheel onschadelijk. De vorming van bezinksel kan worden aangezien als een goed teken, omdat het betekent dat de wijn niet afdoende (indien überhaupt) werd gefilterd, wat inhoudt dat de smaak en geur beter bewaard blijven.

Een makkelijke manier om van bezinksel af te komen (indien het een probleem is) is de fles een dag voor het openmaken rechtop te zetten, zodat het bezinksel naar de bodem zakt.

U kunt de wijn ook zeven; dit zal de smaak laten "vrijkomen" bij zowel jonge als oudere wijnen, maar vooral bij de jongere. Bij het zeven giet u de wijn langzaam en gelijkmatig in de karaf.

Luchtvochtigheidsbeheer

Belangrijke opmerking: deze optie is optioneel en zal de opslagcondities verbeteren voor de wijn in het apparaat. Als u deze optie niet wilt gebruiken verwijder dan simpelweg het luchtvochtigheidsreservoir(s).

De wijnkoeler is voorzien van een systeem dat zorgt voor de juiste luchtvochtigheid voor de opslag van wijn. Er is een luchtvochtigheidsreservoir (een klein plastic reservoir) geïnstalleerd op de bovenste schap van de bovenste zone. Verwijder deze uit de houder op de bovenste schap(pen) en vul hem/ze $\frac{3}{4}$ vol met koud water en plaats hem/ze weer terug.

Opmerking: U moet zeker zijn dat het reservoir goed geplaatst is in de houder op de bovenste schap om waterlekage te vermijden.

Opmerking: Controleer regelmatig het waterniveau en vul bij indien nodig.

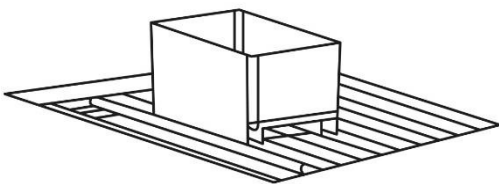

Schappen Verwijderen

Voor gemakkelijke toegang tot de opgeslagen fles, haal de schappen eruit ongeveer 1/3 uit. De schappen zijn voorzien van een noodstop zodat ze niet te eruit kunnen worden getrokken bij het vullen.

Om beschadigingen aan de deurafdichting te vermijden, controleer dat de deur helemaal open is bij het verwijderen van de schappen. Om een van de schappen te verwijderen moet u de schap zo plaatsen dat de inkeping aan beiden zijden van de houten schap precies onder de plastic tekens staan. Til dan simpelweg de houten schap omhoog en verwijder hem.

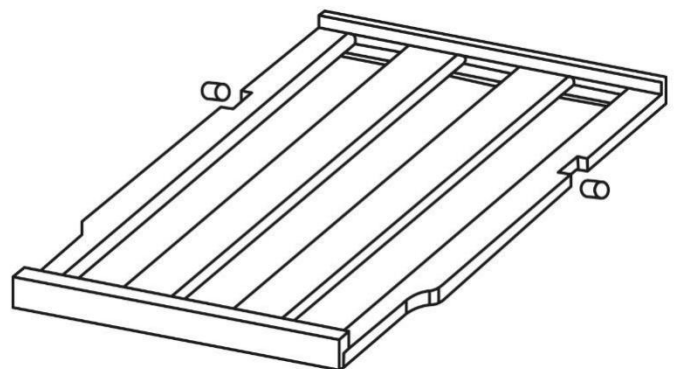

Bij het plaatsen van de houten schap moet u zeker zijn inkeping op de houten schap overeenkomen met de tekens op het plastic en dat de houten schap er goed invalt.

Deur Omhangen

Dit apparaat kan worden gebruikt met de deur die open gaat naar links of naar rechts.

Alle onderdelen die u verwijderd om de deur te kunnen omdraaien, moeten worden bewaard voor later gebruik.

U dient de koeler achterover te duwen om bij de schroeven van het onderste scharnier te komen. Doe dit niet verder dan 45 graden en leg de koeler niet op een zijkant.

Deur omhangen:

1. Open de glazen deur en verwijder de twee schroeven onder het onderste scharnier. Deze worden gebruikt om het scharnier rechtsonderin op z'n plaats te houden.
2. Wees voorzichtig en ondersteun de glazen deur met beide handen zodat het niet valt nadat de schroeven zijn verwijderd. Trek het omlaag en verwijder de glazen deur en plaats het op een gestoffeerde ondergrond om krassen te vermijden.

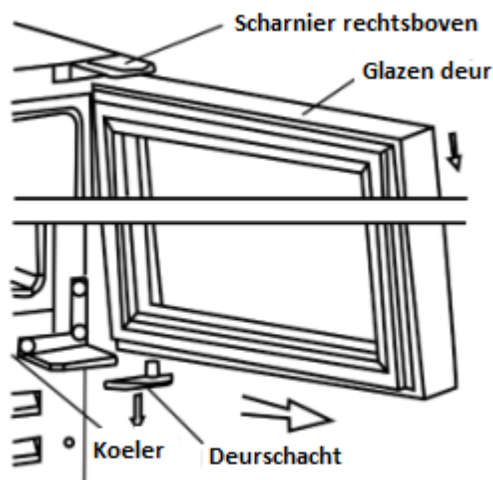
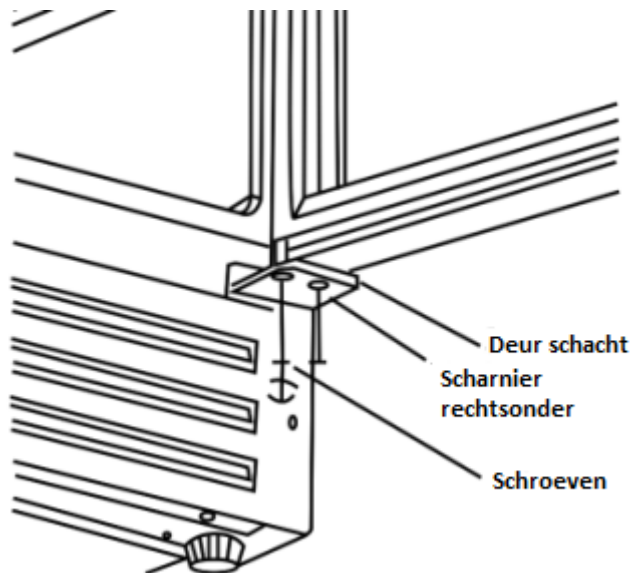

3. Verwijder de 3 schroeven van de scharnieren rechtsboven en rechtsonder.

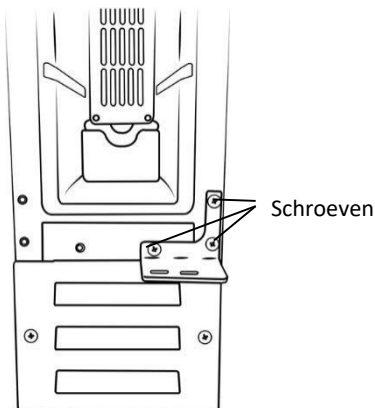
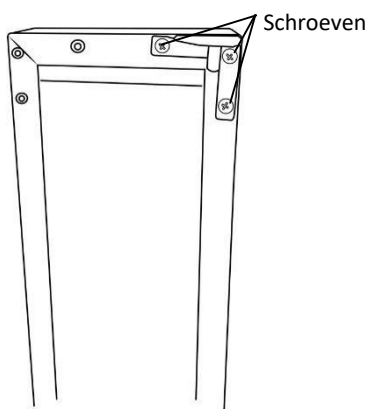

4. Verwijder de plastic schroefafdekking linksonder van het apparaat.

5. Neem de scharnieren voor linksboven en linksonder uit de plastic zak die bij deze handleiding zat en plaats ze op de juiste plekken aan de linkerkant.

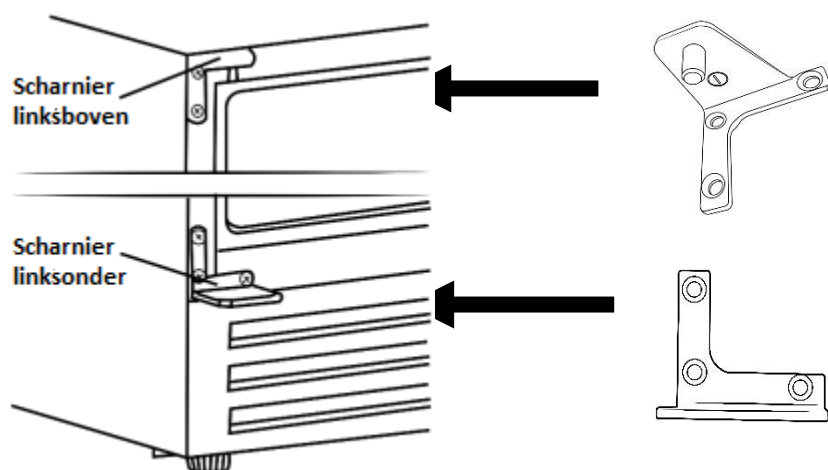

6. Draai de glazen deur 180° en plaats de schacht die bij stap 1 losgemaakt is in het gat onderin de deur en herplaats deze. Schroef de 2 schroeven in het onderste scharnier en plaats de deurschacht.
7. Herplaats de plastic schroefafdekking van stap 4 op de gaten aan de rechterkant.

Controleer dat de deur juist opent en sluit nadat u de deur heeft omgehangen. Het apparaat moet nu eerst 3 uur rechtop staan voordat u hem kunt inschakelen.

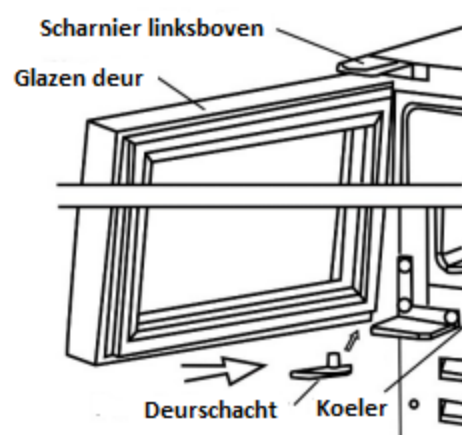

Energiebesparing advies

- Plaats het apparaat niet dicht bij een hittebron, zoals een fornuis, vaatwasser of radiator.
- Plaats het apparaat in een wel geventileerde ruimte en controleer dat de ventilatiegaten vrij zijn.
- Probeer te vermijden dat de deuren langere tijd open staan, warme lucht stroomt dan de koeler binnen en kan ijsvorming tot gevolg hebben alsook een hoger energieverbruik. Controleer dat er geen obstructies zijn die de deur weerhouden van correct te sluiten.
- Controleer dat de deurdichtingen schoon zijn en er geen scheuren of gaten in zitten.
- Overvul het apparaat niet, de gekoelde lucht die circuleert waardoor het apparaat gekoeld wordt kan dan worden geblokkeerd en ruimtes met warme lucht kunnen zich dan vormen.

III. ONDERHOUD & SCHOONMAKEN

Haal de stekker uit het stopcontact voor het schoonmaken.

Binnenkant Schoonmaken

- Giet geen water over het apparaat.
- De ruimte moet regelmatig schoongemaakt worden met een oplossing van soda en handwarm water (5ml op 0.5 liter water)

- Was de accessoires apart met een sopje. Doe ze niet in de vaatwasser.
- Gebruik geen bijtende producten, schoonmaakmiddelen of zeep.
- Na het wassen, schoonmaken met schoon water en voorzichtig afdrogen.
- Als u klaar bent met schoonmaken, plaats de stekker weer terug met **droge handen**.

Buitenkant Schoonmaken

- Was de buitenkant van het koeler met een warm sopje. Gebruik GEEN bijtende schoonmaakmiddelen.
- Er zijn scherpe randen aan de onderkant van het apparaat, dus wees voorzichtig bij het schoonmaken.
- Eén of tweemaal per jaar de achterkant afstoffen alsook de compressor achterin het apparaat, met een borstel of stofzuiger, omdat een ophoping van stof de prestaties van het apparaat beïnvloeden en het energieverbruik verhogen.

Stekker uit het stopcontact halen als het apparaat niet wordt gebruikt

Als het apparaat langere tijd niet wordt gebruikt, haal de stekker uit het stopcontact, haal de inhoud eruit en maak de binnenkant schoon. Laat de deur openstaan om de vorming van geuren te voorkomen.

Ontdooien

- Ontdooien gebeurt automatisch in de wijnkoeler tijdens gebruik. Het ontdooide water wordt opgevangen in de verdamp bak en wordt automatisch verdampt.
- De verdamp bak en het ontdooi water wegloop gat dient regelmatig schoongemaakt te worden. Dit voorkomt dat water zich ophoopt onderin de wijnkoeler, in plaats van te stromen door het ontdooi kanaal en wegloop gat.
- U kunt ook een kleine hoeveelheid water door het wegloop gat gieten om het schoon te maken.

- Controleer dat de flessen niet tegen de achterste wand van het apparaat liggen, dit kan het automatisch ontdooi proces verstoren en zorgen voor water onderin uw wijnkoeler

IV. PROBLEEMOPLOSSING

Probleem	Oplossing
De koeler werkt niet.	Controleer dat het apparaat is ingeschakeld.
	Controleer dat de stroom niet is afgesloten.
	Controleer dat de stekker werkt.
	Controleer dat de zekering niet gesprongen is.
	Controleer dat de spanning juist is voor het apparaat.
	Zijn er problemen met het stopcontact? Om dit te weten te komen, doe de stekker van het apparaat in een stopcontact die zeker weten werkt.
De temperatuur in het apparaat is te hoog.	De temperatuur instelling staat te hoog. Stel de temperatuur lager in en geef het een paar uur tijd om de temperatuur te stabiliseren.
	De deur is te lang open geweest of wordt te vaak geopend, waardoor warme lucht het apparaat binnenkomt.
	De deur is niet goed afgesloten.
	De dichting van de deur sluit niet goed af.
	Het apparaat is kortgeleden afgesloten geweest van het lichtnet; het zal minstens een paar uur duren voordat de temperatuur weer omlaag is.
De temperatuur in het apparaat is te laag	De temperatuur instelling staat te laag. Stel de temperatuur hoger in en geef het een paar uur tijd om de temperatuur te stabiliseren.
Vibratie	Controleer dat het apparaat op een vlakke ondergrond staat.
	Het apparaat staat tegen de muur aan. Verplaats het apparaat van de muur af.
	Als de vibratie door blijft gaan, schakel het apparaat dan uit en haal de stekker uit het stopcontact. Neem dan contact op mijn de helpdesk voor ondersteuning.
Er vormt zich vocht aan de binnenkant van het apparaat.	De deur staat iets open. De deur staat iets open, waardoor koude lucht vanuit het apparaat warme, vochtige lucht van buiten tegen komt.
	De deur is te lang open geweest of wordt te vaak geopend. Open de deur minder vaak.
	De deur wordt niet goed afgesloten.
De binnenkant van het apparaat is vochtig.	Veroorzaakt door condensatie - maak de binnenkant droog.
De buitenkant van het apparaat is vochtig.	Veroorzaakt door condensatie - maak de buitenkant droog.

Geur/stank	Controleer dat alle dranken in de koeler nog binnen de houdbaarheidsdatum vallen en correct zijn verpakt. Zo niet, dan meteen verwijderen of opnieuw verpakken.
	Kijk naar morsingen op iedere schap en rek. Morsingen die niet opgeruimd worden kunnen gaan ruiken en gaan stinken.
De deur(en) sluit(en) niet goed.	Controleer dat er niets de deur blokkeert.
	Controleer dat de deurcompartimenten en schappen juist op hun plek zitten.
	Controleer dat de deurafdichting niet verwrongen of gescheurd is.
	Controleer dat het apparaat waterpas staat.
Er vormt zich vocht aan de binnenkant van het apparaat.	De deur staat iets open.
Ongebruikelijke geluiden	Controleer dat het apparaat op een vlakke, gelijke ondergrond staat en stabiel staat.
	Controleer de ruimte om het apparaat en verzeker dat er geen contact is met andere dingen.
	Borrelende en gorgelende geluiden: Dit geluid kan voorkomen als het koelmiddel door de pijpen van het systeem stroomt. Dit is normaal.
	Waterstroomgeluiden: Dit is het normale geluid van water dat wegloopt door de afvoer tijdens het ontdooiproces.
	Als het apparaat geluid maakt (compressorgeluid) Dit is normaal. Dit geluid geeft aan dat het apparaat normaal werkt. Als de compressor aanspringt kan het tijdelijk wat meer geluid geven.

Aansluiting op het Lichtnet

WAARSCHUWING- DIT APPARAAT MOET WORDEN GEAARD

Dit apparaat is ontworpen om te werken op een spanningsbron van AC230V - 240V ; 50HZ.

Controleer dat de spanning op het apparaat overeenkomt met uw spanningsbron.

MILIEU

ATTENTIE:



Dit apparaat mag niet met uw ander huishoudelijke toestellen worden verwijderd. Dit product moet op een geselecteerde stortplaats verwijderd worden. U kunt bij de gemeente een indiceerde plaats aanvragen. Elektrisch en elektronische producten kunnen gevaarlijke stoffen inhouden die schadelijk zijn voor mensen en het milieu en moet recycled worden. Het symbool aan de kant geeft aan dat het een elektrisch en elektronisch toestel is en zijn dus artikelen van een selectieve collectie. Het beeld geeft een afvalbak met een X teken aan.

Adeva SAS / H.Koenig Europe - 8 rue Marc Seguin - 77290 Mitry Mory - France

www.hkoenig.com - sav@hkoenig.com - contact@hkoenig.com - Tél: +33 1 64 67 00 05

ESPAÑOL

I. INSTRUCCIONES DE SEGURIDAD

Nota importante: Lea completamente las siguientes instrucciones antes de instalar y encender este refrigerador de vinos. El fabricante no asume ninguna responsabilidad por la instalación y uso incorrectos del equipo.

- Este modelo usa gas refrigerante natural como parte de su sistema de enfriamiento. Este gas se conoce como R600a (isobuteno) y es ecológico, pero puede ser combustible. Por lo tanto, se debe tener cuidado al manipular o transportar el refrigerador de vinos para asegurar que ninguno de los componentes del circuito de refrigeración se dañe.
- No obstruya las aberturas de ventilación del refrigerador.
- El refrigerador no debe colocarse, ni apoyarse en su cable de alimentación.
- No use dispositivos mecánicos u otros medios artificiales, como calentadores o secadores de pelo para acelerar el proceso de descongelación.
- No coloque equipos eléctricos en el compartimento del refrigerador.
- Si este refrigerador va a reemplazar a otro antiguo que tenga candado, se debe quitar el candado como medida de seguridad antes de guardarlo o desecharlo. Esto es para evitar que los niños se traben dentro del mismo.
- Los refrigeradores y congeladores viejos contienen gases aislantes y refrigerantes, deben desecharse adecuadamente. Póngase en contacto con su autoridad local o su distribuidor si tiene alguna pregunta. Asegúrese de no dañar la unidad antigua antes de ser recogida por el servicio de eliminación de residuos correspondiente.
- No use adaptadores o extensiones eléctricas cuando conecte el refrigerador a su fuente de alimentación.

- Asegúrese de que el cable de alimentación eléctrica no está dañado.
- No tire, tuerza, o dañe el cable de alimentación.
- Para evitar descargas eléctricas nunca enchufe o desenchufe el refrigerador con las manos mojadas.
- Este refrigerador puede ser utilizado por niños mayores de 8 años y personas con capacidades físicas, sensoriales o mentales reducidas o con falta de experiencia y conocimiento, siempre que sean supervisados o hayan sido debidamente instruidos en el uso seguro de la unidad y entienden los peligros implicados. Los niños no deberían jugar con el refrigerador.
- Este refrigerador está diseñado para ser utilizado por adultos, no permita que los niños jueguen o se cuelguen de la puerta.
- Por su propia seguridad nunca coloque material explosivo o inflamable dentro de su refrigerador.
- Las botellas que contienen un alto porcentaje de alcohol deben sellarse correctamente.
- No cubra el cuerpo o la parte superior de su refrigerador.
- Fije los accesorios del refrigerador durante la transportación para evitar dañarlos.
- No use este aparato si su cable de alimentación o enchufe están dañados, si no está funcionando correctamente, está en mal estado o se ha caído. Si el cable de alimentación está deteriorado deberá ser remplazado por el fabricante, su personal técnico o un especialista similar para evitar riesgos potenciales.
- La limpieza y mantenimiento de la máquina no debe ser efectuada por niños a menos que tengan como mínimo 8 años de edad y cuenten con la supervisión de un adulto.
- Mantenga el aparato y su cable eléctrico fuera del

alcance de niños de menos de 8 años.

- Asegúrese de que la tensión nominal de la placa de características corresponde a la tensión de red de su instalación. Si no es así, póngase en contacto con el distribuidor y no conecte la unidad.
- Por favor, tenga este documento a mano y entréguelo al futuro propietario en caso de transferencia de su dispositivo.
- El dispositivo no debe utilizarse si se ha caído, si hay signos evidentes de daño o si hay fugas.

Seguridad Eléctrica

ESTE REFRIGERADOR DEBE ESTAR DEBIDAMENTE CONECTADO A TIERRA.

- Antes de encender el refrigerador, asegúrese de que el voltaje de su suministro eléctrico sea el mismo que el indicado en la placa de características. Este producto está diseñado para funcionar con 230-240 V; 50 Hz. La conexión a cualquier otra fuente de alimentación puede dañar la unidad.
- Este refrigerador puede estar equipado con un enchufe no re-cableable. Si es necesario cambiar el fusible en el enchufe, la tapa del fusible debe ser reinstalada. Si la tapa del fusible se pierde o daña, el enchufe no debe usarse hasta que se obtenga un reemplazo adecuado.
- Si debe cambiar el enchufe porque no es adecuado para su toma, o se daña de alguna manera, debe acudir a un electricista calificado. El enchufe removido debe desecharse de manera segura, ya que la inserción en una toma de 13 Amp puede causar choque eléctrico.

Transportación y manipulación

Para levantar el refrigerador, inclínelo hacia atrás no más de 45 grados, sostenga la base y las esquinas posteriores del gabinete. Levante el refrigerador con cuidado. Nunca use las manijas de las puertas para levantarlo. Para moverlo sobre una superficie plana y nivelada, inclínelo ligeramente hacia atrás y empújelo suavemente.

Esta unidad es pesada y podría causar lesiones: asegúrese de que haya la cantidad de personas adecuadas para moverlo.

II. INSTALANDO Y ENCENDIENDO SU REFRIGERADOR

- El voltaje de operación para su refrigerador es de 230-240 V; 50 Hz.
- Antes de conectarlo al tomacorriente, asegúrese de que el voltaje del suministro eléctrico en su hogar sea el mismo que el indicado en la placa de características.
- Este refrigerador debe estar debidamente conectado a tierra para su seguridad. Si su tomacorriente no tiene contacto a tierra o no coincide con el enchufe, le sugerimos acudir a un electricista cualificado o al personal de servicios técnicos para que instale un tomacorriente correcto.
- Coloque su refrigerador en un área que no esté expuesta a la luz solar directa.
- Coloque su refrigerador a una distancia mínima de 10 cm de estufas, hornos y otros núcleos de calefacción.
- Este refrigerador nunca se debe ser usado al aire libre o bajo la lluvia.
- Cuando coloque su refrigerador junto a una nevera u otro refrigerador, debe haber al menos 10 cm entre ellos para evitar la humedad en la superficie externa.
- El refrigerador debe usarse en posición vertical y sobre una superficie plana.
- Para nivelarlo, use las peanas ajustables.
- No lo coloque sobre una superficie alfombrada porque evitará una ventilación adecuada.
- Siempre se debe colocar sobre una superficie plana y firme.
- Elija un espacio seco y bien ventilado para ubicar el refrigerador.
- El refrigerador debe colocarse de manera que el enchufe sea de fácil acceso.

Antes de encender el refrigerador

- Antes de usar su refrigerador nuevo, limpie todas las partes con una cucharadita de bicarbonato de soda disuelta en agua tibia y con un paño húmedo, luego séquelo con un paño limpio **(asegúrese de que no esté conectado a la fuente de alimentación eléctrica cuando realice esta tarea)**.
- Retire todas las cintas de transporte y piezas de protección de espuma. Limpie el interior con un paño humedecido en agua tibia y jabón. Luego use agua limpia y seque.
- Puede sentir un olor característico cuando encienda el refrigerador por primera vez. Este olor desaparecerá gradualmente a medida que el refrigerador empiece a enfriar.

- Cuando coloque el refrigerador asegúrese de estabilizarlo ajustando las peanas. Esto es esencial para garantizar un funcionamiento silencioso y una correcta apertura/cierre de la puerta.
- Conéctelo al tomacorriente, pero no lo encienda durante al menos 3 horas. El gas refrigerante necesita tiempo para asentarse luego de haber sido agitado durante la transportación, si no se hace, el rendimiento de enfriamiento de su refrigerador se verá afectado.
- Una vez que el refrigerador se haya instalado, enciéndalo y ajuste la temperatura requerida.
- Es posible que escuche un borboteo débil o sonidos de burbujeo cuando el gas refrigerante se bombea al sistema de enfriamiento a través de los tubos en la parte posterior del refrigerador. Cuando el compresor está en funcionamiento, es posible también que escuche un ligero zumbido o un ruido pulsante. Los controles de temperatura que regulan el funcionamiento del compresor pueden producir un ligero clic al entrar y salir del ciclo (esto es normal).
- Para ahorrar energía minimice la frecuencia y la duración de la apertura de la puerta.

Descripción del producto

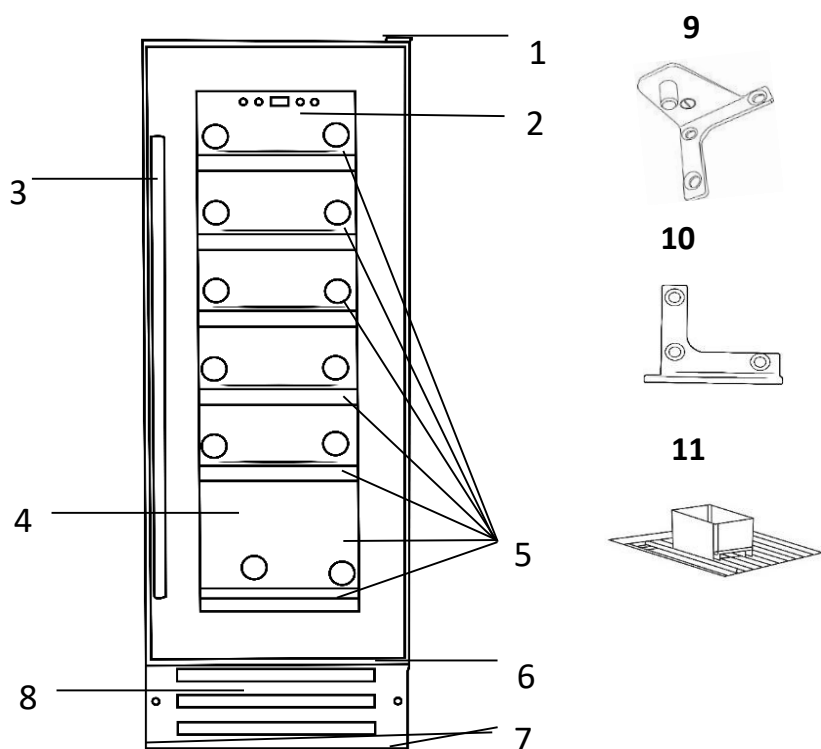

- | | |
|---------------------|----------------------|
| 1. Bisagra superior | 7. Peanas ajustables |
| 2. Panel de control | 8. Respiraderos |
| 3. Manija | 9. Bisagra superior |
| 4. Puerta de vidrio | 10. Bisagra inferior |
| 5. Botelleros | 11. Depósito de agua |
| 6. Bisagra inferior | |

Piezas del refrigerador y piezas de repuesto

Antes de la instalación, verifique que estén todas las piezas detalladas en la descripción general del producto. Si falta alguna pieza, póngase en contacto con el equipo de Atención al Cliente.

Local de instalación

- Este refrigerador se puede instalar como una unidad independiente o empotrada en otro lugar. Las separaciones que se muestran en el dibujo a continuación se deben seguir para ambos tipos de instalación.
- La instalación del refrigerador requiere al menos de dos personas para evitar lesiones personales o daños materiales.
- Proteja el refrigerador de la incidencia directa de la luz solar, debe instalarlo lejos de fuentes de calor y de temperaturas extremas (por ejemplo, un radiador o una estufa). Si esto no fuera posible, entonces debe instalar una placa de protección aislante entre el gabinete y la fuente de calor adyacente.
- Compruebe que exista un tomacorriente disponible para enchufar el refrigerador, y que permanezca accesible después que el mismo sea instalado.
- Coloque el refrigerador sobre un sócalo o superficie sólida, que sea plana y firme. Utilice las peanas ajustables que se encuentran en la parte frontal de la base para nivelarlo.
- Para evitar que el refrigerador se dañifique o lesiones personales, asegúrese de dejar suficiente espacio para abrir la puerta.
- Si se instala como una unidad incorporada, el tamaño de la abertura debe ser un mínimo de (alto) 875 x (ancho) 300 x (largo) 590 mm. Las dimensiones de profundidad deben ser observadas en particular.

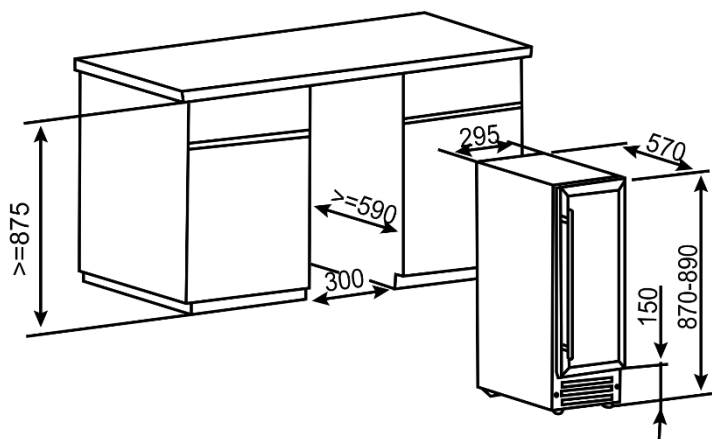

Importante: Las ranuras en la base del refrigerador son para mantener la ventilación. Nunca coloque nada delante de dichas ranuras porque su refrigerador de vinos podría no funcionar correctamente.

- Se puede adaptar algún tipo de zócalo decorativo en la parte frontal de las ranuras de la base, siempre y cuando el zócalo se perfora como se indica en la figura siguiente. La perforación es necesaria independientemente de que el zócalo cuente con las ranuras de ventilación o no.

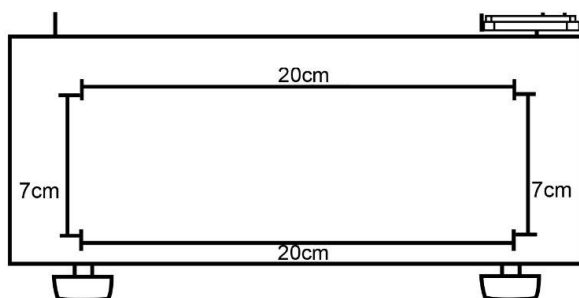

Colocación de la Manija

Para instalar la manija de la puerta, siga los pasos a continuación:

1. Abra la puerta del refrigerador y mueva ligeramente la junta de la puerta para el lado. Así podrá ver los dos agujeros destinados específicamente a la instalación de la manija.
2. Fije la manija como se muestra en la figura siguiente, usando para ello los dos tornillos, las arandelas planas y las arandelas de fijación que se entregan junto con el refrigerador.
3. Coloque la junta de la puerta nuevamente en su lugar y asegúrese de que la puerta se abra y se cierre correctamente.

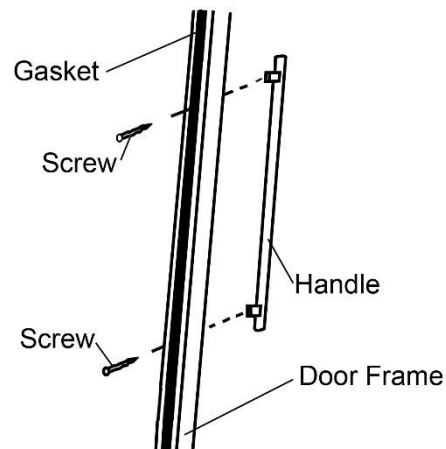

Panel de Control

El panel de control está situado en el medio del refrigerador y cuenta con botones para luz, para encender el refrigerador y para aumentar o disminuir la temperatura. Esto se explica detalladamente a continuación:

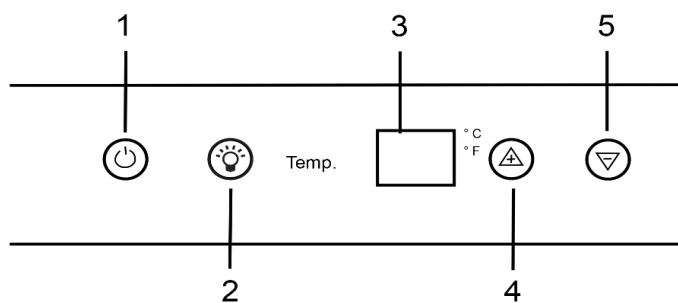

1. Botón de ENCENDIDO/APAGADO: presione para encender y apagar el refrigerador.
2. Botón de la luz interior: presione para encender y apagar la luz interna del refrigerador.
3. Pantalla LED: muestra la temperatura interna del refrigerador en grados Celsius o Fahrenheit.
4. Botón SUBIR: presione para aumentar la temperatura interna del refrigerador.
5. Botón BAJAR: presione para disminuir la temperatura interna del refrigerador.

⚠ Deje reposar por un mínimo de 3 horas antes de enchufar el refrigerador a la corriente.

Durante el primer uso

⚠ Deje reposar por un mínimo de 3 horas antes de enchufar el refrigerador a la corriente.

IMPORTANTE: Cuando utilice el refrigerador por primera vez o lo encienda luego de haber estado apagado por mucho tiempo, la temperatura configurada y la que se muestra en pantalla pueden diferir en algunos grados. Esto es normal y se debe al período de activación del termostato. Todo volverá a la normalidad después de algunas horas en funcionamiento.

- Cuando encienda el refrigerador por primera vez, el compresor funcionará continuamente hasta que el compartimiento interior alcance una temperatura lo suficientemente fría.
- Durante este período de tiempo, evite abrir la puerta del refrigerador con frecuencia o colocar más botellas de vino en su interior.
- Si al refrigerador le falta el suministro eléctrico, lo desconecta o lo apaga, debe esperar al menos 5 minutos antes volver a ponerlo en funcionamiento.

Encender el refrigerador y Ajustar la Temperatura

Nota Importante:

- La temperatura de la zona inferior siempre debe ser ajustada de modo que sea igual o mayor que la de la zona superior.
- Para un rendimiento óptimo, la temperatura ajustada de las 2 zonas de enfriamiento debe diferir en al menos 4°C.

Siga los pasos a continuación para encender el refrigerador y configurar la temperatura deseada:

1. Enchufe el refrigerador en el tomacorriente, luego mantenga presionado el botón de ENCENDIDO/APAGADO durante al menos 5 segundos, enseguida se emitirá un pitido y la temperatura interna se mostrará en la pantalla.
2. La temperatura en el refrigerador se puede ajustar dentro del rango de 5°C y 22°C (40°F y 72°F).
3. Cuando presione por primera vez los botones táctiles de SUBIR o BAJAR la temperatura, la pantalla LED mostrará la configuración de temperatura predeterminada de fábrica (12°C/54°F).
4. Use los botones SUBIR y BAJAR para establecer la temperatura interna deseada.
5. La temperatura aumenta en 1°C o 1°F cada vez que oprime el botón SUBIR y vice-versa, disminuye en 1°C o 1°F cada vez que oprime el botón BAJAR.
6. Cuando ajuste una nueva temperatura, la pantalla mostrará la temperatura del ajuste anterior durante 5 segundos y luego mostrará la nueva temperatura. Después de ese período, la temperatura en el interior del refrigerador se equilibra gradualmente.
7. Para ver la temperatura ajustada en el refrigerador de vinos, presione los botones SUBIR o BAJAR. La pantalla parpadeará la temperatura durante 5 segundos.

Nota: Se recomienda que la puerta del refrigerador no se abra durante un mínimo de 4 horas para alcanzar la temperatura de funcionamiento estándar.

La temperatura de las bebidas y la frecuencia con la que se abre la puerta afecta la temperatura en el refrigerador. Si es necesario, ajuste la temperatura.

El aire frío disminuye y el aire caliente aumenta, por lo que habrá una ligera variación de temperatura entre la parte superior y la parte inferior del refrigerador.

IMPORTANTE: Cuando se ajusta la temperatura, el compresor trabaja más duro para alcanzar la temperatura establecida. Durante este tiempo, los paneles laterales del refrigerador pueden alcanzar hasta 45°C, pero se enfrían cuando se alcanza la temperatura ajustada.

Escala de Temperatura en Fahrenheit o Celsius

Puede seleccionar si la pantalla de temperatura muestra Celsius o Fahrenheit:

1. Para cambiar la escala de temperatura de Celsius a Fahrenheit, debe mantener presionado el botón de la luz interior hasta que se escuche un pitido y se encienda el indicador de °F.
2. La escala de visualización no puede ser modificada mientras esté ajustando la temperatura del refrigerador.

Abastecimiento del Refrigerador

IMPORTANTE: Su gabinete es ideal para guardar botellas de vino estilo Bordeaux de 75cl. Aunque es posible almacenar botellas más grandes, debe cerciorarse de que no estorben para que la puerta cierre correctamente.

- o Siempre compruebe que puede cerrar la puerta sin que se incruste o choque con una botella de vino, antes de cerrarla.
- o Cuando se introducen varias botellas de vino de una sola vez, el gabinete tardará más tiempo en enfriar las botellas individuales.
- o Debido a la gran diversidad de tamaños y formas de las botellas de vino, la capacidad de almacenamiento del gabinete es muy variada. La cantidad máxima de botellas que se informa en este manual se basa en botellas comunes de vino Bordeaux de 75cl.
- o Puede colocar 18 botellas de tamaño estándar en su refrigerador (8 botellas en todos los botelleros, excepto en el fondo que son 6)

Almacenamiento de vinos

En el siguiente cuadro se muestran las temperaturas de almacenamiento ideales para los diferentes tipos de vino:

Tipo de vino	Ejemplos	Temperatura (Celsius)	Temperatura (Fahrenheit)
Tintos de cuerpo grande, de roble y picante	Bordeaux, Shiraz Barolo, Gran Cru Burgundy	18°C	65°F
		17°C	63°F
Tintos de cuerpo medio, afrutados y elegantes	Rioja Reserva, Pinot Noir, Chianti Classico, Chinon, Port	16°C	61°F
		15°C	59°F
		14°C	57°F
Tintos de cuerpo ligero o con cuerpo, blancos de roble	White Burgundy, Lambrusco, Chablis	13°C	55°F
		12°C	54°F
		11°C	52°F
Blancos, rosados y dulces	Chardonnay, Savignon Blanc, Reisling	10°C	50°F
		9°C	48°F
Espumosos y champagne	Vintage Champagnes, Champagne, Prosecco	8°C	47°F
		7°C	45°F
		6°C	43°F

- La estabilidad de la temperatura es el factor más importante cuando se trata de almacenar vinos.
- La exposición a la luz, las vibraciones o las variaciones de temperatura y humedad pueden hacer que el vino se eche a perder. Cuando se almacenan adecuadamente los vinos, no solo mantienen su calidad, sino que muchos mejorarán en aroma, sabor y consistencia a medida que maduren.
- Los vinos que son almacenados a temperaturas muy altas envejecerán más rápido. El vino que está expuesto a temperaturas que superan los 21°C (70°F) sufrirá cambios en su sabor y aroma.
- Los vinos que son almacenados a temperaturas demasiado bajas pueden desarrollar depósitos dañinos. Una humedad del 70% es ideal para evitar que los tapones de corcho se encojan.
- Después de abrir una botella, el vino entra en contacto con el aire. Aconsejamos almacenar el resto de la botella en posición vertical, para evitar que la superficie del vino esté en contacto con el aire.
- Una vez abierto, el vino permanecerá en una condición bebible por 2 días para blancos o 3 días para tintos, siempre que la botella se vuelva a sellar. Debe asegurarse de que el tapón esté firme.
- Se pueden comprar tapones especiales que mantienen el vino espumoso y el Champagne burbujeante durante uno o dos días después de la apertura.
- Cuando almacenados correctamente, los vinos blancos (sin abrir) pueden mantenerse en buen estado por hasta dos años. Los tintos (sin abrir) durante diez años y los vinos dulces (sin abrir) hasta por veinte años.
- Cuando compra una botella de vino, debe transferirla a un lugar de almacenamiento adecuado inmediatamente (si no va a guardarla en su refrigerador de vinos).
- Las botellas de vino más baratas no se conservaran tan bien como las más caras.
- Para aprovechar al máximo el aroma y el sabor de su vino, nunca coloque más de medio vaso de bebida. También ayudará si la forma de su copa es apropiada para el tipo de vino. El tamaño y la forma del cuenco de su copa de vino determinarán la intensidad y la consistencia del vino. El cuerpo de su copa debe ser lo suficientemente largo como para evitar el contacto de la mano con el cuenco y debe tener forma de tulipán o cónico en la parte superior.

Problemas durante el Almacenamiento de Vinos

Encorchado – Una pequeña porción del vino embotellado ($\approx 1\%$) sufrirá esto. El corcho reacciona con el vino y le confiere un sabor rancio desagradable. Este es el problema más común del almacenamiento de vinos y es causado por bacterias inoñas que crecen en el corcho. Por muy desafortunado que esto sea, lo mejor es descartar todo el vino de la botella afectada. Esto no se debe confundir con pequeños fragmentos de corcho flotando en el propio vino, lo que no perjudica su sabor.

Oxidación – Una vez abierta la botella, si se guarda por más de un día, el vino remanente tiende a perder su aroma y color, adquiriendo un sabor insípido. La única forma de evitar esto es beber el vino el mismo día o utilizar una bomba de vacío diseñada para extraer el aire de las botellas abiertas. Aunque haya extraído el aire de la botella, de igual forma debe consumir el vino poco tiempo después.

Merma – Esto es pérdida de vino por evaporación o fuga en la botella. Las señales de merma incluyen la filtración de vino alrededor del corcho, un corcho sobresaliente o una etiqueta con manchas. Esto puede ocurrir si la botella ha estado expuesta a altas temperaturas. Si la fuga fue reciente, el vino aún puede estar bueno; sin embargo, tenga en cuenta que si el vino se enfría de nuevo, la contracción puede hacer que la botella aspire más aire y el vino se deteriore más todavía.

Ligera efervescencia en el vino – Esto no es un problema relacionado con el almacenamiento del vino y sí el resultado de la fermentación maloláctica incompleta antes de embotellar el vino. Una buena manera de eliminar la efervescencia es dejar que el vino respire. Otra opción es utilizar una bomba de vacío para extraer el aire de la botella, después de algunos minutos la efervescencia desaparecerá.

Sedimentación – Esto normalmente no es un problema; sin embargo, tanto los vinos tintos como los blancos pueden sedimentar luego de varios meses en la botella. El sedimento no es más que cristales de tartrato y es totalmente inofensivo. De hecho, la aparición de sedimento puede ser una buena señal, ya que eso significa que el vino no fue sometido a muchos procesos (si hubo alguno) de filtrado y por ende, preserva mejor su textura, sabor y aroma.

Una buena manera de evadir el sedimento (si lo considera un problema) es colocar la botella en posición vertical desde el día anterior a su consumo, así el sedimento se deposita en el fondo de la botella.

También puede decantar su vino; no obstante, la decantación “dejará escapar” el sabor de los vinos, ya sean jóvenes o añejos, aunque la pérdida será mayor en los vinos más jóvenes. Para decantar su vino, viértalo lentamente y uniformemente en su decantador.

Control de humedad

Nota Importante: esta característica es opcional y solo mejorará las condiciones de almacenamiento del vino dentro del refrigerador. Si no desea utilizar esta opción, simplemente elimine el (los) depósito (s) de humedad.

Este refrigerador está equipado con un sistema para mantener el nivel correcto de humedad para almacenar el vino. Hay un depósito de humedad (un pequeño contenedor de plástico) instalado en el botellero superior de la zona de enfriamiento superior. Ruede el botellero superior hacia afuera, quite el depósito y llénelo con agua fría, luego colóquelo nuevamente en su lugar.

Nota: Asegúrese de que el depósito de humedad esté colocado correctamente en los rieles del botellero superior para evitar derrames de agua. Verifique el nivel de agua regularmente y rellene según sea necesario.

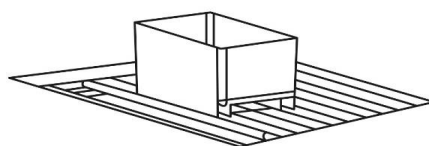

Manipulación de los botelleros

Para acceder fácilmente a las botellas almacenadas, saque los botelleros aproximadamente 1/3. Los mismos están diseñados con una parada de emergencia para evitar que se extraigan demasiado cuando se cargan.

Para evitar dañar la junta de la puerta, asegúrese de que la misma esté completamente abierta cuando mueva los botelleros. Para retirar cualquier botellero de los compartimientos del refrigerador, muévelo a la posición donde la hendidura que se encuentra en cada lado del botellero quede justamente debajo de la clavija plástica en la corredera y luego levante el botellero hacia arriba y retírelo.

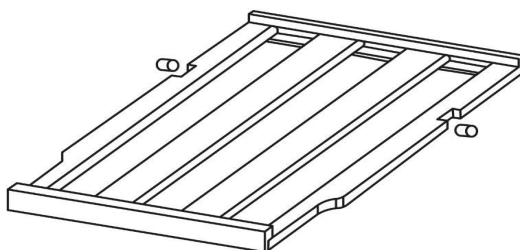

Cuando recoloque los botelleros, debe asegurarse de alinear las hendiduras con las clavijas plásticas y de que el botellero esté bien montado.

Inversión de la puerta del refrigerador

Este refrigerador está diseñado para abrir la puerta tanto por el lado izquierdo como por el lado derecho.

Cualquier pieza que retire del refrigerador durante el proceso de cambiar la puerta de lugar, deberá conservarla para volver a colocarla posteriormente.

Para hacer la inversión de la puerta deberá inclinar el refrigerador hacia atrás para acceder a la bisagra inferior que contiene los tornillos. Asegúrese de no inclinarlo más de 45 grados y no apoyarlo sobre un lado.

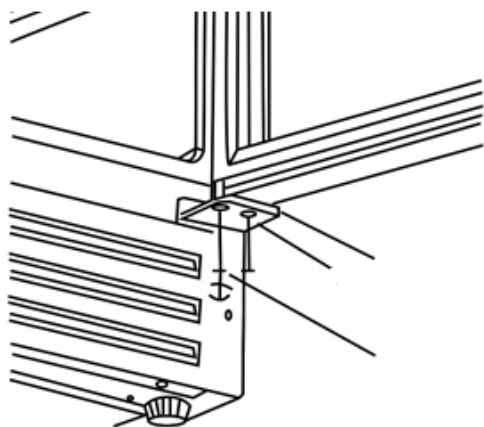

Invertir la puerta:

1. Abra la puerta de vidrio y retire los dos tornillos que mantiene la bisagra inferior derecha acoplada al conjunto del eje de la puerta. Estos tornillos están debajo de la esquina inferior derecha de la puerta.

2. Asegúrese de sujetar la puerta con ambas manos para evitar que se caiga después de quitar los tornillos de fijación. Tire de la puerta de vidrio hacia abajo para desmontarla del refrigerador y luego apóyela sobre una superficie suave o acolchada para evitar que se raye.

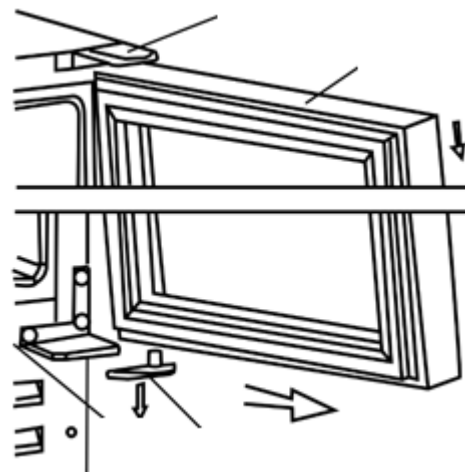

3. Retire los 3 tornillos de las bisagras superior e inferior derecha.

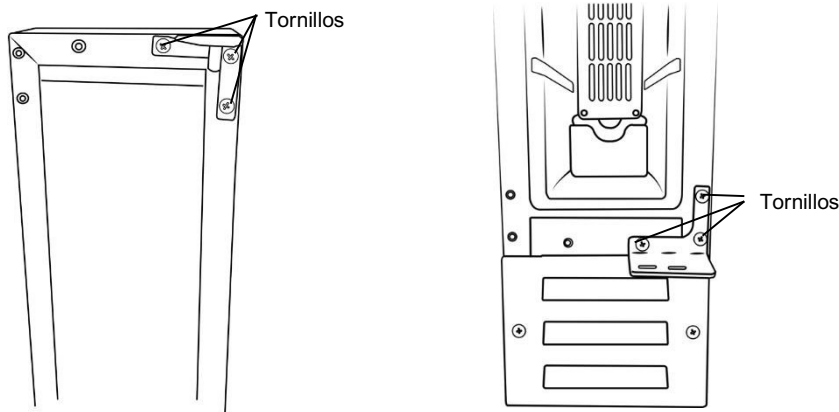

4. Retire las cubiertas plásticas de los tornillos de la parte inferior y superior izquierda del refrigerador.

5. Tome las bisagras superior e inferior izquierda de la bolsa de plástico que se entregó junto con este manual de instrucciones y luego móntelas en el lado izquierdo del refrigerador en las posiciones correspondientes.

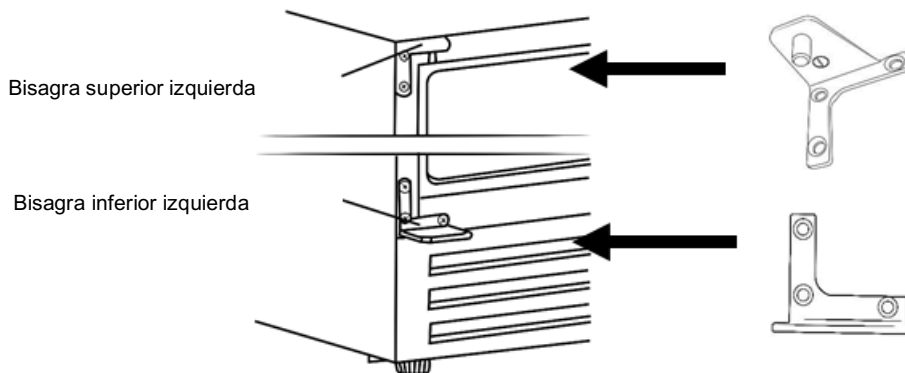

6. Gire la puerta de vidrio 180° lateral para invertirla y coloque el conjunto del eje de la puerta del paso 1 en el orificio en la parte inferior de la puerta y vuelva a instalarlo. Fije los 2 tornillos en la bisagra inferior izquierda.

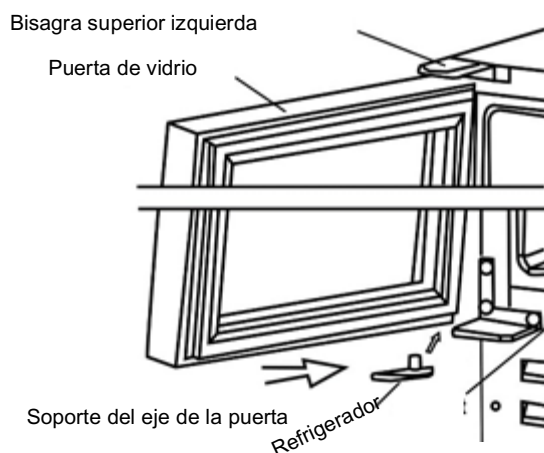

7. Vuelva a colocar las cubiertas plásticas de los tornillos del paso 4 en los orificios del lado derecho.

Verifique que la puerta se abra y se cierre correctamente después de que haya completado el proceso de inversión de la puerta. El refrigerador debe estar en posición vertical por un mínimo de 3 horas antes de encenderlo.

Consejos para ahorrar de energía

- No instale el refrigerador cerca de fuentes de calor, como cocinas, lavavajillas o radiador.
- Coloque el refrigerador en una habitación fresca y bien ventilada. Asegúrese de que las salidas de aire estén limpias.
- Evite mantener las puertas abiertas por un tiempo prolongado, el aire caliente ingresará al interior del refrigerador y puede causar acumulación de hielo y afectar el consumo de energía. Asegúrese de que no haya obstrucciones que impidan que las puertas se cierren correctamente.
- Asegúrese de que las juntas de las puertas estén limpias y que no haya rasgaduras ni grietas.
- No sobrecargue el refrigerador; el aire de enfriamiento que circula para mantener el frío se bloquea y se forman bolsas de aire caliente.

III. LIMPIEZA Y MANTENIMIENTO

Desenchufe su refrigerador de vinos del tomacorriente antes de limpiarlo.

Limpieza interna

- No vierta agua sobre el refrigerador.
- Debe limpiar el interior del refrigerador periódicamente usando una solución de 5 ml de bicarbonato de sodio en 0.5 litros de agua tibia.
- Limpie los accesorios internos por separado usando agua y jabón. No friegue los accesorios del refrigerador en un lavavajillas.
- No utilice productos químicos abrasivos ni detergentes ásperos para limpiar el refrigerador.
- Cuando termine, limpie bien todas las partes con un paño húmedo y luego séquelas completamente.
- Una vez terminada la limpieza, séquese bien las manos y enchufe el cable de alimentación al tomacorriente.

Limpieza externa

- Lave el exterior del refrigerador con agua jabonosa tibia. NO use productos abrasivos.
- Hay bordes filosos en la parte inferior del refrigerador, por lo que debe tener cuidado.
- Una o dos veces al año desempolva la parte posterior del refrigerador y el compresor con un cepillo o aspiradora, ya que la acumulación de polvo afectará el rendimiento y provocará un mayor consumo de energía.

Cuando el refrigerador no está en uso

Cuando no vaya a utilizar su refrigerador de vinos por períodos prolongados, desconéctelo del tomacorriente, vacíe todo el contenido y limpie el interior. Deje la puerta abierta para evitar la acumulación de olores.

Descongelación del refrigerador

- El compartimiento interior se descongela de forma automática con el refrigerador en funcionamiento. El agua de la descongelación se drena hacia la bandeja de evaporación, donde se evapora también de forma automática.
- La bandeja de evaporación y el orificio para el desagüe de la descongelación se deben limpiar periódicamente. Esto es para evitar que el agua se acumule en el fondo del refrigerador, en lugar de fluir por el canal del drenaje hacia el orificio del desagüe.
- También puede verter una pequeña cantidad de agua en el orificio del desagüe para limpiar el interior del drenaje.
- Asegúrese de que las botellas de vino no toquen la pared del fondo del refrigerador, esto puede interrumpir el proceso de descongelación automática y desviar el agua hacia la base del refrigerador.

IV. SOLUCIÓN DE PROBLEMAS

Problema	Posibles causas
El refrigerador no funciona	Verifique que el refrigerador esté encendido.
	Verifique que no haya habido un corte de energía.
	Verifique que el enchufe no esté defectuoso.
	Verifique que el fusible no se haya fundido.
	Verifique que el voltaje sea el correcto.
	¿Hay alguna falla con el enchufe? Pruebe el enchufe de su refrigerador conectándolo a un tomacorriente que está seguro que funciona.
La temperatura en el interior del refrigerador está demasiado alta.	La temperatura ajustada en el refrigerador fue demasiado alta. Disminuya la temperatura a través del panel de control y espere algunas horas hasta que se estabilice.
	La puerta se mantiene abierta por mucho tiempo o se abre con mucha frecuencia, lo que permite la entrada de aire caliente hacia el interior del refrigerador.
	La puerta no está bien cerrada.
	La junta de la puerta no sella bien.
	Al refrigerador le faltó el suministro eléctrico recientemente, demora unas 4 horas en estabilizar de nuevo la temperatura.
La temperatura en el interior del refrigerador está demasiado baja.	La temperatura ajustada en el gabinete fue demasiado baja. Aumente la temperatura a través del panel de control y espere algunas horas hasta que se estabilice.
Vibración excesiva.	Compruebe que el refrigerador repose sobre una superficie nivelada.
	El refrigerador está pegado a la pared posterior. Recolóquelo lejos de la pared.
	Si la vibración continúa, apáguelo y desconéctelo de la red eléctrica. Póngase en contacto con el Departamento de Atención al Cliente para obtener ayuda
Humedad o formación de moho en el interior del refrigerador.	La puerta está ligeramente abierta, provocando que el aire frío del interior del refrigerador se mezcle con aire caliente y húmedo del exterior.
	La puerta se mantiene abierta por mucho tiempo o se abre con mucha frecuencia. Abra la puerta con menos frecuencia.
	La junta de la puerta no sella bien.
Las superficies internas están mojadas.	Causado por la condensación – seque el interior del refrigerador.
Las superficies externas están mojadas.	Causado por la condensación – seque la parte exterior del refrigerador con cuidado.
Olores	Verifique que todas las bebidas que están en el refrigerador estén en buen estado y selladas correctamente. Si no es así, se deben eliminar de inmediato o volver a sellar.

	Verifique cada botellero para verificar si hay derrames. Los derrames que no se han limpiado pueden causar olores no deseados.
La(s) puerta(s) no se cierran adecuadamente	Asegúrese de que no haya obstrucciones que impidan el cierre de la puerta.
	Verifique que los botelleros estén colocados correctamente.
	Verifique que la junta de la puerta no está arrugada o rota.
Ruidos inusuales	Verifique que el refrigerador está nivelado.
	Compruebe que el refrigerador repose sobre una superficie plana, nivelada y estable.
	Verifique el espacio alrededor del refrigerador y asegúrese de que no toque otros elementos.
	Sonido de burbujeo y gorgoteo: este es el sonido normal que se emite a medida que el gas refrigerante fluye a través de las tuberías dentro del sistema de enfriamiento.
	Sonido de flujo de agua: este es el sonido normal del agua que fluye hacia el canal de drenaje durante el proceso de descongelación.
	Si el refrigerador está funcionando ruidosamente (ruido del compresor): Esto es normal e indica que el compresor está funcionando adecuadamente. Podrá agudizarse el ruido durante un corto período de tiempo a medida que el compresor se energiza.

Conexión a la fuente de alimentación

ADVERTENCIA- ESTE APARATO DEBE SER CONECTADO A TIERRA

Este refrigerador de vinos está diseñado para funcionar con un suministro de red de 230V – 240V; 50 HZ. Verifique que el voltaje de su suministro eléctrico sea el mismo que el indicado en la placa de características

MEDIO AMBIENTE

ATENCIÓN:



No se deshaga de este producto como lo hace con otros productos del hogar. Existe un sistema selectivo de colecta de este producto puesto en marcha por las comunidades, debe de informarse en su ayuntamiento acerca de los lugares en los que puede depositar este producto. De hecho, los productos eléctricos y electrónicos pueden contener sustancias peligrosas que tienen efectos nefastos para el medio ambiente o para la salud humana y deben ser reciclados. El símbolo aquí presente indica que los equipos eléctricos o electrónicos deben de ser cuidadosamente seleccionados, representa un recipiente de basura con ruedas marcado con una X.

Adeva SAS / H.Koenig Europe - 8 rue Marc Seguin, 77290 Mitry-Mory, France
 www.hkoenig.com - sav@hkoenig.com - contact@hkoenig.com - Tél: +33 1 64 67 00 05

ITALIANO

I.ISTRUZIONI DI SICUREZZA

Nota importante: Si prega di leggere questo libretto prima di installare e accendere l'apparecchio. Il produttore non si assume alcuna responsabilità per l'installazione e l'uso scorretto, come descritto in questo manuale.

- Questo modello utilizza gas refrigerante naturale come parte del suo sistema di raffreddamento. Questo gas è conosciuto come R600a (Isobutene) ed è ecologico, ma può essere combustibile. Si deve quindi essere cauti nel maneggiare e trasportare il prodotto per garantire che nessuno dei componenti del circuito frigorifero vengano danneggiati,
- Non ostruire le aperture di ventilazione dell'apparecchio
- L'apparecchio non deve essere posizionato o poggiato sopra il suo cavo di alimentazione.
- Non utilizzare dispositivi meccanici o altri strumenti per accelerare il processo di sbrinamento, ad esempio un riscaldatore o un asciugacapelli.
- Non usare elettrodomestici nello scomparto frigorifero dell'apparecchio.
- Se questo elettrodomestico deve sostituire un vecchio dispositivo di raffreddamento con un lucchetto, il blocco deve essere rimosso come misura di sicurezza prima di riportarlo o di smaltirlo. Questo serve a proteggere i bambini dal rimanere bloccare all'interno dell'apparecchio.
- I vecchi refrigeratori, frigoriferi e congelatori contengono gas di isolamento e refrigerante, devono essere smaltiti correttamente. Contattare l'autorità locale o il rivenditore in caso di domande. Assicurarsi di non danneggiare l'unità di scarto prima che venga prelevata dal servizio di smaltimento rifiuti pertinente.

- Non utilizzare adattatori o prolunghe quando si collega l'apparecchio all'alimentazione elettrica
- Non inserire spine danneggiate
- Non tirare, piegare o danneggiare il cavo di alimentazione.
- Non collegare o scollegare l'apparecchio con le mani bagnate per evitare scosse elettriche.
- Questo elettrodomestico può essere utilizzato da bambini di età pari o superiore a 8 anni e persone con ridotte capacità fisiche, sensoriali o mentali o mancanza di esperienza e conoscenza se hanno ricevuto supervisione o istruzioni sull'uso dell'apparecchio in modo sicuro e comprendono i rischi associati. I bambini non dovrebbero giocare con l'apparecchio.
- Questo apparecchio è stato progettato per essere utilizzato dagli adulti, non consentire ai bambini di giocare con l'apparecchio e non lasciarli appendere sulla porta.
- Non collocare materiale esplosivo o infiammabile nell'apparecchio per la propria sicurezza.
- Le bottiglie contenenti un'alta percentuale di alcol devono essere ben sigillate
- Non coprire il corpo o la parte superiore dell'apparecchio
- Fissare gli accessori nell'apparecchio durante il trasporto per evitare di danneggiarli.
- Non utilizzare l'apparecchio se il cavo o la spina sono danneggiati, se non funziona correttamente o se è stato danneggiato o caduto. Se il cavo di alimentazione è danneggiato, deve essere sostituito dal costruttore, da un suo rappresentante o da una persona qualificata al fine di evitare rischi.
- La pulizia e la manutenzione non devono essere eseguite da bambini a meno che abbiano più di 8 anni e siano sorvegliati da un adulto.

- Conservare l'apparecchio e il cavo di alimentazione fuori dalla portata di bambini di età inferiore a 8 anni.
- Accertarsi che la tensione nominale sulla targhetta corrisponda alla tensione principale della vostra installazione. In caso contrario, contattare il rivenditore e non collegare l'unità.
- Si prega di tenere questo documento a portata di mano e di consegnarlo al futuro proprietario in caso di trasferimento del dispositivo.
- Il dispositivo non deve essere utilizzato se è stato lasciato cadere, sono visibili evidenti segni di danneggiamento o se presenta perdite.

Sicurezza elettrica

QUESTO APPARECCHIO DEVE ESSERE COLLEGATO IN UNA PRESA CON MESSA A TERRA

- Prima dell'accensione, assicurarsi che la tensione di alimentazione elettrica corrisponda a quella indicata sulla targhetta dei dati. Questo prodotto è progettato per funzionare a 230 - 240 V CA; 50Hz. Il collegamento a qualsiasi altra fonte di alimentazione può danneggiare l'unità.
- Questo prodotto può essere dotato di una spina non reincablabile. Se è necessario sostituire il fusibile nella spina, il coperchio del fusibile deve essere riparato. Se il coperchio del fusibile si perde o viene danneggiato, la spina non deve essere utilizzata fino a quando non viene correttamente sostituita.
- Se la spina deve essere sostituita perché non è adatta alla presa, o è danneggiata in qualche modo, questa operazione deve essere eseguita da un elettricista qualificato. La spina rimossa deve essere smaltita in modo sicuro, poiché l'inserimento in una presa da 13 Amp potrebbe causare un rischio elettrico.

Trasporto e movimentazione

Per un sollevamento sicuro, inclinare l'apparecchio all'indietro di non più di 45 gradi, tenere gli angoli della base e quelli posteriori dell'apparecchio. Sollevare con cautela il dispositivo di raffreddamento. Non utilizzare mai le maniglie delle porte per il sollevamento. Per spostare il dispositivo di raffreddamento su una superficie piana, inclinarlo leggermente all'indietro e spingere all'indietro.

Questa unità è pesante e potrebbe causare lesioni - assicurarsi che siano presenti persone adeguate per spostare l'apparecchio.

II. INSTALLAZIONE E ACCENSIONE DEL DISPOSITIVO

- La tensione operativa per l'apparecchio è 230-240 V a 50 Hz.
- Prima di collegare l'alimentatore, assicurarsi che la tensione sull'etichetta di valutazione corrisponda alla tensione di funzionamento del sistema elettrico di casa.
- Inserire la spina in una presa con massa (terra) efficiente. Se la presa non ha un contatto di massa (terra) o la spina non corrisponde, si consiglia di chiamare un elettricista autorizzato per assistenza.
- Collocare l'apparecchio in un'area non esposta alla luce diretta del sole.
- L'apparecchio deve essere posizionato ad almeno 10 cm di distanza da stufe, forni e altre fonti di riscaldamento.
- Questo apparecchio non deve mai essere usato all'aperto o lasciato sotto la pioggia.
- Quando l'apparecchio viene posizionato accanto a un congelatore orizzontale o un congelatore normale, è necessario che vi siano almeno 10 cm di distanza tra loro per evitare che si crei umidità sulla superficie esterna.
- L'apparecchio deve essere utilizzato in posizione verticale e su una superficie piana.
- Per livellare l'apparecchio, utilizzare i piedini regolabili sull'apparecchio.
- Non posizionare l'apparecchio su una superficie coperta da moquette in quanto ciò impedirà un'adeguata ventilazione.
- Questo apparecchio deve essere posizionato su una superficie piana e stabile.
- Scegliete uno spazio asciutto e ben ventilato.
- L'apparecchio deve essere posizionato in modo tale che la spina sia facilmente accessibile.

Prima dell'accensione

- Prima di utilizzare l'apparecchio, aggiungere un cucchiaino di bicarbonato di sodio ad acqua tiepida e con un panno umido pulire tutte le parti del nuovo apparecchio, quindi ripetere il processo con un panno umido pulito e asciutto (assicurarsi che l'apparecchio non sia collegato alla corrente quando si esegue questa attività).
- Rimuovere tutti i nastri di trasporto e le protezioni in schiuma. Pulire l'interno con un panno inumidito con acqua e sapone tiepido. Pulire con acqua pulita e asciugare.
- Potrebbe esserci un odore quando accendete l'apparecchio per la prima volta, esso sparirà quando l'apparecchio inizia a raffreddarsi.
- Una volta posizionato l'apparecchio, regolare i piedini per assicurarsi che l'unità sia stabile. Questo è essenziale per garantire un funzionamento silenzioso e un'adeguata apertura / chiusura della porta.
- Collegare alla presa elettrica ma non accendere il dispositivo di raffreddamento per almeno 3 ore. Il refrigerante all'interno dell'apparecchio ha bisogno di tempo per stabilizzarsi dopo essere stato trasportato e messo in posizione, il mancato rispetto di questo influirà sulle prestazioni di raffreddamento del vostro apparecchio.
- Una volta che l'apparecchio si è resettato accendere l'apparecchio, individuare i controlli della temperatura sul prodotto e impostarli sulla temperatura desiderata.
- Si può udire un leggero gorgoglio o dei suoni gorgoglianti quando il refrigerante viene pompato nel sistema di raffreddamento e attraverso le bobine o nel tubo nella parte posteriore dell'apparecchio. Quando il compressore è in funzione, è possibile udire un leggero ronzio o un rumore pulsante. I controlli della temperatura regolano il funzionamento del compressore e si può udire un leggero clic mentre si avvia e si chiude (è normale).
- Per risparmiare energia, si dovrebbe ridurre al minimo la frequenza e la durata di apertura della porta.

Panoramica del Prodotto

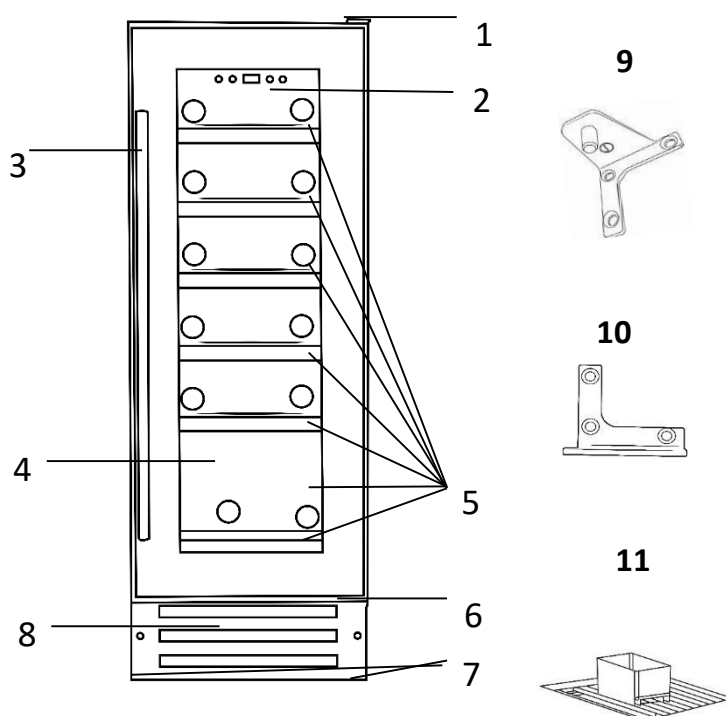

1. Cerniera superiore	7. Piedini regolabili
2. Controlli e visualizzazione	8. Griglie di ventilazione
3. Maniglia	9. Cerniera sinistra superiore inversione porta
4. Porta in vetro	10. Cerniera sinistra inferiore inversione porta
5. Portabottiglie	11. Serbatoio umidità
6. Cerniera inferiore	

Parti Unità & Ricambi

Prima dell'installazione, controllare che tutte le parti descritte nella panoramica del prodotto siano presenti. Nel caso di parti mancanti, si prega di contattare il Servizio Clienti.

Posizionamento e installazione

- Questo apparecchio può essere installato così com'è o integrato. Le istruzioni illustrate nel disegno dovrebbero essere seguite per entrambi i tipi di installazione.
- Evitare di danneggiare il prodotto durante l'installazione, il posizionamento dell'apparecchio richiede la presenza di due persone per evitare lesioni e danni all'apparecchio.
- L'apparecchio non deve essere posizionato alla luce diretta del sole o esposto a calore continuo o a temperature estreme (ad esempio accanto a un radiatore o una caldaia). Se ciò non è possibile, è necessario installare una piastra isolante tra l'apparecchio e la fonte di calore adiacente.
- È necessario verificare se è disponibile una presa elettrica, che sarà accessibile dopo l'installazione del dispositivo.
- Posizionare l'apparecchio su una base solida in modo stabile e saldo. L'apparecchio è dotato di piedini regolabili che devono essere utilizzati per livellare l'apparecchio.
- Assicurarsi di lasciare abbastanza spazio per l'apertura della porta, per evitare danni all'apparecchio o lesioni personali
- Se si installa come unità integrata, la dimensione dell'incasso deve essere un minimo di (H) 875 x (W) 300 x (D) 590 mm. Bisogna fare particolarmente attenzioni alle dimensioni della profondità.

Importante: lo sfiato alla base dell'apparecchio è per la ventilazione.

Niente dovrebbe essere posto davanti a

questa bocchetta; altrimenti la tua cantinetta vino potrebbe non funzionare correttamente.

- È possibile montare uno zoccolo decorativo sulla parte anteriore della base di ventilazione, a condizione che il ritaglio mostrato nello schema sottostante sia realizzato nello zoccolo. Questo taglio è richiesto se lo sfiato sia stato rimosso o meno.

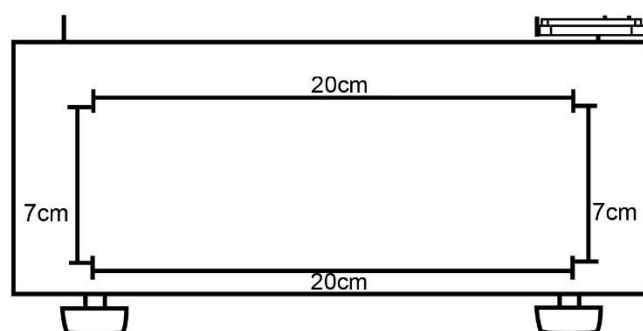
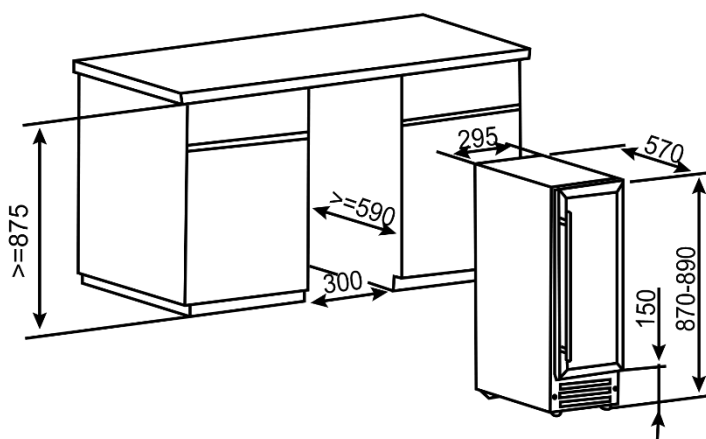

Gestire l'installazione

Per installare la maniglia della porta, attenersi alla seguente procedura:

1. Aprire la porta dell'apparecchio e spostare leggermente la guarnizione della porta su un lato in modo da poter vedere i due fori designati per l'installazione della maniglia.
2. Installare la maniglia saldamente come mostrato nella figura con le due viti fornite.
3. Assicurarsi che la guarnizione della porta vada di nuovo in posizione e che la porta si apra e si chiuda correttamente.

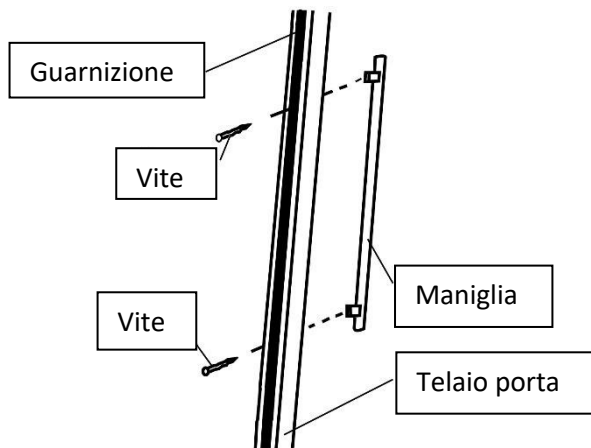

Pannello di controllo

Il pannello di controllo è situato nella cavità centrale dell'apparecchio ed ha comandi touch per potenza, luce, temperatura su e temperatura giù, che sono illustrati di seguito:

1. Accensione / spegnimento - premere per accendere e spegnere l'apparecchio
2. Luce on / off - premere per accendere e spegnere la luce interna
3. Display temperatura - visualizza la temperatura interna dell'apparecchio in gradi Celsius o Fahrenheit
4. Temperatura su - premere per aumentare la temperatura interna dell'apparecchio
5. Temperatura giù - premere per ridurre la temperatura interna dell'apparecchio

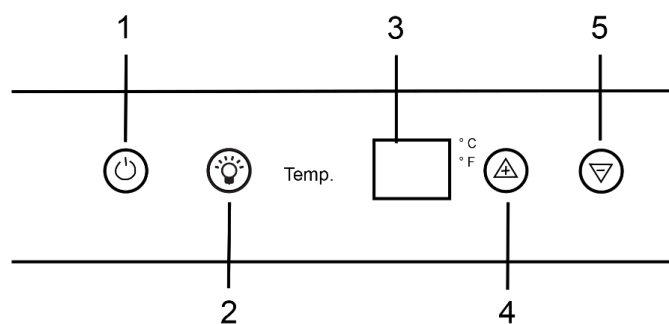

⚠ Lasciare riposare per almeno 3 ore prima di collegarlo alla rete

Durante il primo utilizzo

Importante: quando si utilizza il dispositivo di raffreddamento vino per la prima volta o si riavvia l'apparecchio dopo che è stato spento per un lungo periodo, potrebbe esserci una variazione di alcuni gradi tra la temperatura selezionata e quella indicata sul display. Questo è normale ed è dovuto alla durata del tempo di attivazione. Una volta che la cantinetta vino è stata in funzione per alcune ore, tutto tornerà alla normalità.

Quando accendete l'apparecchio per la prima volta, il compressore funzionerà ininterrottamente finché la cantinetta vino non raggiungerà una temperatura sufficientemente bassa.

Durante questo periodo di tempo, si dovrebbe cercare di non aprire la porta frequentemente o posizionare le bottiglie all'interno dell'apparecchio

Se l'unità è spenta o scollegata, è necessario attendere almeno 5 minuti prima di riavviare l'apparecchio o ricollegarlo alla rete elettrica.

Accensione dell'apparecchio e impostazione della temperatura

Nota importante:

- L'impostazione della temperatura della zona inferiore deve essere sempre uguale o superiore a quella nella zona superiore.
- Per prestazioni ottimali, l'impostazione della temperatura delle 2 zone dovrebbe differire di almeno 4 ° C

Seguire i seguenti passaggi per accendere l'apparecchio e impostare la temperatura desiderata:

1. Collegare l'apparecchio alla presa, quindi tenere premuto il pulsante di accensione / spegnimento per almeno 5 secondi. L'apparecchio emetterà un segnale acustico e la temperatura interna dell'apparecchio sarà visualizzata sul display.
2. La temperatura impostata per l'apparecchio è regolabile nell'intervallo da 5 ° C a 22 ° C o 40 ° F / 72 ° F.
3. Quando si preme per la prima volta i controlli di temperatura in su o in giù, il display a LED mostrerà l'impostazione della temperatura predefinita di fabbrica di 12 ° C / 54 ° F.
4. Utilizzare i controlli di temperatura su e giù per impostare la temperatura interna desiderata.
5. La temperatura aumenterà di 1 ° C o di 1 ° F se si tocca il controllo della temperatura su una volta e diminuirà dello stesso valore se si preme il controllo della temperatura già una volta.
6. Quando si imposta una nuova temperatura, il display visualizza la temperatura precedente per 5 secondi, prima di mostrare la temperatura effettiva. Durante questo tempo, la temperatura più fredda si regola di conseguenza.
6. Per visualizzare la temperatura impostata nella cantinetta vino, premere il pulsante su o giù. Il display lampeggia la temperatura per 5 secondi.

Nota: Si consiglia di non aprire la porta per un minimo di 4 ore per consentire all'apparecchio di raggiungere la temperatura operativa standard.

Nota: la temperatura delle bevande e la frequenza di apertura della porta influiscono sulla temperatura del dispositivo di raffreddamento. Se necessario, modificare l'impostazione della temperatura.

Nota: l'aria fredda scende e l'aria più calda sale, quindi ci sarà una leggera variazione di temperatura tra la parte superiore e la parte inferiore dell'apparecchio.

Importante: quando si modifica la temperatura, il compressore lavora di più per raggiungere la temperatura richiesta. Durante questo periodo, i pannelli laterali della cantinetta vino possono raggiungere i 45 ° C, tuttavia si raffreddano quando viene raggiunta la temperatura impostata.

Passaggio tra gradi Fahrenheit e Celsius

È possibile selezionare se il display della temperatura debba mostrare gradi Celsius o Fahrenheit:

1. Per modificare la lettura della temperatura da Celsius a Fahrenheit, è necessario premere e tenere premuto il comando di accensione / spegnimento luce finché l'apparecchio emette un segnale acustico e l'indicatore ° F si illumina.
2. Non è possibile cambiare il display se si sta effettuando la regolazione della temperatura della cantinetta vino.

Caricamento del dispositivo di raffreddamento vino

Importante: l'apparecchio è ideale per conservare bottiglie di vino bordolese da 0,75 litri. Anche se il mobiletto può contenere bottiglie più grandi, è necessario assicurarsi che non impediscano che la porta si chiuda correttamente.

- Controllare sempre che sia possibile chiudere la porta senza che questa tocchi su una bottiglia di vino, prima di chiuderla.
- Quando si caricano più bottiglie di vino contemporaneamente, l'apparecchio impiegherà più tempo a raffreddare le singole bottiglie.
- Poiché le bottiglie possono differire per dimensioni, il numero effettivo di bottiglie che è possibile conservare può variare. Il numero massimo di stoccaggio è basato su bottiglie standard da 0,75 litri in stile bordolese.
- è possibile inserire 18 bottiglie di dimensioni standard nell'apparecchio (8 bottiglie su ciascuno degli scaffali tranne il fondo che ne contiene 6)

Conservare i tuoi vini

Il grafico sottostante indica le temperature di conservazione ideali per diversi tipi di vino:

TIPO DI VINO	ESEMPI	Temperatura (Celsius)	Temperatura (Fahrenheit)
Grandi, legnosi, rossi pepati	Bordeaux, Shiraz Barolo, Gran Cru Burgundy	18°C	65°F
		17°C	63°F
Mediamente corposi, fruttati, eleganti	Rioja Reserva, Pinot Noir, Chianti Classico, Chinon, Port	16°C	61°F
		15°C	59°F
		14°C	57°F
Rossi Leggeri o pieni, bianchi legnosi	White Burgundy, Lambrusco, Chablis	13°C	55°F
		12°C	54°F
		11°C	52°F
Bianchi, rosati e dolci	Chardonnay, Savignon Blanc, Reisling	10°C	50°F
		9°C	48°F
Frizzanti & champagnes	Vintage Champagnes, Champagne, Prosecco	8°C	47°F
		7°C	45°F
		6°C	43°F

- La stabilità della temperatura è il fattore più importante quando si tratta di conservare il vino.
- L'esposizione alla luce, le vibrazioni o le fluttuazioni di temperatura e umidità possono causare il deterioramento del vino. Se conservati in modo appropriato, i vini non solo mantengono la loro qualità, ma in molti migliorano l'aroma, il sapore e la complessità man mano che maturano.
- I vini mantenuti a una temperatura più elevata invecchieranno più velocemente. Il vino esposto a temperature superiori a 21 ° C (70 ° F) avrà aromi e sapori peggiori.
- Se il vino viene tenuto a una temperatura troppo bassa, ciò può comportare lo sviluppo di depositi dannosi. Un'umidità del 70% è ideale per impedire che i tappi si restringano.
- Dopo aver aperto una bottiglia di vino, il vino entra in contatto con l'aria. Quindi è meglio conservare il resto della bottiglia in posizione verticale, per ridurre al minimo la superficie del vino che viene a contatto con l'aria.
- Una volta aperto, il vino rimarrà in una condizione potabile per due giorni per bianchi delicati o tre giorni per i rossi ricchi, purché la bottiglia sia stata risigillata. È necessario accertarsi che il sigillo sia saldo controllando il tappo.
- Ci sono tappi speciali che mantengono il vino frizzante e lo Champagne per uno o due giorni dopo l'apertura.
- Se conservati correttamente, i vini bianchi non aperti possono essere conservati per un massimo di due anni. I rossi corposi (non aperti) invecchieranno bene per dieci anni e i vini da dessert (non aperti) invecchieranno bene fino a venti anni.
- Quando si acquista una bottiglia di vino, è necessario trasferirla immediatamente in un luogo di conservazione idoneo (se non si intende conservarla nel dispositivo di raffreddamento vino).
- Le bottiglie di vino più economiche non invecchiano come quelle più costose.
- Per ottenere il massimo dal bouquet e dal gusto del tuo vino, non riempire mai più di mezzo bicchiere alla volta. Aiuterà anche se la forma del tuo bicchiere è appropriata per il tuo vino. La dimensione e la forma del calice del bicchiere da vino determineranno l'intensità e la complessità del bouquet. Lo stelo deve essere abbastanza lungo da consentire di evitare il contatto delle mani con il calice del bicchiere e dovrebbe essere a forma di tulipano o affusolato nella parte superiore.

Problemi di conservazione del vino

Tappatura - una piccola percentuale di vino imbottigliato (circa l'1%) ne risentirà. Il tappo reagisce con il vino e gli conferisce un sapore ammuffito e sgradevole. È il problema più comune di conservazione del vino ed è causato da batteri innocui che crescono sul sughero. Per quanto sfortunato, non c'è altro da fare che scartare tutto il vino nella bottiglia interessata. Questo non deve essere confuso con piccoli frammenti di sughero che galleggiano nel vino stesso, che non compromettono il sapore.

Ossidazione - quando il vino è stato aperto e lasciato aperto per più di un giorno, tende a perdere il suo aroma e colore, assumendo un gusto generale piatto. L'unico modo per evitare questo, è bere il vino lo stesso giorno in cui è stato aperto o utilizzare un dispositivo a vuoto appositamente progettato per rimuovere l'ossigeno dalle bottiglie di vino aperte. Se si utilizza un dispositivo del genere, il vino dovrebbe comunque essere consumato poco tempo dopo.

Ullage - ovvero la perdita di vino dalla bottiglia per evaporazione o perdite. Segni di ullage comprendono il vino infiltrato attorno al tappo, un tappo sporgente o un'etichetta tinta. Può succedere se la bottiglia è stata tenuta al caldo. Il vino può essere ancora bevibile, se la perdita è avvenuta di recente; tuttavia, si deve essere consapevoli che se il vino viene nuovamente raffreddato, la contrazione può causare il risucchiamento dell'aria nella bottiglia e determinare un ulteriore deterioramento.

Lieve effervescenza nel vino fermo - questo non è davvero un problema dipendente dal modo in cui il vino è stato conservato, ma il risultato di una fermentazione malolattica incompleta prima che il vino venisse imbottigliato. Un buon modo per sbarazzarsi dell'effervescenza è quello di lasciare il vino respirare. In alternativa è possibile utilizzare un dispositivo di vuoto bottiglia, dopo circa cinque minuti l'effervescenza svanirà.

Sedimenti - questo non è normalmente un problema, tuttavia sia i vini rossi che quelli bianchi possono produrre sedimenti dopo un certo numero di mesi in bottiglia. Il sedimento è costituito da cristalli di tartrato totalmente innocuo. Semmai la costruzione di sedimenti può essere considerata un buon segno perché significa che il vino non è stato sottoposto a molto (se non altro) filtraggio, il che significa che i sapori e gli aromi dovrebbero essere stati preservati meglio.

Un buon modo per aggirare i sedimenti (se si tratta di un problema) è di tenere la bottiglia in posizione verticale, il giorno prima dell'apertura, in modo che il sedimento possa depositarsi sul fondo della bottiglia.

Puoi anche decantare il tuo vino; la decantazione "aprirà" il sapore di vini giovani e vecchi, ma in particolare dei vini più giovani. Per decantare, versare il vino lentamente e in modo uniforme nel decanter.

Controllo dell'umidità

Nota importante: questa funzione è opzionale e migliorerà solo le condizioni di conservazione del vino all'interno dell'apparecchio. Se non si desidera utilizzare questa funzione, rimuovere semplicemente il / i serbatoio / i di umidità.

Il dispositivo di raffreddamento del vino è dotato di un sistema per il mantenimento del giusto livello di umidità per la conservazione del vino. C'è un serbatoio umidità (un piccolo contenitore di plastica) installato sul ripiano superiore della zona superiore. Rimuovere questo dal runner sul ripiano superiore e riempirlo con acqua fredda e reinstallare sui pattini.

Nota: è necessario accertarsi che il serbatoio di umidità sia posizionato correttamente sulle guide sul ripiano superiore per evitare la possibilità di fuoriuscita di acqua.

Nota: controllare regolarmente il livello dell'acqua e rabboccare se necessario.

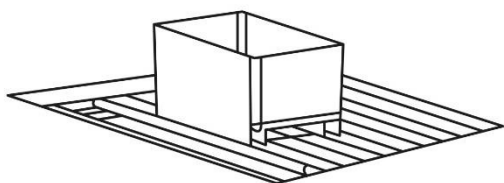

Rimozione degli scaffali

Per un facile accesso alle bottiglie immagazzinate, estrarre i ripiani di circa 1/3. I ripiani sono progettati con un arresto di emergenza per evitare che vengano rimossi troppo lontano quando caricati. Per evitare di danneggiare la guarnizione della porta, assicurarsi che la porta sia completamente aperta quando si rimuovono i ripiani. Per rimuovere uno qualsiasi dei ripiani, spostare lo scaffale nella posizione in cui la tacca / rientranza su ciascun lato del ripiano in legno si trova esattamente sotto i montanti in plastica. Quindi sollevare semplicemente la mensola di legno verso l'alto e rimuoverla. Quando si sostituisce lo scaffale è necessario assicurarsi di allineare le tacche / rientranze sui ripiani in legno con i perni di plastica e che il ripiano di legno sia andato sotto i montanti di plastica.

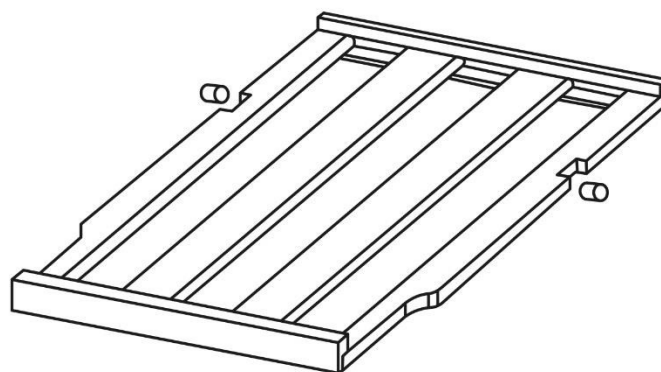

Inversione della porta

Questo apparecchio ha la capacità di avere la porta dal lato sinistro o destro.

Qualsiasi parte rimossa dall'apparecchio mentre si inverte la porta, deve essere conservata per un uso successivo.

Dovrai inclinare il dispositivo di raffreddamento all'indietro per accedere alla cerniera inferiore che tiene le viti. Non inclinare più di 45 gradi e non appoggiare il frigorifero sul lato.

Inversione della porta:

1. Aprire lo sportello in vetro e rimuovere le due viti sotto la cerniera inferiore. Queste sono usate per tenere la cerniera inferiore destra alla porta.

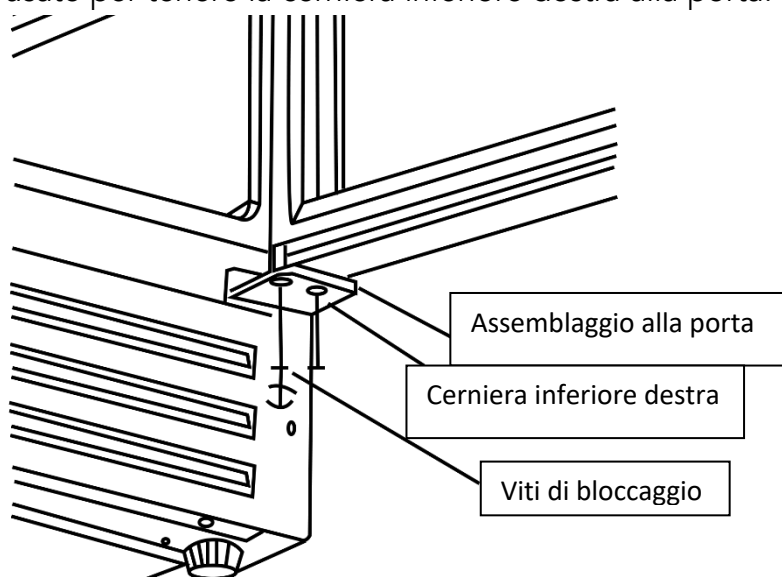

2. Prestare attenzione a sostenere la porta di vetro con entrambe le mani per evitare che cada dopo aver rimosso le viti. Tirare verso il basso per rimuovere lo sportello di vetro e posizionarlo su una superficie imbottita per evitare di graffiarlo.

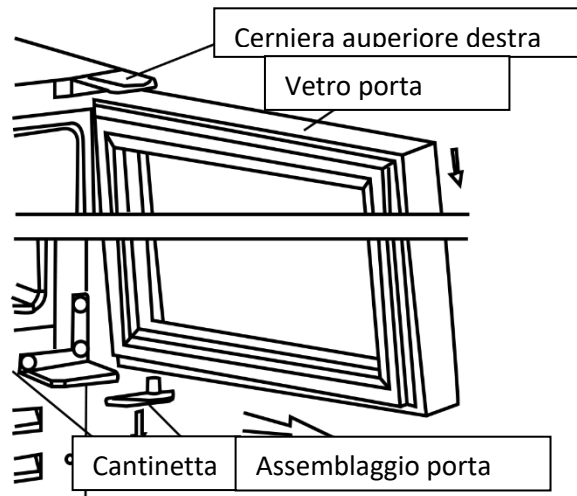

3. Rimuovere le 3 viti dalla cerniera superiore destra e dalla cerniera inferiore destra.

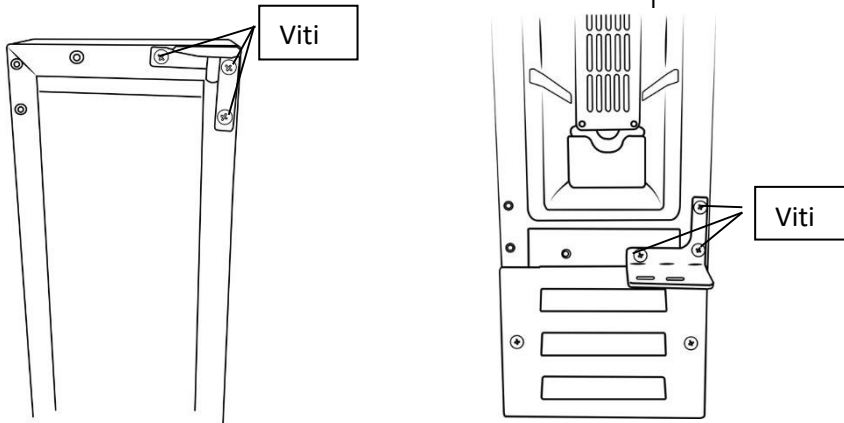

4. Rimuovere i coperchi delle viti in plastica dal lato inferiore sinistro e superiore sinistro dell'apparecchio.

5. Prendere la cerniera superiore sinistra e la cerniera inferiore sinistra dalla busta di plastica che conteneva il manuale di istruzioni, quindi installarli nelle posizioni designate sul lato sinistro della cantinetta.

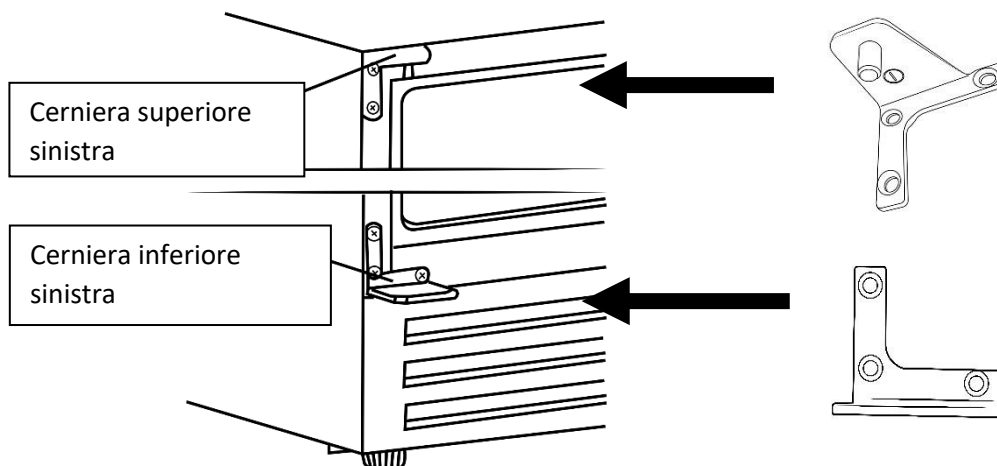

6. Ruotare lo sportello di vetro di 180 °, inserire il gruppo dell'albero della porta dal punto 1 nel foro sul fondo della porta e reinstallarlo. Fissare le 2 viti nella cerniera inferiore e il gruppo dell'albero della porta

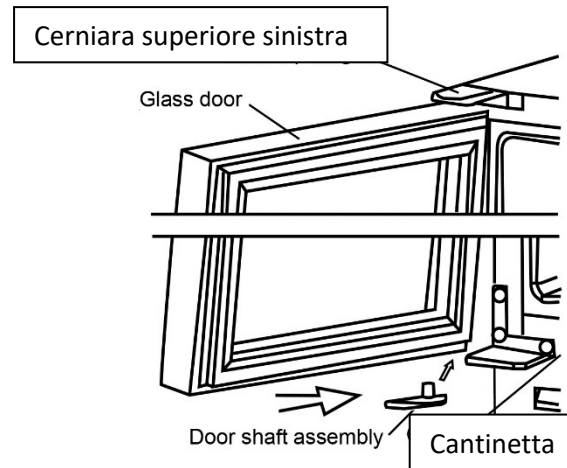

7. Riposizionare i coperchi delle viti in plastica dal punto 4 sui fori sul lato destro.

Controllare che la porta si apra e si chiuda correttamente dopo aver completato il processo di inversione della porta. L'apparecchio deve essere tenuto in posizione verticale per almeno 3 ore prima di accenderlo.

Consigli per il risparmio energetico

- Non installare l'apparecchio vicino a fonti di calore, come una cucina, una lavastoviglie o un radiatore.
- Posizionare l'apparecchio in una stanza fresca e ben ventilata e assicurarsi che le prese d'aria siano libere.
- Cercare di evitare di tenere le porte aperte per un lungo periodo di tempo, l'aria calda entrerà nella cantinetta e potrebbe causare un accumulo di ghiaccio e influire sul consumo di energia. Assicurarsi che non vi siano ostacoli che impediscano la corretta chiusura delle porte.
- Assicurarsi che le guarnizioni della porta siano pulite e che non ci siano crepe o spaccature.
- Non sovraccaricare l'apparecchio; l'aria di raffreddamento che circola per mantenere freddo l'apparecchio si blocca e si formano sacche di aria calda.

III. MANUTENZIONE E PULIZIA

Scollegare l'apparecchio dall'alimentazione prima di pulirlo.

Pulizia interna

- Non versare acqua sull'apparecchio.
- L'interno deve essere pulito periodicamente con una soluzione di bicarbonato di sodio e acqua tiepida (5 ml a in mezzo litro di acqua)

- Pulire gli accessori separatamente con acqua e sapone. Non metterli in lavastoviglie.
- Non utilizzare prodotti abrasivi, detergenti o saponi.
- Dopo il lavaggio, risciacquare con acqua pulita ed asciugare con cura.
- Una volta terminata la pulizia ricollegare la spina con le mani asciutte.

Pulizia esterna

- Lavare il mobile esterno con acqua calda e sapone. Non usare prodotti abrasivi.
- Ci sono bordi taglienti sul lato inferiore dell'apparecchio quindi occorre prestare molta attenzione durante la pulizia.
- Una o due volte all'anno rimuovere la polvere sul retro dell'apparecchio e sul compressore sul retro dell'apparecchio, con una spazzola o un aspiratore, in quanto un accumulo di polvere influisce sulle prestazioni dell'apparecchio e può causare un aumento del consumo di energia.

Quando l'apparecchiatura non è in uso

Quando l'apparecchio non viene utilizzato per lunghi periodi, scollegare dalla rete elettrica, svotare il contenuto e pulire l'interno. Lasciare aperta la porta per evitare cattivi odori.

Sbrinamento

- Lo sbrinamento avviene automaticamente all'interno della cantinetta vino durante il funzionamento. L'acqua di sbrinamento viene raccolta dal vassoio di evaporazione ed evapora automaticamente.

- Il vassoio di evaporazione e il foro di scarico dell'acqua devono essere puliti periodicamente. Questo impedirà acqua raccolta sul fondo della cantinetta vino, invece di scorrere lungo il canale di drenaggio sbrinamento e foro di scarico.
- È anche possibile versare una piccola quantità di acqua lungo il foro di scarico per pulire l'interno di esso.
- Si dovrebbe fare attenzione a fare in modo che le bottiglie di vino non tocchino la parete posteriore dell'apparecchio, in quanto ciò può interrompere il processo di sbrinamento automatico e deviare l'acqua nella base della vostra cantinetta vini.

IV. RISOLUZIONE DEI PROBLEMI

Problema	Soluzione
Il sistema di raffreddamento non funziona	Controllare che l'apparecchio sia acceso.
	Controllare che non vi sia stato un taglio di corrente.
	Verificare che la spina non sia difettosa.
	Controllare che il fusibile non sia bruciato.
	Verificare che la tensione sia corretta per l'apparecchio.
	Ci sono danni alla presa di corrente? A tale scopo, provare la spina del vostro apparecchio collegandolo ad una presa che si è sicuri che funzioni.
La temperatura all'interno dell'apparecchio è troppo calda	I controlli di temperatura sono impostati su una temperatura troppo elevata. Impostare una temperatura più fresca e attendere diverse ore per far stabilizzare la temperatura.
	La porta è mantenuta aperta troppo a lungo o viene aperta di frequente il che permette all'aria calda di entrare all'interno dell'apparecchio.
	La porta non è completamente chiusa.
	La guarnizione non è a tenuta correttamente.
	L'apparecchio è stato recentemente scollegato dalla rete elettrica; ci vorranno almeno quattro ore per arrivare di nuovo a temperatura .
La temperatura all'interno dell'apparecchio è troppo fredda	I controlli di temperatura sono impostati su una temperatura troppo bassa. Impostare una temperatura più elevata e attendere diverse ore per far stabilizzare la temperatura.

Vibrazione	Verificare che l'apparecchio sia su una superficie piana.
	L'apparecchio tocca la parete posteriore dietro di esso. Riposizionare l'apparecchio e spostarlo dalla parete.
	Se la vibrazione persiste, spegnere l'apparecchio e scollegarlo dalla rete elettrica. Quindi contattare il Servizio Clienti per assistenza.
Condensa all'interno dell'apparecchio.	La porta è leggermente aperta. La porta è leggermente aperta, l'aria fredda all'interno della macchina incontra l'aria calda e umida dall'esterno formando condensa.
	La porta è mantenuta aperta troppo a lungo o viene aperta troppo frequentemente. Aprire la porta meno spesso.
	La porta non è sigillata correttamente.
Le superfici interne dell'apparecchio sono bagnate	Colpa dalla condensa - asciugare l'interno dell'apparecchio.
Le superfici esterne dell'apparecchio sono bagnate	Colpa della condensa - asciugare l'esterno dell'apparecchio con attenzione.
Odore / Cattivo odore	Controllare che tutte le bevande che sono nel dispositivo di raffreddamento siano correttamente imballate. Se non lo sono allora dovrebbero essere rimosse immediatamente o risigillate.
	Verificare la presenza di perdite su ogni ripiano e cremagliera. Le fuoriuscite che non pulite possono causare odori indesiderati.
La porta (E) non chiude bene	Assicurarsi che non ci siano ostacoli che impediscono la chiusura della porta.
	Controllare che i vani delle porte e i ripiani siano posizionati correttamente.
	Controllare che la guarnizione della porta non sia deformata o deteriorata.
	Controllare che l'apparecchio sia a livello.
Umidità all'interno dell'apparecchio	La porta è leggermente aperta.
Rumori insoliti	Controllare che l'apparecchio sia su una superficie piana e stabile.
	Controllare lo spazio intorno all'apparecchio e assicurarsi che non tocchi altri oggetti.
	Suono gorgogliante: questo rumore viene emesso mentre il fluido di raffreddamento scorre attraverso i tubi all'interno del sistema. È normale.
	Suono di flusso acqua: questo è il normale suono dell'acqua che scorre nel pozzetto di scarico durante il processo di scongelamento.
	Se l'apparecchio è in funzione rumorosamente (rumore compressore): Questo è normale. Questo rumore indica che il compressore funziona normalmente. Quando il compressore viene sovraccaricato, potrebbe funzionare un po' più rumorosamente per un breve periodo di tempo.

Connessione alla rete elettrica

AVVERTIMENTO- QUESTO APPARECCHIO DEVE AVERE MESSA A TERRA

Questo apparecchio è progettato per funzionare da una rete di 230Vac - 240V; 50HZ.
Controllare che la tensione indicata sul prodotto è conforme con la tensione di alimentazione.

AMBIENTE

ATTENZIONE:



Non gettare quest' apparecchio tra i rifiuti domestici. Per questo tipo di prodotti è fornito dai comuni un sistema di raccolta e ritiro in zona ed è quindi un dovere informarsi per conoscere il giusto smistamento del rifiuto. Infatti, i prodotti elettrici ed elettronici possono contenere sostanze pericolose che hanno effetti dannosi sull'ambiente o sulla nostra salute e quindi devono essere riciclati. Il simbolo al lato indica che le apparecchiature elettriche ed elettroniche fanno parte di una raccolta selettiva e differenziata (rappresentata da un bidone su due ruote sbarrato da una croce).

Adeva SAS / H.Koenig Europe - 8 rue Marc Seguin - 77290 Mitry Mory – France

www.hkoenig.com - sav@hkoenig.com - contact@hkoenig.com - Tél: +33 1 64 67 00 05