

HKoenig

wmg800

Instruction Manual

Manuel d'instructions
Bedienungsanleitung
Gebruiksaanwijzing
Manual de instrucciones
Manuale d'uso
Instrukcja obsługi



Meat grinder

Hachoir à viande
Fleischwolf
Meat grinder
Picadora de carne
Tritacarne



IMPORTANT SAFEGUARDS

When using electrical appliances, basic safety precautions should always be followed including the following:

- ◆ **It is for household use;** Do not use outdoors.
- ◆ Unplug from outlet while not in use, before putting on or taking off parts, and before cleaning.
- ◆ Unplug when assembling and disassembling the unit.
- ◆ Close supervision is necessary when any appliance is used near children.
- ◆ When carrying the unit be sure to hold the body with both hands. Do not carry the unit by the hopper plate or head.
- ◆ Do not fix the cutting blade and cutting plate when using kibbe attachment.
- ◆ Never push products by hand. Use food pusher.
- ◆ Do not grind hard food such as bones, nuts, etc.
- ◆ Do not grind ginger and other materials with hard fiber.
- ◆ Continuous running of meat grinder should be not more than 10 minutes with the following 10 minutes interval for motor cooling.
- ◆ Operate the unit from "I" & "II" to "R" or from "R" to "I" & "II" after the previous working condition stops more than 30 seconds, or it may cause some abnormal case such as moving up and down and easily destroy the unit.
- ◆ To avoid jamming, do not force to operate the unit with excessive pressure.
- ◆ When the circuit breaker activates, do not switch on.
- ◆ Never try to replace the parts and repair the unit by yourself.
- ◆ Do not immerse cord or the body of mixer into water as this would give rise to electric shock.
- ◆ This appliance is not intended for use by

persons with reduced physical, sensory or mental capabilities, or lack of experience and knowledge, unless they have been given supervision or instruction concerning use of the appliance by a person responsible for their safety

- ◆ Children should be supervised to ensure that they do not play with the appliance.
- ◆ Do not operate this appliance if the cord or plug is damaged. Return it to the store of service or repair by professional serviceman.
- ◆ To avoid electric shock, be careful not to get the motor unit, power cord or plug wet.
- ◆ Never use an accessory that is not suitable for this device
- ◆ This appliance is not intended for unsupervised use by young children.
- ◆ Never put your hands near moving parts. Never insert fingers into the chimney, always use the food pusher.
- ◆ Do not use the unit with frozen food. Allow food to thaw completely before using the chopper.
- ◆ Always place the unit on a flat, dry and stable surface.
- ◆ Do not operate this appliance if it has a damaged cord or plug, if it is not working properly or if it has been damaged or dropped. If the supply cord is damaged, it must be replaced by the manufacturer or its service agent or a similarly qualified person in order to avoid a hazard.
- ◆ Always turn off and unplug the unit to release any food stuck on the blades or auger.
- ◆ This appliance may be used by children of at least 8 years of age, as long as they are supervised and have been given instructions about using the appliance safely and are fully aware of the dangers involved.

- ◆ Cleaning and maintenance should not be carried out by children unless they are at least 8 years of age and are supervised by an adult.
- ◆ Keep the appliance and its power cord out of reach of children under 8 years of age.
- ◆ - When using electrical equipment, safety precautions must always be taken to prevent the risk of fire, electric shock and/or injury in the event of misuse.
- ◆ Make sure that the voltage rating on the typeplate corresponds to your main voltage of your installation. If this is not the case, contact the dealer and do not connect the unit
- ◆ Never leave the unit unattended while in operation.
- ◆ The device must not be used if it has been dropped, it obvious signs of damage are visible

FOR THE FIRST TIME

- ◆ Check that voltage indicated on the rating label corresponds the mains voltage in your home.
- ◆ Wash other parts except body (motor housing) in warm soapy water.
- ◆ Wash all parts (except body) in warm soapy water.
- ◆ Before plug in, make sure the key switch in the "OFF" position, that is the natural state of all keys.

INSTRUCTION FOR USE

ASSEMBLING

- ◆ hold the head and insert it into the inlet (when inserting pls pay attention the head must be slanted as per arrow

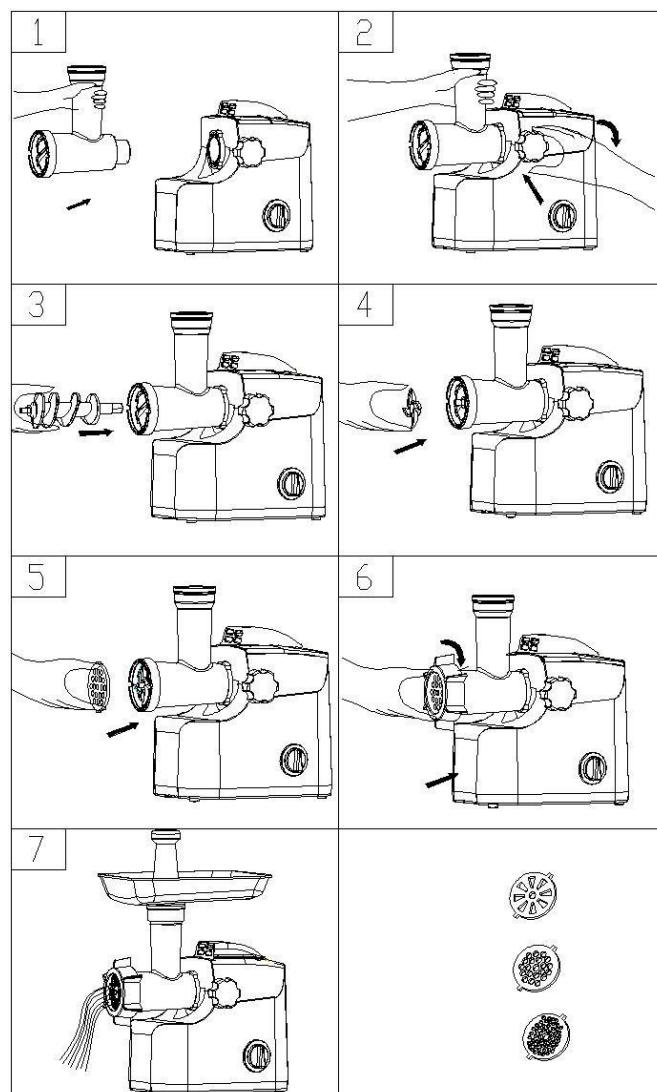

indicated on the top, see fig.1), then move the head anticlockwise so that the head being fastened tightly . (fig.2)

- ◆ Place the snake into the head, long end first, and turn to feed the screw slightly until it is set into the motor housing (fig.3).
- ◆ Place the cutting blade onto the snake shaft with the blade facing the front as illustrated (fig.4).If it is not fitted properly, meat will not be grinded.
- ◆ Place the desired cutting plate next to the cutting blade, fitting protrusions in the slot (fig.5).
- ◆ Support or press the centre of the cutting plate with one finger then screw the fixing ring tight with another hand (fig.6). Do not over tighten.
- ◆ Place the hopper plate on the head and fix it into position.
- ◆ Locate the unit on a firm place.
- ◆ The air passage at the bottom and the side of the motor housing should be kept free and not blocked.

MINCING MEAT

- ◆ Cut all foods into pieces (Sinewless, boneless and fatless meat is recommended, approximate size :20 mm x 20 mm x 60 mm) so that they fit easily into the hopper opening.
- ◆ Sausage, torsion will switch to "I" & "II" position, ground meat..
- ◆ Feed foods into the hopper plate. Use for it only the food pusher (fig.7)
- ◆ After use, the switch to "O" and stop device, and then pull plug.

Reversal function

- ◆ After unblocking, release“R” ,and pull plug out, then clean food out from head of appliance.

MAKING SAUSAGE

Before starting please assemble sausage attachment as per following (fig.11)

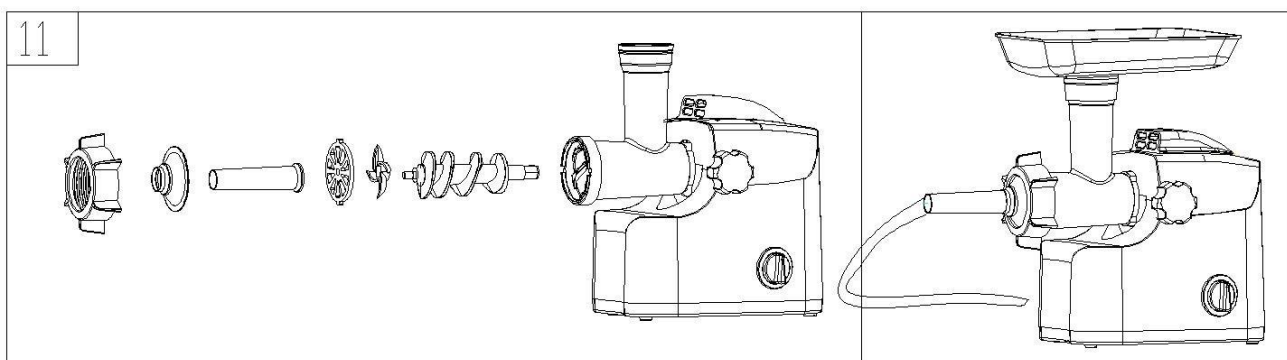

CLEANING AND MAINTENANCE

DISASSEMBLING

- ◆ Make sure that the motor has stopped completely.
- ◆ Disconnect the plug from the power outlet.
- ◆ Disassemble by reversing the steps from 1-6 pictures.
- ◆ To remove the cutting plate easily, place a screwdriver between the cutting plate and the head as illustrated and lift it up (fig.12).
- ◆ Press the fasten knob, move the head as per direction illustrated on fig 13, then you can take out the head.

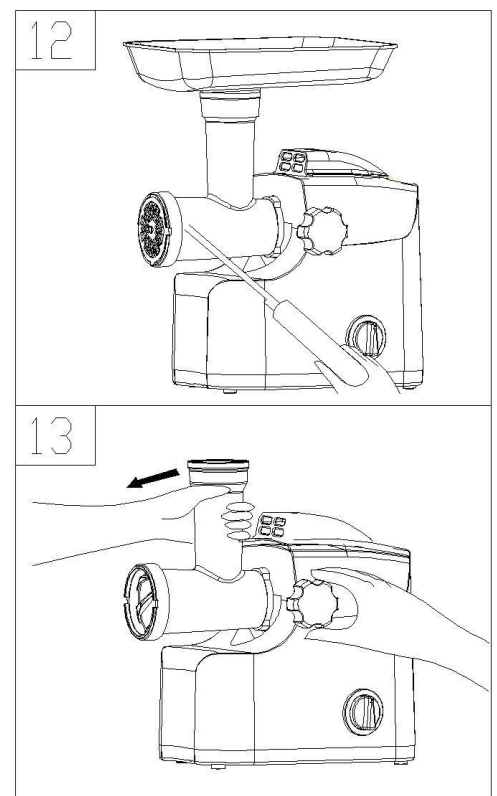

CLEANING

- ◆ Make sure that the motor has stopped completely.
- ◆ Disconnect the plug from the power outlet.
- ◆ Remove meat, etc. Wash each part in warm soapy water.
- ◆ A bleaching solution containing chlorine will discolor aluminum surfaces.
- ◆ Do not immerse the motor housing in water, but only wipe it with a damp cloth.
- ◆ Thinners and petrol will crack or change the color of the unit.
- ◆ Wipe all the cutting parts by vegetable oil -wet cloth.

SPECIFICATION

Power supply	220-240V AC,50/60Hz
Max. Locked motor approx. wattage	1800W
Net/Gross weight	5.3Kg/6.0Kg
Overall dimension(L×D×H)	290mm×200mm×420mm

WARRANTY

The warranty period for our products is 2 years, unless otherwise stated, starting from the date of initial purchase or the date of delivery.

If you have any problems or questions, you can easily access our help pages, troubleshooting tips, FAQ, and user manuals on our service site: <https://sav.hkoenig.com>.

By typing the reference name of your device in the search bar, you can access all available online support, designed to best meet your needs.

If you still cannot find an answer to your question or problem, then click on “Did the answer solve your problem?”. This will direct you to the Customer Support Request Form, which you can fill out to validate your request and get help.

WARRANTY CONDITIONS

The warranty covers all failures occurring under normal use, in accordance with the usage and specifications in the user's manual.

This warranty does not apply to packaging or transportation problems during shipment of the product by the owner. It also does not include normal wear and tear of the product, nor maintenance or replacement of consumable parts.

EXCLUSION OF WARRANTY

- Accessories and wearing parts (*).
- Normal maintenance of the device.
- All breakdowns resulting from improper use (shocks, failure to comply with power supply recommendations, poor conditions of use, etc.), insufficient maintenance or misuse of the device, as well as the use of unsuitable accessories.
- Damage of external origin: fire, water damage, electrical surge, etc.
- Any equipment that has been disassembled, even partially, by persons other than those authorized to do so (notably the user).
- The products whose serial number would be missing, deteriorated or illegible that would not allow its identification.

- The products subjected to leasing, demonstration, or exhibition.

(*) Some parts of your device, called wear parts or consumables, deteriorate with time and frequency of use of your device. This wear and tear are normal but can be accentuated by poor conditions of use or maintenance of your device. These parts are therefore not covered by the warranty.

The accessories supplied with the device are also excluded from the warranty. They cannot be exchanged or refunded. However, some accessories can be purchased directly through our website: <https://sav.hkoenig.com/>.

ENVIRONNEMENT

CAUTION :



Do not dispose of this product as it has with other household products. There is a separation of this waste product into communities, you will need to inform your local authorities about the places where you can return this product. In fact, electrical and electronic products contain hazardous substances that have harmful effects on the environment or human health and should be recycled. The symbol here indicates that electrical and electronic equipment should be chosen carefully, a wheeled waste container is marked with a cross.

Adeva SAS / H.Koenig Europe - 8 rue Marc Seguin - 77290 Mitry Mory - France
www.hkoenig.com - sav@hkoenig.com - contact@hkoenig.com - Tél: +33 1 64 67 00 05

IMPORTANT AVERTISSEMENTS

Lorsque l'on utilise un appareil électrique, il faut toujours respecter les précautions de base suivantes :

- ◆ **Cet appareil est destiné à un usage domestique.** Ne l'utilisez pas à l'extérieur.
- ◆ Débranchez l'appareil de la prise lorsque celui-ci n'est pas utilisé, avant de mettre ou d'enlever des pièces mobiles et avant de le nettoyer.
- ◆ Débranchez-le lors de son assemblage et démontage.
- ◆ Une surveillance étroite est nécessaire lorsque tout appareil est utilisé à proximité des enfants.
- ◆ Lorsque vous transportez l'appareil, assurez-vous de tenir le corps avec vos deux mains. Ne transportez pas le hachoir par le plateau ou la tête.
- ◆ Ne montez pas le couteau ou les grilles lors de l'utilisation de l'accessoire à kebbés.
- ◆ Ne poussez jamais les produits à la main. Utilisez le poussoir à viande.
- ◆ Ne hachez pas d'aliments durs tels que des os, des noisettes, etc.
- ◆ Ne hachez pas le gingembre et d'autres aliments avec des fibres dures.
- ◆ Le fonctionnement continu du hachoir à viande ne doit pas durer plus de 10 minutes avec un repos à suivre de 10 minutes pour que le moteur refroidisse.
- ◆ Faites fonctionner le hachoir de I et II à R ou de R à I et II, après une pause de 30 secondes à chaque fois, ou cela peut provoquer un fonctionnement anormal voire un bris de l'appareil.
- ◆ Pour éviter les bourrages, n'enfoncez pas trop fort les aliments dans le plateau.
- ◆ Lorsque le disjoncteur se déclenche, ne rallumez pas.

- ◆ N'essayez jamais de remplacer les pièces et de réparer l'appareil vous-même.
- ◆ Ne plongez pas le cordon ou le bloc-moteur dans l'eau car cela provoquerait un choc électrique.
- ◆ Cet appareil n'est pas destiné à être utilisé par des personnes ayant des capacités physiques, sensorielles ou intellectuelles réduites, ou qui manquent d'expérience et de connaissances, à moins qu'elles aient reçu des instructions quant à l'utilisation de l'appareil ou qu'elles soient surveillées par une personne responsable de leur sécurité.
- ◆ Les enfants doivent être surveillés pour s'assurer qu'ils ne jouent pas avec l'appareil.
- ◆ N'utilisez pas cet appareil si le cordon ou la fiche est endommagée. Renvoyez-le au magasin ou portez-le au service technique.
- ◆ Pour éviter les chocs électriques, veillez à ne pas mouiller le bloc moteur, le cordon d'alimentation ou la fiche.
- ◆ N'utilisez jamais un accessoire qui ne convient pas à cet appareil.
- ◆ Cet appareil n'est pas destiné à être utilisé sans surveillance par de jeunes enfants.
- ◆ Ne mettez jamais vos mains à proximité des pièces mobiles. N'insérez jamais les doigts dans la cheminée du plateau, mais utilisez toujours le poussoir.
- ◆ N'utilisez pas l'appareil avec des aliments surgelés. Laissez-les décongeler complètement avant de les hacher.
- ◆ Placez toujours l'appareil sur une surface plane, sèche et stable.
- ◆ N'utilisez pas cet appareil si son cordon ou sa fiche est

endommagée, s'il ne fonctionne pas correctement, s'il a été abîmé ou est tombé par terre. Afin d'écartier tout accident en cas de cordon d'alimentation endommagé, celui-ci doit être remplacé par le fabricant, son représentant ou toute personne de même qualification.

- ◆ Éteignez et débranchez toujours l'appareil pour libérer des aliments coincés dans les accessoires ou la vis sans fin.
- ◆ Cet appareil peut être utilisé par des enfants d'au moins 8 ans, à condition qu'ils soient surveillés et qu'ils aient reçu des instructions pour utiliser l'appareil en toute sécurité et qu'ils soient pleinement conscients des dangers encourus.
- ◆ Le nettoyage et l'entretien ne doivent pas être effectués par des enfants à moins qu'ils ne soient âgés d'au moins 8 ans et soient surveillés par un adulte.
- ◆ Gardez l'appareil et son cordon d'alimentation hors de portée des enfants de moins de 8 ans.
- ◆ Lors de l'utilisation d'équipements électriques, des mesures de sécurité doivent toujours être prises pour éviter tout risque d'incendie, d'électrocution et / ou de blessure en cas de mauvaise utilisation.
- ◆ Assurez-vous que la tension nominale indiquée sur la plaque signalétique corresponde à la tension du secteur de votre installation. Si ce n'est pas le cas, contactez le revendeur et ne branchez pas l'appareil
- ◆ Ne laissez jamais l'appareil sans surveillance pendant son fonctionnement.
- ◆ L'appareil ne doit pas être utilisé s'il est tombé ou si des signes évidents de dommages sont visibles.

Mise en route

- ◆ Vérifiez que la tension indiquée sur la plaque signalétique corresponde à la tension du secteur de votre maison.
- ◆ Lavez tous les éléments sauf le bloc-moteur dans de l'eau chaude savonneuse.
- ◆ Avant de brancher l'appareil, assurez-vous que l'interrupteur soit sur la position Off.

UTILISATION

ASSEMBLAGE

- ◆ **Tenez la tête et insérez-la dans l'entrée (lors de l'insertion, faites attention que la tête soit inclinée selon la flèche indiquée sur le dessus, voir fig.1), puis tournez-la dans le sens inverse des aiguilles d'une montre pour bien la fixer. (fig.2)**
- ◆ Placez la vis sans fin dans la tête par sa longue extrémité, et tournez-la jusqu'à ce qu'elle soit insérée dans le bloc-moteur (fig. 3).
- ◆ Placez le couteau sur l'axe de la vis avec les lames tournées vers l'avant comme illustré (fig. 4). Si ce n'est pas le cas, la viande ne sera pas hachée.
- ◆ Placez la grille choisie contre le couteau et emboîtez-la dans la fente (fig. 5).
- ◆ Soutenez ou appuyez sur le centre de la grille avec un doigt puis vissez l'écrou de l'autre main (figure. 6). Ne serrez pas trop fort.
- ◆ Mettez le plateau sur la tête et fixez-le en position.
- ◆ Placez l'appareil sur une surface plane, ferme et stable.
- ◆ Les grilles d'aération en bas et sur le côté du bloc-moteur ne doivent pas être obstruées.

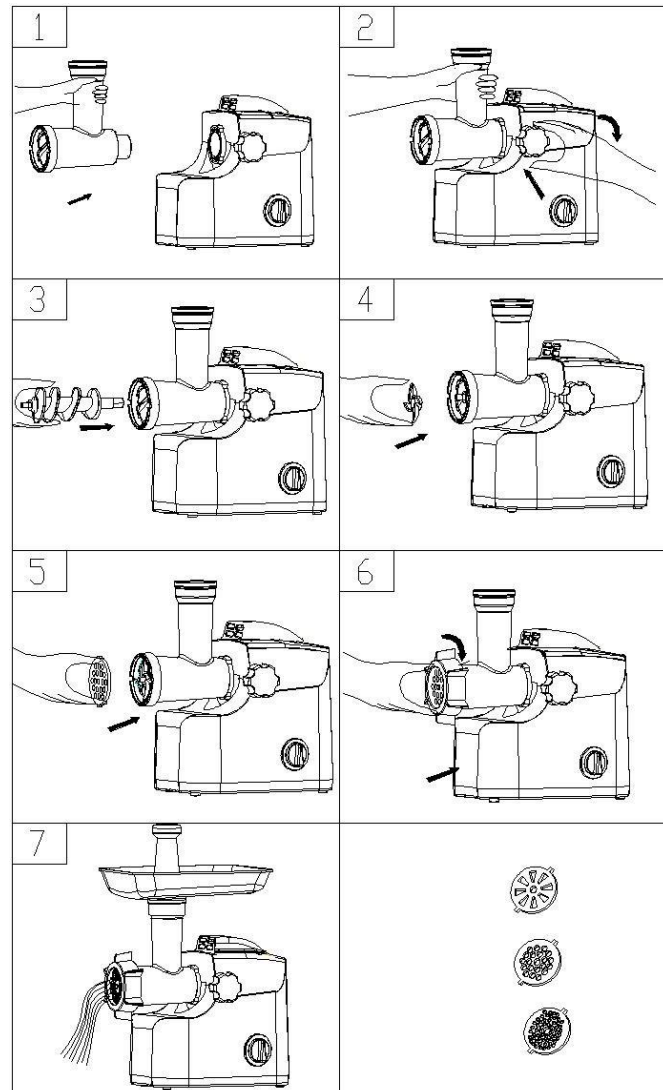

HACHAGE DE LA VIANDE

- ◆ Coupez tous les aliments en morceaux (utilisez plutôt de la viande désossée, sans gras ni tendons d'environ : 2 cm x 2 cm x 6 cm de côté) afin qu'ils pénètrent facilement dans l'ouverture du plateau.
- ◆ Pour les saucisses, passez en position «I» et «II» pour faire de la viande hachée.
- ◆ Introduisez les aliments dans la cheminée du plateau. Utilisez pour cela le poussoir à viande (fig.7)
- ◆ Après utilisation, mettez l'interrupteur sur O, puis éteignez et débranchez le hachoir.

Fonction de marche arrière

- ◆ Appuyez sur R puis après avoir décoincé les aliments, relâchez R. Débranchez alors l'appareil et retirez les aliments de la tête du hachoir.

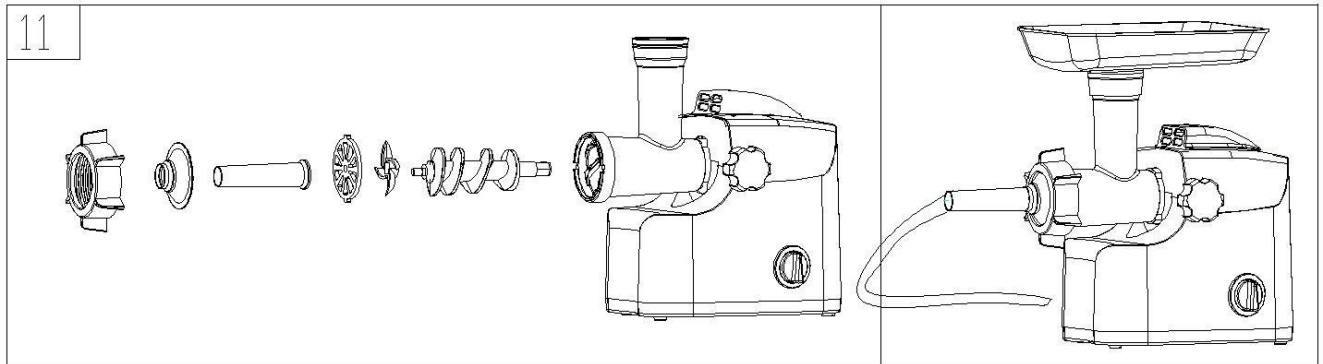

Préparation des saucisses

Avant de commencer, veuillez assembler l'accessoire à saucisses comme suit (fig.11)

NETTOYAGE ET ENTRETIEN

DÉMONTAGE

- ◆ Assurez-vous que le moteur soit complètement arrêté.
- ◆ Débranchez la fiche de la prise de courant.
- ◆ Démontez en inversant les étapes de 1 à 6.
- ◆ Pour retirer facilement la grille, placez un tournevis entre elle et la tête comme illustré et soulevez-le (fig.12).
- ◆ Tournez la molette de fixation, déplacez la tête selon la direction illustrée sur la figure 13, puis retirez-la.

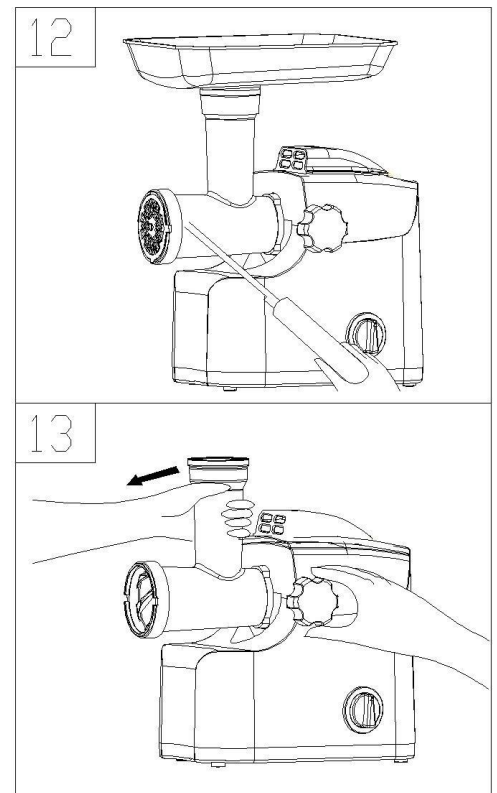

NETTOYAGE

- ◆ Assurez-vous que le moteur soit complètement arrêté.
- ◆ Débranchez la fiche de la prise de courant.
- ◆ Retirer la viande, etc. Lavez chaque pièce à l'eau chaude savonneuse.
- ◆ Une solution de blanchiment contenant du chlore décolore les surfaces en aluminium.
- ◆ Ne plongez pas le bloc-moteur dans l'eau, mais essuyez-le uniquement avec un chiffon humide.
- ◆ Les diluants et l'essence fragiliseront ou changeront la couleur de l'appareil.
- ◆ Essuyez toutes les accessoires avec un chiffon imprégné d'huile végétale.

CARACTÉRISTIQUES TECHNIQUES

Alimentation électrique	220-240 V /50/60 Hz
Puissance maximale	1800 W
Poids net	5,3 kg / 6,0 kg
Dimensions (L × P × H)	29 cm × 20 cm × 42 cm

GARANTIE

La durée de garantie de nos produits est de 2 ans, sauf décret en vigueur, à compter de la date d'achat initiale ou la date de livraison.

En cas de problèmes ou d'interrogations, vous pouvez facilement accéder à nos pages d'aides, conseils de dépannage, FAQ et modes d'emplois sur notre site SAV : <https://sav.hkoenig.com>.

En tapant le nom de référence de votre appareil dans la barre de recherche, vous accédez à tous les supports en ligne disponibles, conçus pour vous répondre au mieux à vos besoins.

Si vous ne trouvez toujours pas de réponse à votre question ou votre problème, alors cliquez sur « Est-ce que la réponse a résolu votre problème ? ». Vous accéderez alors au formulaire de demande d'assistance SAV, qu'il vous suffira de compléter pour valider votre demande et obtenir de l'aide.

CONDITIONS DE GARANTIE

La garantie couvre l'ensemble des pannes survenant dans le cadre d'une utilisation normale, conforme aux usages et spécifications présentes sur le manuel d'utilisation.

Cette garantie ne s'applique pas aux problèmes d'emballage ou de transport pendant l'expédition du produit par son propriétaire. Elle n'inclut également pas l'usure normale du produit, ni la maintenance ou le remplacement de pièces consommables.

EXCLUSION DE GARANTIE

- Les accessoires et les pièces d'usure (*).
- L'entretien normal de l'appareil.
- Toutes pannes survenant par suite d'une mauvaise utilisation (chocs, non-respect des préconisations d'alimentation électrique, mauvaises conditions d'utilisation, etc.), d'un entretien insuffisant ou d'un détournement de fonction de l'appareil, ainsi que l'usage d'accessoires non appropriés.
- Les dommages d'origine externe : incendie, dégâts des eaux, surtension électrique, etc.
- Tout matériel qui aura été démonté même partiellement par des personnes autres que celles habilitées (notamment l'utilisateur).
- Les produits dont le numéro de série serait absent, détérioré ou illisible que ne permettrait pas son identification.
- Les produits soumis à la location, à la démonstration ou à l'exposition.

(*) Certaines pièces de votre appareil dites pièces d'usure ou consommables se détériorent avec le temps et la fréquence d'usage de votre appareil. Cette usure est normale, mais peut être accentuée par des mauvaises conditions d'utilisation ou entretien de votre appareil. Ces pièces ne sont donc pas couvertes par la garantie.

Les accessoires fournis avec l'appareil sont également exclus du champ de la garantie. Ils ne peuvent donc être ni échangés, ni remboursés. Toutefois, certains accessoires peuvent être directement achetés via notre site : <https://sav.hkoenig.com/>.

ENVIRONNEMENT



Ce symbole apposé sur le produit signifie qu'il s'agit d'un appareil dont le traitement en tant que déchet est soumis à la réglementation relative aux déchets d'équipements électriques et électroniques (DEEE). Cet appareil ne peut donc en aucun cas être traité comme un déchet ménager, et doit faire l'objet d'une collecte spécifique. Des systèmes de reprise et de collecte sont mis à votre disposition par les collectivités locales (déchetterie) et les distributeurs commerciaux. En utilisant la filière de recyclage de votre appareil en fin de vie, vous contribuerez à protéger l'environnement et éviterez toute conséquence néfaste pour votre santé.

Adeva SAS / H.Koenig Europe - 8 rue Marc Seguin, 77290 Mitry-Mory, France
www.hkoenig.com - sav@hkoenig.com - contact@hkoenig.com - Tél: +33 1 64 67 00 05

DEUTSCH

BESCHREIBUNG

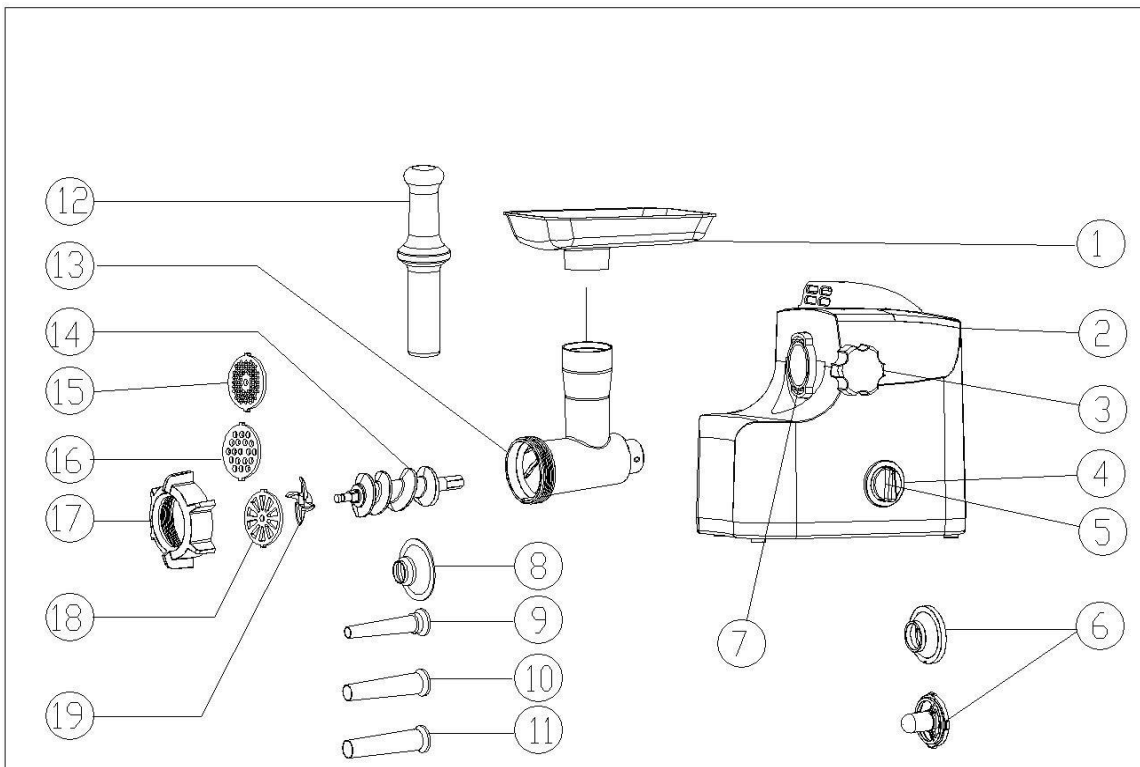

1. Einfülltablett

2. Gehäuse

3. Befestigungsknopf

4. Schaltfeld

5. Schaltknopf

6. Kebbe-Aufsatz

7. Einlaufkopf

8. Wurstfüll-Aufsatz (Block)

9. Wurstfüll-Aufsatz (fein)

10. Wurstfüll-Aufsatz (medium)

11. Wurstfüll-Aufsatz (groß)

12. Stopfer

13. Kopf

14. Schnecke

15. Lochscheibe (fein)

16. Lochscheibe (medium)

17. Fixierring

18. Lochscheibe (groß)

19. Schneideklinge

WICHTIGE SICHERHEITSANWEISUNGEN

Während der Nutzung von elektrischen Geräten müssen grundlegende Sicherheitsvorkehrungen immer beachtet werden, einschließlich die folgenden:

- ◆ **Nur für die Haushaltsnutzung geeignet;** Nicht draußen benutzen.
- ◆ Trennen Sie das Gerät während des Nichtgebrauchs, bevor Sie die Teile montieren oder abnehmen und vor der Reinigung vom Netz.
- ◆ Trennen Sie das Gerät vom Netz, wenn Sie es montieren oder auseinanderbauen.
- ◆ Eine enge Aufsicht ist erforderlich, wenn ein Gerät in der Nähe von Kindern benutzt wird.
- ◆ Wenn Sie das Gerät bewegen, vergewissern Sie sich, dass Sie das Gerät mit beiden Händen halten. Halten Sie das Gerät nicht am Einfülltablett oder am Kopf.
- ◆ Fixieren Sie die Schneideklinge und die Schneideplatte nicht, wenn Sie den Kebbe-Aufsatz benutzen.
- ◆ Schieben Sie die Lebensmittel niemals mit der Hand. Benutzen Sie den Schieber.
- ◆ Mahlen Sie keine festen Produkte wie Knochen, Nüsse, usw.
- ◆ Mahlen Sie keinen Ingwer oder keine anderen Produkte mit Hartfasern.
- ◆ Lassen Sie den Fleischwolf nicht länger als 10 Minuten ununterbrochen laufen, mit einer 10-minütigen Pause dazwischen, damit der Motor abkühlt.
- ◆ Bedienen Sie das Gerät von "I" & "II" auf "R" oder von "R" auf "I" & "II" erst nach 30 Sekunden und mehr von dem vorherigen Modus, ansonsten kann sich das Gerät ungewöhnlich hoch und runter bewegen und einfach kaputt gehen.
- ◆ Um Verstopfungen zu vermeiden, erzwingen Sie die Bedienung des Gerätes nicht durch einen überhöhen Druck.

- ◆ Wenn der Schutzschalter aktiviert wird, schalten Sie das Gerät nicht an.
- ◆ Versuchen Sie niemals, die Teile selbständig zu ersetzen oder das Gerät zu reparieren.
- ◆ Tauchen Sie das Kabel oder das Gehäuse des Fleischwolfs niemals in Wasser, da dies einen Stromschlag verursachen wird.
- ◆ Dieses Gerät ist nicht dafür geeignet, von Personen (mit eingeschränkten physischen, sensorischen oder geistigen Fähigkeiten oder mangels Erfahrung und Wissen benutzt zu werden, es sei denn sie werden beaufsichtigt oder erhalten Anweisungen von der für Ihre Sicherheit zuständigen Person, wie das Gerät sicher zu benutzen ist.
- ◆ Kinder müssen beaufsichtigt werden, um sicherzustellen, dass sie mit dem Gerät nicht spielen.
- ◆ Bedienen Sie das Gerät nicht, wenn das Kabel oder der Stecker beschädigt sind. Bringen Sie das Gerät zurück an die Servicestelle oder lassen Sie es von einem Fachmann reparieren.
- ◆ Um das Risiko eines Stromschlages zu vermeiden, lassen Sie die Motoreinheit, das Stromkabel oder den Stecker nicht nass werden.
- ◆ Benutzen Sie niemals das Zubehör, das für dieses Gerät nicht geeignet ist.
- ◆ Dieses Gerät ist nicht dafür geeignet, von kleinen Kindern.
- ◆ Platzieren Sie Ihre Hände niemals neben den beweglichen Teilen. Setzen Sie Ihre Finger niemals in das Rohr, benutzen Sie immer den Schieber.
- ◆ Benutzen Sie das Gerät nicht mit gefrorenen Lebensmitteln. Lassen Sie die Lebensmittel komplett auftauen, bevor Sie den Chopper benutzen.
- ◆ Platzieren Sie das Gerät immer auf einer flachen, trockenen und stabilen Grundlage.

- ◆ Bedienen Sie das Gerät nicht, wenn das Kabel oder der Stecker beschädigt sind, wenn es nicht richtig funktioniert, beschädigt oder fallen gelassen wurde. Wenn das Stromkabel beschädigt ist, muss es von dem Hersteller, seinem Dienstleister oder einer ähnlich qualifizierten Person ersetzt werden, um Gefahren zu vermeiden.
- ◆ Schalten Sie das Gerät immer aus und trennen Sie es vom Netz, um jegliche feststeckende Lebensmittel auf der Klinge oder der Schnecke zu befreien.
- ◆ Dieses Gerät darf von Kindern ab 8 Jahre benutzt werden, solange sie beaufsichtigt werden oder Anweisungen über eine sichere Nutzung des Gerätes erhielten und können die damit verbundenen Gefahren vollständig nachvollziehen.
- ◆ Die Reinigung und Wartung dürfen nicht von Kindern durchgeführt werden, es sei denn sie sind über 8 Jahre alt und werden von einem Erwachsenen beaufsichtigt.
- ◆ Halten Sie das Gerät und sein Stromkabel außer Reichweite von Kindern unter 8 Jahren alt.
- ◆ -Während der Nutzung des elektrischen Gerätes müssen Sicherheitsvorkehrungen immer getroffen werden, um das Risiko eines Brandes, eines Stromschlages und/oder einer Verletzung im Falle eines Missbrauchs zu vermeiden.
- ◆ Vergewissern Sie sich, dass die auf dem Typenschild angegebene Spannung mit der Hauptspannung Ihrer Einrichtung übereinstimmt. Wenn dies nicht der Fall ist, kontaktieren Sie den Händler und schließen Sie das Gerät nicht an.
- ◆ Lassen Sie das Gerät während des Betriebs niemals unbeaufsichtigt.
- ◆ Das Gerät darf nicht benutzt werden, wenn es fallen gelassen wurde oder wenn es sichtbare Anzeichen einer Beschädigung aufweist.

VOR DER ERSTEN NUTZUNG

- ◆ Überprüfen Sie, dass die auf dem Typenschild angegebene Spannung mit der Spannung Ihrer Einrichtung übereinstimmt.
- ◆ Spülen Sie andere Teile außer dem Gehäuse (der Motoreinheit) in warmem Seifenwasser.
- ◆ Spülen Sie alle Teile (außer dem Gehäuse) in warmem Seifenwasser.
- ◆ Vor dem Anschließen, vergewissern Sie sich, dass der Schalter in der "OFF" Position ist, dies ist ein normaler Zustand aller Schalter.

ANLEITUNG FÜR DIE NUTZUNG

MONTAGE

- ◆ Halten Sie den Kopf und setzen Sie diesen in den Einlass ein (Wenn Sie den Kopf einsetzen, bitte achten Sie darauf, dass dieser nach der oben angezeigten Pfeil geneigt ist, siehe Abb. 1), dann drehen Sie den Kopf linksläufig, so dass dieser fest angezogen ist (Abb. 2).
- ◆ Platzieren Sie die Schnecke in dem Kopf, mit dem langen Ende zuerst, und drehen Sie diese leicht herein, bis diese in dem Motorgehäuse eingesetzt ist (Abb.3).
- ◆ Platzieren Sie die Schneideklinge auf der Schneckenwelle mit der Klinge nach vorne, wie auf Abb. 4 angezeigt. Wenn sie nicht richtig angepasst ist, wird das Fleisch nicht zermahlt.
- ◆ Setzen Sie die erforderliche Schneideplatte in die Schneideklinge ein, passen Sie dabei die Vorsprünge in den Schlitzen richtig an (Abb. 5).
- ◆ Halten Sie das Zentrum der Schneideklinge mit einem Finger, dann ziehen Sie den Fixiering mit der anderen Hand fest (Abb.6). Ziehen Sie ihn nicht zu fest.
- ◆ Platzieren Sie das Einfülltablett auf dem Kopf und befestigen Sie dieses.
- ◆ Platzieren Sie das Gerät auf einer festen Stelle.
- ◆ Der Luftdurchlass unten und an der Seite des Motor-Gehäuses sollte frei gehalten werden und nicht blockiert sein.

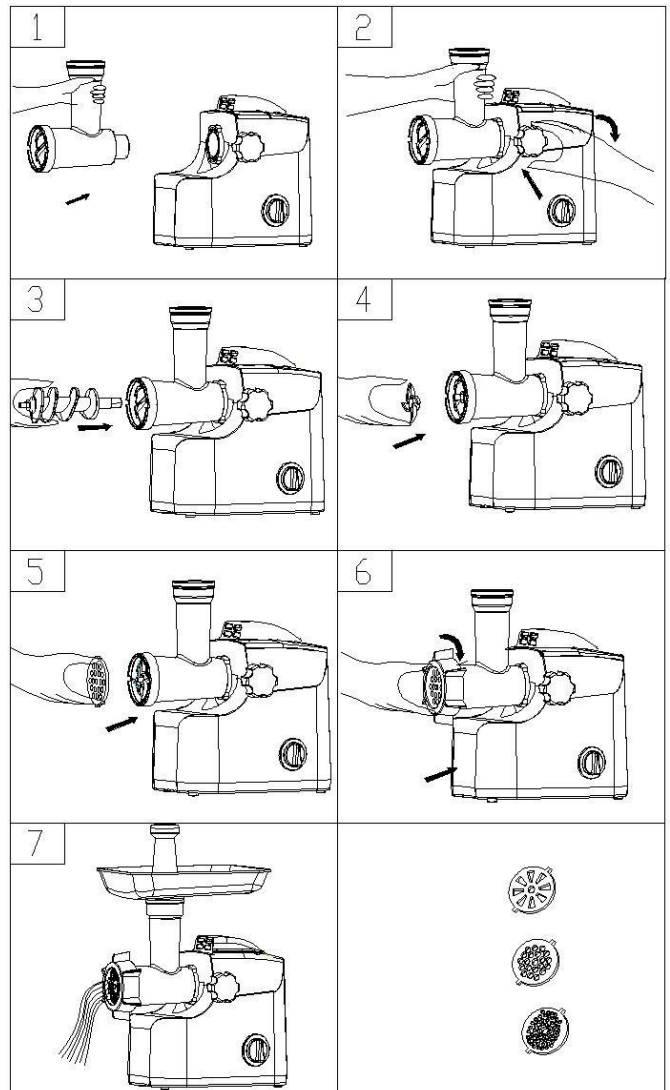

FLEISCH HAKEN

- ◆ Schneiden Sie alle Lebensmittel in Stücke (das Fleisch ohne Sehne, ohne Knochen und Fett wird empfohlen, ungefähre Größe: 20 mm x 20 mm x 60 mm), so dass diese einfach in die Öffnung auf dem Einfülltablett passen.
- ◆ Bei Würstchen wird die Drehung in beim Fleischhaken die "I" & "II" Position gewechselt.
- ◆ Führen Sie die Lebensmittel in das Einfühhtablett ein. Benutzen Sie dafür ausschließlich den Schieber (Abb.7)
- ◆ Nach der Nutzung stellen Sie den Schalter auf "O" um und stoppen Sie das Gerät, danach ziehen Sie den Stecker.

Umkehrfunktion

- ◆ Nach dem Entsperren, lösen Sie "R", dann ziehen Sie den Stecker, danach entnehmen Sie Lebensmittel aus dem Kopf des Gerätes.

WÜRSTCHEN MACHEN

Vor dem Beginn montieren Sie bitte den Wurst-Aufsatz nach folgender Anweisung

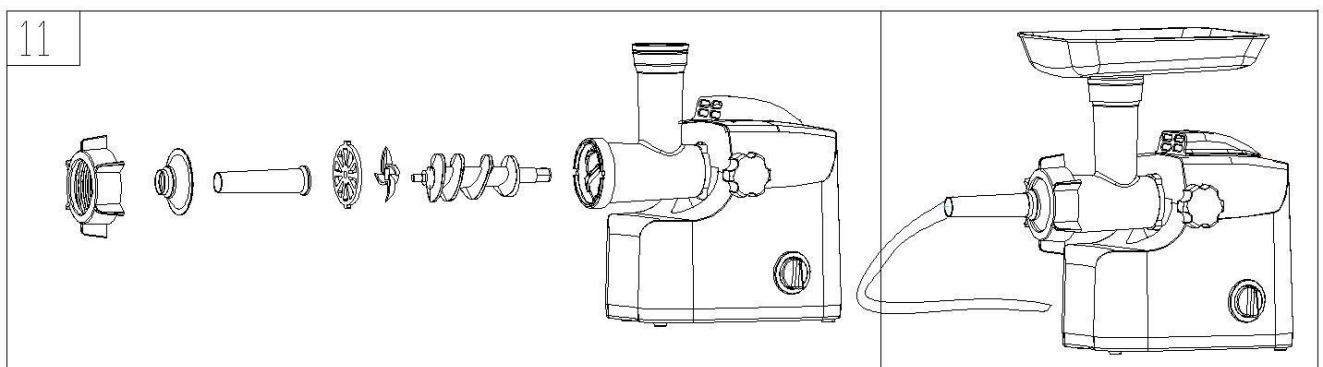

(Abb. 11).

REINIGUNG UND WARTUNG

DEMONTAGE

- ◆ Vergewissern Sie sich, dass der Motor vollständig angehalten ist.
- ◆ Trennen Sie den Stecker von der Steckdose.
- ◆ Bauen Sie das Gerät auseinander, indem Sie die

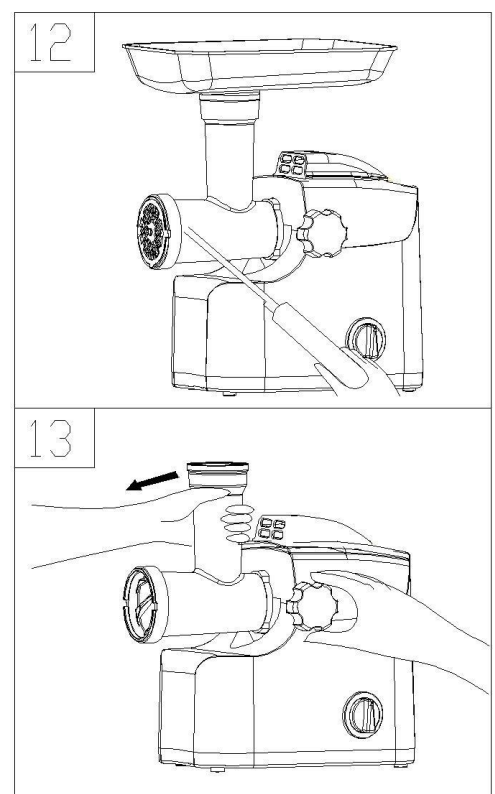

Schritte von Abbildungen 1-6 in in umgekehrter Reihenfolge durchführen.

- ◆ Um die Schneideplatte einfach abzunehmen, platzieren Sie den Schraubendreher zwischen der Schneideplatte und dem Kopf wie angezeigt, und heben Sie diese ab (Abb. 12).
- ◆ Drücken Sie auf den Befestigungsknopf, bewegen Sie den Kopf in die auf Abb.13 angezeigte Richtung, dann können Sie den Kopf entnehmen.

REINIGUNG

- ◆ Vergewissern Sie sich, dass der Motor vollständig angehalten ist.
- ◆ Trennen Sie den Stecker von der Steckdose.
- ◆ Entnehmen Sie Fleisch, usw. Reinigen Sie alle Teile in warmem Seifenwasser.
- ◆ Eine Bleichlauge mit Chlor wird die Allu-Flächen entfärben.
- ◆ Tauchen Sie das Motorgehäuse nicht in Wasser, wischen Sie dieses einfach mit einem feuchten Tuch ab.
- ◆ Verdünner und Benzin werden die Farbe des Gerätes verändern.
- ◆ Wischen Sie alle Schneideflächen mit einem im Pflanzenöl befeuchteten Tuch ab.

SPEZIFIKATIONEN

Stromversorgung	220-240V AC,50/60Hz
Max. ungefähre Wattleistung bei dem geblockten Motor	1800W
Netto/Brutto Gewicht	5.3Kg/6.0Kg
Gesamtmaß (L×T×H)	290mm×200mm×420mm

GARANTIE

Die Garantiezeit für unsere Produkte beträgt 2 Jahre, sofern keine anderen Bestimmungen gelten, ab dem Datum des ursprünglichen Kaufs oder ab dem Lieferdatum.

Bei Problemen oder Fragen können Sie sich an unsere Hilfeseiten, Tipps zur Fehlerbehebung, FAQs und Bedienungsanleitungen auf unserer Kundendienst-Website wenden: <https://sav.hkoenig.com>.

Wenn Sie den Referenznamen Ihres Geräts in die Suchleiste eingeben, erhalten Sie Zugang zu allen verfügbaren Online-Supports.

Wenn Sie immer noch keine Antwort auf Ihre Frage oder Ihr Problem finden, dann klicken Sie auf "Hat die Antwort Ihr Problem gelöst?". Sie können dieses Formular ausfüllen, um Ihre Anfrage zu bestätigen und Hilfe zu erhalten.

GARANTIEBEDINGUNGEN

Die Garantie deckt alle Defekte ab, die bei normalem, bestimmungsgemäßem Gebrauch und den in der Bedienungsanleitung enthaltenen Spezifikationen auftreten.

Diese Garantie gilt nicht für Probleme mit der Verpackung oder dem Transport während des Versands des Produkts durch den Eigentümer. Sie umfasst auch nicht den normalen Verschleiß des Produkts, die Wartung oder den Austausch von Verschleißteilen.

AUSSCHLUSS DER GARANTIE

- Zubehör und Verschleißteile (*).
- Die normale Wartung des Geräts.
- Alle Defekte, die durch unsachgemäßen Gebrauch (Stöße, Nichteinhaltung der empfohlenen Stromzufuhr, schlechte Nutzungsbedingungen usw.), unzureichende Wartung oder Zweckentfremdung des Geräts auftreten, sowie die Verwendung von ungeeignetem Zubehör.
- Schäden durch äußere Einflüsse: Brand, Wasserschäden, elektrische Überspannung usw.
- Alle Geräte, die von anderen als den befugten Personen (insbesondere dem Nutzer) auch nur teilweise auseinandergelöst wurden.
- Produkte, deren Seriennummer fehlt, beschädigt oder unleserlich ist, sodass sie nicht identifiziert werden können.
- Produkte, die vermietet, vorgeführt oder ausgestellt werden.

(*) Einige Teile Ihres Geräts, die als Verschleißteile oder Verbrauchsmaterialien bezeichnet werden, verschleifen mit der Zeit und der Häufigkeit der Nutzung Ihres Geräts. Diese Abnutzung ist normal, kann aber durch falsche Nutzung oder Pflege Ihres Geräts noch verstärkt werden. Diese Teile sind daher nicht durch die Garantie abgedeckt.

Das mit dem Gerät gelieferte Zubehör ist ebenfalls von der Garantie ausgeschlossen. Sie können daher weder umgetauscht noch erstattet werden. Einige Zubehörteile können jedoch direkt über unsere Website <https://sav.hkoenig.com/> erworben werden.

UMWELT :



Werfen Sie nicht dieses Produkt, wie es mit anderen Haushaltsprodukten hat. Es gibt eine Mülltrennung von diesem Produkt in Gemeinden, Sie müssen Ihre lokalen Behörden über die Orte, wo man dieses Produkt zurückgeben können zu informieren. In der Tat enthalten elektrische und elektronische Produkte gefährliche Stoffe, die schädliche Auswirkungen auf die Umwelt oder die menschliche Gesundheit haben und sollte recycelt werden. Das Symbol hier darauf hinweisen, dass elektrische oder elektronische Geräte sollten sorgfältig ausgewählt werden, ist ein fahrbarer Abfallbehälter mit einem Kreuz markiert.

Adeva SAS / H.Koenig Europe - 8 rue Marc Seguin, 77290 Mitry-Mory, France
www.hkoenig.com - sav@hkoenig.com - contact@hkoenig.com - Tél: +33 1 64 67 00 05

BELANGRIJKE VEILIGHEIDSREGELS

Bij het gebruik van elektrische apparaten moeten de standaard veiligheidsregels worden opgevolgd, inclusief de volgende:

- ◆ **Het is bedoeld voor huishoudelijk gebruik; Niet buiten gebruiken.**
- ◆ Haal de stekker uit het stopcontact als het apparaat niet in gebruik is, voor het plaatsen of verwijderen van onderdelen en voor het schoonmaken.
- ◆ Haal de stekker uit het stopcontact voor het plaatsen over verwijderen van onderdelen.
- ◆ Toezicht is noodzakelijk bij gebruik van apparaten in de buurt van kinderen.
- ◆ Als u het apparaat oppakt, houd het dan met beide handen vast. Pak het apparaat niet op bij de invoerbak of de kop.
- ◆ Niet het mes en de snijplaat plaatsen bij gebruik van het kebbe-hulpstuk.
- ◆ Nooit voedsel met de hand duwen. Gebruik de voedseldrukker.
- ◆ Maal geen hard voedsel zoals botten, noten, etc.
- ◆ Geen gember of andere materialen met harde vezels malen.
- ◆ De vleesmolen mag niet langer dan 10 minuten aan één stuk gebruikt worden en daarna moet de motor 10 minuten afkoelen.
- ◆ Schakel het apparaat tussen "I" en "II" naar "R" of van "R" naar "I" en "II" als het apparaat langer dan 30 seconden stopt met draaien, anders kan er in uitzonderlijke gevallen op en neer gaan en het apparaat beschadigen.
- ◆ Om vastlopen te voorkomen, mag u geen overmatige

kracht op het apparaat uitoefenen.

- ◆ Als er een stop springt, niet het apparaat inschakelen.
- ◆ Nooit onderdelen zelf vervangen of het apparaat zelf repareren.
- ◆ Niet de stroomkabel of behuizing van het apparaat in water dompelen omdat dit tot een elektrische schok zal leiden.
- ◆ Dit apparaat is niet bedoeld voor gebruik door personen met een beperkt lichamelijk, fysisch of mentale beperking, of een gebrek aan ervaringen kennis, tenzij er toezicht is of instructies zijn voor het gebruik van het apparaat door een persoon verantwoordelijk voor hun veiligheid.
- ◆ Kinderen moeten onder toezicht worden gehouden, zodat ze niet met het apparaat spelen.
- ◆ Gebruik dit apparaat niet als de stroomkabel of stekker beschadigd is. Breng het terug naar de winkel of naar een reparatiepunt of laat het repareren door een professionele monteur.
- ◆ Om een elektrische schok te vermijden dient u te zorgen dat de motorunit, stroomkabel of stekker niet nat wordt.
- ◆ Gebruik nooit een hulpstuk dat niet geschikt is voor dit apparaat.
- ◆ Dit apparaat is niet geschikt voor gebruik door jonge kinderen of mensen met een beperking.
- ◆ Nooit uw hand nabij bewegende delen houden. Nooit uw vingers in de invoer steken, gebruik altijd de voedseldrukker.
- ◆ Niet het apparaat gebruiken met bevroren voedsel. Laat voedsel helemaal ontdooien voordat u de molen gebruikt.
- ◆ Plaats het apparaat altijd op een vlakke, droge en stabiele ondergrond.

- ◆ Niet het apparaat gebruiken met een beschadigde kabel of stekker, het niet goed werkt, of beschadigd of gevallen is. Als de stroomkabel beschadigd is, moet het worden vervangen door de fabrikant, servicemonteur of gelijkwaardig gekwalificeerd persoon om gevaren te vermijden.
- ◆ Altijd het apparaat uitschakelen en de stekker uit het stopcontact halen voordat u vastzittend voedsel van het mes of de worm verwijdert.
- ◆ Dit apparaat mag gebruikt worden door kinderen van minimaal 8 jaar als er toezicht wordt gehouden en ze instructies hebben gehad over hoe ze het apparaat moeten gebruiken en ze de gevaren begrijpen.
- ◆ Het schoonmaken en onderhoud mag niet worden uitgevoerd door kinderen tenzij ze 8 jaar of ouder zijn en er toezicht is.
- ◆ Houd het apparaat en de stroomkabel uit de buurt van kinderen jonger dan 8 jaar.
- ◆ - Bij het gebruik van elektrische apparaten moeten altijd de standaard veiligheidsinstructies worden opgevolgd om risico's op vuur, elektrische schokken of verwondingen te voorkomen.
- ◆ Controleer dat de aangegeven spanning op het typeplaatje overeenkomt met de spanning van uw spanningsbron. Als dit niet het geval is, neem dan contact op met de dealer en sluit het apparaat niet aan.
- ◆ Laat het apparaat in gebruik niet onbeheerd achter.
- ◆ Het apparaat mag niet gebruikt worden als het gevallen is, als er duidelijk zichtbare schade is.

HET EERSTE GEBRUIK

- ◆ Controleer dat de spanning op het typeplaatje overeenkomt met die in uw woning.
- ◆ Was losse hulpmiddelen op de basis na (de motorbehuizing) in een warm sopje.
- ◆ Was alle onderdelen (op de basis na) in een warm sopje.
- ◆ Voordat u de stekker in het stopcontact steekt, dient u te controleren dat de schakelaar op 'OFF' staat, de normale stand van schakelaars.

VOOR GEBRUIK

ASSEMBLAGE

- ◆ Houd de kop vast en plaats deze in de inlaat (bij het plaatsen dient u erop te letten dat de kop er schuin in gaat zoals de pijl aangeeft, zie fig.1), draai de knop vervolgens tegen de klok in zodat deze goed vast komt te zitten. (fig.2)
- ◆ Plaats de worm in de kop, het lange stuk eerst, draai deze een beetje zodat deze goed in de motorbehuizing komt (fig.3).
- ◆ Plaats het mes op de as van de worm met de snijkant naar voren zoals aangegeven (fig.4). Als deze niet goed geplaatst wordt, wordt het vlees niet goed gemalen.
- ◆ Plaats de gewenste snijplaat tegen het mes, met de uitsteeksels in de openingen (fig.5).
- ◆ Houd de snijplaat met een vinger tegen en plaats vervolgens de sluitring goed vast met de andere hand (fig.6). Zet hem niet te vast.
- ◆ Plaats de invoerbak op de kop en zet deze vast op zijn plek.
- ◆ Plaats het apparaat op een stevige plek.
- ◆ De luchtdoorlaat onder en langs de motorbehuizing moet vrij zijn en mag niet geblokkeerd worden.

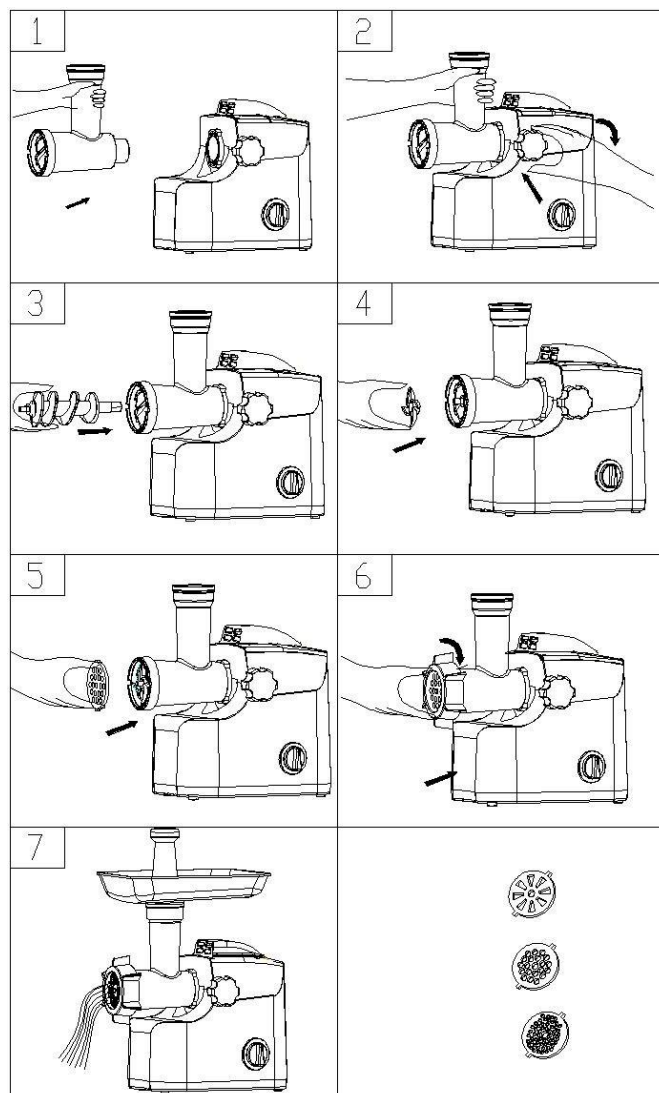

VLEES FIJNMALEN

- ◆ Snij al het vlees in stukjes (er wordt aanbevolen vlees zonder pezen, botten en vet te gebruiken, met een grote van ongeveer: 20 mm x 20 mm x 60 mm) zodat het goed door de invoer past.
- ◆ Worst, de knop moet naar de "I" en "II"-stand om vlees te malen.

- ◆ Plaats het voedsel op de invoerbak. Gebruik alleen de voedseldrukker om het erin te duwen (fig.7)
- ◆ Na gebruik naar "OFF" schakelen en het apparaat uitzetten en de stekker uit het stopcontact halen.
- ◆ **Achteruitfunctie**
- ◆ Als de blokkade is opgeheven, laat "R" los, haal de stekker uit het stopcontact en haal het voedsel uit de kop van het apparaat.

WORST MAKEN

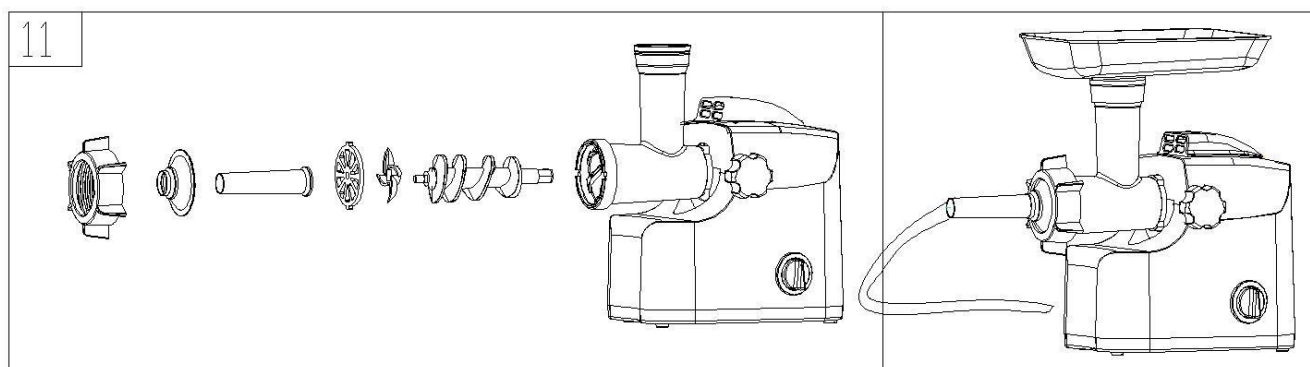

Voordat u begint dient u het worsthulpstuk te plaatsen zoals getoond (fig.11).

SCHOONMAKEN EN ONDERHOUD

DEMONTAGE

- ◆ Controleer dat de motor helemaal is gestopt.
- ◆ Haal de stekker uit het stopcontact.
- ◆ Demonteer door de plaatjes 1 tot 6 omgekeerd te volgen.
- ◆ Om de snijplank makkelijk te verwijderen, kunt u een schroevendraaier tussen de snijplaat en de kop plaatsen en deze optillen (fig.12).
- ◆ Draai de klemknop los, beweeg de kop zoals aangegeven in fig.13, verwijder dan de kop.

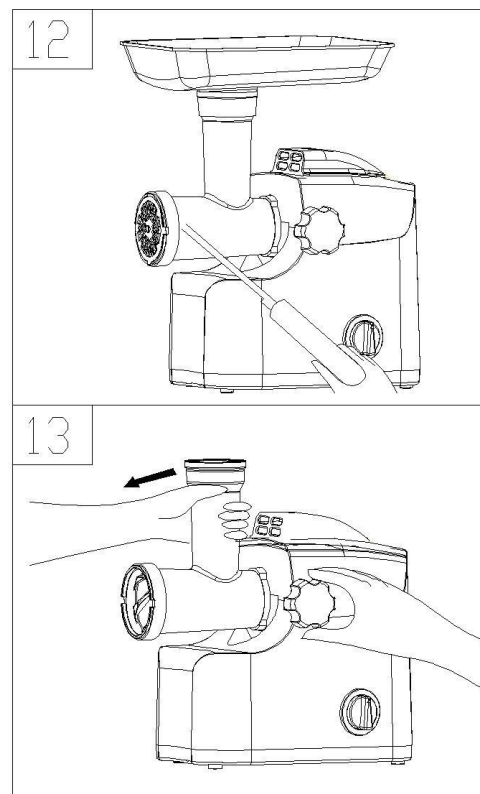

SCHOONMAKEN

- ◆ Controleer dat de motor helemaal is gestopt.
- ◆ Haal de stekker uit het stopcontact.
- ◆ Verwijder vlees en dergelijke. Was elk onderdeel met een warm sopje.
- ◆ Een bleekmiddeloplossing bevat chloor waardoor aluminium oppervlakken zullen verkleuren.
- ◆ Niet de motorbehuizing onderdompelen in water, veeg hem schoon met een vochtige doek.
- ◆ Thinner en benzine kunnen zorgen voor breuken en verkleuringen van het apparaat.
- ◆ Veeg alle snij-onderdelen af met een doekje dat vochtig is gemaakt met plantaardige olie.

SPECIFICATIES

Stroomvoorziening:	220-240V AC,50/60Hz
Max. vermogen van de motor	1800W
Netto/Bruto-gewicht	5.3Kg/6.0Kg
Algemene afmetingen (LxBxH)	290mm×200mm×420mm

GARANTIE

De garantieperiode op onze producten is 2 jaar, tenzij anders vermeld, beginnend vanaf de datum van de initiële aankoop of bezorgdatum.

Als u problemen of vragen heeft, kunt u eenvoudig onze hulppagina's bezoeken voor tips om problemen op te lossen, de FAQ's en andere gebruikershandleidingen op onze website: <https://sav.hkoenig.com>.

Door de referentienaam van uw apparaat in de zoekbalk te typen, krijgt u toegang tot alle beschikbare online hulpmiddelen, ontworpen om aan uw behoeften te voldoen.

Als u toch niet geen antwoord op uw vraag kunt vinden, klik dan op "Heeft het antwoord uw probleem opgelost? Hierdoor gaat u naar het Aanvraagformulier voor Klantenondersteuning, dat u in kunt vullen om uw verzoek te valideren en hulp te ontvangen.

GARANTIEVOORWAARDEN

De garantie dekt alle mankementen die voortkomen uit normaal gebruik, volgens de sectie gebruik en specificaties in de gebruikershandleiding.

Deze garantie omvat niet verpakkings- of transportproblemen tijdens het vervoer van het product door de eigenaar. Het omvat ook niet de normale slijtage van het product, noch het onderhoud of vervangen van verbruiksartikelen.

UITSLUITINGEN VAN DE GARANTIE

- Accessoires en verbruiksartikelen (*).
- Normaal onderhoud van het apparaat.
- Alle mankementen veroorzaakt door verkeerd gebruik (schokken, het niet opvolgen van de aanbevolen stroomvoorziening, in slechte omstandigheden gebruiken, etc.), onvoldoende onderhoud of ondeugdelijk gebruik van het apparaat, alsook het gebruik van ongeschikte accessoires.
- Schade van buitenaf: vuur, waterschade, elektrische stroompiek, etc.
- Apparaten die uit elkaar zijn gehaald, ook gedeeltelijk, door personen die niet er niet gekwalificeerd voor zijn (zoals de gebruiker).
- Producten waarvan het serienummer verdwenen, beschadigd of onleesbaar is, waardoor we het niet kunnen identificeren.
- Producten die verhuurd werden of ter demonstratie of showmodel waren.

(*). Sommige onderdelen van uw apparaat, genaamd verbruiksartikelen, slijten naar verloop van tijd en bij veel gebruik van uw apparaat. Deze slijtage is normaal, maar kan verergerd worden door slechte omstandigheden of onderhoud van uw apparaat. Deze onderdelen worden daarom niet gedekt door de garantie.

De accessoires meegeleverd met het apparaat zijn ook uitgesloten van de garantie. Ze kunnen niet vervangen of gerestitueerd worden. Echter, sommige accessoires zijn te koop via onze website: <https://sav.hkoenig.com/>.

MILIEU.



Dit symbool geeft aan dat het product niet valt onder normaal huisvuil, het dient te worden afgevoerd zoals de regelgeving geldt voor de afvoer van elektrische apparaten (DEEE). Daarom mag dit apparaat niet worden afgevoerd als normaal huisvuil en dient het te worden afgevoerd naar een inzamelpunt voor dit soort apparaten. Inzamelpunten kunt u vinden bij uw lokale overheid en de verkoper. Door afgedankte apparaten te laten recyclen helpt u het milieu en uw eigen gezondheid.

Adeva SAS / H.Koenig Europe - 8 rue Marc Seguin, 77290 Mitry-Mory, France
www.hkoenig.com - sav@hkoenig.com - contact@hkoenig.com - Tél: +33 1 64 67 00 05

ESPAÑOL

DESCRIPCIÓN DE COMPONENTES

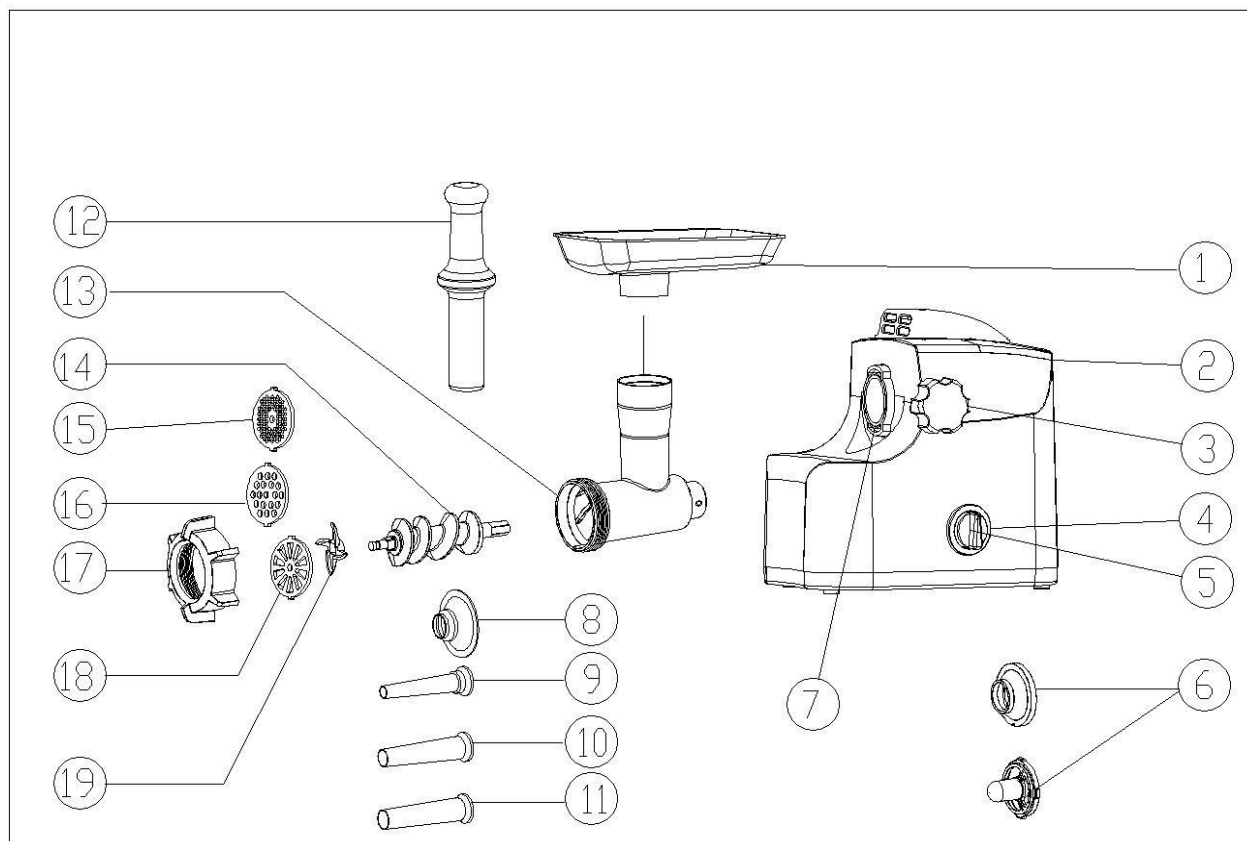

1. Plato de la tolva
2. Cuerpo
3. Botón de fijación
4. Interruptor
5. Perilla del interruptor
6. Accesorio Kibbe
7. Entrada de la cabeza
8. Accesorio para embutido (bloques)
9. Accesorio para embutido (fino)
10. Accesorio para embutido (mediano)
11. Accesorio para embutido (grande)
12. Empujador de alimentos
13. Cabeza
14. Barrena
15. Placa de cortar (fina)
16. Placa de cortar (mediana)
17. Anillo de fijación
18. Placa de cortar (grande)
19. Cuchilla de corte

MEDIDAS DE SEGURIDAD IMPORTANTES

Antes de usar un electrodoméstico, siempre se deben tomar las precauciones básicas de seguridad, incluyendo las siguientes:

- Para usos domésticos, no usar al aire libre.
- Siempre desenchufe el cable de alimentación del tomacorriente cuando no esté usando la picadora, antes de montar o desmontar sus piezas y para limpiarla.
- Desenchufe antes de montar o desmontar su picadora.
- Es necesaria una estrecha supervisión cuando se utiliza cualquier aparato cerca de niños.
- Cuando transporte la picadora de carne, asegúrese de sujetar el cuerpo con ambas manos. Nunca use la placa de la tolva o la cabeza para transportarla.
- No fije la cuchilla y la placa de cortar cuando utilice el accesorio kibbe.
- Nunca empuje los alimentos con la mano. Utilice el empujador de alimentos.
- No triture alimentos duros como huesos, nueces, etc.
- No triture el jengibre ni otros alimentos de fibra dura.
- El funcionamiento continuo de la picadora de carne no debe exceder los 10 minutos, deje reposar por 10 minutos entre funcionamientos para enfriar el motor.
- Opere la picadora de "I" y "II" a "R" o de "R" a "I" y "II" después de que la condición de trabajo anterior se detenga por más de 30 segundos, o puede causar algún caso anormal y destruir fácilmente la picadora.
- No presione excesivamente los alimentos para evitar atascos.
- Cuando se active el interruptor automático, no lo encienda.
- Nunca intente reemplazar las piezas o reparar la picadora de carne usted mismo.

- No sumerja el cable o el cuerpo de la picadora en agua, ya que podría provocar una descarga eléctrica.
- Este aparato no debe ser utilizado por personas con discapacidad física, sensorial o motora, o con falta de experiencia y conocimiento, a menos que hayan sido instruidos en el uso del aparato por una persona responsable de su seguridad.
- Los niños deben ser supervisados para garantizar que no jueguen con el aparato.
- No opere este aparato si el cable de alimentación o el enchufe están dañados. Si el cable de alimentación está dañado, deberá ser reemplazado por el fabricante, su agente de servicios técnicos o una persona con calificación similar para evitar riesgos potenciales.
- Para evitar descargas eléctricas, tenga cuidado de no mojar el motor, el cable de alimentación o el enchufe.
- El uso de accesorios no recomendados por el fabricante puede provocar lesiones corporales.
- Este aparato no está diseñado para que lo utilicen niños.
- Nunca acerque sus manos a las piezas móviles cuando estén en funcionamiento. Nunca introduzca los dedos en la abertura de la picadora, utilice siempre el empujador de alimentos.
- No utilice el aparato con alimentos congelados. Deje que los alimentos se descongelen por completo antes de usar la picadora.
- Coloque el aparato sobre una superficie plana, seca y estable durante el uso.
- No utilice este aparato si el cable de alimentación o el enchufe están dañados, luego de haber detectado un mal funcionamiento, o si presenta cualquier tipo de avería. Si el cable de alimentación está deteriorado, este deberá ser reemplazado por el fabricante, su agente de servicios técnicos o un especialista similar para evitar riesgos potenciales.

- Siempre apague y desenchufe la picadora para liberar cualquier alimento atascado en las cuchillas o la barrena.
- Este aparato puede ser utilizado por niños con a partir de 8 años de edad, siempre y cuando sean supervisados, hayan sido instruidos en el uso seguro de la parrilla y estén plenamente conscientes de los peligros involucrados.
- La limpieza y el mantenimiento no deben ser realizados por niños, a menos que tengan más de 8 años y sean supervisados.
- Mantenga al aparato y su cable de alimentación fuera del alcance de niños menores de 8 años.
- Al utilizar equipos eléctricos, siempre se deben tomar precauciones de seguridad para evitar riesgos de incendio, descargas eléctricas y/o lesiones en caso de mal uso.
- Antes de utilizar la picadora de carne, verifique que el voltaje indicado en la placa de características corresponde al tomacorriente de la pared de su hogar si este no es el caso, póngase en contacto con el distribuidor y no conecte el aparato.
- Nunca desatienda el aparato mientras esté en uso.
- No utilice este aparato si se ha caído o si presenta cualquier tipo de avería.

ANTES DEL PRIMER USO

- Compruebe que la tensión indicada en la placa de características corresponda con la tensión de red de su hogar.
- Lave todas las partes excepto el cuerpo (carcasa del motor) con agua tibia y jabón.
- Antes de enchufar, asegúrese de que el interruptor esté en la posición "OFF", que es el estado natural.

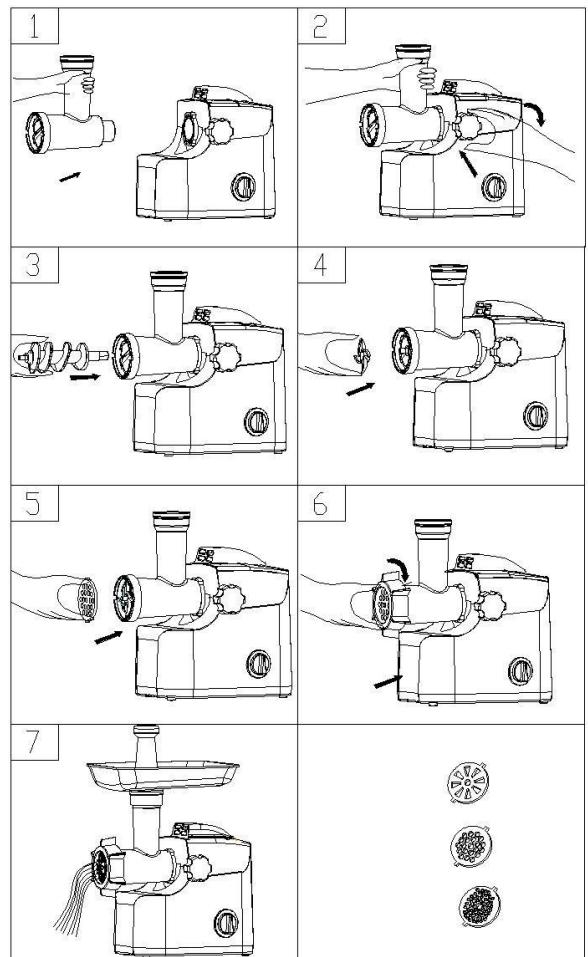

INSTRUCCIONES DE OPERACIÓN

MONTAJE:

- Sujete la cabeza e insértela en la entrada correspondiente (preste atención, la cabeza debe estar inclinada según la flecha indicada en la parte superior, consulte la figura 1), luego mueva la cabeza en el sentido contrario a las agujas del reloj para que quede bien firme. (Figura 2)
- Coloque la barrena en la cabeza, con el extremo largo primero, y gírela ligeramente hasta que se fije en el cuerpo (fig.3).
- Coloque la cuchilla de corte en el eje de la barrena con la cuchilla hacia el frente como se muestra en la ilustración (fig.4). Si no está bien colocada, la carne no se triturará.
- Coloque la placa de corte deseada junto a la cuchilla, encajando los salientes en la ranura (fig.5).
- Apoye o presione el centro de la placa de corte con un dedo y luego atornille el anillo de fijación con la otra mano (fig.6). No apriete demasiado.
- Coloque la placa de la tolva en la cabeza y fíjela en su sitio.
- Ubique la picadora de carne en un lugar firme.
- Permita que el aire circule libre la parte inferior y lateral de la carcasa del motor y la pared.

PICAR CARNE

- Corte todos los alimentos en trozos (se recomienda la carne deshuesada y sin grasa, tamaño aproximado: 20 mm x 20 mm x 60 mm) para que quepan fácilmente en la abertura de la tolva.
- Embutidos, cambie a la posición "I" y "II".
- Introduzca alimentos en la tolva. Utilice para ello el empujador de alimentos (fig.7)
- Después del uso, cambie a la posición "O" y espere que el aparato se detenga, y luego tire el enchufe.

FUNCIÓN DE INVERSIÓN

- Después de desbloquear, suelte "R" y tire el enchufe, luego limpie los alimentos de la cabeza del aparato.

HACIENDO EMBUTIDOS

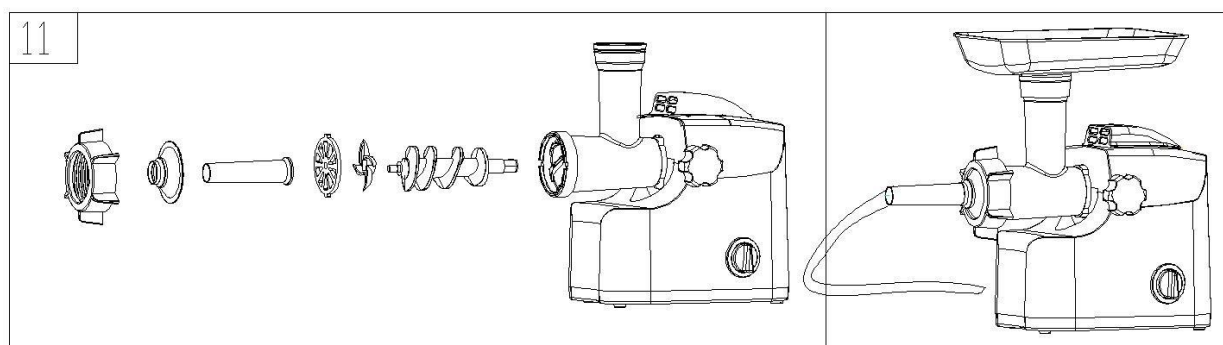

- Antes de comenzar, monte el accesorio para embutidos como se indica a continuación (fig. 11)

LIMPIEZA Y MANTENIMIENTO

◆ DESMONTAJE

◆ Asegúrese de que el motor se haya detenido por completo.

◆ Desconecte el enchufe del tomacorriente.

◆ Desarme invirtiendo los pasos de las figuras 1 a 6.

◆ Para quitar la placa de corte fácilmente, coloque un destornillador entre la placa de corte y la cabeza como se muestra en la figura 12 y levántela.

◆ Para retirar la cabeza, presione el botón de fijación y muévala según la dirección ilustrada en la figura 13.

◆ LIMPIEZA

◆ Asegúrese de que el motor se haya detenido por completo.

◆ Desconecte el enchufe del tomacorriente.

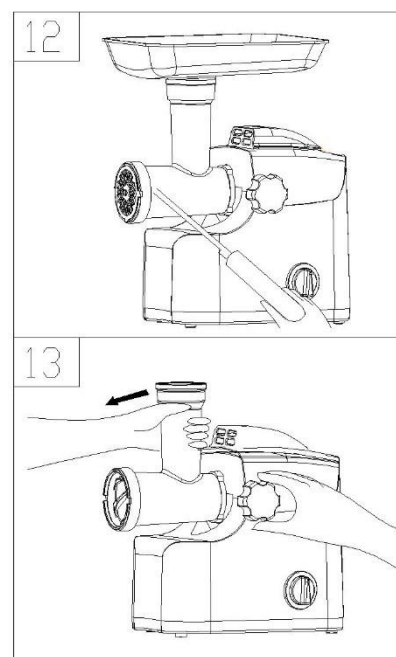

- ◆ Retire la carne, etc. Lave cada parte con agua tibia y jabón.
- ◆ Una solución blanqueadora que contenga cloro decolorará las superficies de aluminio.
- ◆ No sumerja la carcasa del motor en agua, límpiela únicamente con un paño húmedo.
- ◆ Los diluyentes y la gasolina cambiarán el color de la picadora de carne.
- ◆ Limpiar todas las partes cortantes con un paño húmedo de aceite vegetal.

ESPECIFICACIONES TÉCNICAS

Alimentación: 220-240 V ~ 50/60

Potencia del motor: 1800 W

Peso neto/bruto: 5.3 Kg/6.0 Kg

Dimensión total: 290 mm×200 mm×420 mm

GARANTÍA

El periodo de garantía de nuestros productos es de 2 años, salvo que la ley estipule lo contrario, a partir de la fecha de la compra inicial o de la fecha de entrega.

Si tiene algún problema o pregunta, puede acceder fácilmente a nuestras páginas de ayuda, consejos para solucionar problemas, preguntas frecuentes y manuales de usuario en nuestro sitio de servicio: <https://sav.hkoenig.com>.

Al escribir el nombre de referencia de su dispositivo en la barra de búsqueda, puede acceder a toda la asistencia en línea disponible, diseñada para satisfacer mejor sus necesidades.

Si sigue sin encontrar una respuesta a su pregunta o problema, haga clic en "¿La respuesta ha resuelto su problema? Esto le llevará al formulario de solicitud de asistencia posventa, que puede rellenar para validar su solicitud y obtener ayuda.

CONDICIONES DE GARANTÍA

La garantía cubre todos los fallos que se produzcan en el contexto de un uso normal, de acuerdo con los usos y especificaciones del manual de usuario.

Esta garantía no se aplica a los problemas de embalaje o transporte durante el envío del producto por parte del propietario. Tampoco incluye el desgaste normal del producto, ni el mantenimiento o la sustitución de piezas consumibles.

EXCLUSIÓN DE GARANTÍA

- Accesorios y piezas de desgaste (*).
- Mantenimiento normal del aparato.

- Todas las averías derivadas de un uso incorrecto (golpes, incumplimiento de las recomendaciones de alimentación eléctrica, malas condiciones de uso, etc.), de un mantenimiento insuficiente o de un mal uso del aparato, así como del uso de accesorios inadecuados.
- Daños de origen externo: incendio, daños por agua, sobrecarga eléctrica, etc.
- Cualquier equipo que haya sido desmontado, incluso parcialmente, por personas que no estén autorizadas a hacerlo (en particular el usuario).
- Productos cuyo número de serie falte, esté dañado o sea ilegible, lo que no permitiría su identificación.
- Productos sujetos a alquiler, demostración o exposición.

(*) Algunas piezas de su aparato, conocidas como piezas de desgaste o consumibles, se deterioran con el tiempo y la frecuencia de uso de su aparato. Este desgaste es normal, pero puede acentuarse por las malas condiciones de uso o de mantenimiento de su aparato. Por lo tanto, estas piezas no están cubiertas por la garantía.

Los accesorios suministrados con el aparato también están excluidos de la garantía. No se pueden cambiar ni reembolsar. No obstante, algunos accesorios pueden adquirirse directamente en nuestro sitio web: <https://sav.hkoenig.com/>

MEDIO AMBIENTE



Este símbolo marcado en su producto o indicado en las instrucciones del manual, significa que al final de la vida útil de su electrodoméstico, el mismo no debe ser descartado junto con la basura doméstica del hogar. En la Unión Europea existen sistemas de recolección separados para el reciclaje de aparatos electro-electrónicos.

Para obtener más información al respecto, comuníquese con las autoridades locales de su lugar de residencia o con su distribuidor donde adquirió el producto.

Adeva SAS / H.Koenig Europe - 8 rue Marc Seguin, 77290 Mitry-Mory, France
www.hkoenig.com - sav@hkoenig.com - contact@hkoenig.com - Tél: +33 1 64 67 00 05

ITALIANO

DESCRIZIONE

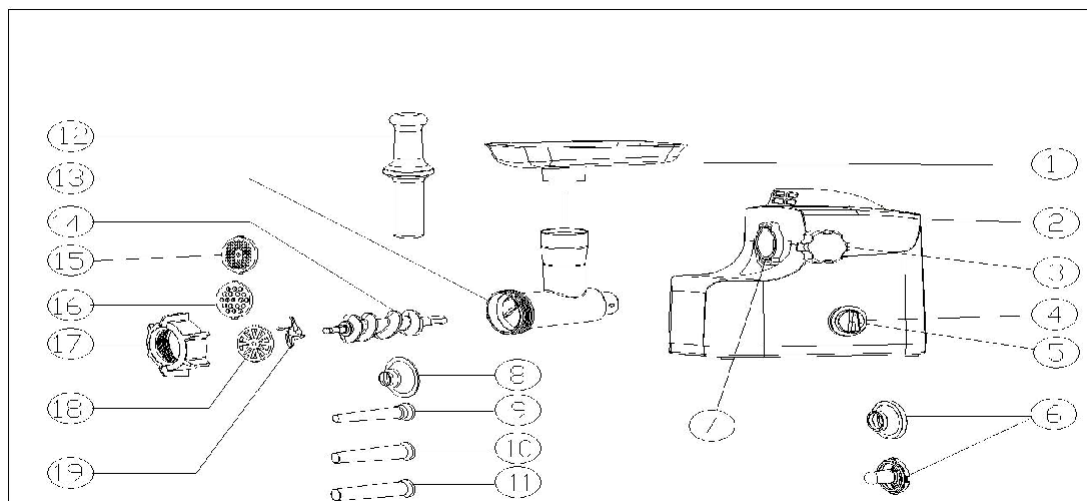

2. Corpo macchina

3. Pulsante di fissaggio

4. Pannello interruttori

5. Manopola interruttore

6. Accessorio Kibbe

7. Ingresso testata

8) Attacco per salsiccia (doppia)

9. Accessorio per salsiccia (sottile)

10. Accessorio per salsiccia (medio)

11. Accessorio per salsiccia (grande)

12. Pestello per alimenti

13. Testa

14. Verme

15. Accessorio tritacarne (fine)

16. Accessorio tritacarne (medio)

17. Anello di fissaggio

18. Accessorio tritacarne (grande)

19. Lama tagliente

IMPORTANTI SALVAGUARDIE

Quando si utilizzano apparecchi elettrici, è necessario seguire sempre alcune precauzioni di sicurezza di base, tra cui le seguenti:

- ◆ **È per uso domestico** ; Non utilizzare all'aperto.
- ◆ Scollegare dalla presa quando non è in uso, prima di inserire o rimuovere parti e prima della pulizia.
- ◆ Scollegare durante il montaggio e lo smontaggio dell'unità.
- ◆ È necessaria un'attenta supervisione quando qualsiasi apparecchio viene utilizzato vicino ai bambini.
- ◆ Quando si trasporta l'unità, assicurarsi di tenere il corpo con entrambe le mani. Non trasportare l'unità dalla piastra o dalla testa della tramoggia.
- ◆ Non fissare la lama e la piastra di taglio quando si utilizza l'accessorio kibbe.
- ◆ Non spingere mai i prodotti a mano. Usare lo spingi-alimenti.
- ◆ Non macinare cibi duri come ossa, noci, ecc.
- ◆ Non macinare lo zenzero e altri materiali con fibre dure.
- ◆ Il funzionamento continuo del tritacarne non deve essere superiore a 10 minuti con successivi 10 minuti di intervallo per il raffreddamento del motore.
- ◆ Azionare l'unità da "I"&"II" a "R" o da "R" a "I"&"II" dopo che la sessione di lavoro precedente è ferma da almeno 30 secondi, in caso contrario si potrebbe danneggiare l'unità l'unità.

- ◆ Per evitare inceppamenti, non forzare il funzionamento dell'unità con una pressione eccessiva.
- ◆ Quando l'interruttore automatico si attiva, non accendere l'apparecchio.
- ◆ Non tentare mai di sostituire le parti e riparare l'unità da soli.
- ◆ Non immergere il cavo o il corpo del mixer nell'acqua poiché ciò potrebbe provocare scosse elettriche.
- ◆ Questo apparecchio non è destinato all'uso da parte di persone con ridotte capacità fisiche, sensoriali o mentali, senza esperienza e conoscenza, a meno che non siano supervisionate o siano state istruite sull'uso dell'apparecchio da una persona responsabile della loro sicurezza
- ◆ I bambini devono essere sorvegliati per assicurarsi che non giochino con l'apparecchio.
- ◆ Non utilizzare questo apparecchio se il cavo o la spina sono danneggiati. Restituirlo al centro di assistenza o farlo riparare da un tecnico professionista.
- ◆ Per evitare scosse elettriche, fare attenzione a non bagnare l'unità motore, il cavo di alimentazione o la spina.
- ◆ Non utilizzare mai un accessorio non adatto a questo dispositivo
- ◆ Questo apparecchio non è destinato all'uso senza supervisione da parte di bambini.
- ◆ Non avvicinare mai le mani alle parti in movimento. Non inserire mai le dita nella tamoggia, utilizzare sempre lo

spingi-alimenti.

- ◆ Non utilizzare l'unità con alimenti congelati. Lasciare che il cibo si scongeli completamente prima di usare il tritatutto.
- ◆ Posizionare sempre l'unità su una superficie piana, asciutta e stabile.
- ◆ Non utilizzare questo apparecchio se ha il cavo o la spina danneggiati, se non funziona correttamente, se è stato danneggiato o è caduto. Se il cavo di alimentazione è danneggiato, deve essere sostituito dal produttore, dal suo agente di servizio o da una persona qualificata per evitare rischi.
- ◆ Spegnere e scollegare sempre l'unità per liberare il cibo bloccato sulle lame o sulla coclea.
- ◆ Questo apparecchio può essere utilizzato da bambini di almeno 8 anni di età, purché siano sorvegliati e siano stati istruiti sull'uso sicuro dell'apparecchio e siano pienamente consapevoli dei pericoli connessi.
- ◆ La pulizia e la manutenzione non devono essere eseguite da bambini a meno che non abbiano almeno 8 anni di età e siano sorvegliati da un adulto.
- ◆ Tenere l'apparecchio e il cavo di alimentazione fuori dalla portata dei bambini di età inferiore a 8 anni.
- ◆ Quando si utilizzano apparecchiature elettriche, è necessario adottare sempre precauzioni di sicurezza per prevenire il rischio di incendi, scosse elettriche e/o lesioni in caso di uso improprio.
- ◆ Assicurarsi che la tensione nominale sulla targhetta corrisponda alla tensione principale del vostro impianto

elettrico. Se così non fosse, contattare il rivenditore e non collegare l'unità

- ◆ Non lasciare mai l'unità incustodita durante il funzionamento.
- ◆ Il dispositivo non deve essere utilizzato se è caduto o sono evidenti segni di danneggiamento

PRIMO UTILIZZO

- Verificare che la tensione indicata sull'etichetta dei dati corrisponda alla tensione di rete della propria abitazione.
- Lavare le altre parti tranne il corpo (carcassa del motore) in acqua calda e sapone.
- Lavare tutte le parti (eccetto il corpo) con acqua calda e sapone.
- Prima del collegamento, assicurarsi che l'interruttore a chiave sia in posizione "OFF", che è lo stato naturale di tutte le chiavi.

ISTRUZIONI PER L'USO

MONTAGGIO

- **afferrare la testa e inserirla nell'ingresso (durante l'inserimento prestare attenzione la testa deve essere inclinata come da freccia indicata in alto, vedi fig.1), quindi spostare la testa in senso antiorario in modo che la testa sia ben fissata. (fig.2)**

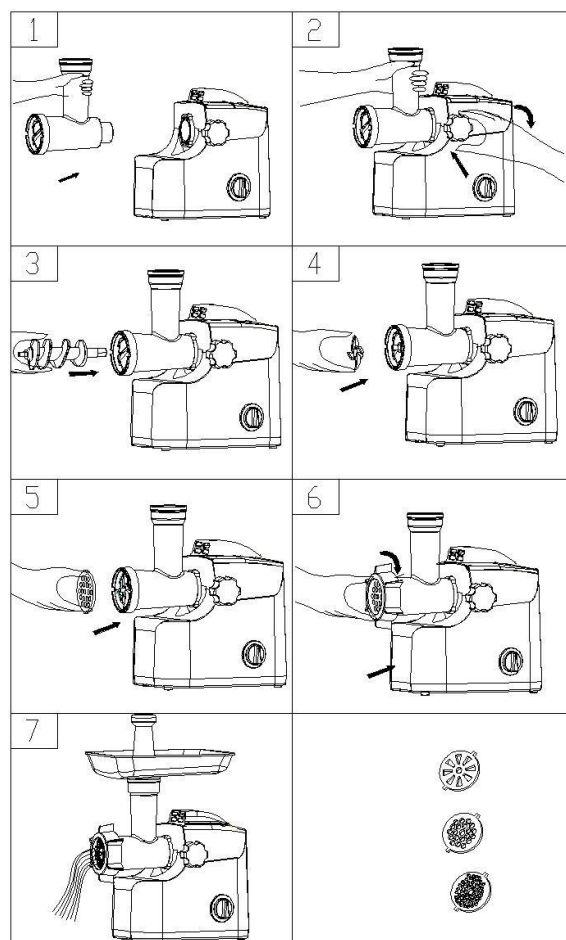

- Posizionare il verme nella testa, prima l'estremità lunga, e ruotare per far avanzare leggermente la vite fino a quando non si inserisce nell'alloggiamento del motore (fig.3).
- Posizionare la lama di taglio sull'asta del verme con la lama rivolta in avanti come illustrato (fig.4). Se non è montata correttamente, la carne non verrà macinata.
- Posizionare l'accessorio taglio desiderato accanto alla lama di taglio, inserendo le sporgenze nell'asola (fig.5).
- Sostenere o premere il centro dell' di taglio con un dito quindi avvitare l'anello di fissaggio con un'altra mano (fig.6). Non stringere eccessivamente.
- Posizionare la piastra della tramoggia sulla testa e fissarla in posizione.
- Posizionare l'unità in una posizione stabile.
- Il passaggio dell'aria nella parte inferiore e laterale dell'alloggiamento del motore deve essere mantenuto libero e non ostruito.

MACINAZIONE DELLA CARNE

- Tagliare tutti gli alimenti a pezzi (si consiglia carne senza tendini, disossata e senza grasso, dimensioni approssimative: 20 mm x 20 mm x 60 mm) in modo che si adattino facilmente all'apertura della tramoggia.
- Salsiccia, posizione "I" & "II" p, carne macinata ..
- Caricare gli alimenti nella piastra della tramoggia. Utilizzare solo lo spingi-alimenti (fig.7)
- Dopo l'uso, posizionare l'interruttore su "O" e arrestare il dispositivo, quindi staccare la spina.

Funzione di inversione

- Dopo aver sbloccato, rilasciare "R" e staccare la spina, quindi rimuovere gli alimenti dalla testa dell'apparecchio.

PREPARARE LA SALSICCIA

Prima di iniziare montare l'accessorio per salsicce come segue (fig.11)

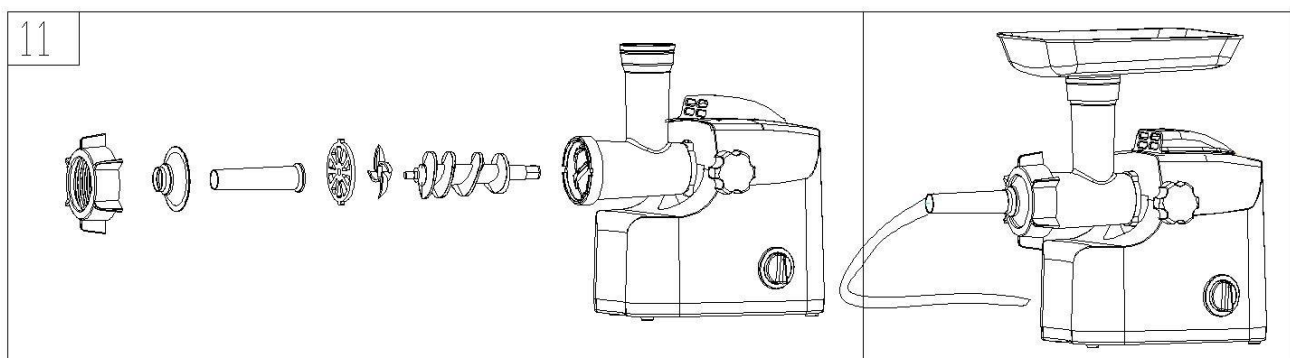

PULIZIA E MANUTENZIONE

SMONTAGGIO

- Assicurarsi che il motore si sia fermato completamente.
- Scollegare la spina dalla presa di corrente.
- Smontare invertendo i passaggi da 1 a 6.
- Per rimuovere facilmente l'accessorioper tritare, inserire un cacciavite tra l'accessorio e la testa come illustrato e sollevarlo (fig.12).
- Premere la manopola di fissaggio , muovere la testa come illustrato in fig 13, dopodiché è possibile estrarre la testa.

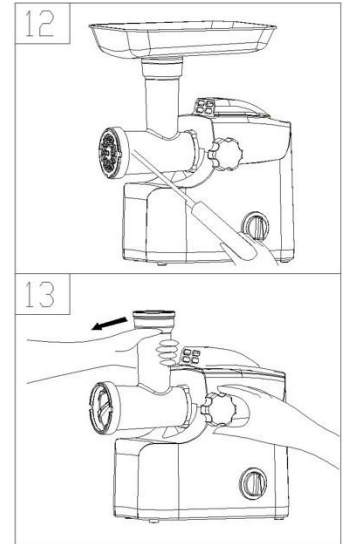

PULIZIA

- Assicurarsi che il motore si sia fermato completamente.
- Scollegare la spina dalla presa di corrente.
- Rimuovere la carne, ecc. Lavare ogni parte con acqua calda e sapone.
- Una soluzione sbiancante contenente cloro scolorirà le superfici in alluminio.
- Non immergere l'alloggiamento del motore in acqua, ma pulirlo solo con un panno umido.
- Diluenti e benzina possono danneggiare il colore dell'unità.
- Pulire tutte le parti taglienti con un panno impregnato di olio vegetale.

SPECIFICHE

Alimentazione elettrica	220-240 V CA, 50/60 Hz
Max. Motore bloccato ca. potenza	1800W
Peso netto / lordo	5,3 kg / 6,0 kg
Dimensione globale (L x D x H)	290 mm x 200 mm x 420 mm

GARANZIA

Il periodo di garanzia per i nostri prodotti è di 2 anni, se non diversamente stabilito dalla legge, a partire dalla data di acquisto iniziale o di consegna.

Se avete problemi o domande, potete facilmente accedere alle nostre pagine di aiuto, consigli per la risoluzione dei problemi, FAQ e manuali d'uso sul nostro sito post-vendita: <https://sav.hkoenig.com>.

Digitando il nome di riferimento del tuo dispositivo nella barra di ricerca, puoi accedere a tutto il supporto online disponibile, progettato per soddisfare al meglio le tue esigenze.

Se ancora non riesci a trovare una risposta alla tua domanda o al tuo problema, allora clicca su "La risposta ha risolto il tuo problema? Questo vi porterà al modulo di richiesta di supporto post-vendita, che potete completare per convalidare la vostra richiesta e ottenere aiuto.

CONDIZIONI DI GARANZIA

La garanzia copre tutti i guasti derivanti da un uso normale, in conformità con gli usi e le specifiche del manuale utente.

Questa garanzia non si applica a problemi di imballaggio o di trasporto durante la spedizione del prodotto da parte del proprietario. Non include inoltre la normale usura del prodotto, né la manutenzione o la sostituzione delle parti di consumo.

ESCLUSIONE DELLA GARANZIA

- Accessori e parti soggette a usura (*).
- Normale manutenzione dell'apparecchio.
- Tutti i guasti derivanti da un uso improprio (urti, mancato rispetto delle raccomandazioni sull'alimentazione, cattive condizioni d'uso, ecc.), da una manutenzione inadeguata o da un uso improprio dell'apparecchio, nonché dall'uso di accessori inadeguati.
- Danni di origine esterna: incendio, danni d'acqua, sovratensione elettrica, ecc.
- Qualsiasi attrezzatura che sia stata smontata, anche parzialmente, da persone diverse da quelle autorizzate a farlo (in particolare l'utente).
- Prodotti per i quali il numero di serie è mancante, danneggiato o illeggibile, il che non permetterebbe la sua identificazione.

- Prodotti soggetti a noleggio, dimostrazione o esposizione.

(*) Alcune parti del suo apparecchio, note come parti soggette a usura o materiali di consumo, si deteriorano con il tempo e la frequenza d'uso del suo apparecchio. Questa usura è normale, ma può essere accentuata da cattive condizioni d'uso o di manutenzione del vostro apparecchio. Queste parti non sono quindi coperte dalla garanzia.

Anche gli accessori forniti con l'apparecchio sono esclusi dalla garanzia. Non possono essere scambiati o rimborsati. Tuttavia, alcuni accessori possono essere acquistati direttamente dal nostro sito web: <https://sav.hkoenig.com/>.

AMBIANTE



Questo simbolo apposto sul prodotto significa che si tratta di un dispositivo il cui trattamento come rifiuto è soggetto alle normative relative ai rifiuti di apparecchiature elettriche ed elettroniche (RAEE). Questo dispositivo non può quindi in nessun caso essere trattato come rifiuto domestico e deve essere raccolto appositamente per questo tipo di rifiuti. I sistemi di ripresa e di raccolta non sono conformi alle disposizioni delle collettività locali e dei distributori. Consegnando il tuo dispositivo a fine vita al canale di riciclaggio, contribuirai a proteggere l'ambiente e prevenire qualsiasi conseguenza dannosa per la tua salute.

Adeva SAS / H.Koenig Europe - 8 rue Marc Seguin, 77290 Mitry-Mory, France
www.hkoenig.com - sav@hkoenig.com - contact@hkoenig.com - Tél: +33 1 64 67 00 05



Points de collecte sur www.quefairedemesdechets.fr
Privilégiez la réparation ou le don de votre appareil !