

HKoenig

**Operation manual
Manuel d'instructions
Bedienungsanleitung
Gebruiksaanwijzing
Manual de Instrucciones
Manuale d'uso**



MLCOOK10

**Multi cooker
Multi-cuiseur
Multikocher
Multicooker
Olla Multiuso**



ENGLISH

Before use of this appliance, please read the instruction manual carefully

GENERAL SAFETY

1. This appliance is intended to be used in household only.
2. This appliance is not suitable for children and handicapped people. Please always keep children away from the appliance in operation.
3. Persons with reduced physical, sensory or mental capabilities or lack of experience and knowledge can use this appliance if they have been given supervision or instruction concerning use of the appliance in a safe way and understand the hazards involved. Children shall not play with the appliance. Children shall not make Cleaning and user maintenance unless they are older than 8 and supervised. Keep the appliance and its cord out of reach of children less than 8 years.
4. Never wash this appliance in water directly to avoid short circuit and electric shock.
5. Never plug any metal into the gaps or holes on this appliance to avoid possible electric shock
6. Never plug or unplug the power supply plug with a wet hand to avoid electric shock. Never unplug the power cord by pulling the cable. The power cable should not be pulled or twisted violently.
7. The power cord should not contact with other heating appliance, to avoid fire hazard. Always unplug the power cord after use.
8. Clean the metal parts on plug from time to time to avoid weak contact.
9. Please always connect this appliance to an independent socket with the capacity above 10A, and make sure that the plug is completely plugged in and well contacted.
10. Always keep hand and face from the steam outlet to avoid scald by the steam, and never cover the steam outlet with cloth; otherwise, the cover may be distorted due to overheat.
11. During the operation, never touch the cover or any metal parts of the appliance to avoid scald. When carrying the appliance, please keep the cover closed to avoid scald.
12. This appliance should not be used on any unstable or other object, which cannot resisted high temperature, otherwise fire hazard may happen.
13. Please keep the appliances from fire, damp surrounding to avoid possible hazard.
14. Before use, please always clean the heating disk, the side temperature sensor and the outside bottom of the inner pot to avoid weak contact.
15. The inner pot is not allowed for any violent impact. Any distortion of the inner pot may cause mal-function and other hazard of the appliance.
16. Never clean the inner pot with any hazard tools to avoid damage to the non-stick coating.
17. Never heat the inner pot with other heating source, and never use other pot to replace the inner pot of this appliance to avoid any possible hazard.

18. Never start the appliance without the inner pot in position or with empty pot without any water or other food in.
19. The heating disk will be very hot after use, never touch it with hand to avoid scald. This appliance is not allowed to disassemble by any untrained people. If any repair need, please contact service center
20. Do not operate any appliance with a damaged cord or plug, or in abnormal state. If its main cord is damaged, it must be replaced by the manufacturer, the nearest service agent or a qualified person.

I. Name of parts



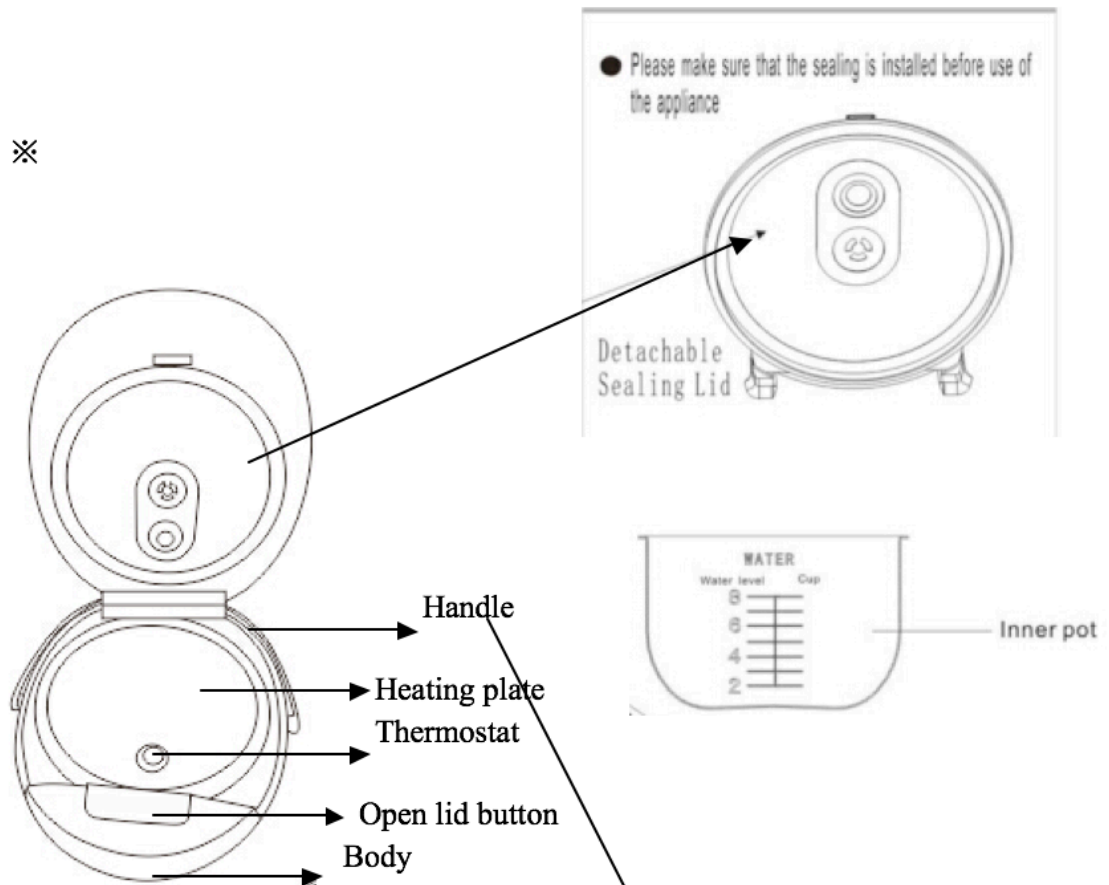

※ The actual object may be different from the picture below, please refer to the actual object.



Handle

- ※ The handle is for carrying
- ※ Never carry the appliance with the handle during cooking
- ※ The handle is not allowed for violent carrying

Accessories:

spoon	spatula	Measuring Cup	Steamer	Power Cord
				





II. Specification

Related voltage	220V-240V, 50Hz
Related power	860W
Capacity	5L

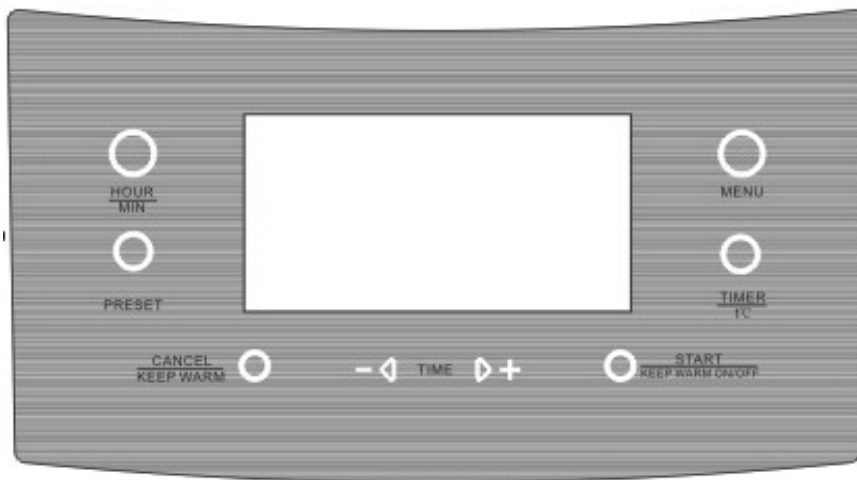
III. Opération instruction

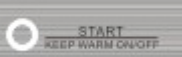
Control Panel

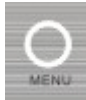

-  : press to start the program
-  : press to change the time between hour and minute, press for several second to open or close the sound when the appliance standby
-  : press to preset the time before the cooking.
-  : press for several second to cancel the program or begin to keep warm when the appliance standby. The maximum time of keep warm is 24 hours.

5.  : press to choose the program

6.  : press to adjust the time and temperature

7.  : press to adjust time or adjust temperature, or select cooking menu



IV. Detailed operation

1. Multi cook

1). Press “menu” button or “+” “-” to choose “multi cook” function with corresponding word flashing on displayer. (Default cooking time is 30 minutes, default cooking temperature is 100°C)



2) Press “Timer/Temperature” button, then press “+” or “-” button to adjust cooking time within range of 2 minutes - 15 hours (can switch between hour adjustment and minute adjustment by press” Hour/minute” button), adjusting step is 1 minute within one hour and adjusting step is 5 minutes above one hour.

3) Press “Timer/Temperature” button again, then press “+” or “-” button to adjust cooking temperature within range of 35°C-180°C, 5°C per step.

4) Keep pressing “Start” button for three seconds to start cooking programmer.

5) When finishing cooking, the appliance automatically come into “Keep warm” if cooking temperature is 75°C and above , unless user cancel “Keep warm” manually during cooking process.

Tips: The appliance will not “keep warm” after finishing cooking if cooking temperature is below 75°C, if cooking temperature is more than 140°C, cooking time can not exceed 2 hours ; within 24 hours preset cooking is available for this function

2. Cook

1) Press “menu” button or “+” “-” to choose “cook” function with corresponding word flashing on displayer. (Default cooking time is 40 minutes)

2) Press “Timer/Temperature” button, then press “+” or “-” button to adjust cooking

time within range of 5 minutes - 8 hours (can switch between hour adjustment and minute adjustment by press "Hour/minute" button), adjusting step is 5 minute .

3) Keep pressing "Start" button for three seconds to start cooking programmer.

4) When finishing cooking, the appliance automatically comes into "Keep warm", unless user cancel "Keep warm" manually during cooking process.

Tips: within 24 hours preset cooking is available for this function



3. Fast cook

1) Press "menu" button or "+" "-" to choose "Fast cook" function with corresponding word flashing on displayer. (Default cooking time is 15 minutes)

2) Can not adjust cooking time.

3) When finishing cooking, the appliance automatically comes into "Keep warm", unless user cancel "Keep warm" manually during cooking process.

Tips: Within 24 hours, preset cooking is not available for this function

4. Stew

1) Press "menu" button or "+" "-" to choose "Stew" function with corresponding word flashing on displayer. (Default cooking time is 1 hour)

2) Press "Timer/Temperature" button, then press "+" or "-"

button to adjust cooking time within range of 10 minutes - 12 hours (can switch between hour adjustment and minute adjustment by press "Hour/minute" button), adjusting step is 5 minute.

3) Keep pressing "Start" button for three seconds to start cooking programme.

4) When finishing cooking, the appliance automatically comes into "Keep warm", unless user cancel "Keep warm" manually during cooking process.

Tips: Within 24 hours, preset cooking is available for this function



5. Bake

1) Press "menu" button or "+" "-" to choose "Bake" function with corresponding word flashing on displayer. (Default cooking time is 1 hour)

2) Press "Timer/Temperature"



button, then press “+” or “-” button to adjust cooking time within range of 30 minutes - 8 hours (can switch between hour adjustment and minute adjustment by press “Hour/minute” button), adjusting step is 5 minutes.

3) Keep pressing “Start” button for three seconds to start cooking programme.

4) When finishing cooking, the appliance automatically comes into “Keep warm”, unless user cancel “Keep warm” manually during cooking process.

Tips: Within 24 hours, preset cooking is available for this function

6. Milk porridge

1) Press “menu” button or “+” “-” to choose “Milk porridge” function with corresponding word flashing on displayer. (Default cooking time is 35 mins)

2) Press “Timer/Temperature” button, then press “+” or “-” button to adjust cooking time

within range of 5 minutes - 4 hours (can switch between hour adjustment and minute adjustment by press “Hour/minute” button), adjusting step is 1 minute within one hour and adjusting step is 5 minutes above one hour.

3) Keep pressing “Start” button for three seconds to start cooking programme.

4) When finishing cooking, the appliance automatically come into “Keep warm», unless user cancel “Keep warm «manually during cooking process.

Tips: Within 24 hours, preset cooking is available for this function.



7. Soup

1) Press “menu” button or “+” “-” to choose “Soup” function with corresponding word flashing on displayer. (Default cooking time is 1 hour)

2) Press «Timer/Temperature” button, then press “+” or “-” button to adjust cooking time

within range of 10 minutes - 8 hours (can switch between hour adjustment and minute adjustment by press «Hour/minute” button), adjusting step is 5 minute.

3) Keep pressing, “Start «button for three seconds to start cooking programme.

4) When finishing cooking, the appliance automatically come into “Keep warm», unless user cancel “Keep warm «manually during cooking process.

Tips: Within 24 hours, preset cooking is available for this function.



8. Rice

- 1) Press "menu" button or "+" "-" to choose "Rice" function with corresponding word flashing on displayer. (Default cooking time is 25 minutes)
- 2) Press "Timer/Temperature" button, then press "+" or "-"

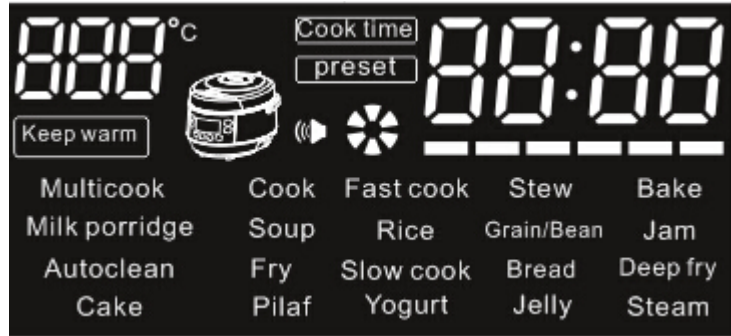

- button to adjust cooking time within range of 5 minutes - 4 hours (can switch between hour adjustment and minute adjustment by press «Hour/minute" button), adjusting step is 1 minute within one hour and adjusting step is 5 minutes above one hour.
- 3) Keep pressing "Start" button for three seconds to start cooking programme.
 - 4) When finishing cooking, the appliance automatically comes into "Keep warm", unless user cancel "Keep warm" manually during cooking process.
- Tips: Within 24 hours, preset cooking is available for this function.

9. Grain/Bean

- 1) Press "menu" button or "+" "-" to choose "Grain" function with corresponding word flashing on displayer. (Default cooking time is 40 minutes)
- 2) Press "Timer/Temperature" button, then press "+" or "-"



- button to adjust cooking time within range of 5 minutes - 4 hours (can switch between hour adjustment and minute adjustment by press «Hour/minute" button), adjusting step is 1 minute within one hour and adjusting step is 5 minutes above one hour.
- 3) Keep pressing, "Start" button for three seconds to start cooking programme.
 - 4) When finishing cooking, the appliance automatically comes into "Keep warm", unless user cancel "Keep warm" manually during cooking process.
- Tips: Within 24 hours, preset cooking is available for this function.

10. Jam

- 1) Press "menu" button or "+" "-" to choose "Jam" function with corresponding word flashing on displayer. (Default cooking time is 35 minutes)
- 2) Press "Timer/Temperature" button, then press "+" or "-"



- button to adjust cooking time within range of 5 minutes - 2 hours (can switch between hour adjustment and minute adjustment by press «Hour/minute" button), adjusting step is 5 minutes.

- 3) Keep pressing “Start” button for three seconds to start cooking programme.
- 4) When finishing cooking, the appliance automatically comes into “Keep warm”, unless user cancel “Keep warm «manually during cooking process.

Tips: Within 24 hours, preset cooking is available for this function.

11. Auto clean

1) Press “menu” button or “+” “-” to choose “Auto clean” function with corresponding word flashing on displayer. (Default cooking time is 30 minutes)

2) Press «Timer/Temperature” button, then press “+” or “-”

button to adjust cooking time within range of 5 minutes - 2 hours (can switch between hour adjustment and minute adjustment by press «Hour/minute” button), adjusting step is 5 minutes.

3) Keep pressing, “Start «button for three seconds to start cooking programme.

4) When finishing cooking, the appliance automatically comes into “Keep warm”, unless user cancel “Keep warm «manually during cooking process.

Tips: Within 24 hours, preset cooking is available for this function.



12. Fry

1) Press “menu” button or “+” “-” to choose “Fry” function with corresponding word flashing on displayer. (Default cooking time is 30 minutes)

2) Press «Timer/Temperature” button, then press “+” or “-” button to adjust cooking time

within range of 5 minutes - 2 hours (can switch between hour adjustment and minute adjustment by press «Hour/minute” button), adjusting step is 1 minute.

3) Keep pressing, “Start «button for three seconds to start cooking programme.

4) When finishing cooking, the appliance automatically come into “Keep warm», unless user cancel “Keep warm «manually during cooking process.

Tips: preset cooking is not available for this function.



13. Slow cook

1) Press “menu” button or “+” “-” to choose “Slow cook” function with corresponding word flashing on displayer.



(Default cooking time is 5 hour)

2) Press «Timer/Temperature» button, then press “+” or “-” button to adjust cooking time within range of 10 minutes - 8 hours (can switch between hour adjustment and minute adjustment by press «Hour/minute» button), adjusting step is 10 minute.

3) Keep pressing, “Start «button for three seconds to start cooking programme.

4) When finishing cooking, the appliance automatically comes into “Keep warm”, unless user cancel “Keep warm «manually during cooking process.

Tips: Within 24 hours, preset cooking is available for this function

14. Bread

1) Press “menu” button or “+” “-” to choose “Bread” function with corresponding word flashing on displayer. (Default cooking time is 2 hour)

2) Press «Timer/Temperature” button, then press “+” or “-” button to adjust cooking time

within range of 10 minutes - 6 hours (can switch between hour adjustment and minute adjustment by press «Hour/minute” button), adjusting step is 5 minutes.

3) Keep pressing “Start «button for three seconds to start cooking programme.

4) When finishing cooking, the appliance automatically come into “Keep warm”, unless user cancel “Keep warm «manually during cooking process. «Keep warm” will continue for maximum 2 hours.

Tips: Within 24 hours, preset cooking is available for this function



15. Deep fry

1) Press “menu” button or “+” “-” to choose “deep fry” function with corresponding word flashing on displayer. (Default cooking time is 30 minutes; default-cooking temperature is 180°C)

2) Press «Timer/Temperature” button, then press “+” or “-” button to adjust

cooking time within range of 5 minutes-30minutes, adjusting step is 5 minute

3) Press “Timer/Temperature” button again, then press “+” or “-” button to adjust cooking temperature within range of 120°C-180°C, 5°C per step.

6) Keep pressing “Start «button for three seconds to start cooking programme.

7) When finishing cooking, the appliance automatically comes into “Keep warm”.

Tips: preset cooking is available for this function.



16. Cake

1) Press “menu” button or “+” “-” to choose “Cake” function with corresponding word flashing on displayer. (Default cooking time is 50 minutes)

2)press «Timer/Temperature” button, then press “+” or “-” button to adjust cooking time

within range of 10 minutes - 8 hours (can switch between hour adjustment and minute adjustment by press «Hour/minute” button), adjusting step is 5 minutes.

3) Keep pressing, “Start «button for three seconds to start cooking programme.

4) When finishing cooking, the appliance automatically comes into “Keep warm”, unless user cancel “Keep warm «manually during cooking process.

Tips: Within 24 hours, preset cooking is available for this function



17. Pilaf

1) Press “menu” button or “+” “-” to choose “Pilaf” function with corresponding word flashing on displayer. (Default cooking time is 50 minutes)

2)press «Timer/Temperature” button, then press “+” or “-” button to adjust cooking time

within range of 10 minutes - 8 hours (can switch between hour adjustment and minute adjustment by press «Hour/minute” button), adjusting step is 5 minutes.

3) Keep pressing, “Start «button for three seconds to start cooking programme.

4) When finishing cooking, the appliance automatically come into “Keep warm», unless user cancel “Keep warm «manually during cooking process.

Tips: Within 24 hours, preset cooking is available for this function



18. Yogurt

1) Press “menu” button or “+” “-” to choose “Yogurt” function with corresponding word flashing on displayer. (Default cooking time is 8 hours)

2) Press «Timer/Temperature” button, then press “+” or “-”

button to adjust cooking time within range of 10 minutes - 12 hours (can switch between hour adjustment and minute adjustment by press «Hour/minute” button), adjusting step is 5 minutes.

3) Keep pressing, “Start «button for three seconds to start cooking programme.



4) When finishing cooking, the appliance automatically comes into “standby “, no “keep warm”

Tips: Within 24 hours, preset cooking is available for this function

19. Jelly

1) Press “menu” button or “+” “-” to choose “Jelly” function with corresponding word flashing on displayer. (Default cooking time is 6 hour)

2)press «Timer/Temperature” button, then press “+” or “-” button to adjust cooking time

within range of 1 hour - 8 hours (can switch between hour adjustment and minute adjustment by press” Hour/minute” button), adjusting step is 30 minutes.

3) Keep pressing “Start” button for three seconds to start cooking program.

4) When finishing cooking, the appliance automatically comes into “Keep warm”, unless user cancel “Keep warm” manually during cooking process.

Tips: Within 24 hours, preset cooking is available for this function



20. Steam

1) Press “menu” button or “+” “-” to choose “Steam” function with corresponding word flashing on displayer. (Default cooking time is 20 minutes)

2)press «Timer/Temperature” button, then press “+” or “-” button to adjust cooking time

within range of 5 minutes - 2 hours (can switch between hour adjustment and minute adjustment by press” Hour/minute” button), adjusting step is 5 minutes.

3) Keep pressing “Start” button for three seconds to start cooking program.

4) When water in cooking pot is boiled, reminding “B” voice can be heard.

5) When finishing cooking, the appliance automatically comes into “Keep warm”, unless user cancel “Keep warm” manually during cooking process.

Tips: Within 24 hours, preset cooking is available for this function



21. How to use “Preset”

1) Press “menu” button or “+” “-” to choose certain function.

2) Press “Preset” button, then press “+” or “-” button to adjust preset time(can switch between hour adjustment and minute adjustment by press” Hour/minute” button) .

3) Preset time adjusting range is 5 minutes to 24 hours

4) Keep pressing “Start” button for 3 seconds, preset time will count down

5) When preset time count down to 00:00, relevant cooking program will start working

V. Cleaning and maintenance

1. Take the inner pot out of the appliance, clean it with home detergent and dry it with soft cloth.
2. If not in use, please dry the body of the appliance and put it under dry surrounding.
3. After used, please take down the detachable sealing lid and clean it with water, and clean the inside of the top cover with soft cloth.
4. The steam outlet should be cleaned after use, to avoid possible smell interference for the next cooking or malfunction of the steam outlet

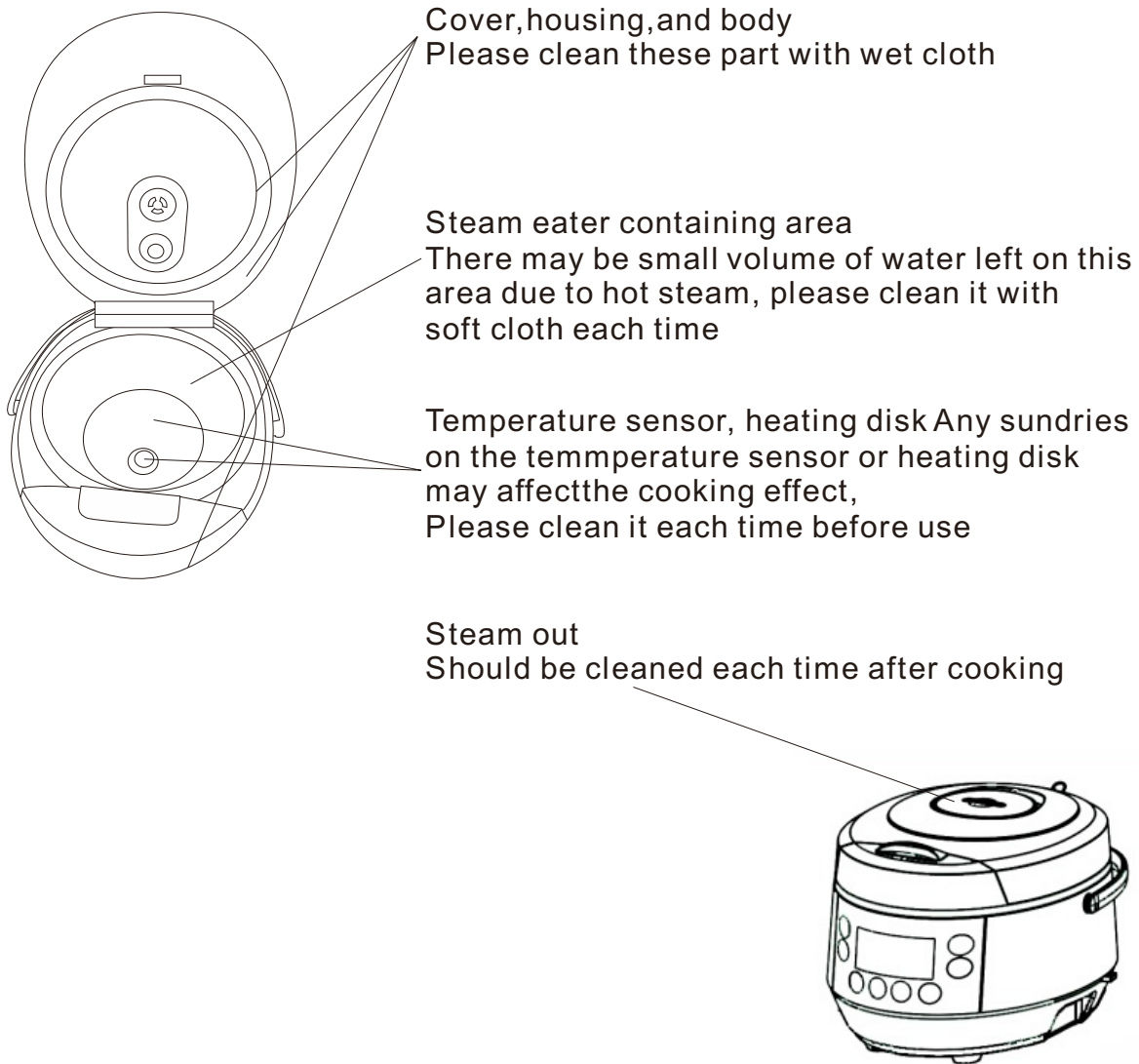

VI. Circuit Diagram

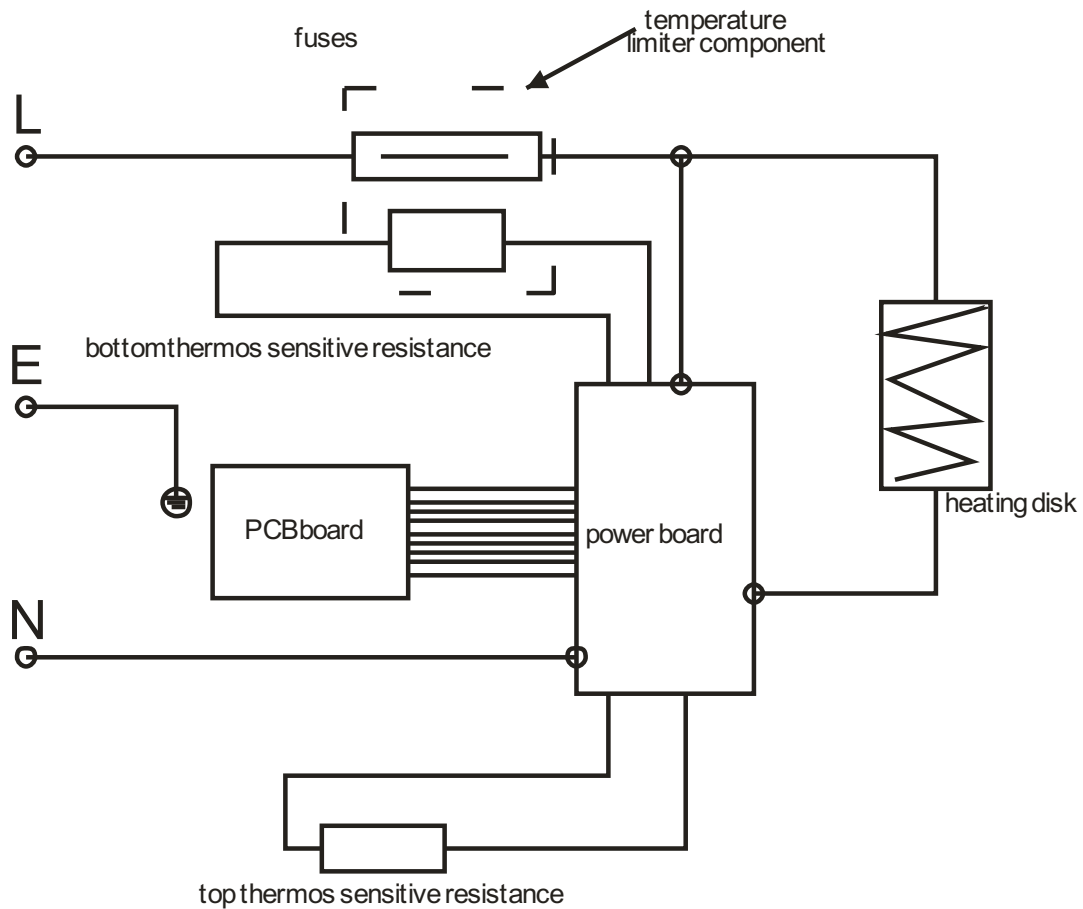

VII. Problem shooting

No.	Indication on the displayer	Reason
1	E1	Short circuit for upper temperature sensor
2	E2	Short circuit for bottom temperature sensor
3	E3	Open circuit for upper temperature sensor
4	E4	Open circuit for bottom temperature sensor

ENVIRONMENT

CAUTION:



Do not dispose of this product as it has with other household products. There is a separation of this waste product into communities, you will need to inform your local authorities about the places where you can return this product. In fact, electrical and electronic products contain hazardous substances that have harmful effects on the environment or human health and should be recycled. The symbol here indicates that electrical and electronic equipment should be chosen carefully, a wheeled waste container is marked with a cross.

FRANÇAIS

Avant d'utiliser cet appareil, veuillez lire le mode d'emploi soigneusement.

SECURITE GENERALE

1. Cet appareil doit seulement être utilisé à domicile.
2. Cet appareil ne doit pas être utilisé par des enfants ou des personnes handicapées. Veuillez éloigner les enfants de l'appareil lorsque celui-ci est en utilisation.
3. Les personnes qui ont des problèmes physiques, mentaux ou sensoriels peuvent utiliser cet appareil ; cependant, elles doivent être surveillées, et on doit leur expliquer comment utiliser l'appareil de manière à éviter les accidents. Les enfants ne doivent pas jouer avec cet appareil, mais ils peuvent le nettoyer et l'entretenir s'ils sont âgés de plus de 8 ans et si on les surveille. Les enfants âgés de moins de 8 ans ne doivent pas toucher l'appareil et son cordon d'alimentation.
4. Ne plongez jamais l'appareil dans l'eau pour le laver, afin d'éviter les court-circuits et les chocs électriques
5. Ne branchez jamais un objet dans l'appareil, afin d'éviter les chocs électriques.
6. Il ne faut jamais brancher ou débrancher l'appareil si vous avez les mains mouillées. Il ne faut pas non plus tirer violemment sur le cordon d'alimentation pour le débrancher.
7. Le cordon d'alimentation ne doit pas être en contact avec des sources de chaleur, afin d'éviter les risques d'incendie. Après l'utilisation de l'appareil, vous devez toujours le débrancher.
8. De temps en temps, il faut nettoyer les parties en métal qui se trouvent sur la prise, afin d'éviter le contact faible.
9. Il faut toujours connecter l'appareil à une source indépendante dont la capacité est au-dessus de 10A, et il faut également s'assurer que la prise soit branchée correctement.
10. Afin d'éviter de vous brûler, il faut toujours éloigner votre visage et vos mains de la vapeur, et vous ne devez jamais couvrir cette dernière avec du tissu, afin d'éviter la surchauffe.
11. Durant l'opération, il ne faut jamais toucher le couvercle ou d'autres parties en métal de l'appareil, afin d'éviter de vous brûler. Lorsque vous transportez l'appareil, vous devez vous assurer que le couvercle soit bien placé
12. Cet appareil ne doit pas être utilisé sur une surface inégale ou sur un autre objet qui ne peut résister aux températures élevées, car ceci risque de provoquer un incendie.
13. N'exposez pas cet appareil au feu ou à l'humidité, afin d'éviter les accidents.
14. Avant l'utilisation, il faut toujours nettoyer le disque chauffant, le capteur de température et le bas de l'extérieur du récipient intérieur, afin d'éviter un contact faible.
15. Le récipient intérieur ne doit pas subir un choc violent, car il se mettra à mal fonctionner et ceci peut causer des problèmes à l'appareil.

16. Ne nettoyez jamais le récipient intérieur à l'aide d'outils dangereux, afin de ne pas endommager le revêtement antiadhésif.
17. Il ne faut jamais réchauffer le récipient intérieur à l'aide d'autres sources de chauffage, et il ne faut jamais utiliser d'autres récipients intérieurs pour remplacer celui-ci, afin d'éviter les accidents.
18. Ne mettez jamais l'appareil en marche si le récipient intérieur n'est pas correctement placé, ou s'il ne contient pas d'eau ou de nourriture.
19. Après l'utilisation, il ne faut pas toucher le disque chauffant car celui-ci est très chaud et risque de vous brûler. Seules les personnes qualifiées doivent démonter cet appareil ; si ce dernier doit être réparé, veuillez contacter le centre de services.
20. Il ne faut jamais utiliser un appareil électroménager si son cordon d'alimentation est endommagé, ou si l'appareil lui-même a subi des dégâts. Si le cordon d'alimentation principal est endommagé, il doit être remplacé par le fabricant, l'agent de service le plus proche ou une personne qualifiée.



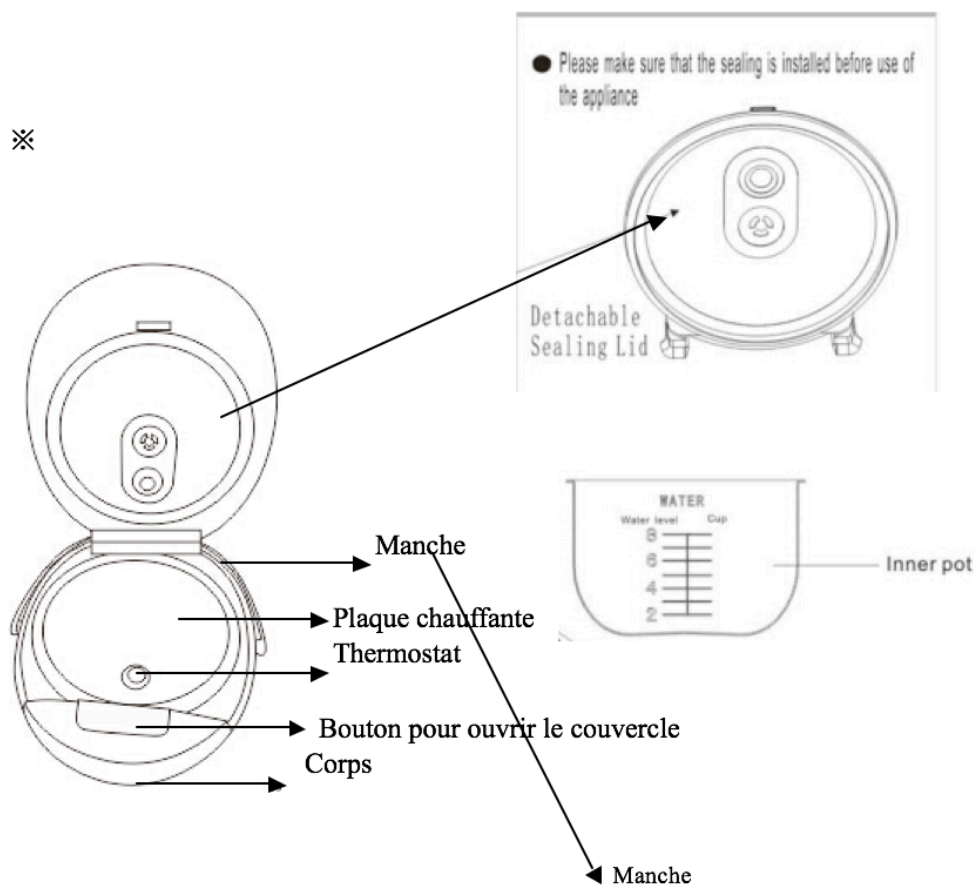

I. Noms des pièces

- ※ L'objet lui-même risque d'être différent de celui que vous voyez sur l'image, alors vous devez vous baser sur l'objet pour mieux comprendre.



- ※ Le manche est utilisé pour transporter l'appareil
- ※ Il ne faut jamais utiliser le manche pour déplacer l'appareil durant la cuisson
- ※ Ne tirez pas violemment sur le manche durant le transport de l'appareil

Accessoires:

Cuiller	Spatule	Tasse Mesurer	Recipient vapeur	Cordon d'alimentation
				



II. Spécifications

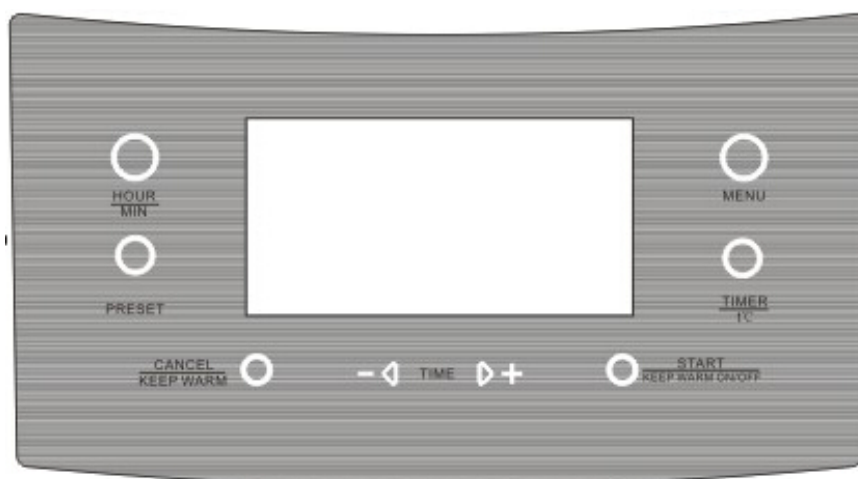

Tension requise	220V-240V, 50Hz
Puissance requise	860W
Capacité	5L

III. Instructions sur les opérations

Panneau de contrôle

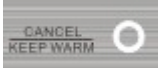

-  Appuyez sur ce bouton pour commencer.
-  Appuyez sur ce bouton pour sélectionner la durée (les heures et les minutes), et appuyez sur lui plusieurs fois pour que l'appareil ne fasse pas de bruit lorsqu'il reste en attente.
-  : Appuyez sur ce bouton pour régler le temps avant de commencer la cuisson.

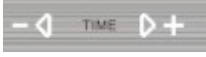
4.  : Appuyez sur ce bouton durant plusieurs secondes pour arrêter la séquence ou pour réchauffer les aliments lorsque l'appareil reste en attente. Vous ne pouvez pas réchauffer des aliments pendant plus de 24 heures.
5.  : Appuyez sur ce bouton pour choisir le programme que vous désirez.
6.  : Appuyez sur ce bouton pour régler le temps et la température
7.  : Appuyez sur ce bouton pour régler le temps ou la température, ou pour sélectionner le menu de cuisson

IV. Les opérations détaillées

1. La Multi-cuisson

8). Appuyez sur le bouton "menu" ou sur "+" "-" pour sélectionner l'option "multi-cuisson", qui correspond au mot qui clignote sur l'affichage (la durée de



de cuisson par défaut est de 30 minutes et la température par défaut est de 100°).

9) Appuyez sur le bouton "Minuterie/Température", puis sur "+" ou "-" pour choisir la durée de la cuisson (entre 2 minutes - 15 heures ; vous pouvez passer des heures aux minutes en appuyant sur le bouton "Heure/minute"). Si la séance dure moins d'une heure, vous pouvez augmenter ou diminuer la durée par 1 minute ; par contre, si elle dure plus d'une heure, vous pouvez le faire par 5 minutes.

10) Appuyez de nouveau sur le bouton "Minuterie/Température", puis sur "+" ou "-" pour régler la température de cuisson entre 35°C-180°C, à raison de 5°C à la fois.

11) Continuez à appuyer sur le bouton "démarrage" pendant 3 secondes pour commencer la cuisson.

12) Après la cuisson, l'appareil passe automatiquement en mode "réchauffer". Si la température de cuisson est de 75°C ou davantage, à moins que l'utilisateur annule manuellement l'option "réchauffer" durant la cuisson.

Conseil : si la température de cuisson est plus basse que 75°, l'option 'réchauffer' n'est pas disponible. Si la température de cuisson est plus élevée que 140° le temps de cuisson ne peut dépasser 2 heures. La présélection de la cuisson peut être effectuée durant 24 heures.

2. La cuisson

2) Appuyez sur le bouton "menu" ou sur "+" "-" pour sélectionner l'option "cuisson" qui correspond au mot qui clignote sur l'affichage (la durée de cuisson par défaut est de 30 minutes).

3) Appuyez sur le bouton "Minuterie/Température", puis sur "+" ou "-" pour choisir la durée de la cuisson (entre 5 minutes - 8 heures ; vous pouvez passer des heures aux minutes en appuyant sur le bouton "Heure/minute"), le temps de réglage est de 5 minutes.

4) Continuez à appuyer sur le bouton "démarrage" pendant 3 secondes pour commencer la cuisson.

4) Après la cuisson, l'appareil passe automatiquement en mode "réchauffer", à moins que l'utilisateur n'annule manuellement l'option "réchauffer" durant la cuisson.

Conseil: vous pouvez présélectionner la cuisson pour une durée de 24 heures.



3. La cuisson rapide

3) Appuyez sur le bouton "menu" ou sur "+" "-" pour sélectionner l'option "cuisson rapide" (la durée de cuisson par défaut est de 15 minutes)

4) La durée de cuisson ne peut être sentie.

3) Après la cuisson, l'appareil passe automatiquement en mode "réchauffer", à moins que l'utilisateur n'annule manuellement l'option "réchauffer" durant la cuisson.

Conseil: vous pouvez présélectionner la cuisson pour une durée de 24 heures.



4. Mijoter

2) Appuyez sur le bouton "menu" ou sur "+" "-" pour sélectionner l'option "mijoter" (la durée de cuisson par défaut est d'une heure)

3) Appuyez sur le bouton "Minuterie/Température", puis sur "+" ou "-" pour choisir la durée de la cuisson (entre 10 minutes - 12 heures ; vous pouvez passer des heures aux minutes en appuyant sur le bouton "Heure/minute"), le temps de réglage est de 5 minutes.

4) Continuez à appuyer sur le bouton "démarrage" pendant 3 secondes pour commencer la cuisson.



5) Après la cuisson, l'appareil passe automatiquement en mode "réchauffer", à moins que l'utilisateur n'annule manuellement l'option "réchauffer" durant la cuisson.
Conseil: vous pouvez présélectionner la cuisson pour une durée de 24 heures.

5. La cuisson au four

1) Appuyez sur le bouton "menu" ou sur "+" "-" pour sélectionner l'option "cuisson au four" (la durée de cuisson par défaut est d'une heure)

2) Appuyez sur le bouton "Minuterie/Température", puis sur "+" ou "-" pour choisir la durée de la cuisson (entre 30 minutes - 8 heures ; vous pouvez passer des heures aux minutes en appuyant sur le bouton "Heure/minute"), le temps de réglage est de 5 minutes.

3) Continuez à appuyer sur le bouton "démarrage" pendant 3 secondes pour commencer la cuisson.

4) Après la cuisson, l'appareil passe automatiquement en mode "réchauffer", à moins que l'utilisateur n'annule manuellement l'option "réchauffer" durant la cuisson.

Conseil: vous pouvez présélectionner la cuisson pour une durée de 24 heures.



6. La bouillie au lait

1) Appuyez sur le bouton "menu" ou sur "+" "-" pour sélectionner l'option "bouillie au lait" (la durée de cuisson par défaut est de 35 mins)

2) Appuyez sur le bouton "Minuterie/Température", puis sur "+" ou "-" pour choisir la durée de la cuisson (entre 5 minutes - 4 heures ; vous pouvez passer des heures aux minutes en appuyant sur le bouton "Heure/minute").

Si la séance dure moins d'une heure, vous pouvez augmenter ou diminuer la durée par 1 minute ; par contre, si elle dure plus d'une heure, vous pouvez le faire par 5 minutes.

3) Continuez à appuyer sur le bouton "démarrage" pendant 3 secondes pour commencer la cuisson.

4) Après la cuisson, l'appareil passe automatiquement en mode "réchauffer", à moins que l'utilisateur n'annule manuellement l'option "réchauffer" durant la cuisson.

Conseil: vous pouvez présélectionner la cuisson pour une durée de 24 heures.



7. La soupe

1) Appuyez sur le bouton "menu" ou sur "+" "-" pour sélectionner l'option "soupe" (la durée de cuisson par défaut est d'une heure)

2) Appuyez sur le bouton "Minuterie/Température", puis sur "+" ou "-" pour choisir la durée de la cuisson (entre 10 minutes - 8 heures ; vous pouvez passer des heures aux minutes en appuyant sur le bouton "Heure/minute"), le temps de réglage est de 5 minutes.

3) Continuez à appuyer sur le bouton "démarrage" pendant 3 secondes pour commencer la cuisson.

4) Après la cuisson, l'appareil passe automatiquement en mode "réchauffer", à moins que l'utilisateur n'annule manuellement l'option "réchauffer" durant la cuisson.

Conseil: vous pouvez présélectionner la cuisson pour une durée de 24 heures.



8. Le riz

1) Appuyez sur le bouton "menu" ou sur "+" "-" pour sélectionner l'option "riz" (la durée de cuisson par défaut est de 25 minutes)

2) Appuyez sur le bouton "Minuterie/Température", puis sur "+" ou "-" pour choisir la

durée de la cuisson (entre 5 minutes - 4 heures ; vous pouvez passer des heures aux minutes en appuyant sur le bouton "Heure/minute"). Si la séance dure moins d'une heure, vous pouvez augmenter ou diminuer la durée par 1 minute ; par contre, si elle dure plus d'une heure, vous pouvez le faire par 5 minutes.

3) Continuez à appuyer sur le bouton "démarrage" pendant 3 secondes pour commencer la cuisson.

4) Après la cuisson, l'appareil passe automatiquement en mode "réchauffer", à moins que l'utilisateur n'annule manuellement l'option "réchauffer" durant la cuisson.

Conseil: vous pouvez présélectionner la cuisson pour une durée de 24 heures



9. Les céréales et les haricots

1) Appuyez sur le bouton "menu" ou sur "+" "-" pour sélectionner l'option "céréales" (la durée de cuisson par défaut est de 40 minutes)

2) Appuyez sur le bouton "Minuterie/Température", puis sur "+" ou "-" pour choisir la



durée de la cuisson (entre 5 minutes - 4 heures ; vous pouvez passer des heures aux minutes en appuyant sur le bouton "Heure/minute"). Si la séance dure moins d'une heure, vous pouvez augmenter ou diminuer la durée par 1 minute ; par contre, si elle dure plus d'une heure, vous pouvez le faire par 5 minutes.

3) Continuez à appuyer sur le bouton "démarrage" pendant 3 secondes pour commencer la cuisson. 4) Après la cuisson, l'appareil passe automatiquement en mode "réchauffer", à moins que l'utilisateur n'annule manuellement l'option "réchauffer" durant la cuisson.

Conseil: vous pouvez présélectionner la cuisson pour une durée de 24 heures.

10. La confiture

1) Appuyez sur le bouton "menu" ou sur "+" "-" pour sélectionner l'option "confiture" (la durée de cuisson par défaut est de 35 minutes)

2) Appuyez sur le bouton "Minuterie/Température", puis sur "+" ou "-" pour choisir la

durée de la cuisson (entre 5 minutes - 2 heures ; vous pouvez passer des heures aux minutes en appuyant sur le bouton "Heure/minute"), le temps de réglage est de 5 minutes.

3) Continuez à appuyer sur le bouton "démarrage" pendant 3 secondes pour commencer la cuisson.

4) Après la cuisson, l'appareil passe automatiquement en mode "réchauffer", à moins que l'utilisateur n'annule manuellement l'option "réchauffer" durant la cuisson.

Conseil: vous pouvez présélectionner la cuisson pour une durée de 24 heures.



11. Le nettoyage automatique

1) Appuyez sur le bouton "menu" ou sur "+" "-" pour sélectionner l'option "nettoyage automatique" (la durée de cuisson par défaut est de 30 minutes)

2) Appuyez sur le bouton "Minuterie/Température", puis sur "+" ou "-" pour choisir la durée de la cuisson (entre 5 minutes - 2 heures ; vous

pouvez passer des heures aux minutes en appuyant sur le bouton "Heure/minute"), le temps de réglage est de 5 minutes.

3) Continuez à appuyer sur le bouton "démarrage" pendant 3 secondes pour commencer la cuisson.

4) Après la cuisson, l'appareil passe automatiquement en mode "réchauffer", à moins que l'utilisateur n'annule manuellement l'option "réchauffer" durant la cuisson.

Conseil: vous pouvez présélectionner la cuisson pour une durée de 24 heures.



12. La friture

1) Appuyez sur le bouton “menu” ou sur “+” “-” pour sélectionner l'option “friture” (la durée de cuisson par défaut est de 30 minutes)

2) Appuyez sur le bouton “Minuterie/Température”, puis sur “+” ou “-” pour choisir la durée de la cuisson (entre 5 minutes - 2 heures ; vous pouvez passer des heures aux minutes en appuyant sur le bouton “Heure/minute”), le temps de réglage est d'une minute.

3) Continuez à appuyer sur le bouton “démarrage” pendant 3 secondes pour commencer la cuisson.

4) Après la cuisson, l'appareil passe automatiquement en mode “réchauffer”, à moins que l'utilisateur n'annule manuellement l'option “réchauffer” durant la cuisson.

Conseil: pour cette méthode, vous ne pouvez pas présélectionner la cuisson.



13. La cuisson lente

1) Appuyez sur le bouton “menu” ou sur “+” “-” pour sélectionner l'option “cuisson lente” (la durée de cuisson par défaut est de 5 heures)

2) Appuyez sur le bouton “Minuterie/Température”, puis sur “+” ou “-” pour choisir la durée de la cuisson (entre 10 minutes - 8 heures ; vous pouvez passer des heures aux minutes en appuyant sur le bouton “Heure/minute”), le temps de réglage est de 10 minutes.

3) Continuez à appuyer sur le bouton “démarrage” pendant 3 secondes pour commencer la cuisson.

4) Après la cuisson, l'appareil passe automatiquement en mode “réchauffer”, à moins que l'utilisateur n'annule manuellement l'option “réchauffer” durant la cuisson.

Conseil: vous pouvez présélectionner la cuisson pour une durée de 24 heures.



14. Le pain

1) Appuyez sur le bouton “menu” ou sur “+” “-” pour sélectionner l'option “pain” (la durée de cuisson par défaut est de 2 heures)

2) Appuyez sur le bouton “Minuterie/Température”, puis sur “+” ou “-” pour choisir la durée de la cuisson (entre 10 minutes – 6 heures ; vous pouvez passer des heures aux minutes en appuyant sur le bouton “Heure/minute”), le

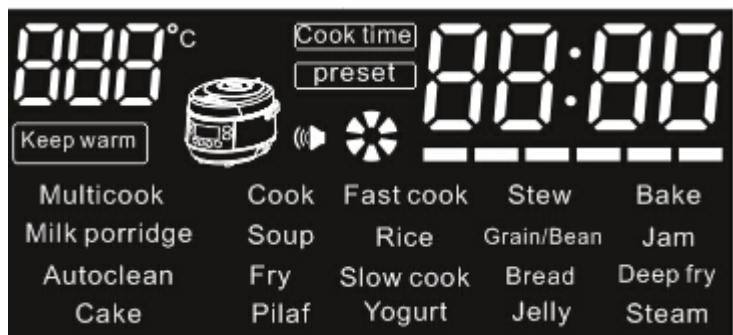

temps de réglage est de 5 minutes.

3) Continuez à appuyer sur le bouton “démarrage” pendant 3 secondes pour commencer la cuisson.

4) Après la cuisson, l'appareil passe automatiquement en mode “réchauffer”, à moins que l'utilisateur n'annule manuellement l'option “réchauffer” durant la cuisson. Les aliments peuvent être gardés au chaud pour un maximum de 2 heures.

Conseil: vous pouvez présélectionner la cuisson pour une durée de 24 heures.

15. La friture dans l'huile

1) Appuyez sur le bouton “menu” ou sur “+” “-” pour sélectionner l'option “friture dans l'huile” (la durée de cuisson par défaut est de 30 minutes; la température par défaut est de 180°C)



2) Appuyez sur le bouton “Minuterie/Température”, puis sur “+” ou “-” pour choisir la durée de la cuisson (entre 5 - 30; vous pouvez passer des heures aux minutes en appuyant sur le bouton “Heure/minute”), le temps de réglage est de 5 minutes.

3) Appuyez de nouveau sur le bouton “Minuterie/Température”, puis sur “+” ou “-” pour régler la température de cuisson entre 120°C-180°C, à raison de 5°C à la fois.

13) Continuez à appuyer sur le bouton “démarrage” pendant 3 secondes pour commencer la cuisson.

14) Après la cuisson, l'appareil passe automatiquement en mode “réchauffer”.

Conseil: vous pouvez présélectionner la cuisson pour une durée de 24 heures.

16. Les gâteaux

1) Appuyez sur le bouton “menu” ou sur “+” “-” pour sélectionner l'option “gâteaux” (la durée de cuisson par défaut est de 50 minutes)



2) Appuyez sur le bouton “Minuterie/Température”, puis sur “+” ou “-” pour choisir la durée de la cuisson (entre 10 minutes - 8 heures ; vous pouvez passer des heures aux minutes en appuyant sur le bouton “Heure/minute”), le temps de réglage est de 5 minutes.

3) Continuez à appuyer sur le bouton “démarrage” pendant 3 secondes pour commencer la cuisson.

4) Après la cuisson, l'appareil passe automatiquement en mode “réchauffer”, à moins que l'utilisateur n'annule manuellement l'option “réchauffer” durant la cuisson.

Conseil: vous pouvez présélectionner la cuisson pour une durée de 24 heures.

17. Le riz pilaf

1) Appuyez sur le bouton "menu" ou sur "+" "-" pour sélectionner l'option "riz pilaf" (la durée de cuisson par défaut est de 50 minutes)

2) Appuyez sur le bouton "Minuterie/Température", puis sur "+" ou "-" pour choisir la durée de la cuisson (entre 10 minutes - 8 heures ; vous pouvez passer des heures aux minutes en appuyant sur le bouton "Heure/minute"), le temps de réglage est de 5 minutes.

3) Continuez à appuyer sur le bouton "démarrage" pendant 3 secondes pour commencer la cuisson.

4) Après la cuisson, l'appareil passe automatiquement en mode "réchauffer", à moins que l'utilisateur n'annule manuellement l'option "réchauffer" durant la cuisson.

Conseil: vous pouvez présélectionner la cuisson pour une durée de 24 heures.



18. Le yaourt

1) Appuyez sur le bouton "menu" ou sur "+" "-" pour sélectionner l'option "yaourt" (la durée de cuisson par défaut est de 8 heures)

2) Appuyez sur le bouton "Minuterie/Température", puis sur "+" ou "-" pour choisir la durée de la cuisson (entre 10 minutes - 12 heures ; vous pouvez passer des heures aux minutes en appuyant sur le bouton "Heure/minute"), le temps de réglage est de 5 minutes.

3) Continuez à appuyer sur le bouton "démarrage" pendant 3 secondes pour commencer la cuisson.

4) Après la cuisson, l'appareil passe automatiquement en mode "réchauffer", à moins que l'utilisateur n'annule manuellement l'option "réchauffer" durant la cuisson.

Conseil: vous pouvez présélectionner la cuisson pour une durée de 24 heures.



19. La gelée

1) Appuyez sur le bouton "menu" ou sur "+" "-" pour sélectionner l'option "gelée" (la durée de cuisson par défaut est de 6 heures)

2) Appuyez sur le bouton "Minuterie/Température", puis sur "+" ou "-" pour choisir la durée de la cuisson (entre 1 – 8 heures ;



vous pouvez passer des heures aux minutes en appuyant sur le bouton "Heure/minute"), le temps de réglage est de 30 minutes.

3) Continuez à appuyer sur le bouton "démarrage" pendant 3 secondes pour commencer la cuisson.

4) Après la cuisson, l'appareil passe automatiquement en mode "réchauffer", à moins que l'utilisateur n'annule manuellement l'option "réchauffer" durant la cuisson.

Conseil: vous pouvez présélectionner la cuisson pour une durée de 24 heures.

20. La cuisson à la vapeur

1) Appuyez sur le bouton "menu" ou sur "+" "-" pour sélectionner l'option "cuisson à la vapeur" (la durée de cuisson par défaut est de 20 minutes)

2) Appuyez sur le bouton "Minuterie/Température", puis sur "+" ou "-" pour choisir la durée

de la cuisson (entre 5 minutes - 2 heures ; vous pouvez passer des heures aux minutes en appuyant sur le bouton "Heure/minute"), le temps de réglage est de 5 minutes.

3) Continuez à appuyer sur le bouton "démarrage" pendant 3 secondes pour commencer la cuisson.

4) Lorsque l'eau sera bouillie, vous entendrez un rappel.

5) Après la cuisson, l'appareil passe automatiquement en mode "réchauffer", à moins que l'utilisateur n'annule manuellement l'option "réchauffer" durant la cuisson.

Conseil: vous pouvez présélectionner la cuisson pour une durée de 24 heures.



21. Comment utiliser l'option "Prérégler"

1) Appuyez sur le bouton "menu" ou sur "+" "-" pour sélectionner l'option que vous désirez. 2) Appuyez sur le bouton "Prérégler", puis sur le bouton "+" or "-" pour régler la durée présélectionnée (vous pouvez passer des heures aux minutes en appuyant sur le bouton "Heure/minute").

3) Préréglez la durée (qui peut être de 5 minutes à 24 heures).

4) Continuez à appuyer sur le bouton "démarrage" pendant 3 secondes pour commencer le compte à rebours.

5) Lorsque la durée présélectionnée atteint 00:00, cela signifie que la séquence de cuisson va commencer.

V. Le nettoyage et l'entretien

1. Sortez le récipient de l'appareil, nettoyez-le avec un détergent et essuyez-le en utilisant un chiffon doux.

2. Si l'appareil n'est pas en utilisation, essuyez l'extérieur et placez-le dans un endroit sec.

3. Après l'utilisation, enlevez le couvercle détachable et nettoyez-le avec de l'eau, puis nettoyez l'intérieur à l'aide d'un chiffon doux.
4. La buse vapeur doit être nettoyée après l'utilisation de l'appareil, afin d'éviter que des odeurs se répandent durant la prochaine cuisson, ou que la buse vapeur **fonctionne mal**.

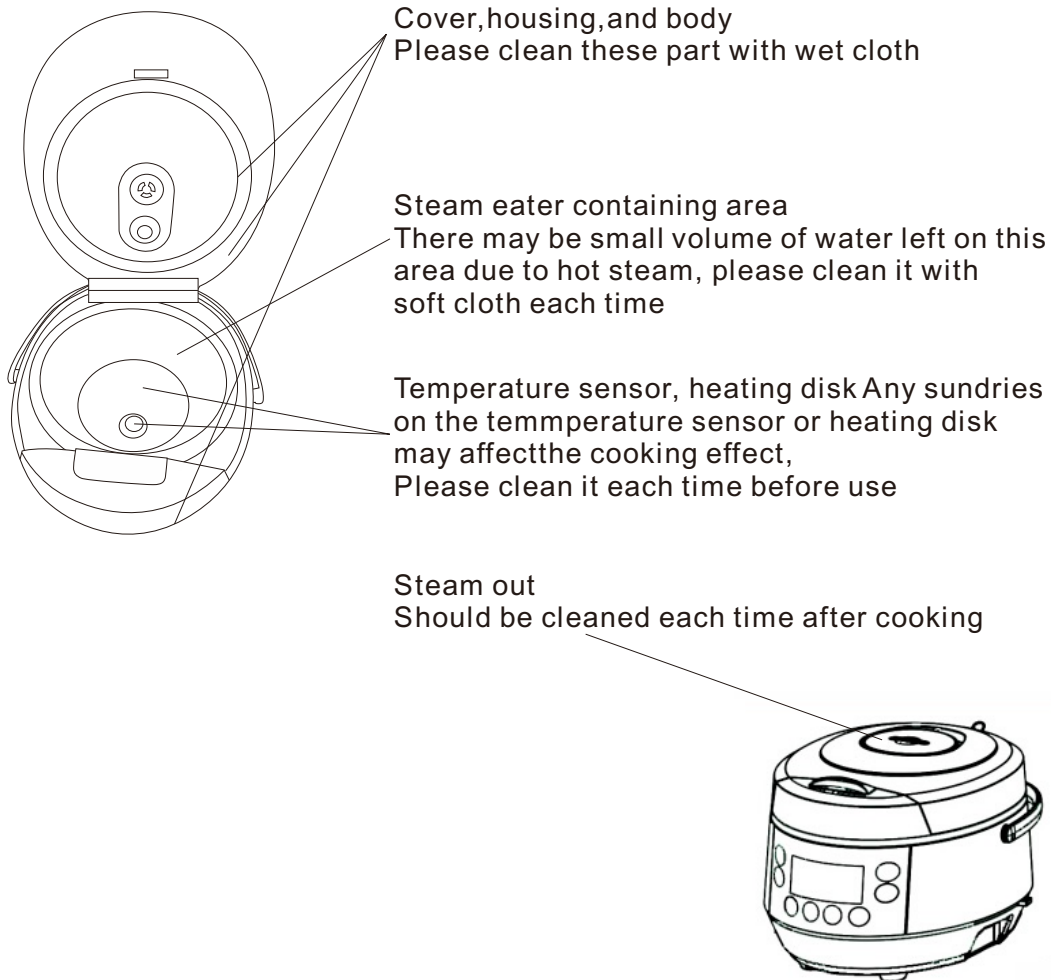

TRADUCTION

1, Le couvercle, le logement et le corps.

Veillez nettoyer ces parties à l'aide d'un chiffon mouillé.

2. Cette section contient de la vapeur. La vapeur peut laisser une petite quantité d'eau dans le récipient, veuillez le nettoyer à l'aide d'un chiffon doux après chaque utilisation.

3. Le capteur de température et le disque chauffant. Si des objets sont placés sur ces parties, cela peut affecter la cuisson ; veuillez nettoyer ces dernières après chaque utilisation.

4. L'évacuation de la vapeur.

Veillez le nettoyer après chaque utilisation.

VI. Le schéma du circuit

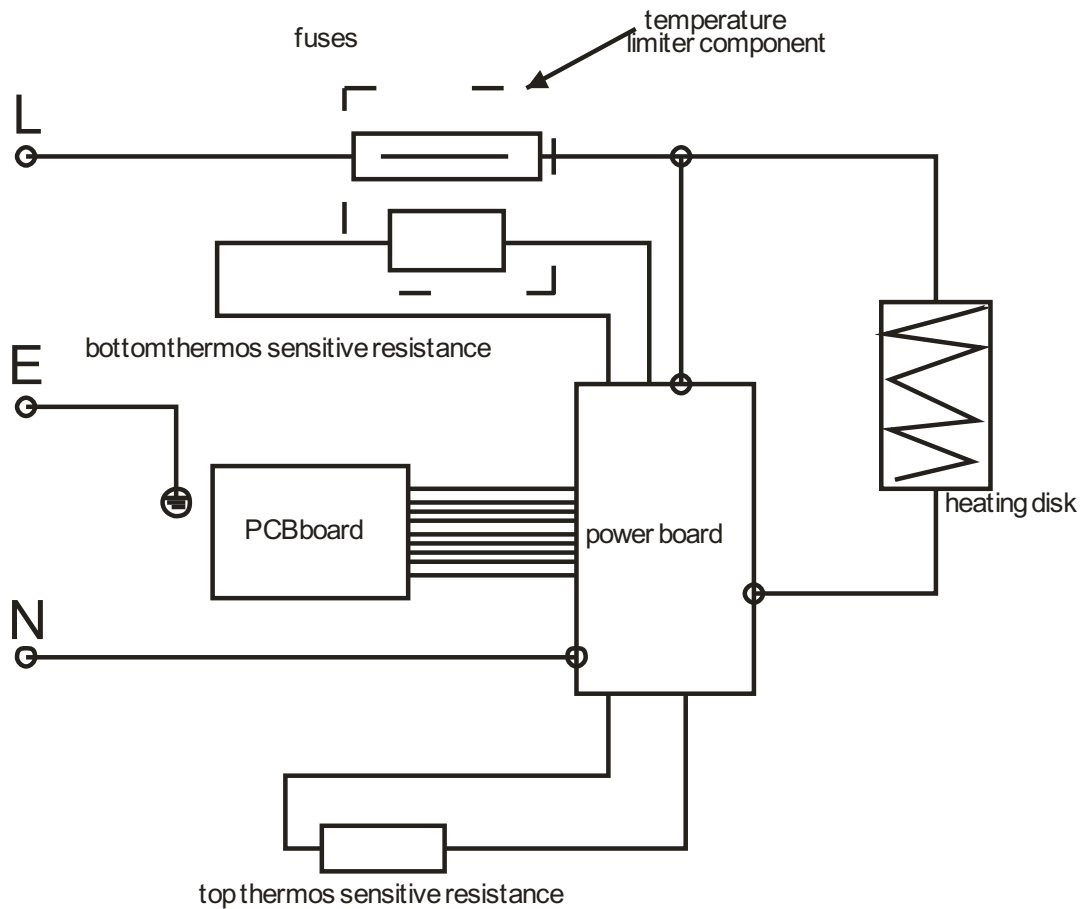

TRADUCTION DES IMAGES :

Fuses: *fusibles*

Temperature limiter component: *limiteur de température*

Bottom thermos sensitive resistance: *thermos supérieur sensible à la résistance*

PC board: *circuit imprimé*

Power board: *le point d'alimentation*

Heating disk: *le disque chauffant*

Top thermos sensitive resistance: *thermos supérieur sensible à la résistance*

VII. Résolution des problèmes

Le numéro	L'indication sur l'affichage	La raison
1	E1	Court-circuit dans le capteur de température supérieur
2	E2	Court-circuit dans le capteur de température inférieur
3	E3	Circuit ouvert dans le capteur de température supérieur
4	E4	Circuit ouvert dans le capteur de température inférieur

ENVIRONNEMENT

ATTENTION :



Vous ne devez pas vous débarrasser de cet appareil avec vos déchets ménagers. Un système de collecte sélective pour ce type de produit est mis en place par les communes, vous devez vous renseigner auprès de votre mairie afin d'en connaître les emplacements.

En effet, les produits électriques et électroniques peuvent contenir des substances dangereuses qui ont des effets néfastes sur l'environnement ou la santé humaine et doivent être recyclés. Le symbole ci-contre indique que les équipements électriques et électroniques font l'objet d'une collecte sélective, il représente une poubelle sur roues barrée d'une croix.

Adeva SAS / H.Koenig Europe - 8 rue Marc Seguin - 77290 Mitry Mory - France
www.hkoenig.com - sav@hkoenig.com - contact@hkoenig.com - Tél: +33 1 64 67 00 01

DEUTSCH

Bevor Sie das Gerät benutzen, lesen Sie bitte die Bedienungsanleitung sorgfältig

ALLGEMEINE SICHERHEIT

1. Das Gerät ist nur für die Haushaltsnutzung geeignet.
2. Das Gerät ist nicht dafür geeignet, von Kindern oder physisch bzw. psychisch eingeschränkten Personen bedient zu werden. Halten Sie bitte Kinder von dem Gerät im Betrieb fern.
3. Personen mit eingeschränkten physischen, sensorischen oder geistigen Fähigkeiten oder mangels Erfahrung und Wissen dürfen dieses Gerät benutzen, wenn sie beaufsichtigt werden oder die Anweisungen zur sicheren Nutzung des Gerätes und den damit verbundenen Gefahren erhalten haben. Kinder dürfen mit dem Gerät nicht spielen. Kinder dürfen das Gerät nicht reinigen und warten, es sei denn sie sind über 8 Jahre alt und werden beaufsichtigt. Bewahren Sie das Gerät und das Kabel außer Reichweite von Kindern unter 8 Jahre alt auf.
4. Reinigen Sie das Gerät nie unmittelbar im Wasser, um einen Kurzschluss oder einen Stromschlag zu vermeiden.
5. Stecken Sie nie jegliche Metallgegenstände in die Öffnungen oder Löcher in dem Gerät, um die Möglichkeit eines Stromschlages zu vermeiden.
6. Ziehen Sie den Stecker oder stecken Sie diesen nie mit nassen Händen ein, um einen Stromschlag zu vermeiden. Trennen Sie das Gerät nie vom Netz, indem Sie am Kabel ziehen. Das Stromkabel darf nicht gezogen oder stark verdreht werden.
7. Das Stromkabel darf nicht mit anderen Heizgeräten in Kontakt kommen, um Brandgefahren zu vermeiden.
8. Reinigen Sie gelegentlich die Metallteile und den Stecker, damit der Kontakt nicht schwach wird.
9. Schließen Sie bitte dieses Gerät an einer unabhängigen Steckdose mit der Kapazität über 10A an, und vergewissern Sie sich, dass der Stecker komplett eingeschlossen und gut verbunden ist.
10. Halten Sie Hände und Gesicht von dem Dampfventil immer fern, um eine Verbrühung durch den Dampf zu vermeiden, und bedecken Sie das Dampfventil nie mit Stoff; ansonsten wird die Abdeckung wegen Überhitzung verzerrt.
11. Während des Betriebs, fassen Sie die Abdeckung oder jegliche Metallteile nie des Gerätes an, um eine Verbrühung zu vermeiden. Wenn Sie das Gerät tragen, halten Sie die Abdeckung bitte zu, um eine Verbrühung zu vermeiden.
12. Dieses Gerät darf nicht auf einer unstabilen oder nicht-hitzebeständigen Fläche benutzt werden, sonst kann es zu einer Brandgefahr kommen.
13. Halten Sie das Gerät bitte von Feuer und Feuchtigkeit fern, um mögliche Gefahren zu vermeiden.
14. Vor der Nutzung, reinigen Sie bitte immer die Heizescheibe, den Seiten-Temperatursensor und die Außenseite des Bodens von dem Innentopf, um einen schwachen Kontakt zu vermeiden.
15. Achten Sie bitte darauf, dass der Innentopf nirgends anstößt. Jede Verzerrung des

Innentopfes kann eine Fehlfunktion oder andere Probleme bei dem Gerät verursachen.



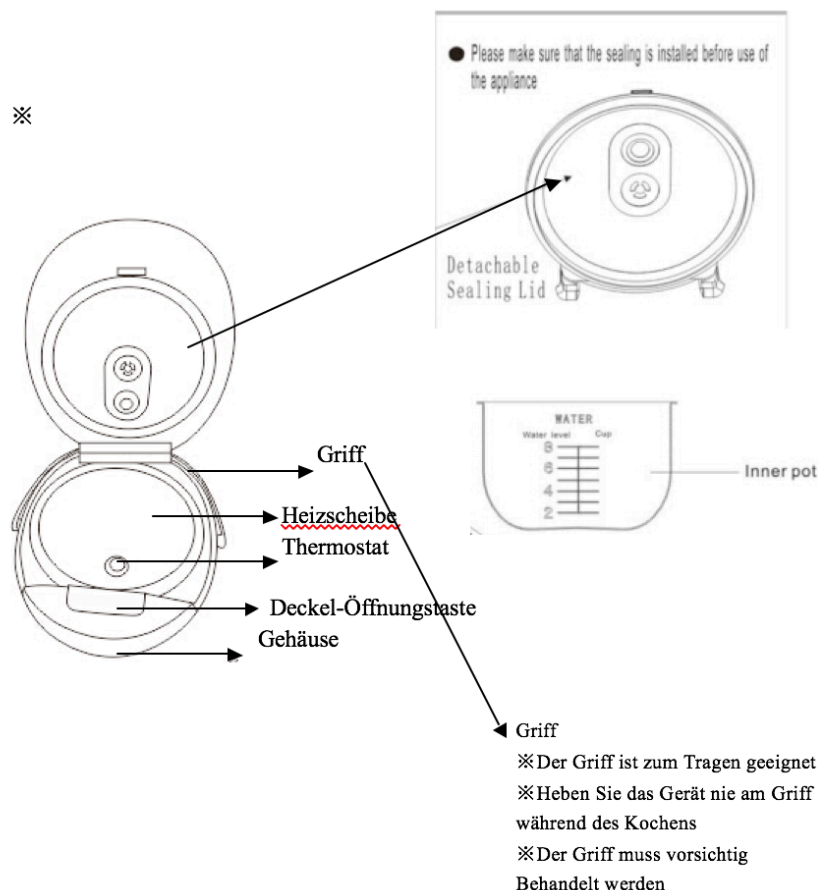

16. Reinigen Sie den Innentopf nie mit Risiko-Instrumenten, um die Antihafbeschichtung nicht zu beschädigen.
17. Erhitzen Sie den Innentopf nie mit anderen Hitzequellen, und nutzen Sie keinen anderen Topf, um den Innentopf dieses Gerätes zu ersetzen, um mögliche Gefahren zu vermeiden.
18. Schalten Sie das Gerät ohne den eingesetzten Innentopf oder mit dem leeren Innentopf, ohne Wasser oder Lebensmittel, nie an.
19. Die Heizscheibe wird nach der Nutzung sehr heiß, fassen Sie diese nie an, um Verbrennungen zu vermeiden. Dieses Gerät darf nicht von ungeübten Personen demontiert werden. Wenn Sie eine Reparatur brauchen, kontaktieren Sie bitte den Kundendienst.
20. Bedienen Sie das Gerät nicht, wenn das Kabel oder der Stecker beschädigt sind, oder in einem unnormalen Zustand. Wenn das Stromkabel beschädigt ist, muss es von dem Hersteller, dem nächstliegenden Dienstleister oder einer qualifizierten Person ersetzt werden.

I. Bezeichnung von Teile

- ※ Der tatsächliche Gegenstand kann sich von dem Bild unterscheiden, beziehen Sie sich bitte auf das tatsächliche Objekt.



Zubehör:

Löffel	Spachtel	Messbecher	Dampfer	Stromkabel
				





II. Spezifikationen

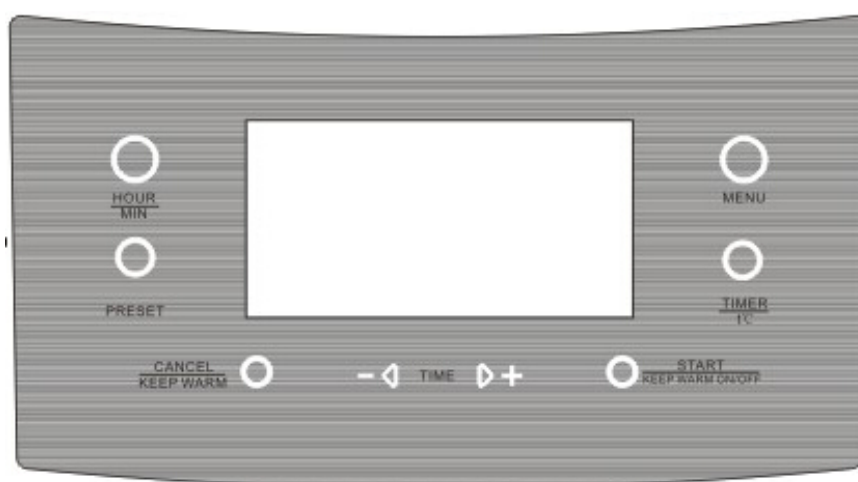

Zugehörige Spannung	220V-240V, 50Hz
Zugehörige Leistung	860W
Kapazität	5L

III. Betriebsanleitung

Bedienfeld



-  :drücken Sie hier, um das Programm zu starten
-  :drücken Sie hier, um die Zeit zwischen Stunden und Minuten zu wechseln, drücken Sie für einige Sekunden, wenn das Gerät im Ruhemodus ist.
-  : drücken Sie hier, um die Zeit vor dem Kochen voreinzustellen.
-  : drücken Sie für ein paar Sekunden hier, um das Programm abzubrechen oder um das Essen warmzuhalten, wenn das Gerät im Ruhemodus ist. Die maximale Zeit des Warmhaltens beträgt 24 Stunden.

5.  : drücken Sie hier, um das Programm zu wählen
6.  : drücken Sie hier, um die Zeit und Temperatur anzupassen
7.  : drücken Sie hier, um die Zeit und Temperatur anzupassen, oder ein Koch-Menü zu wählen.

III. Detalierte Bedienung

1. Multi cook

1) Drücken Sie auf die „Menü“ oder „+“ „-“ Tasten, um die „Multicook“ Funktion mit dem entsprechend blinkendem Wort auf dem Display zu wählen. (Voreingestellte Kochzeit beträgt 30 Minuten, voreingestellte Kochtemperatur ist 100°C)



2) Drücken Sie auf die „Timer/Temperature“ Taste, danach drücken Sie auf die „+“ oder „-“ Tasten, um die Kochzeit im Bereich von 2 Minuten bis 15 Stunden anzupassen (Sie können zwischen Stunden-und Minuteneinstellung umschalten, indem Sie auf die „ Hour/minute“ Taste drücken), der Einstellschritt ist 1 Minute innerhalb von einer Stunde und 5 Minuten, wenn die Zeit über eine Stunde beträgt.

3) Drücken Sie auf die „Timer/Temperature“ Taste noch einmal, danach drücken Sie auf die „+“ oder „-“ Tasten, um die Kochtemperatur zwischen 35°C und 180 in 5°C-Abschnitten einzustellen.

4) Halten Sie die „Start“ Taste für 3 Sekunden, um das Kochprogramm zu starten.

5) Wenn Sie das Kochen beendet haben, geht das Gerät automatisch in den „Keep warm“ Modus, wenn die Kochtemperatur 75°C und über war, es sei denn der „Keep warm“ Modus wird manuell von dem Nutzer während des Kochprozesses abgebrochen.

Tipp: Das Gerät wird das Essen nach dem Kochen nicht warmhalten, wenn die Kochtemperatur unter 75°C, ist. Wenn die Kochtemperatur über 140°C, beträgt, kann die Kochzeit nicht länger als 2 Stunden sein; innerhalb von 24 Stunden ist voreingestelltes Kochen für diese Funktion verfügbar.

2. Cook

1) Drücken Sie auf die „Menü“ oder „+“ „-“ Tasten, um die „Cook“ Funktion mit dem entsprechend blinkendem Wort auf dem Display zu wählen. (Voreingestellte Kochzeit beträgt 40 Minuten)

2) Drücken Sie auf die „Timer/Temperature“ Taste, danach drücken Sie auf die „+“ oder „-“ Tasten, um die Kochzeit im Bereich von 5 Minuten bis 8 Stunden anzupassen (Sie können zwischen Stunden- und Minuteneinstellung umschalten, indem Sie auf die „Hour/minute“ Taste drücken), der Einstellschritt beträgt 5 Minuten.

3) Halten Sie die „Start“ Taste für 3 Sekunden, um das Kochprogramm zu starten.

4) Wenn Sie das Kochen beendet haben, geht das Gerät automatisch in den „Keep warm“ Modus, es sei denn wird der „Keep warm“ Modus manuell von dem Nutzer während des Kochprozesses abgebrochen.

Tipp: Innerhalb von 24 Stunden ist voreingestelltes Kochen für diese Funktion verfügbar.



3. Fast cook

1) Drücken Sie auf die „Menü“ oder „+“ „-“ Tasten, um die „Fast cook“ Funktion mit dem entsprechend blinkendem Wort auf dem Display zu wählen. (Voreingestellte Kochzeit beträgt 15 Minuten)

2) Sie können die Zeit nicht anpassen.

3) Wenn Sie das Kochen beendet haben, geht das Gerät automatisch in den „Keep warm“ Modus, es sei denn wird der „Keep warm“ Modus manuell von dem Nutzer während des Kochprozesses abgebrochen.

Tipp: Innerhalb von 24 Stunden ist voreingestelltes Kochen für diese Funktion verfügbar.



4. Stew

1) Drücken Sie auf die „Menü“ oder „+“ „-“ Tasten, um die „Stew“ Funktion mit dem entsprechend blinkendem Wort auf dem Display zu wählen. (Voreingestellte Kochzeit beträgt 1 Stunde)

2) Drücken Sie auf die „Timer/Temperature“ Taste, danach drücken Sie auf die „+“ oder



“-” Tasten, um die Kochzeit im Bereich von 10 Minuten bis 12 Stunden anzupassen (Sie können zwischen Stunden- und Minuteneinstellung umschalten, indem Sie auf die "Hour/minute" Taste drücken), der Einstellschritt beträgt 5 Minuten.

- 3) Halten Sie die „Start“ Taste für 3 Sekunden, um das Kochprogramm zu starten.
- 4) Wenn Sie das Kochen beendet haben, geht das Gerät automatisch in den "Keep warm" Modus, es sei denn wird der "Keep warm" Modus manuell von dem Nutzer während des Kochprozesses abgebrochen.

Tipp: Innerhalb von 24 Stunden ist voreingestelltes Kochen für diese Funktion verfügbar.

5. Bake

- 1) Drücken Sie auf die "Menü" oder "+" "-" Tasten, um die „Bake“ Funktion mit dem entsprechend blinkendem Wort auf dem Display zu wählen. (Voreingestellte Kochzeit beträgt 1 Stunde)



- 2) Drücken Sie auf die "Timer/Temperature" Taste, danach drücken Sie auf die "+" oder "-" Tasten, um die Kochzeit im Bereich von 30 Minuten bis 8 Stunden anzupassen (Sie können zwischen Stunden- und Minuteneinstellung umschalten, indem Sie auf die "Hour/minute" Taste drücken), der Einstellschritt beträgt 5 Minuten.

- 3) Halten Sie die „Start“ Taste für 3 Sekunden, um das Kochprogramm zu starten.
- 4) Wenn Sie das Kochen beendet haben, geht das Gerät automatisch in den "Keep warm" Modus, es sei denn wird der "Keep warm" Modus manuell von dem Nutzer während des Kochprozesses abgebrochen.

Tipp: Innerhalb von 24 Stunden ist voreingestelltes Kochen für diese Funktion verfügbar.

6. Milk porridge

- 1) Drücken Sie auf die "Menü" oder "+" "-" Tasten, um die „Milk Porridge“ Funktion mit dem entsprechend blinkendem Wort auf dem



Display zu wählen. (Voreingestellte Kochzeit beträgt 35 Minuten)

- 2) Drücken Sie auf die "Timer/Temperature" Taste, danach drücken Sie auf die "+" oder "-" Tasten, um die Kochzeit im Bereich von 5 Minuten bis 4 Stunden anzupassen (Sie können zwischen Stunden- und Minuteneinstellung umschalten, indem Sie auf die "Hour/minute" Taste drücken), der Einstellschritt ist 1 Minute innerhalb von einer Stunde und 5 Minuten, wenn die Zeit über eine Stunde beträgt.

- 3) Halten Sie die „Start“ Taste für 3 Sekunden, um das Kochprogramm zu starten.
- 4) Wenn Sie das Kochen beendet haben, geht das Gerät automatisch in den “Keep warm” Modus, es sei denn wird der “Keep warm” Modus manuell von dem Nutzer während des Kochprozesses abgebrochen. Tipp: Innerhalb von 24 Stunden ist voreingestelltes Kochen für diese Funktion verfügbar.

7. Soup

- 1) Drücken Sie auf die “Menü” oder “+” “-” Tasten, um die „Soup“ Funktion mit dem entsprechend blinkendem Wort auf dem Display zu wählen. (Voreingestellte Kochzeit beträgt 1 Stunde)



- 2) Drücken Sie auf die “Timer/Temperature” Taste, danach drücken Sie auf die “+” oder “-” Tasten, um die Kochzeit im Bereich von 10 Minuten bis 8 Stunden anzupassen (Sie können zwischen Stunden-und Minuteneinstellung umschalten, indem Sie auf die “ Hour/minute” Taste drücken), der Einstellschritt beträgt 5 Minuten.
- 3) Halten Sie die „Start“ Taste für 3 Sekunden, um das Kochprogramm zu starten.
- 4) Wenn Sie das Kochen beendet haben, geht das Gerät automatisch in den “Keep warm” Modus, es sei denn wird der “Keep warm” Modus manuell von dem Nutzer während des Kochprozesses abgebrochen.

Tipp: Innerhalb von 24 Stunden ist voreingestelltes Kochen für diese Funktion verfügbar.

8. Rice

- 1) Drücken Sie auf die “Menü” oder “+” “-” Tasten, um die „Rice“ Funktion mit dem entsprechend blinkendem Wort auf dem Display zu wählen. (Voreingestellte Kochzeit beträgt 25 Minuten)



- 2) Drücken Sie auf die “Timer/Temperature” Taste, danach drücken Sie auf die “+” oder “-” Tasten, um die Kochzeit im Bereich von 5 Minuten bis 4 Stunden anzupassen (Sie können zwischen Stunden-und Minuteneinstellung umschalten, indem Sie auf die “ Hour/minute” Taste drücken), der Einstellschritt ist 1 Minute innerhalb von einer Stunde und 5 Minuten, wenn die Zeit über eine Stunde beträgt.
- 3) Halten Sie die „Start“ Taste für 3 Sekunden, um das Kochprogramm zu starten.
- 4) Wenn Sie das Kochen beendet haben, geht das Gerät automatisch in den “Keep warm” Modus, es sei denn wird der “Keep warm” Modus manuell von dem Nutzer während des Kochprozesses abgebrochen.

Tipp: Innerhalb von 24 Stunden ist voreingestelltes Kochen für diese Funktion verfügbar.

9. Grain/Bean

1) Drücken Sie auf die „Menü“ oder „+“ „-“ Tasten, um die „Grain“ Funktion mit dem entsprechend blinkendem Wort auf dem Display zu wählen. (Voreingestellte Kochzeit beträgt 40 Minuten)



2) Drücken Sie auf die „Timer/Temperature“ Taste, danach drücken Sie auf die „+“ oder „-“ Tasten, um die Kochzeit im Bereich von 5 Minuten bis 4 Stunden anzupassen (Sie können zwischen Stunden-und Minuteneinstellung umschalten, indem Sie auf die „ Hour/minute“ Taste drücken), der Einstellschritt ist 1 Minute innerhalb von einer Stunde und 5 Minuten, wenn die Zeit über eine Stunde beträgt.

3) Halten Sie die „Start“ Taste für 3 Sekunden, um das Kochprogramm zu starten.

4) Wenn Sie das Kochen beendet haben, geht das Gerät automatisch in den „Keep warm“ Modus, es sei denn wird der „Keep warm“ Modus manuell von dem Nutzer während des Kochprozesses abgebrochen.

Tipp: Innerhalb von 24 Stunden ist voreingestelltes Kochen für diese Funktion verfügbar.

10. Jam

1) Drücken Sie auf die „Menü“ oder „+“ „-“ Tasten, um die „Jam“ Funktion mit dem entsprechend blinkendem Wort auf dem Display zu wählen. (Voreingestellte Kochzeit beträgt 35 Minuten)



2) Drücken Sie auf die „Timer/Temperature“ Taste, danach drücken Sie auf die „+“ oder „-“ Tasten, um die Kochzeit im Bereich von 5 Minuten bis 2 Stunden anzupassen (Sie können zwischen Stunden-und Minuteneinstellung umschalten, indem Sie auf die „ Hour/minute“ Taste drücken), der Einstellschritt beträgt 5 Minuten.

3) Halten Sie die „Start“ Taste für 3 Sekunden, um das Kochprogramm zu starten.

4) Wenn Sie das Kochen beendet haben, geht das Gerät automatisch in den „Keep warm“ Modus, es sei denn wird der „Keep warm“ Modus manuell von dem Nutzer während des Kochprozesses abgebrochen.

Tipp: Innerhalb von 24 Stunden ist voreingestelltes Kochen für diese Funktion verfügbar.

11. Auto clean

1) Drücken Sie auf die „Menü“ oder „+“ „-“ Tasten, um die „Auto clean“ Funktion mit dem entsprechend blinkendem Wort auf dem Display zu wählen. (Voreingestellte Kochzeit beträgt 30 Minuten)

- 2) Drücken Sie auf die „Timer/Temperature“ Taste, danach drücken Sie auf die „+“ oder „-“ Tasten, um die Kochzeit im Bereich von 5 Minuten bis 2 Stunden anzupassen (Sie können zwischen Stunden- und Minuteneinstellung umschalten, indem Sie auf die „Hour/minute“ Taste drücken), der Einstellschritt beträgt 5 Minuten.



- 3) Halten Sie die „Start“ Taste für 3 Sekunden, um das Kochprogramm zu starten.
 4) Wenn Sie das Kochen beendet haben, geht das Gerät automatisch in den „Keep warm“ Modus, es sei denn wird der „Keep warm“ Modus manuell von dem Nutzer während des Kochprozesses abgebrochen.

Tipp: Innerhalb von 24 Stunden ist voreingestelltes Kochen für diese Funktion verfügbar.

12. Fry

- 1) Drücken Sie auf die „Menü“ oder „+“ „-“ Tasten, um die „Fry“ Funktion mit dem entsprechend blinkendem Wort auf dem Display zu wählen. (Voreingestellte Kochzeit beträgt 30 Minuten.

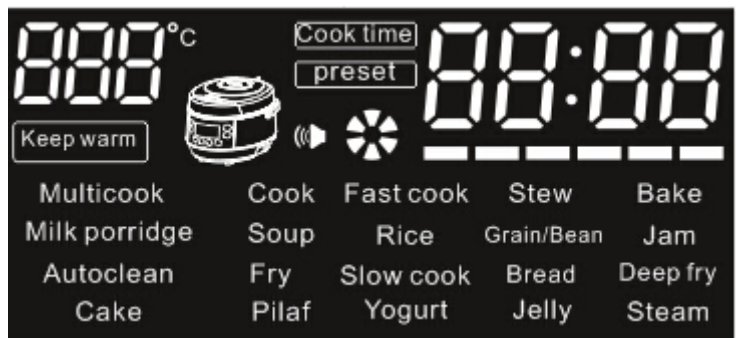

- 2) Drücken Sie auf die „Timer/Temperature“ Taste, danach drücken Sie auf die „+“ oder „-“ Tasten, um die Kochzeit im Bereich von 5 Minuten bis 2 Stunden anzupassen (Sie können zwischen Stunden- und Minuteneinstellung umschalten, indem Sie auf die „Hour/minute“ Taste drücken), der Einstellschritt beträgt 5 Minuten.
 3) Halten Sie die „Start“ Taste für 3 Sekunden, um das Kochprogramm zu starten.
 3) Wenn Sie das Kochen beendet haben, geht das Gerät automatisch in den „Keep warm“ Modus, es sei denn wird der „Keep warm“ Modus manuell von dem Nutzer während des Kochprozesses abgebrochen.

Tipp: Innerhalb von 24 Stunden ist voreingestelltes Kochen für diese Funktion verfügbar.

13. Slow cook

- 1) Drücken Sie auf die „Menü“ oder „+“ „-“ Tasten, um die „Slow cook“ Funktion mit dem entsprechend blinkendem Wort auf dem Display zu wählen. (Voreingestellte Kochzeit beträgt 5 Stunden)



2) Drücken Sie auf die "Timer/Temperature" Taste, danach drücken Sie auf die "+" oder "-" Tasten, um die Kochzeit im Bereich von 10 Minuten bis 8 Stunden anzupassen (Sie können zwischen Stunden- und Minuteneinstellung umschalten, indem Sie auf die "Hour/minute" Taste drücken), der Einstellschritt beträgt 10 Minuten.

3) Halten Sie die „Start“ Taste für 3 Sekunden, um das Kochprogramm zu starten.

4) Wenn Sie das Kochen beendet haben, geht das Gerät automatisch in den "Keep warm" Modus, es sei denn wird der "Keep warm" Modus manuell von dem Nutzer während des Kochprozesses abgebrochen.

Tipp: Innerhalb von 24 Stunden ist voreingestelltes Kochen für diese Funktion verfügbar.

14. Bread

1) Drücken Sie auf die "Menü" oder "+" "-" Tasten, um die „Bread“ Funktion mit dem entsprechend blinkendem Wort auf dem Display zu wählen. (Voreingestellte Kochzeit beträgt 2 Stunden)



2) Drücken Sie auf die "Timer/Temperature" Taste,

danach drücken Sie auf die "+" oder "-" Tasten, um die Kochzeit im Bereich von 10 Minuten bis 6 Stunden anzupassen (Sie können zwischen Stunden- und Minuteneinstellung umschalten, indem Sie auf die "Hour/minute" Taste drücken), der Einstellschritt beträgt 5 Minuten.

4) Halten Sie die „Start“ Taste für 3 Sekunden, um das Kochprogramm zu starten.

5) Wenn Sie das Kochen beendet haben, geht das Gerät automatisch in den "Keep warm" Modus, es sei denn wird der "Keep warm" Modus manuell von dem Nutzer während des Kochprozesses abgebrochen. "Keep warm" wird maximal 2 Stunden dauern.

Tipp: Innerhalb von 24 Stunden ist voreingestelltes Kochen für diese Funktion verfügbar.

15. Deep fry

1) Drücken Sie auf die "Menü" oder "+" "-" Tasten, um die „Deep fry“ Funktion mit dem entsprechend blinkendem Wort auf dem Display zu wählen. (Voreingestellte Kochzeit beträgt 30 Minuten, voreingestellte Kochtemperatur ist 180°C)



2) Drücken Sie auf die "Timer/Temperature" Taste, danach drücken Sie auf die "+" oder "-" Tasten, um die Kochzeit im Bereich von 5 Minuten bis 30 Stunden anzupassen, der

Einstellschritt beträgt 5 Minuten.

3) Drücken Sie auf die "Timer/Temperature" Taste noch einmal, danach drücken Sie auf die "+" oder "-" Tasten, um die Kochtemperatur zwischen 120°C und 180 in 5°C-Abschnitten einzustellen.

4) Halten Sie die „Start“ Taste für 3 Sekunden, um das Kochprogramm zu starten.

6) Wenn Sie das Kochen beendet haben, geht das Gerät automatisch in den "Keep warm" Modus.

Tipp: Voreingestelltes Kochen ist für diese Funktion verfügbar.

16. Cake

- 1) Drücken Sie auf die "Menü" oder "+" "-" Tasten, um die „Cake“ Funktion mit dem entsprechend blinkendem Wort auf dem Display zu wählen.



(Voreingestellte Kochzeit beträgt 50 Minuten)

- 2) Drücken Sie auf die "Timer/Temperature" Taste, danach drücken Sie auf die "+" oder "-" Tasten, um die Kochzeit im Bereich von 10 Minuten bis 8 Stunden anzupassen (Sie können zwischen Stunden-und Minuteneinstellung umschalten, indem Sie auf die " Hour/minute" Taste drücken), der Einstellschritt beträgt 5 Minuten.
- 3) Halten Sie die „Start“ Taste für 3 Sekunden, um das Kochprogramm zu starten.
- 4) Wenn Sie das Kochen beendet haben, geht das Gerät automatisch in den "Keep warm" Modus, es sei denn wird der "Keep warm" Modus manuell von dem Nutzer während des Kochprozesses abgebrochen.

Tipp: Innerhalb von 24 Stunden ist voreingestelltes Kochen für diese Funktion verfügbar.

17. Pilaf

- 1) Drücken Sie auf die "Menü" oder "+" "-" Tasten, um die „Pilaf“ Funktion mit dem entsprechend blinkendem Wort auf dem Display zu wählen. (Voreingestellte Kochzeit beträgt 50 Minuten)



- 2) Drücken Sie auf die "Timer/Temperature" Taste, danach drücken Sie auf die "+" oder "-" Tasten, um die Kochzeit im Bereich von 10 Minuten bis 8 Stunden anzupassen (Sie können zwischen Stunden-und Minuteneinstellung umschalten, indem Sie auf die " Hour/minute" Taste drücken), der Einstellschritt beträgt 5 Minuten.

- 3) Halten Sie die „Start“ Taste für 3 Sekunden, um das Kochprogramm zu starten.

4) Wenn Sie das Kochen beendet haben, geht das Gerät automatisch in den "Keep warm" Modus, es sei denn wird der "Keep warm" Modus manuell von dem Nutzer während des Kochprozesses abgebrochen.

Tipp: Innerhalb von 24 Stunden ist voreingestelltes Kochen für diese Funktion verfügbar.

18. Yogurt

1) Drücken Sie auf die "Menü" oder "+" "-" Tasten, um die „Yogurt“ Funktion mit dem entsprechend blinkendem Wort auf dem Display zu wählen. (Voreingestellte Kochzeit beträgt 8 Stunden)

2) Drücken Sie auf die "Timer/Temperature" Taste, danach drücken Sie auf die "+" oder "-" Tasten, um die Kochzeit im Bereich von 10 Minuten bis 8 Stunden anzupassen (Sie können zwischen Stunden- und Minuteneinstellung umschalten, indem Sie auf die "Hour/minute" Taste drücken), der Einstellschritt beträgt 5 Minuten.

3) Halten Sie die „Start“ Taste für 3 Sekunden gedrückt, um das Kochprogramm zu starten.

4) Nachdem der Kochprozess abgeschlossen ist, geht das Gerät automatisch in den Ruhemodus, kein „Warmhalten“.

Tipp: Innerhalb von 24 Stunden ist voreingestelltes Kochen für diese Funktion verfügbar.



19. Jelly

1) Drücken Sie auf die "Menü" oder "+" "-" Tasten, um die „Jelly“ Funktion mit dem entsprechend blinkendem Wort auf dem Display zu wählen. (Voreingestellte Kochzeit beträgt 6 Stunden)

2) Drücken Sie auf die "Timer/Temperature" Taste, danach drücken Sie auf die "+" oder "-" Tasten, um die Kochzeit im Bereich von 1 Stunde bis 8 Stunden anzupassen (Sie können zwischen Stunden- und Minuteneinstellung umschalten, indem Sie auf die "Hour/minute" Taste drücken), der Einstellschritt beträgt 30 Minuten.

3) Halten Sie die „Start“ Taste für 3 Sekunden, um das Kochprogramm zu starten.

4) Wenn Sie das Kochen beendet haben, geht das Gerät automatisch in den "Keep warm" Modus, es sei denn wird der "Keep warm" Modus manuell von dem Nutzer während des Kochprozesses abgebrochen.

Tipp: Innerhalb von 24 Stunden ist voreingestelltes Kochen für diese Funktion verfügbar.



20. Steam

1) Drücken Sie auf die „Menü“ oder „+“ „-“ Tasten, um die „Steam“ Funktion mit dem entsprechend blinkendem Wort auf dem Display zu wählen. (Voreingestellte Kochzeit beträgt 20 Minuten)

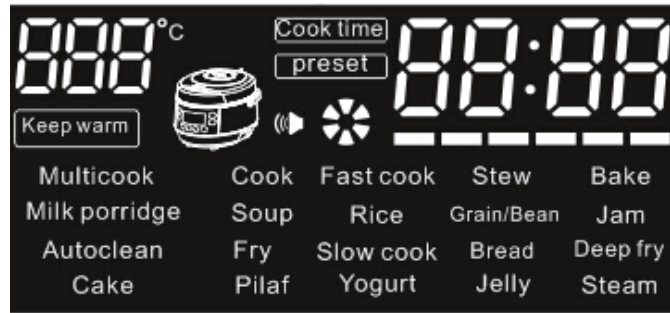

2) Drücken Sie auf die „Timer/Temperature“ Taste, danach drücken Sie auf die „+“ oder „-“ Tasten, um die Kochzeit im Bereich von 5 Minuten bis 2 Stunden anzupassen (Sie können zwischen Stunden-und Minuteneinstellung umschalten, indem Sie auf die „Hour/minute“ Taste drücken), der Einstellschritt beträgt 5 Minuten.

3) Halten Sie die „Start“ Taste für 3 Sekunden, um das Kochprogramm zu starten.

4) Wenn das Wasser im Kochtopf gekocht ist, werden Sie als Erinnerung eine „B“ Stimme hören.

5) Wenn Sie das Kochen beendet haben, geht das Gerät automatisch in den „Keep warm“ Modus, es sei denn wird der „Keep warm“ Modus manuell von dem Nutzer während des Kochprozesses abgebrochen. Tipp: Innerhalb von 24 Stunden ist voreingestelltes Kochen für diese Funktion verfügbar.

21. Nutzung von „Preset“ (Voreinstellung)

1) Drücken Sie auf die „Menü“ oder „+“ „-“ Tasten, um die bestimmte Funktion zu wählen.

2) Drücken Sie auf die „Preset“ Taste, danach drücken Sie auf die „+“ oder „-“ Tasten, um die voreingestellte Zeit anzupassen (Sie können zwischen Stunden-und Minuteneinstellung umschalten, indem Sie auf die „Hour/minute“ Taste drücken).

3) Der Voreinstellungs- Verstellbereich kann die Zeit ab 5 Minuten bis zu 24 Stunden betragen.

4) Halten Sie die „Start“ Taste für 3 Sekunden gedrückt, die voreingestellte Zeit wird heruntergezählt.

5) Wenn die voreingestellte Zeit erreicht ist, wird das entsprechende Kochprogramm starten.

IV. Reinigung und Wartung

1. Entfernen Sie den Innentopf aus dem Gerät, reinigen Sie es mit einem Waschmittel und trocknen es mit einem weichen Tuch.

2. Wenn es nicht benutzt wird, trocknen Sie das Gehäuse des Gerätes und platzieren Sie es an einem trockenen Ort.

3. Nach dem Gebrauch, entfernen Sie den abnehmbaren Dichtungsdeckel und reinigen Sie diesen mit Wasser, das Innere der Abdeckung muss mit einem weichen Tuch gereinigt werden.

4. Das Dampfventil muss nach jedem Gebrauch gereinigt werden, um das mögliche Einmischen von Gerüchen bei dem nächsten Kochen oder eine Fehlfunktion des Dampfventils zu vermeiden.

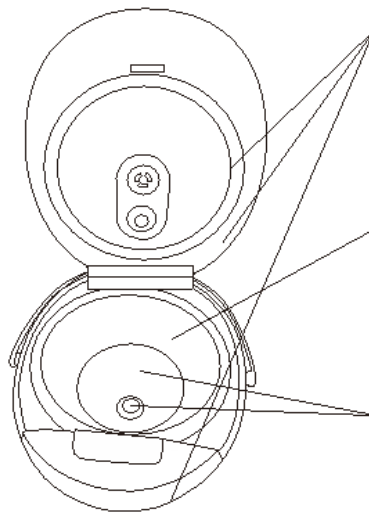

Abdeckung, Gehäuse und Gerätekörper
Bitte reinigen Sie diese Teile mit einem feuchten Tuch

Dampf- Bereich
Hier kann eine Menge Wasser wegen des heißen Dampfes übrigbleiben, reinigen Sie diesen bitte jedes mal mit einem weichen Tuch

Temperatursensor, Heizscheibe
Jede Kleinigkeit auf dem Temperatursensor oder der Heizscheibe kann Auswirkungen auf die Kochergebnisse haben. Reinigen Sie diese bitte jedes Mal vor dem Gebrauch.

Dampföffnung
Sollte jedes Mal nach dem Kochen gereinigt werden



V. Schaltplan

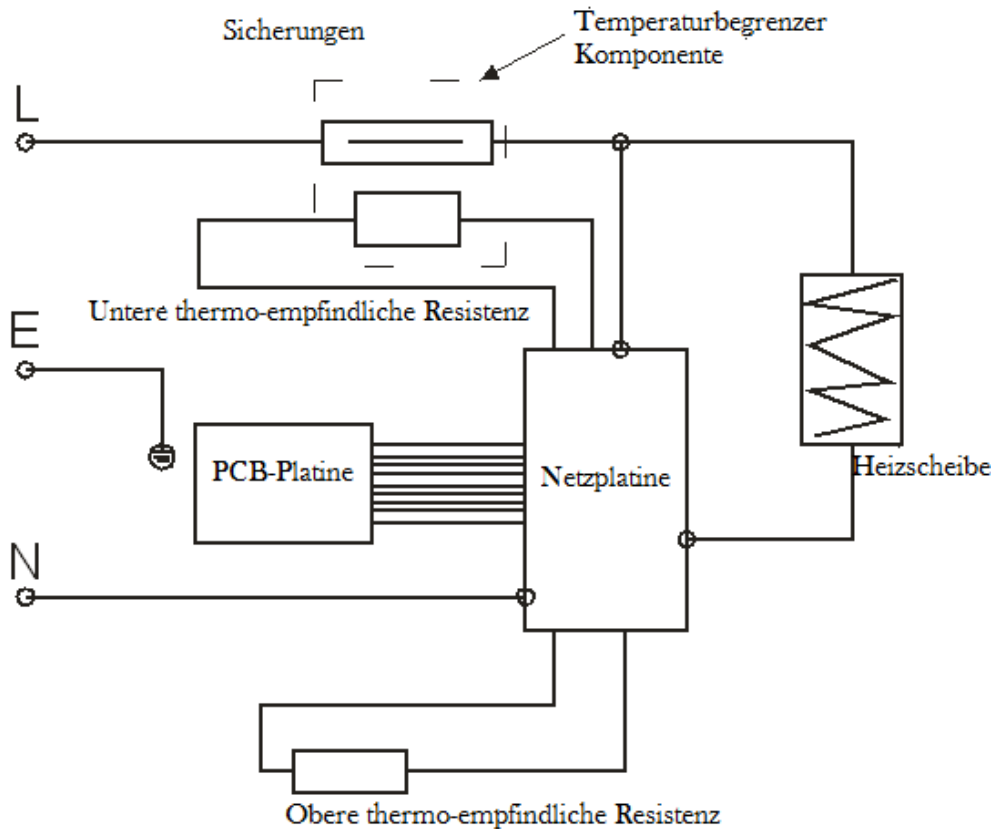

VI. Problemlösung

No.	Angabe auf dem Display	Ursache
1	E1	Kurzschluss für den oberen Temperatursensor
2	E2	Kurzschluss für den unteren Temperatursensor
3	E3	Offener Kreislauf für den oberen Temperatursensor
4	E4	Offener Kreislauf für den unteren Temperatursensor

UMWELT

ACHTUNG:



Werfen Sie nicht dieses Produkt, wie es mit anderen Haushaltsprodukten hat. Es gibt eine Mülltrennung von diesem Produkt in Gemeinden, Sie müssen Ihre lokalen Behörden über die Orte, wo man dieses Produkt zurückgeben können zu informieren. In der Tat enthalten elektrische und elektronische Produkte gefährliche Stoffe, die schädliche Auswirkungen auf die Umwelt oder die menschliche Gesundheit haben und sollte recycelt werden. Das Symbol hier darauf hinweisen, dass elektrische oder elektronische Geräte sollten sorgfältig ausgewählt werden, ist ein fahrbarer Abfallbehälter mit einem Kreuz markiert.

Adeva SAS / H.Koenig Europe - 8 rue Marc Seguin - 77290 Mitry Mory - France
www.hkoenig.com - sav@hkoenig.com - contact@hkoenig.com - Tél: +33 1 64 67 00 01

NEDERLANDS

Voor gebruik van dit apparaat, lees eerst zorgvuldig de gebruikershandleiding.

ALGEMENE VEILIGHEID

1. Dit apparaat is bedoeld voor uitsluitend huishoudelijk gebruik.
2. Dit apparaat is niet geschikt voor kinderen en mensen met een handicap. Houd kinderen altijd uit de buurt van het apparaat tijdens gebruik.
3. Personen met beperkte geestelijke of lichamelijke capaciteiten, of met een gebrek aan ervaring en kennis, kunnen dit apparaat gebruiken zolang ze toezicht krijgen of instructies voor het veilig gebruik van dit apparaat hebben gehad en de bijbehorende gevaren begrijpen. Kinderen mogen niet met dit apparaat spelen. Kinderen mogen het niet schoonmaken of gebruikersonderhoud doen tenzij ze ouder zijn dan 8 jaar en er toezicht is. Houd het apparaat en de stroomkabel uit de buurt van kinderen jonger dan 8 jaar.
4. Nooit dit apparaat direct in water wassen om kortsluiting en elektrische schokken te vermijden.
5. Nooit metaal in openingen of gaten stoppen om gevaar op een elektrische schok te vermijden.
6. Nooit de stekker insteken of eruit halen met een natte hand om een elektrische schok te vermijden. Nooit de stekker eruit halen door aan de kabel te trekken. Aan de stroomkabel mag niet worden getrokken of sterk worden verbogen.
7. De stroomkabel mag niet in contact komen met andere warmtebronnen, om mogelijk vuur te vermijden. Altijd de stekker uit het stopcontact halen na gebruik.
8. Maak de metalen delen van de stekker af en toe schoon om slechte contact te vermijden.
9. Altijd het apparaat in een apart stopcontact steken met een capaciteit van meer dan 10A en controleer dat de stekker helemaal is ingestoken en goed contact maakt.
10. Altijd hand en gezicht weg houden bij de stoom uitlaat om verbrandingen door stoom te vermijden, en nooit de stoom uitlaat afdekken met een doek; anders kan de behuizing vervormen door oververhitting.
11. Tijdens gebruik, nooit de behuizing of metalen delen aanraken om verbrandingen te vermijden. Bij het dragen van het apparaat, hou de deksel gesloten om verbrandingen te vermijden.
12. Dit apparaat mag niet gebruikt worden op een onstabiel ondergrond of op een ander object, wat niet tegen hitte kan, anders kan er vuur ontstaan.
13. Hou het apparaat verwijderd van vuur en vochtigheid om gevaren te vermijden.
14. Voor gebruik, altijd de warmteplaat schoonmaken, alsmede de temperatuur meter aan de zijkant en de buitenkant van de binnenste schaal om slecht contact te vermijden.
15. De binnenste schaal is niet geschikt voor hard contact. Een beschadiging aan de binnenste schaal kan zorgen voor een storing of een andere gevaar aan het

apparaat.

16. Nooit de binnenste schaal schoonmaken met gevaarlijke spullen, om schade aan de antiaanbaklaag te vermijden.
17. Nooit de binnenste schaal verwarmen op een andere warmtebron, en nooit een andere schaal gebruiken om de binnenste schaal te vervangen om mogelijke gevaren te vermijden.
18. Nooit het apparaat starten zonder de binnenste schaal in de juiste positie te hebben of met een lege schaal zonder water of voedsel erin.
19. De warmteplaat kan heel heet zijn na gebruik, nooit met de hand aanraken om verbrandingen te vermijden.
Dit apparaat is niet geschikt om uit elkaar gehaald te worden door onbevoegde personen. Als er reparatie nodig is, neem contact op met de klantenservice.
20. Gebruik geen apparaat waarvan de kabel of stekker is beschadigd, of in uitzonderlijke staat verkeerd. Als de kabel beschadigd is, moet het worden vervangen door de fabrikant, de dichtstbijzijnde service monteur of een gekwalificeerd persoon.

I. Namen van de onderdelen



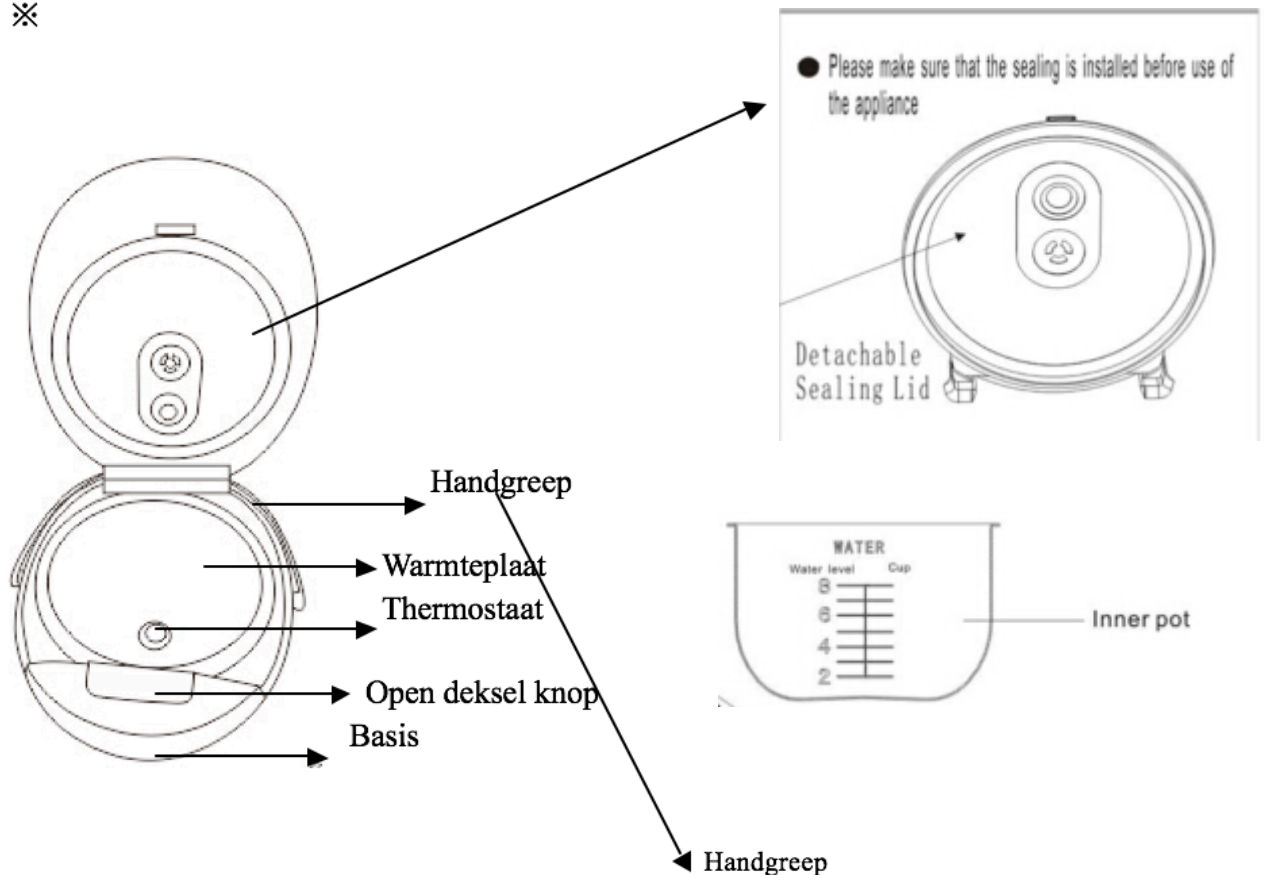

※ Het object kan afwijken van de afbeelding hieronder, kijk naar het juiste object.

※



- ※De handgreep is om te dragen
- ※Nooit het apparaat dragen bij het handgreep tijdens gebruik
- ※De handgreep is niet bedoeld voor wild dragen

Accessoires:

lepel	spatel	Maatbeker	Stomer	Stroomkabel
				



II. Specificaties



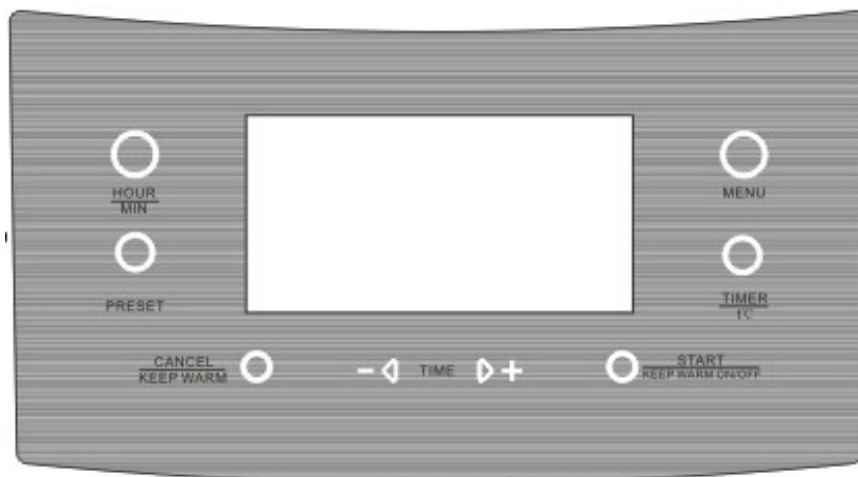

Benodigd voltage	220V-240V, 50Hz
Stroomverbruik	860W
Capaciteit	5L

III. Gebruikers Instructies

Bedieningspaneel



1.  druk om het programma te starten
2.  :druk om de tijd te veranderen tussen uren en minuten, druk voor langere tijd om het geluid in of uit te schakelen in de stand-by stand.

3. :druk om de tijd in te stellen voor het koken.
4. :druk voor een aantal seconden om het programma te annuleren of het warm houden te beginnen als het apparaat in stand-by staat. De maximale tijd voor het warm houden is 24 uur.
5. :druk om het programma te starten
6. :druk om de tijd en temperatuur aan te passen
7. :druk om de tijd of temperatuur aan te passen, of de bereiding menu te kiezen

IV. Gedetailleerd gebruik

1. Multicook

1). Druk de "menu" knop of "+" "-" om de "multi cook" functie te kiezen zodat het woord op het display getoond wordt. (Standaard bereiding tijd is 30 minuten, standaard bereiding temperatuur is 100°C)

2)Druk "Timer/Temperature" knop, daarna op de "+" of "-" om de bereidingstijd aan te passen tussen 2 minuten tot 15 uur (u kunt kiezen uit aanpassingen aan de uren of minuten met de "Hour/minute" knop), stapgrootte is 1 minuut binnen 1 uur en 5 minuten daarboven.

3)Druk "Timer/Temperature" nogmaals, druk dan op "+" of "-" om de bereidingstemperatuur in te stellen tussen 35°C-180°C stapgrootte 5°C

4)Hou de "Start" knop 3 seconden ingedrukt om het programma te starten.

5)Als het programma is afgelopen, gaat het apparaat automatisch over op "Keep warm" als de bereiding temperatuur 75°C of hoger is, tenzij de gebruiker de warm houd fase handmatig heeft geannuleerd tijdens het bereiding proces.

Tips: Het apparaat zal niet in de warm houd stand gaan als de temperatuur onder 75°C is, als de temperatuur boven de 140°C is kan de bereidingstijd niet langer dan 2 uur duren; binnen 24 uur voorprogrammeren van het bereiding proces is mogelijk voor deze functie.



2. Koken

1) Druk de "menu" knop of "+" "-" om de "Cook" functie te kiezen zodat het woord op het display getoond wordt. (Standaard bereiding tijd is 40 minuten)

2) Druk "Timer/Temperature" knop, daarna op de "+" of "-" om

de bereidingstijd aan te passen tussen 5 minuten tot 8 uur (u kunt kiezen uit aanpassingen aan de uren of minuten met de "Hour/minute" knop), stapgrootte is 5 minuten.

3) Hou de "Start" knop 3 seconden ingedrukt om het programma te starten.

4) Als het programma is afgelopen, gaat het apparaat automatisch over op "Keep warm", tenzij u de warm houd fase handmatig heeft geannuleerd tijdens het bereiding proces.

Tips: 24 uur voorprogrammeren van het bereiding proces is mogelijk voor deze functie



3. Snel koken

1) Druk de "menu" knop of "+" "-" om de "Fast cook" functie te kiezen zodat het woord op het display getoond wordt. (Standaard bereiding tijd is 15 minuten)

2) De bereiding tijd kan niet worden aangepast.

3) Als het programma is afgelopen, gaat het apparaat automatisch over op "Keep warm", tenzij u de warm houd fase handmatig heeft geannuleerd tijdens het bereiding proces.

Tips: 24 uur voorprogrammeren van het bereiding proces is mogelijk voor deze functie



4. Stoven

1) Druk de "menu" knop of "+" "-" om de "Stew" functie te kiezen zodat het woord op het display getoond wordt. (Standaard bereiding tijd is 1 uur)

2) Druk "Timer/Temperature" knop, daarna op de "+" of "-" om de bereidingstijd aan te passen tussen 5 minuten tot 12 uur (u kunt kiezen uit aanpassingen aan de uren of minuten met de "Hour/minute" knop), stapgrootte is 5 minuten.

3) Hou de "Start" knop 3 seconden ingedrukt om het programma te starten.

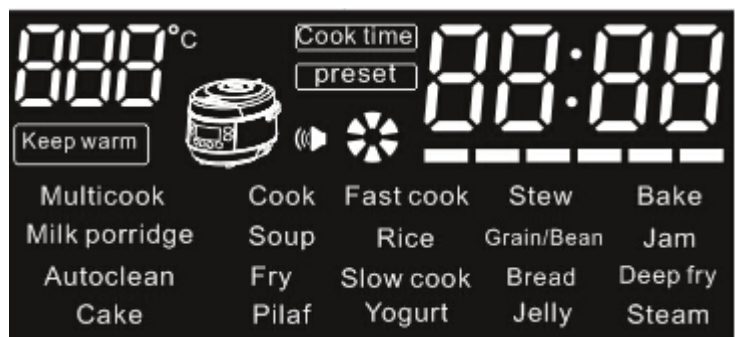

4) Als het programma is afgelopen, gaat het apparaat automatisch over op "Keep warm", tenzij u de warm houd fase handmatig heeft geannuleerd tijdens het bereiding proces.

Tips: 24 uur voorprogrammeren van het bereiding proces is mogelijk voor deze functie

5. Bakken

1) Druk de "menu" knop of "+" "-" om de "Bake" functie te kiezen zodat het woord op het display getoond wordt. (Standaard bereidingstijd is 1 uur)

2) Druk "Timer/Temperature" knop, daarna op de "+" of "-" om de bereidingstijd aan te passen

tussen 30 minuten tot 8 uur (u kunt kiezen uit aanpassingen aan de uren of minuten met de "Hour/minute" knop), stapgrootte is 5 minuten.

3) Hou de "Start" knop 3 seconden ingedrukt om het programma te starten.

4) Als het programma is afgelopen, gaat het apparaat automatisch over op "Keep warm", tenzij u de warm houd fase handmatig heeft geannuleerd tijdens het bereiding proces.

Tips: 24 uur voorprogrammeren van het bereiding proces is mogelijk voor deze functie



6. Melkpap

1) Druk de "menu" knop of "+" "-" om de "Milk porridge" functie te kiezen zodat het woord op het display getoond wordt. (Standaard bereidingstijd is 35 minuten)

2) Druk "Timer/Temperature" knop, daarna op de "+" of "-" om

de bereidingstijd aan te passen tussen 5 minuten tot 4 uur (u kunt kiezen uit aanpassingen aan de uren of minuten met de "Hour/minute" knop), stapgrootte is 1 minuut binnen 1 uur en 5 minuten daarboven.

3) Hou de "Start" knop 3 seconden ingedrukt om het programma te starten.

4) Als het programma is afgelopen, gaat het apparaat automatisch over op "Keep warm", tenzij u de warm houd fase handmatig heeft geannuleerd tijdens het bereiding proces.

Tips: 24 uur voorprogrammeren van het bereiding proces is mogelijk voor deze functie.



7. Soep

1) Druk de "menu" knop of "+" "-" om de "Soup" functie te kiezen zodat het woord op het display getoond wordt. (Standaard bereidingstijd is 1 uur)

2) Druk "Timer/Temperature" knop, daarna op de "+" of "-" om de bereidingstijd aan te passen tussen 10 minuten tot 8 uur (u kunt kiezen uit aanpassingen aan de uren of minuten met de "Hour/minute" knop), stapgrootte is 5 minuten.

3) Hou de "Start" knop 3 seconden ingedrukt om het programma te starten.

4) Als het programma is afgelopen, gaat het apparaat automatisch over op "Keep warm", tenzij u de warm houd fase handmatig heeft geannuleerd tijdens het bereiding proces.

Tips: 24 uur voorprogrammeren van het bereiding proces is mogelijk voor deze functie.

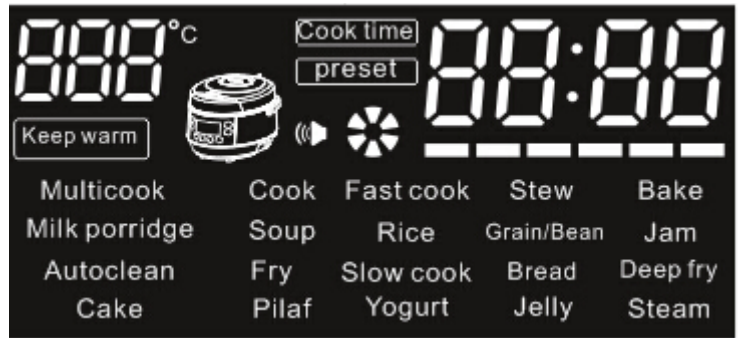

8. Rijst

1) Druk de "menu" knop of "+" "-" om de "Rice" functie te kiezen zodat het woord op het display getoond wordt. (Standaard bereiding tijd is 25 minuten)

2) Druk "Timer/Temperature" knop, daarna op de "+" of "-" om de bereidingstijd aan te passen tussen

5 minuten tot 4 uur (u kunt kiezen uit aanpassingen aan de uren of minuten met de "Hour/minute" knop), stapgrootte is 1 minuut binnen 1 uur en 5 minuten daarboven.

3) Hou de "Start" knop 3 seconden ingedrukt om het programma te starten.

4) Als het programma is afgelopen, gaat het apparaat automatisch over op "Keep warm", tenzij u de warm houd fase handmatig heeft geannuleerd tijdens het bereiding proces.

Tips: 24 uur voorprogrammeren van het bereiding proces is mogelijk voor deze functie.



9. Graan/Bonen

1) Druk de "menu" knop of "+" "-" om de "Grain" functie te kiezen zodat het woord op het display getoond wordt. (Standaard bereidingstijd is 40 minuten)

2) Druk "Timer/Temperature" knop, daarna op de "+" of "-" om de bereidingstijd aan te passen tussen

5 minuten tot 4 uur (u kunt kiezen uit aanpassingen aan de uren of minuten met de "Hour/minute" knop), stapgrootte is 1 minuut binnen 1 uur en 5 minuten daarboven.

3) Hou de "Start" knop 3 seconden ingedrukt om het programma te starten.



4) Als het programma is afgelopen, gaat het apparaat automatisch over op "Keep warm", tenzij u de warm houd fase handmatig heeft geannuleerd tijdens het bereiding proces.

Tips: 24 uur voorprogrammeren van het bereiding proces is mogelijk voor deze functie.

10. Jam

1) Druk de "menu" knop of "+" "-" om de "Jam" functie te kiezen zodat het woord op het display getoond wordt. (Standaard bereidingstijd is 35 minuten)

2) Druk "Timer/Temperature" knop, daarna op de "+" of "-" om de bereidingstijd aan te passen

tussen 5 minuten tot 2 uur (u kunt kiezen uit aanpassingen aan de uren of minuten met de "Hour/minute" knop), stapgrootte is 5 minuten.

3) Hou de "Start" knop 3 seconden ingedrukt om het programma te starten.

4) Als het programma is afgelopen, gaat het apparaat automatisch over op "Keep warm", tenzij u de warm houd fase handmatig heeft geannuleerd tijdens het bereiding proces.

Tips: 24 uur voorprogrammeren van het bereiding proces is mogelijk voor deze functie.



11. Automatisch schoonmaken

1) Druk de "menu" knop of "+" "-" om de "Auto clean" functie te kiezen zodat het woord op het display getoond wordt. (Standaard bereidingstijd is 30 minuten)

2) Druk "Timer/Temperature" knop, daarna op de "+" of "-" om de bereidingstijd aan te passen

tussen 5 minuten tot 2 uur (u kunt kiezen uit aanpassingen aan de uren of minuten met de "Hour/minute" knop), stapgrootte is 5 minuten.

3) Hou de "Start" knop 3 seconden ingedrukt om het programma te starten.

4) Als het programma is afgelopen, gaat het apparaat automatisch over op "Keep warm", tenzij u de warm houd fase handmatig heeft geannuleerd tijdens het bereiding proces.

Tips: 24 uur voorprogrammeren van het bereiding proces is mogelijk voor deze functie.



12. Bakken

1) Druk de "menu" knop of "+" "-" om de "Fry" functie te kiezen zodat het woord op het display getoond wordt. (Standaard bereidingstijd is 30 minuten)

2) Druk "Timer/Temperature" knop, daarna op de "+" of "-" om de bereidingstijd aan te passen tussen 5 minuten tot 2 uur (u kunt kiezen uit aanpassingen aan de uren of minuten met de "Hour/minute" knop), stapgrootte is 1 minuten.



3) Hou de "Start" knop 3 seconden ingedrukt om het programma te starten.

4) Als het programma is afgelopen, gaat het apparaat automatisch over op "Keep warm", tenzij u de warm houd fase handmatig heeft geannuleerd tijdens het bereiding proces.

Tips: Voorprogrammeren is niet beschikbaar voor deze functie.

13. Slow Cook

1) Druk de "menu" knop of "+" "-" om de "Slow Cook" functie te kiezen zodat het woord op het display getoond wordt. (Standaard bereidingstijd is 5 uur)



2) Druk "Timer/Temperature" knop, daarna op de "+" of "-" om de bereidingstijd aan te passen

tussen 10 minuten tot 8 uur (u kunt kiezen uit aanpassingen aan de uren of minuten met de "Hour/minute" knop), stapgrootte is 10 minuten.

3) Hou de "Start" knop 3 seconden ingedrukt om het programma te starten.

4) Als het programma is afgelopen, gaat het apparaat automatisch over op "Keep warm", tenzij u de warm houd fase handmatig heeft geannuleerd tijdens het bereiding proces.

Tips: 24 uur voorprogrammeren van het bereiding proces is mogelijk voor deze functie

14. Brood

1) Druk de "menu" knop of "+" "-" om de "Bread" functie te kiezen zodat het woord op het display getoond wordt. (Standaard bereidingstijd is 2 uur)



2) Druk "Timer/Temperature" knop, daarna op de "+" of "-" om de bereidingstijd aan te passen

tussen 10 minuten tot 6 uur (u kunt kiezen uit aanpassingen aan de uren of minuten met de "Hour/minute" knop), stapgrootte is 5 minuten.

3) Hou de "Start" knop 3 seconden ingedrukt om het programma te starten.

4) Als het programma is afgelopen, gaat het apparaat automatisch over op "Keep

warm”, tenzij u de warm houd fase handmatig heeft geannuleerd tijdens het bereiding proces. Het warm houden zal maximaal 2 uur doorgaan.

Tips: 24 uur voorprogrammeren van het bereiding proces is mogelijk voor deze functie

15. Frituren

1) Druk de "menu" knop of "+" "-" om de "deep fry" functie te kiezen zodat het woord op het display getoond wordt. (Standaard bereiding tijd is 30 minuten; standaard bereiding temperatuur is 180°C)



Druk "Timer/Temperature",

druk dan op "+" of "-" om de bereidingstijd in te stellen tussen 5 en 30 minuten, stapgrootte 5 minuten

3) Druk "Timer/Temperature" nogmaals, druk dan op "+" of "-" om de bereiding temperatuur in te stellen tussen 120°C-180°C stapgrootte 5°C.

4) Hou de "Start" knop 3 seconden ingedrukt om het programma te starten.

5) Als het programma is afgelopen, gaat het apparaat automatisch in de "Keep warm" stand.

Tips: voorprogrammeren van het bereiding proces is mogelijk voor deze functie.

16. Cake

1) Druk de "menu" knop of "+" "-" om de "Cake" functie te kiezen zodat het woord op het display getoond wordt. (Standaard bereidingstijd is 50 minuten)



2) Druk "Timer/Temperature" knop, daarna op de "+" of "-"

om de bereidingstijd aan te passen tussen 10 minuten tot 8 uur (u kunt kiezen uit aanpassingen aan de uren of minuten met de "Hour/minute" knop), stapgrootte is 5 minuten.

3) Hou de "Start" knop 3 seconden ingedrukt om het programma te starten.

4) Als het programma is afgelopen, gaat het apparaat automatisch over op "Keep warm", tenzij u de warm houd fase handmatig heeft geannuleerd tijdens het bereiding proces.

Tips: 24 uur voorprogrammeren van het bereiding proces is mogelijk voor deze functie

17. Pilaf

1) Druk de "menu" knop of "+" "-" om de "Pilaf" functie te kiezen zodat het woord op het display getoond wordt. (Standaard bereidingstijd is 50 minuten)

2) Druk "Timer/Temperature" knop, daarna op de "+" of "-" om

de bereidingstijd aan te passen tussen 10 minuten tot 8 uur (u kunt kiezen uit aanpassingen aan de uren of minuten met de "Hour/minute" knop), stapgrootte is 5 minuten.

3) Hou de "Start" knop 3 seconden ingedrukt om het programma te starten.

4) Als het programma is afgelopen, gaat het apparaat automatisch over op "Keep warm", tenzij u de warm houd fase handmatig heeft geannuleerd tijdens het bereiding proces.

Tips: 24 uur voorprogrammeren van het bereiding proces is mogelijk voor deze functie



18. Yoghurt

1) Druk de "menu" knop of "+" "-" om de "Yogurt" functie te kiezen zodat het woord op het display getoond wordt. (Standaard bereidingstijd is 8 uur)

2) Druk "Timer/Temperature" knop, daarna op de "+" of "-" om de bereidingstijd aan te passen

tussen 10 minuten tot 12 uur (u kunt kiezen uit aanpassingen aan de uren of minuten met de "Hour/minute" knop), stapgrootte is 5 minuten.

3) Hou de "Start" knop 3 seconden ingedrukt om het programma te starten.

4) Als het programma is afgelopen, schakelt het apparaat automatisch in "standby", dus geen warm houd stand

Tips: 24 uur voorprogrammeren van het bereiding proces is mogelijk voor deze functie



19. Gelei

1) Druk de "menu" knop of "+" "-" om de "Jelly" functie te kiezen zodat het woord op het display getoond wordt. (Standaard bereidingstijd is 6 uur)

2) Druk "Timer/Temperature" knop, daarna op de "+" of "-" om

de bereidingstijd aan te passen tussen 1 minuten tot 8 uur (u kunt kiezen uit aanpassingen aan de uren of minuten met de "Hour/minute" knop), stapgrootte is 30 minuten.



- 3) Hou de "Start" knop 3 seconden ingedrukt om het programma te starten.
- 4) Als het programma is afgelopen, gaat het apparaat automatisch over op "Keep warm", tenzij u de warm houd fase handmatig heeft geannuleerd tijdens het bereiding proces.

Tips: 24 uur voorprogrammeren van het bereiding proces is mogelijk voor deze functie

20. Stomen

- 1) Druk de "menu" knop of "+" "-" om de "Steam" functie te kiezen zodat het woord op het display getoond wordt. (Standaard bereidingstijd is 20 minuten)
- 2) Druk "Timer/Temperature" knop, daarna op de "+" of "-" om de bereidingstijd aan te passen



tussen 5 minuten tot 2 uur (u kunt kiezen uit aanpassingen aan de uren of minuten met de "Hour/minute" knop), stapgrootte is 5 minuten.

- 3) Hou de "Start" knop 3 seconden ingedrukt om het programma te starten.
- 4) Als het water in de schaal aan de kook is, is een "B" stem te horen.
- 5) Als het programma is afgelopen, gaat het apparaat automatisch over op "Keep warm", tenzij u de warm houd fase handmatig heeft geannuleerd tijdens het bereiding proces.

Tips: 24 uur voorprogrammeren van het bereiding proces is mogelijk voor deze functie

21. Hoe "Voorprogrammeren"

- 1) Druk op de "Menu" knop of "+" "-" om de juiste functie te kiezen.
- 2) Druk "Preset" knop, daarna op de "+" of "-" om de bereidingstijd aan te passen (u kunt kiezen uit aanpassingen aan de uren of minuten met de "Hour/minute" knop).
- 3) De instelbare tijd is van 5 minuten tot 24 uur
- 4) Houd "Start" 3 seconden ingedrukt, de voorgeprogrammeerde tijd zal gaan aftellen
- 5) Als de teller de 00:00 bereikt zal het bereidingsprogramma gaan beginnen.

V. Schoonmaken en onderhoud

1. Neem de binnenste schaal uit het apparaat, maak het schoon met een schoonmaakmiddel en droog het met een droge doek.
2. Buiten gebruik, het apparaat goed afdrogen en plaatsen in een droge omgeving.
3. Na gebruik, haal de verwijderbare dichting van de deksel en maak het schoon in water, en maak de binnenkant van de deksel schoon met een zachte doek.
4. De stoom uitlaat dient te worden schoongemaakt na gebruik, om mogelijke geuren bij het volgend gebruik te vermijden alsook problemen met de stoom uitlaat

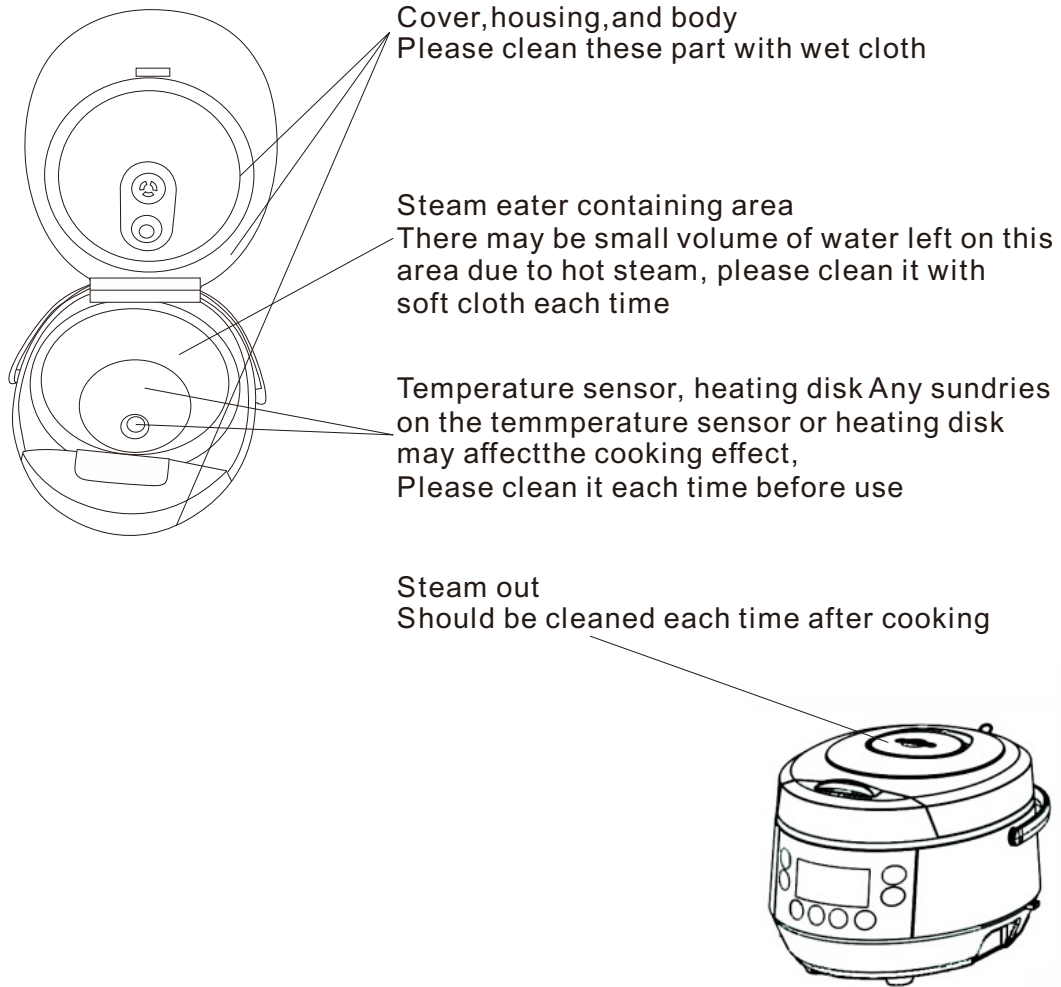

VI. Circuit Diagram

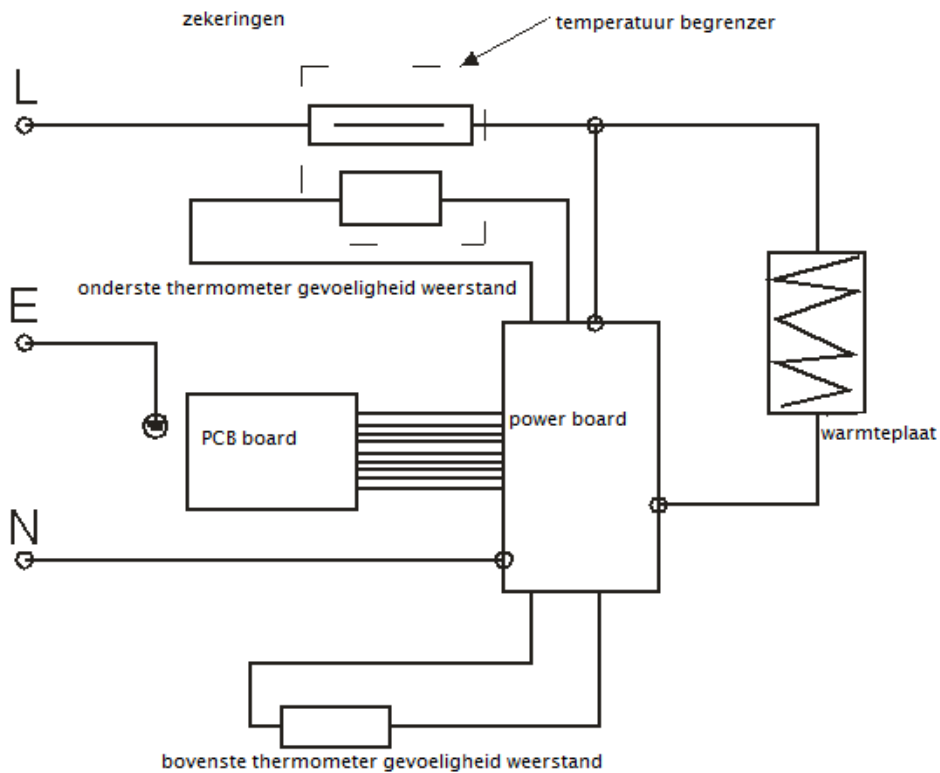

VII. Probleem oplossing

No.	Indicatie op het display	Reden
1	E1	Kortgesloten circuit voor de bovenste temperatuur sensor
2	E2	Kortgesloten circuit voor de onderste temperatuur sensor
3	E3	Verbroken circuit voor de bovenste temperatuur sensor
4	E4	Verbroken circuit voor de onderste temperatuur sensor

MILIEU

ATTENTIE:



Dit apparaat mag niet met uw ander huishoudelijke toestellen worden verwijderd. Dit product moet op een geselecteerde stortplaats verwijderd worden. U kunt bij de gemeente een indiceerde plaats aanvragen. Elektrisch en elektronische producten kunnen gevaarlijke stoffen inhouden die schadelijk zijn voor mensen en het milieu en moet recycled worden. Het symbool aan de kant geeft aan dat het een elektrisch en elektronisch toestel is en zijn dus artikelen van een selectieve collectie. Het beeld geeft een afvalbak met een X teken aan.

Adeva SAS / H.Koenig Europe - 8 rue Marc Seguin - 77290 Mitry Mory - France
www.hkoenig.com - sav@hkoenig.com - contact@hkoenig.com - Tél: +33 1 64 67 00 01

ESPAÑOL

Lea con atención todas las instrucciones del manual antes de utilizar su olla multiuso

INSTRUCCIONES GENERALES DE SEGURIDAD

1. La olla multiuso está prevista exclusivamente para uso doméstico.
2. Esta olla no debe ser utilizada por niños o personas con discapacidad. Mantenga a los niños bajo vigilancia para que no se acerquen a la olla cuando esté en funcionamiento.
3. Esta olla puede ser utilizada por personas con discapacidad física, sensorial o motora, o con falta de experiencia y conocimiento, siempre que sean supervisadas o hayan sido instruidas para el uso de la olla de forma segura y entiendan los peligros involucrados. Los niños no deben jugar con la olla. La limpieza y el mantenimiento básico de la olla no deben ser realizados por niños, a menos que tengan más de 8 años de edad y estén bajo vigilancia. Mantenga la olla multiuso y su cable de alimentación lejos del alcance de los niños menores de 8 años.
4. Para evitar el riesgo de cortocircuitos y descargas eléctricas, nunca lave ni limpie este electrodoméstico directamente en el agua o cualquier otro líquido.
5. Para evitar posibles descargas eléctricas, nunca inserte ningún objeto de metal en los orificios o aberturas de la olla.
6. Para evitar posibles descargas eléctricas, nunca manipule el enchufe del cable de alimentación con las manos mojadas. Nunca tire del cable de alimentación para desenchufarlo del tomacorriente. Nunca tuerza el cable de alimentación.
7. Para evitar posibles incendios, no permita que el cable de alimentación de la olla colinde con superficies calientes, incluyendo la de la propia olla. Siempre desconecte la olla del tomacorriente después del uso.
8. Limpie las clavijas del enchufe periódicamente para evitar falsos contactos.
9. Siempre conecte la olla multiuso a un tomacorriente independiente que admita un amperaje superior a 10 A y asegúrese de que el enchufe esté insertado completamente y bien ajustado.
10. Mantenga las manos y la cara lejos del orificio de salida del vapor para evitar que se escalde con el vapor y nunca cubra este orificio con un paño; de lo contrario, la cubierta de la olla se puede deformar a causa del sobrecalentamiento.
11. Para evitar quemaduras, nunca toque la cubierta superior o cualquiera de las partes metálicas de la olla cuando esté en funcionamiento. Mantenga la tapa cerrada para evitar salpicaduras cuando mueva la olla de lugar.
12. No debe usar la olla sobre superficies inestables o que no sean resistentes al calor, de lo contrario pudiera ocurrir un incendio.
13. Para prevenir peligros potenciales, mantenga a sus electrodomésticos alejados del fuego, fuentes de calor y de ambientes húmedos.
14. Antes de cada uso, limpie la placa de calefacción, los alrededores del termostato y



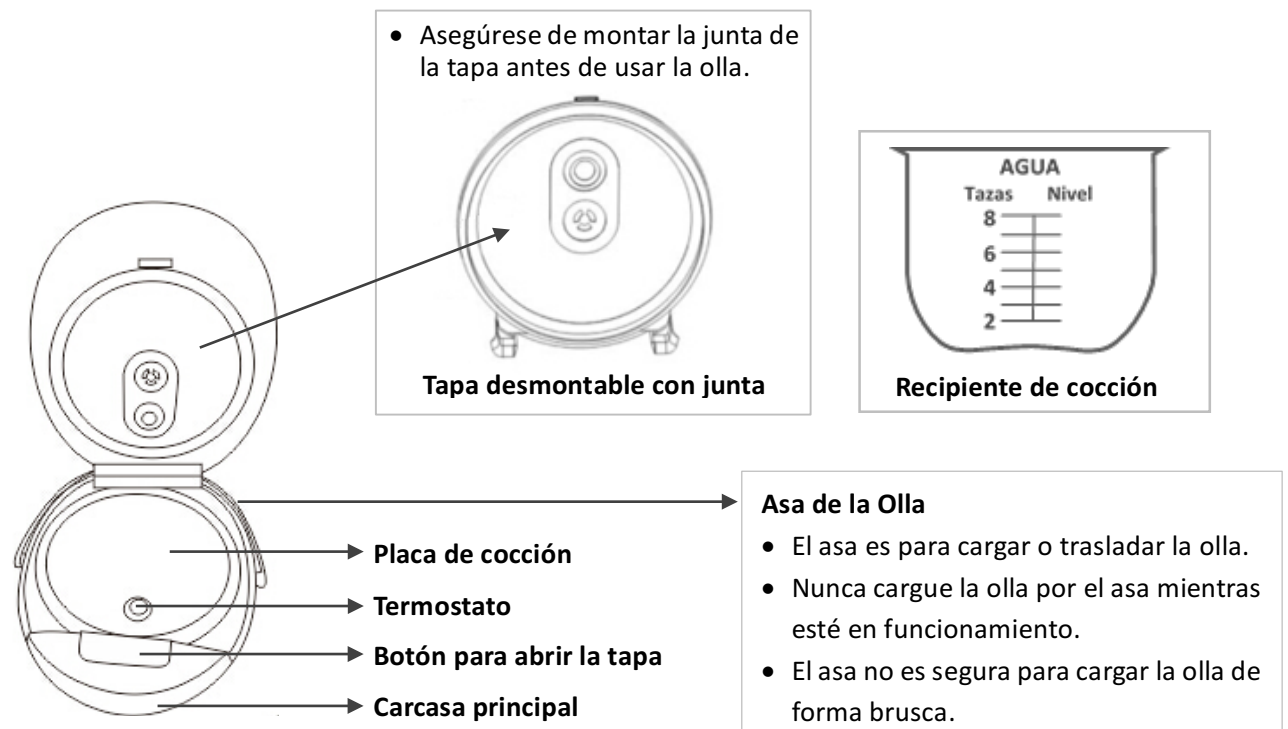

- el fondo del recipiente de cocción para evitar falsos contactos.
15. Cuide el recipiente de cocción de la olla, este no puede sufrir impactos severos. Cualquier deformación del recipiente puede provocar un desperfecto en el funcionamiento de la olla.
 16. Nunca limpie el recipiente de cocción con utensilios ásperos o abrasivos, para evitar el desgaste del revestimiento antiadherente.
 17. Nunca caliente el recipiente de cocción con otra fuente de calor y nunca lo reemplace por el recipiente interior de ninguna otra olla para evitar peligros potenciales.
 18. Nunca encienda la olla multiuso sin haber colocado el recipiente de cocción en su interior o con el recipiente vacío (sin agua o alimentos).
 19. La placa de calefacción estará muy caliente después del uso, nunca toque la placa con las manos para evitar quemaduras.
 20. Esta olla no debe ser desmontada por una persona sin el entrenamiento adecuado. Si necesita llevar a cabo alguna reparación, acuda al centro de servicios técnicos.
 21. No utilice ningún electrodoméstico con el cable de alimentación o enchufe deteriorados, o luego de algún desperfecto. Si el cable de alimentación está deteriorado, deberá ser reemplazado por el fabricante, su agente de servicios técnicos más cercano o una persona debidamente calificada.

I. Descripción del Producto

La forma real de los componentes puede ser diferente a la mostrada en la figura, guíese por la olla real.



Accesorios

Cuchara	Espátula	Vaso de medición	Bandeja de vapor	Cable de alimentación
				

II. Especificaciones Técnicas

Tensión de entrada	220 V – 240 V, 50 Hz
Potencia	860 W
Capacidad	5 L

III. Instrucciones de Operación

Panel de Control

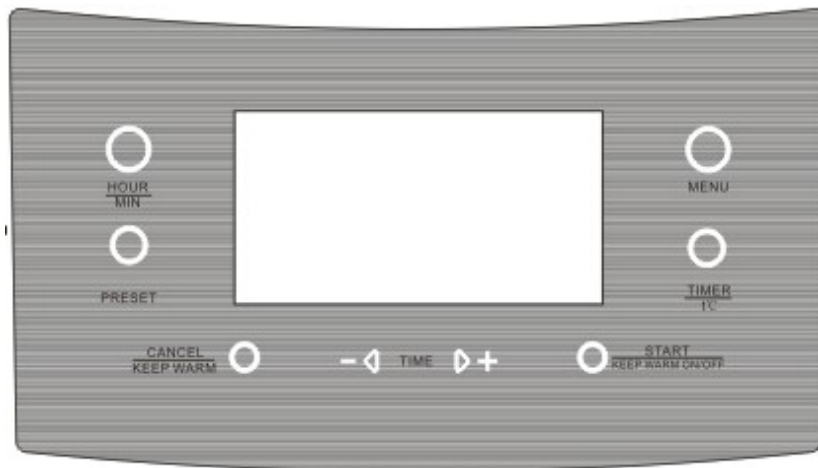

Botón "Inicio": Presione para iniciar un programa de cocción.

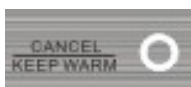

Botón "Cancelar": Presione por algunos segundos para cancelar el programa de cocción actual o para empezar a "Recalentar" cuando la olla esté en modo de espera. El tiempo de recalentamiento máximo es de 24 horas.



Botones "+" y "-": Presione estos botones para ajustar el tiempo o la temperatura de cocción, o para seleccionar un programa de cocción predeterminado.



Botón "Programar": Presione para predefinir el tiempo de retardo antes de iniciar un programa de cocción.



Botón "Menú": Presione para seleccionar un programa de cocción predeterminado.



Botón "Temporizador": Presione para definir el tiempo y la temperatura de cocción.



Botón "Horas/Minutos": Presione para ajustar el tiempo de cocción en horas o en minutos. Mantenga presionado durante algunos segundos para aumentar o disminuir el sonido cuando la olla esté en modo de espera.

IV. Instrucciones de Uso

1. Multicocción

- 1) Presione el botón "Menú" o los botones "+/-" para seleccionar "Multicocción" cuando dicha palabra esté parpadeando en la pantalla de visualización (el tiempo de cocción predeterminado para esta función es de 30 minutos y la temperatura de cocción predeterminada es de 100°C).
- 2) Presione el botón "Temporizador" y luego use los botones "+/-" para ajustar el tiempo de cocción en un rango de 2 minutos a 15 horas (puede variar el tiempo de cocción en horas o minutos presionando el botón "Horas/Minutos"). El tiempo se ajusta a intervalos de 1 minuto dentro de una hora y 5 minutos por encima de una hora.
- 3) Presione de nuevo el botón "Temporizador" y luego use los botones "+/-" para ajustar la temperatura de cocción en un rango de 35°C a 180°C, a intervalos de 5°C cada vez.
- 4) Mantenga presionado el botón "Inicio" durante tres segundos para iniciar el programa de cocción.
- 5) Cuando la cocción haya terminado, si la temperatura ajustada es mayor o igual a 75°C, la olla pasará al modo "Recalentar" automáticamente, a menos que el usuario decida cancelar manualmente la función "Recalentar" durante el proceso de cocción.

NOTA: Si la temperatura de cocción es inferior a los 75°C, la olla no entrará en el modo "Recalentar" cuando se termine el programa de cocción. Si la temperatura de cocción es superior a los 140°C, el tiempo de cocción no puede exceder las 2 horas. Esta función puede ser programada para que comience automáticamente dentro de 24 horas.

2. Cocer

- 1) Presione el botón "Menú" o los botones "+/-" para seleccionar "Cocer" cuando dicha palabra esté parpadeando en la pantalla de visualización (el tiempo de cocción predeterminado para esta función es de 40 minutos).
- 2) Presione el botón "Temporizador" y luego use los botones "+/-" para ajustar el tiempo de cocción en un rango de 5 minutos a 8 horas (puede variar el tiempo de cocción en horas o minutos presionando el botón "Horas/Minutos"). El tiempo se ajusta a intervalos de 5 minutos.



- 3) Mantenga presionado el botón "Inicio" durante tres segundos para iniciar el programa de cocción.
- 4) Cuando la cocción haya terminado, la olla pasará al modo "Recalentar" automáticamente, a menos que el usuario decida cancelar manualmente la función "Recalentar" durante el proceso de cocción.

NOTA: Esta función puede ser programada para que comience automáticamente dentro de 24 horas.

3. Cocción rápida

- 1) Presione el botón "Menú" o los botones "+/-" para seleccionar "Cocción rápida" cuando dichas palabras estén parpadeando en la pantalla de visualización (el tiempo de cocción predeterminado para esta función es de 15 minutos).



- 2) Para esta función no se permite reajustar el tiempo de cocción.
- 3) Mantenga presionado el botón "Inicio" durante tres segundos para iniciar el programa de cocción.
- 4) Cuando la cocción haya terminado, la olla pasará al modo "Recalentar" automáticamente, a menos que el usuario decida cancelar manualmente la función "Recalentar" durante el proceso de cocción.

NOTA: La opción "Programar" no está disponible para esta función.

4. Guiso

- 1) Presione el botón "Menú" o los botones "+/-" para seleccionar "Guiso" cuando dicha palabra esté parpadeando en la pantalla de visualización (el tiempo de cocción predeterminado para esta función es de 1 hora).



- 2) Presione el botón "Temporizador" y luego use los botones "+/-" para ajustar el tiempo de cocción en un rango de 10 minutos a 12 horas (puede variar el tiempo de cocción en horas o minutos presionando el botón "Horas/Minutos"). El tiempo se ajusta a intervalos de 5 minutos.
- 3) Mantenga presionado el botón "Inicio" durante tres segundos para iniciar el programa de cocción.
- 4) Cuando la cocción haya terminado, la olla pasará al modo "Recalentar" automáticamente, a menos que el usuario decida cancelar manualmente la función "Recalentar" durante el proceso de cocción.

NOTA: Esta función puede ser programada para que comience automáticamente

dentro de 24 horas.

5. Hornear

- 1) Presione el botón "Menú" o los botones "+/-" para seleccionar "Hornear" cuando dicha palabra esté parpadeando en la pantalla de visualización (el tiempo de cocción predeterminado para esta función es de 1 hora).



- 2) Presione el botón "Temporizador" y luego use los botones "+/-" para ajustar el tiempo de cocción en un rango de 30 minutos a 8 horas (puede variar el tiempo de cocción en horas o minutos presionando el botón "Horas/Minutos"). El tiempo se ajusta a intervalos de 5 minutos.
- 3) Mantenga presionado el botón "Inicio" durante tres segundos para iniciar el programa de cocción.
- 4) Cuando la cocción haya terminado, la olla pasará al modo "Recalentar" automáticamente, a menos que el usuario decida cancelar manualmente la función "Recalentar" durante el proceso de cocción.

NOTA: Esta función puede ser programada para que comience automáticamente dentro de 24 horas.

6. Gachas de leche

- 1) Presione el botón "Menú" o los botones "+/-" para seleccionar "Gachas de leche" cuando dichas palabras estén parpadeando en la pantalla de visualización (el tiempo de cocción predeterminado para esta función es de 35 minutos).



- 2) Presione el botón "Temporizador" y luego use los botones "+/-" para ajustar el tiempo de cocción en un rango de 5 minutos a 4 horas (puede variar el tiempo de cocción en horas o minutos presionando el botón "Horas/Minutos"). El tiempo se ajusta a intervalos de 1 minuto dentro de una hora y 5 minutos por encima de una hora.
- 3) Mantenga presionado el botón "Inicio" durante tres segundos para iniciar el programa de cocción.
- 4) Cuando la cocción haya terminado, la olla pasará al modo "Recalentar" automáticamente, a menos que el usuario decida cancelar manualmente la función "Recalentar" durante el proceso de cocción.

NOTA: Esta función puede ser programada para que comience automáticamente dentro de 24 horas.

7. Sopa

1) Presione el botón "Menú" o los botones "+/-" para seleccionar "Sopa" cuando dicha palabra esté parpadeando en la pantalla de visualización (el tiempo de cocción predeterminado para esta función es de 1 hora).



2) Presione el botón "Temporizador" y luego use los botones "+/-" para ajustar el tiempo de cocción en un rango de 10 minutos a 8 horas (puede variar el tiempo de cocción en horas o minutos presionando el botón "Horas/Minutos"). El tiempo se ajusta a intervalos de 5 minutos.

3) Mantenga presionado el botón "Inicio" durante tres segundos para iniciar el programa de cocción.

4) Cuando la cocción haya terminado, la olla pasará al modo "Recalentar" automáticamente, a menos que el usuario decida cancelar manualmente la función "Recalentar" durante el proceso de cocción.

NOTA: Esta función puede ser programada para que comience automáticamente dentro de 24 horas.

8. Arroz

1) Presione el botón "Menú" o los botones "+/-" para seleccionar "Arroz" cuando dicha palabra esté parpadeando en la pantalla de visualización (el tiempo de cocción predeterminado para esta función es de 25 minutos).



2) Presione el botón "Temporizador" y luego use los botones "+/-" para ajustar el tiempo de cocción en un rango de 5 minutos a 4 horas (puede variar el tiempo de cocción en horas o minutos presionando el botón "Horas/Minutos"). El tiempo se ajusta a intervalos de 1 minuto dentro de una hora y 5 minutos por encima de una hora.

3) Mantenga presionado el botón "Inicio" durante tres segundos para iniciar el programa de cocción.

4) Cuando la cocción haya terminado, la olla pasará al modo "Recalentar" automáticamente, a menos que el usuario decida cancelar manualmente la función "Recalentar" durante el proceso de cocción.

NOTA: Esta función puede ser programada para que comience automáticamente dentro de 24 horas.

9. Granos

1) Presione el botón "Menú" o los botones "+/-" para seleccionar "Granos" cuando

dicha palabra esté parpadeando en la pantalla de visualización (el tiempo de cocción predeterminado para esta función es de 40 minutos).

- 2) Presione el botón "Temporizador" y luego use los botones "+/-" para ajustar el tiempo de cocción en un rango de 5 minutos a 4 horas (puede variar el tiempo de cocción en horas o minutos presionando el botón "Horas/Minutos"). El tiempo se ajusta a intervalos de 1 minuto dentro de una hora y 5 minutos por encima de una hora.



- 3) Mantenga presionado el botón "Inicio" durante tres segundos para iniciar el programa de cocción.
- 4) Cuando la cocción haya terminado, la olla pasará al modo "Recalentar" automáticamente, a menos que el usuario decida cancelar manualmente la función "Recalentar" durante el proceso de cocción.

NOTA: Esta función puede ser programada para que comience automáticamente dentro de 24 horas.

10. Mermelada

- 1) Presione el botón "Menú" o los botones "+/-" para seleccionar "Mermelada" cuando dicha palabra esté parpadeando en la pantalla de visualización (el tiempo de cocción predeterminado para esta función es de 35 minutos).



- 2) Presione el botón "Temporizador" y luego use los botones "+/-" para ajustar el tiempo de cocción en un rango de 5 minutos a 2 horas (puede variar el tiempo de cocción en horas o minutos presionando el botón "Horas/Minutos"). El tiempo se ajusta a intervalos de 5 minutos.
- 3) Mantenga presionado el botón "Inicio" durante tres segundos para iniciar el programa de cocción.
- 4) Cuando la cocción haya terminado, la olla pasará al modo "Recalentar" automáticamente, a menos que el usuario decida cancelar manualmente la función "Recalentar" durante el proceso de cocción.

NOTA: Esta función puede ser programada para que comience automáticamente dentro de 24 horas.

11. Auto limpieza

1) Presione el botón "Menú" o los botones "+/-" para seleccionar la función de "Auto Limpieza" cuando dichas palabras estén parpadeando en la pantalla de visualización (el tiempo predeterminado para la auto-limpieza de la olla de cocción es de 30 minutos).



2) Presione el botón "Temporizador" y luego use los botones "+/-" para ajustar el tiempo deseado en un rango de 5 minutos a 2 horas (puede variar la duración de la auto-limpieza en horas o minutos presionando el botón "Horas/Minutos"). El tiempo se ajusta a intervalos de 5 minutos.

3) Mantenga presionado el botón "Inicio" durante tres segundos para iniciar la auto-limpieza.

NOTA: Esta función puede ser programada para que comience automáticamente dentro de 24 horas.

12. Freír

1) Presione el botón "Menú" o los botones "+/-" para seleccionar "Freír" cuando dicha palabra esté parpadeando en la pantalla de visualización (el tiempo de cocción predeterminado para esta función es de 30 minutos).



2) Presione el botón "Temporizador" y luego use los botones "+/-" para ajustar el tiempo de cocción en un rango de 5 minutos a 2 horas (puede variar el tiempo de cocción en horas o minutos presionando el botón "Horas/Minutos"). El tiempo se ajusta a intervalos de 1 minuto.

3) Mantenga presionado el botón "Inicio" durante tres segundos para iniciar el programa de cocción.

4) Cuando la cocción haya terminado, la olla pasará al modo "Recalentar" automáticamente, a menos que el usuario decida cancelar manualmente la función "Recalentar" durante el proceso de cocción.

NOTA: La opción "Programar" no está disponible para esta función.

13. Cocción lenta

- 1) Presione el botón "Menú" o los botones "+/-" para seleccionar "Cocción lenta" cuando dichas palabras estén parpadeando en la pantalla de visualización (el tiempo de cocción predeterminado para esta función es de 5 horas).



- 2) Presione el botón "Temporizador" y luego use los botones "+/-" para ajustar el tiempo de cocción en un rango de 10 minutos a 8 horas (puede variar el tiempo de cocción en horas o minutos presionando el botón "Horas/Minutos"). El tiempo se ajusta a intervalos de 10 minutos.
- 3) Mantenga presionado el botón "Inicio" durante tres segundos para iniciar el programa de cocción.
- 4) Cuando la cocción haya terminado, la olla pasará al modo "Recalentar" automáticamente, a menos que el usuario decida cancelar manualmente la función "Recalentar" durante el proceso de cocción.

NOTA: Esta función puede ser programada para que comience automáticamente dentro de 24 horas.

14. Pan

- 1) Presione el botón "Menú" o los botones "+/-" para seleccionar "Pan" cuando dicha palabra esté parpadeando en la pantalla de visualización (el tiempo de cocción predeterminado para esta función es de 2 horas).



- 2) Presione el botón "Temporizador" y luego use los botones "+/-" para ajustar el tiempo de cocción en un rango de 10 minutos a 6 horas (puede variar el tiempo de cocción en horas o minutos presionando el botón "Horas/Minutos"). El tiempo se ajusta a intervalos de 5 minutos.
- 3) Mantenga presionado el botón "Inicio" durante tres segundos para iniciar el programa de cocción.
- 4) Cuando la cocción haya terminado, la olla pasará al modo "Recalentar" automáticamente, a menos que el usuario decida cancelar manualmente la función "Recalentar" durante el proceso de cocción. La olla permanecerá recalentando el pan por hasta 2 horas.

NOTA: Esta función puede ser programada para que comience automáticamente dentro de 24 horas.

15. Frituras

1) Presione el botón "Menú" o los botones "+/-" para seleccionar "Frituras" cuando dicha palabra esté parpadeando en la pantalla de visualización (el tiempo de cocción predeterminado para esta función es de 30 minutos y la temperatura de cocción predeterminada es de 180°C).



2) Presione el botón "Temporizador" y luego use los botones "+/-" para ajustar el tiempo de cocción en un rango de 5 minutos a 30 minutos. El tiempo se ajusta a intervalos de 5 minutos.

3) Presione de nuevo el botón "Temporizador" y luego use los botones "+/-" para ajustar la temperatura de cocción en un rango de 120°C a 180°C, a intervalos de 5°C cada vez.

4) Mantenga presionado el botón "Inicio" durante tres segundos para iniciar el programa de cocción.

5) Cuando la cocción haya terminado, la olla pasará al modo "Recalentar" automáticamente.

NOTA: Esta función puede ser programada para que comience automáticamente dentro de 24 horas.

16. Pastel

1) Presione el botón "Menú" o los botones "+/-" para seleccionar "Pastel" cuando dicha palabra esté parpadeando en la pantalla de visualización (el tiempo de cocción predeterminado para esta función es de 50 minutos).



2) Presione el botón "Temporizador" y luego use los botones "+/-" para ajustar el tiempo de cocción en un rango de 10 minutos a 8 horas (puede variar el tiempo de cocción en horas o minutos presionando el botón "Horas/Minutos"). El tiempo se ajusta a intervalos de 5 minutos.

3) Mantenga presionado el botón "Inicio" durante tres segundos para iniciar el programa de cocción.

4) Cuando la cocción haya terminado, la olla pasará al modo "Recalentar" automáticamente, a menos que el usuario decida cancelar manualmente la función "Recalentar" durante el proceso de cocción.

NOTA: Esta función puede ser programada para que comience automáticamente dentro de 24 horas.

17. Pilaf

1) Presione el botón "Menú" o los botones "+/-" para seleccionar "Pilaf" cuando dicha palabra esté parpadeando en la pantalla de visualización (el tiempo de cocción predeterminado para esta función es de 50 minutos).



2) Presione el botón "Temporizador" y luego use los botones "+/-" para ajustar el tiempo de cocción en un rango de 10 minutos a 8 horas (puede variar el tiempo de cocción en horas o minutos presionando el botón "Horas/Minutos"). El tiempo se ajusta a intervalos de 5 minutos.

3) Mantenga presionado el botón "Inicio" durante tres segundos para iniciar el programa de cocción.

4) Cuando la cocción haya terminado, la olla pasará al modo "Recalentar" automáticamente, a menos que el usuario decida cancelar manualmente la función "Recalentar" durante el proceso de cocción.

NOTA: Esta función puede ser programada para que comience automáticamente dentro de 24 horas.

18. Yogur

1) Presione el botón "Menú" o los botones "+/-" para seleccionar "Yogur" cuando dicha palabra esté parpadeando en la pantalla de visualización (el tiempo de cocción predeterminado para esta función es de 8 horas).



2) Presione el botón "Temporizador" y luego use los botones "+/-" para ajustar el tiempo de cocción en un rango de 10 minutos a 12 horas (puede variar el tiempo de cocción en horas o minutos presionando el botón "Horas/Minutos"). El tiempo se ajusta a intervalos de 5 minutos.

3) Mantenga presionado el botón "Inicio" durante tres segundos para iniciar el programa de cocción.

4) Cuando la cocción haya terminado, la olla pasará al "Modo de Espera" automáticamente en lugar del modo "Recalentar".

NOTA: Esta función puede ser programada para que comience automáticamente dentro de 24 horas.

19. Jalea

1) Presione el botón "Menú" o los botones "+/-" para seleccionar "Jalea" cuando dicha palabra esté parpadeando en la pantalla de visualización (el tiempo de cocción predeterminado para esta función es de 6 horas).

2) Presione el botón "Temporizador" y luego use los botones "+/-" para ajustar el tiempo de cocción en un rango de 1 hora a 8 horas (puede variar el tiempo de cocción en horas o minutos presionando el botón "Horas/Minutos"). El tiempo se ajusta a intervalos de 30 minutos.

3) Mantenga presionado el botón "Inicio" durante tres segundos para iniciar el programa de cocción.

4) Cuando la cocción haya terminado, la olla pasará al modo "Recalentar" automáticamente, a menos que el usuario decida cancelar manualmente la función "Recalentar" durante el proceso de cocción.

NOTA: Esta función puede ser programada para que comience automáticamente dentro de 24 horas.



20. Vapor

1) Presione el botón "Menú" o los botones "+/-" para seleccionar "Vapor" cuando dicha palabra esté parpadeando en la pantalla de visualización (el tiempo de cocción predeterminado para esta función es de 20 minutos).

2) Presione el botón "Temporizador" y luego use los botones "+/-" para ajustar el tiempo de cocción en un rango de 5 minutos a 2 horas (puede variar el tiempo de cocción en horas o minutos presionando el botón "Horas/Minutos"). El tiempo se ajusta a intervalos de 5 minutos.

3) Mantenga presionado el botón "Inicio" durante tres segundos para iniciar el programa de cocción.

4) Cuando el agua en el recipiente de cocción empiece a hervir, se escuchará un leve silbido/pitido.

5) Cuando la cocción haya terminado, la olla pasará al modo "Recalentar" automáticamente, a menos que el usuario decida cancelar manualmente la función "Recalentar" durante el proceso de cocción.

NOTA: Esta función puede ser programada para que comience automáticamente dentro de 24 horas.



21. Función Programar

- 1) Presione el botón "Menú" o los botones "+/-" para seleccionar la función deseada.
- 2) Presione el botón "Programar" y luego presione los botones "+/-" para definir el tiempo de retardo (puede variar el tiempo en horas o minutos presionando el botón "Horas/Minutos").
- 3) El tiempo de retardo para el inicio del programa se puede ajustar en un rango de 5 minutos a 24 horas.
- 4) Mantenga presionado el botón "Inicio" durante tres segundos para iniciar la cuenta regresiva.
- 5) Cuando el tiempo de retardo haya transcurrido (00:00 en la pantalla), el programa de cocción configurado se iniciará automáticamente.

V. Limpieza y Mantenimiento

1. Saque el recipiente de cocción de la olla, lávelo con detergente y séquelo con un paño suave.
2. Si no está usando la olla, séquela completamente y guárdela en un lugar seco.
3. Siempre que termine de usar la olla, retire la tapa desmontable de la cubierta y lávela con agua normalmente. Limpie también el interior de la cubierta con un paño suave.
4. El orificio de salida del vapor se debe limpiar después de cada uso para evitar posibles interferencias de olor en la próxima cocción o un desperfecto en el funcionamiento de la olla.



Orificio de salida del vapor:

Debe limpiar este orificio cada vez que vaya a utilizar la olla multivapor.

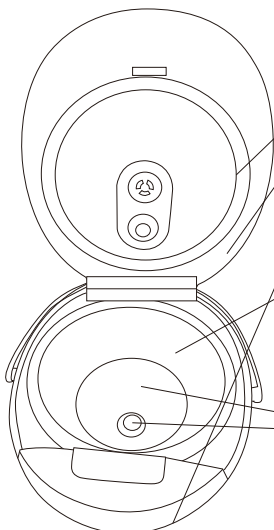

Cubierta, Tapa y Carcasa principal:

Limpie estas partes con un paño húmedo.

Área de contención del vapor:

Puede condensar un pequeño volumen de agua en esta zona debido al vapor caliente, límpiela con un paño suave cuando sea necesario.

Termostato y placa de calefacción:

Limpie ambas partes antes de cada uso, cualquier suciedad en estos componentes puede afectar el proceso de cocción.

VI. Diagrama del Circuito Electrónico

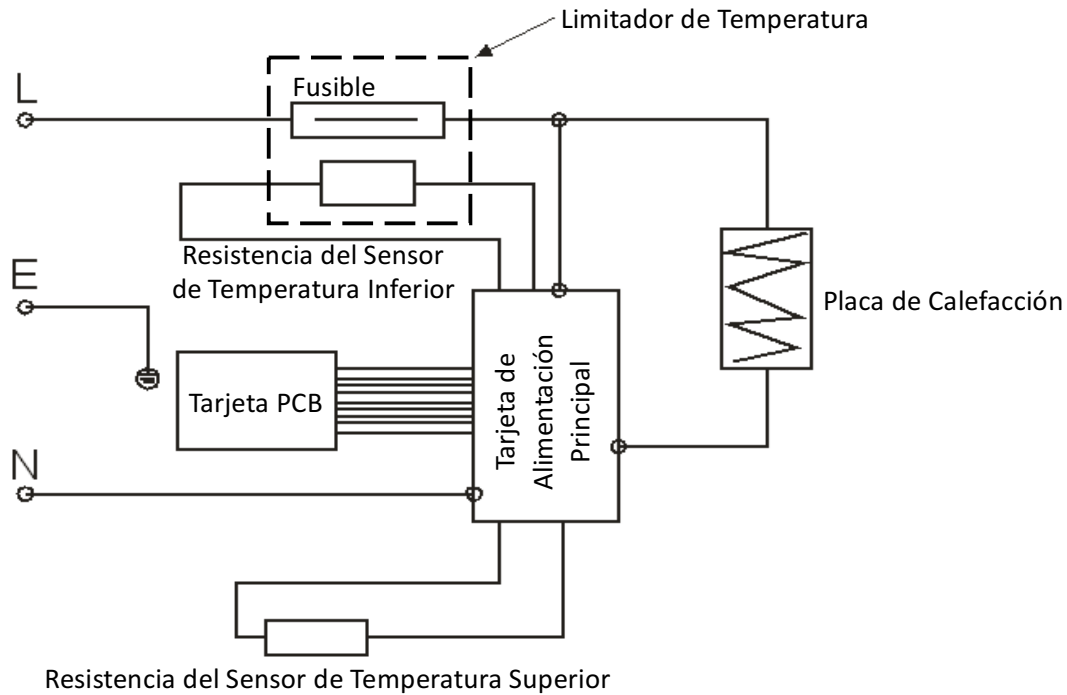

VII. Solución de Problemas

No.	Indicador en la pantalla de visualización	Causas posibles
1	E1	Cortocircuito en el sensor de temperatura superior
2	E2	Cortocircuito en el sensor de temperatura inferior
3	E3	Circuito abierto en el sensor de temperatura superior
4	E4	Circuito abierto en el sensor de temperatura inferior

MEDIO AMBIENTE

ATENCIÓN:



No se deshaga de este producto como lo hace con otros productos del hogar. Existe un sistema selectivo de colecta de este producto puesto en marcha por las comunidades, debe de informarse en su ayuntamiento acerca de los lugares en los que puede depositar este producto. De hecho, los productos eléctricos y electrónicos pueden contener sustancias peligrosas que tienen efectos nefastos para el medio ambiente o para la salud humana y deben ser reciclados. El símbolo aquí presente indica que los equipos eléctricos o electrónicos deben de ser cuidadosamente seleccionados, representa un recipiente de basura con ruedas marcado con una X.

ITALIANO

Prima di usare questo apparecchio, si prega di leggere il manuale di istruzioni

SICUREZZA GENERALE

1. Questo apparecchio è destinato ad essere utilizzato solo in casa.
2. Questo apparecchio non è adatto per i bambini e portatori di handicap. Si prega di tenere sempre i bambini lontani dall'apparecchio in funzione.
3. Le persone con ridotte capacità fisiche, sensoriali o mentali o prive di esperienza e conoscenza possono utilizzare questo apparecchio solo se controllati o istruiti all'uso dell'apparecchio in modo sicuro e ne comprendono i pericoli connessi. I bambini non devono giocare con l'apparecchio. I bambini non devono effettuare la pulizia e la manutenzione utente a meno che non sono più grandi di 8 anni e siano sorvegliati. Mantenere l'apparecchio e il cavo fuori dalla portata dei bambini con meno di 8 anni.
4. Non lavare l'apparecchio direttamente in acqua direttamente per evitare cortocircuiti e scosse elettriche.
5. Non inserire oggetti metallici nelle fessure o nei fori di questo apparecchio per evitare possibili folgorazioni
6. Non collegare o scollegare la spina di alimentazione con le mani bagnate per evitare scosse elettriche. Non scollegare il cavo di alimentazione tirando il cavo. Il cavo di alimentazione non deve essere tirato o attorcigliato con violenza.
7. Il cavo di alimentazione non deve entrare in contatto con altri apparecchi di riscaldamento, per evitare il pericolo di incendio. Scollegare sempre il cavo di alimentazione dopo l'uso.
8. Pulire le parti metalliche della spina di volta in volta per evitare un contatto parziale.
9. Collegare sempre l'apparecchio a una presa indipendente con capacità superiore 10A, e assicurarsi che la spina sia completamente collegata.
10. Tenere sempre mani e viso lontani dalla presa del vapore per evitare scottature, e non coprire l'uscita del vapore con un panno; altrimenti, il coperchio potrebbe distorcersi a causa del surriscaldamento.
11. Durante il funzionamento, non toccare il coperchio o le parti metalliche dell'apparecchio per evitare scottature. Quando si trasporta l'apparecchio, tenere il coperchio chiuso per evitare scottature.
12. Questo apparecchio non deve essere utilizzato su superficie instabile o poggiato su un altro oggetto, che non resiste alle alte temperature, altrimenti potrebbe esserci pericolo d'incendio.
13. Si prega di tenere gli apparecchi riscaldanti e umidi lontani per evitare possibili pericoli.
14. Prima dell'uso, pulire sempre il disco di riscaldamento, il sensore di temperatura sul lato e il fondo esterno del recipiente interno per evitare un contatto parziale.
15. Il piatto interno non sopporta gli impatti violenti. Distorsioni del recipiente interno

- possono causare mal funzionamento e altri pericoli per l'apparecchio.
16. Non pulire mai il piatto interno con strumenti pericolosi per evitare di danneggiare il rivestimento antiaderente.
 17. Non riscaldare il recipiente interno con un'altra fonte di calore e non utilizzare altre pentole per sostituire il recipiente interno di questo apparecchio per evitare ogni possibile rischio.
 18. Non avviare l'apparecchio senza recipiente interno in posizione o con contenitore vuoto senza acqua o altro alimento.
 19. Il disco di riscaldamento sarà molto caldo dopo l'uso, non toccarlo con la mano per evitare scottature.
Non è consentito smontare questo apparecchio a persone inesperte. Per qualsiasi riparazione, si prega di contattare un centro di assistenza
 20. Non utilizzare l'apparecchio con cavo o spina danneggiati, o in stato anormale. Se il cavo principale è danneggiato, deve essere sostituito dal produttore, un agente di assistenza vicino o da una persona qualificata.

I. Nomi delle parti

- ※ L'oggetto reale può essere diverso dalla foto qui sotto, si prega di fare riferimento all'oggetto reale.

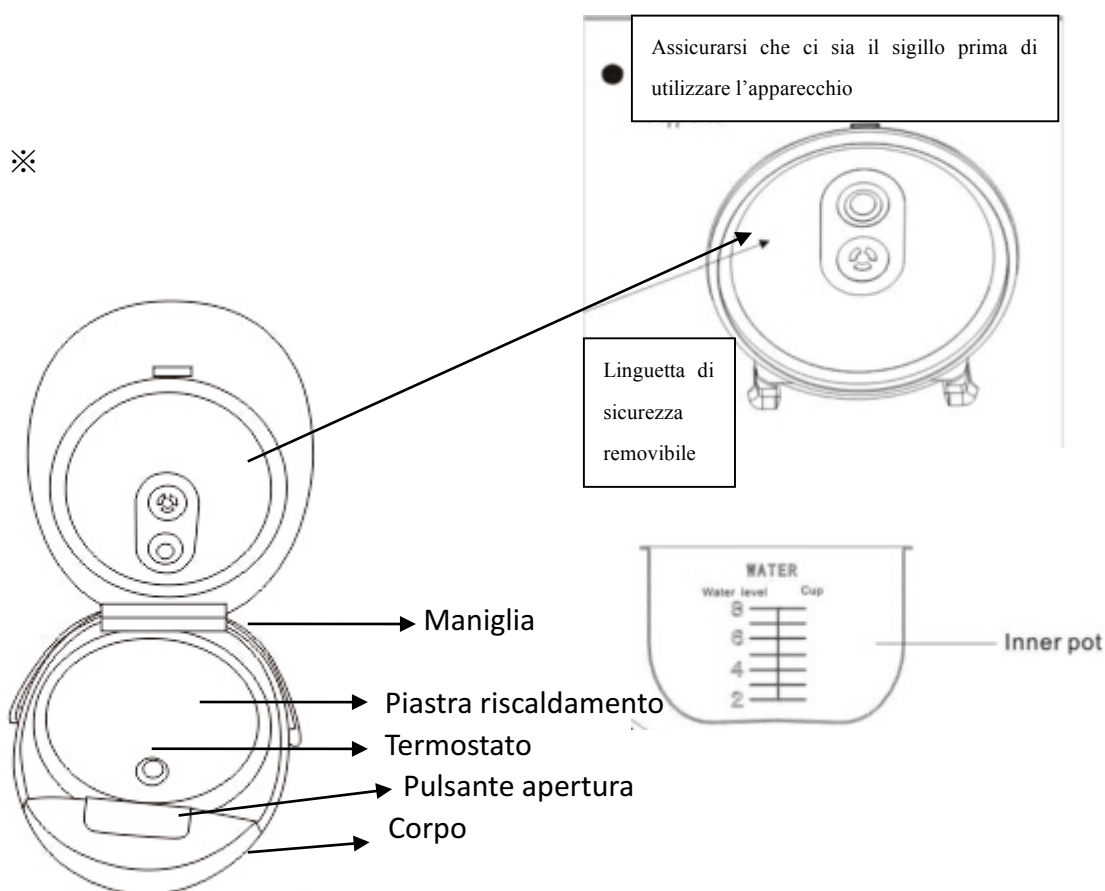

- La maniglia serve per trasportare l'apparecchio
- Non trasportare mai l'apparecchio dalla maniglia durante la cottura
- Il manico non consente trasporti gravosi.

Accessori:

Cucchiaio	Spatola	Misurino	Vaporiera	Cavo di alimentazione
				



II. Specifiche



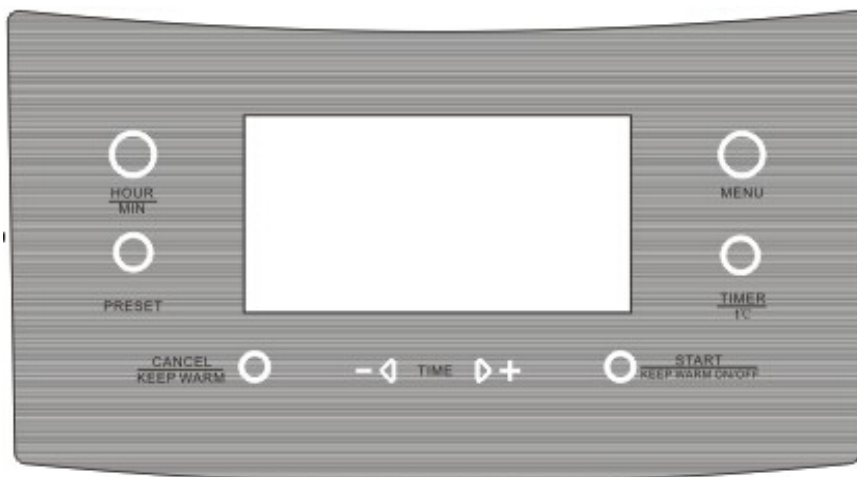

Tensione	220V-240V, 50Hz
Potenza	860W
Capacità	5L

III. Istruzioni di funzionamento

Pannello di controllo

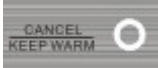

1.  premere per avviare il programma
2.  : Premere per modificare il tempo tra ore e minuti, premere per diversi secondi per attivare o spegnere il suono quando l'apparecchio è in standby
3.  : Premere per preimpostare il tempo prima della cottura.

4. : Premere per diversi secondi per cancellare il programma o iniziare a riscaldare quando l'apparecchio è in standby. Il tempo massimo di riscaldamento è di 24 ore.
5. : Premere per scegliere il programma
6. : Premere per regolare il tempo e la temperatura
7. : Premere per regolare il tempo o regolare la temperatura, o selezionare il menu di cucina

IV. Il funzionamento nei dettagli

1. Multi Cooker

1) Premere il pulsante "menu" o "+" "-" per scegliere la funzione "Multi Cooker" con la parola corrispondente lampeggiante sul display (il tempo di cottura predefinito è 30 minuti, la temperatura di cottura di default è 100 °C)



2) Premere "Timer / temperature", quindi premere il tasto "+" o "-" per regolare il tempo di cottura con intervallo da 2 minuti a 15 ore (si può passare tra la regolazione dell'ora e la regolazione dei minuti premendo il tasto "hour / minute"), regolando su 1 minuto entro un'ora e 5 minuti se sopra un'ora.

3) Premere il tasto "Timer / temperature" nuovamente, quindi premere "+" o - per regolare la temperatura di cottura entro l'intervallo di 35 °C -180 °C, 5 °C per step "".

4) Tenere premuto il pulsante "Start" per tre secondi per avviare il programma cottura.

5) Terminata la cottura, l'apparecchio va automaticamente funzione "Tenere caldo" se la temperatura di cottura è di 75 °C e superiore, a meno che l'utente non cancelli la funzione "Keep Warm" manualmente durante il processo di cottura.

Consigli: L'elettrodomestico non "Tiene caldo" dopo aver terminato la cottura se la temperatura di cottura è inferiore a 75 °C, se la temperatura di cottura è superiore a 140 °C, il tempo di cottura non può superare le 2 ore; la cottura preimpostata per 24 ore è disponibile per questa funzione

2. Cuocere

1) Premere il tasto "menu" o "+" "-" per scegliere "Cook" facendo lampeggiare la parola corrispondente sul display (il tempo di cottura di default è di 40 minuti)

1) Premere "Timer / temperature", quindi premere il tasto "+" o "-" per regolare il tempo di cottura tra 5 minuti - 8 ore (si può passare tra la regolazione dell'ora e la regolazione minuti dal pulsante "Hour/ minute"), con step di 5 minuti.



2) Premere "Timer / temperature", quindi premere il tasto "+" o "-" per regolare il tempo di cottura tra 5 minuti - 8 ore (si può passare tra la regolazione dell'ora e la regolazione minuti dal pulsante "Hour/ minute"), con step di 5 minuti.

3) Tenere premuto il pulsante "Start" per tre secondi per avviare il programma cottura.

4) Quando la cottura è terminata, l'apparecchio va automaticamente in "Tenere caldo" (Keep warm), a meno che l'utente non cancelli "Keep Warm" manualmente durante il processo di cottura.

Suggerimenti: funzione 24 ore di cottura preimpostata è disponibile per questo programma

3. Cottura veloce

1) Premere il tasto "menu" o "+" "-" per scegliere "Fast cooking" con la parola corrispondente lampeggiante sul visualizzatore (il tempo di cottura predefinito è 15 minuti)



2) Non è possibile regolare il tempo di cottura.

3) A fine cottura, l'apparecchio va automaticamente in "Keep warm" (mantenere caldo), a meno che l'utente non cancelli "Keep Warm" manualmente durante il processo di cottura.

Suggerimenti: La cottura preimpostata per 24 non è disponibile per questa funzione

4. Stufato

1) Premere il tasto "menu" o "+" "-" Per scegliere "la funzione "Stew" con la parola corrispondente lampeggiante sul display (il tempo di cottura di default è di 1 ora)



2) Premere "Timer / temperature", quindi premere il tasto "+" o "-"

per regolare il tempo di cottura entro un intervallo da 10 minuti a 12 ore (si può passare tra regolazione dell'ora e regolazione minuti dal pulsante "Hour / minute"), con uno step di 5 minuti.

3) Tenere premuto il pulsante "Start" per tre secondi per avviare il programma di cottura.

4) A fine cottura, l'apparecchio va automaticamente in "Keep warm" (mantenere caldo), a meno che l'utente non cancelli "Keep Warm" manualmente durante il processo di cottura.

Suggerimenti: La cottura preimpostata per 24 non è disponibile per questa funzione

5. Cuocere al forno

1) Premere il tasto "menu" o "+" "-" per scegliere "Bake" con la parola corrispondente lampeggiante sul Display. (il tempo di cottura di default è di 1 ora)

2) Premere il tasto "Timer / temperature", quindi premere il tasto "+" o "-" per regolare il tempo di cottura da 30 minuti

a 8 ore (si può passare tra la regolazione dell'ora e la regolazione dei minuti dalla premendo il pulsante "Hour / minute", con uno step di 5 minuti.

3) Tenere premuto il pulsante "Start" per tre secondi per avviare il programma di cottura.

4) A fine cottura, l'apparecchio va automaticamente in "Keep warm" (mantenere caldo), a meno che l'utente non cancelli "Keep Warm" manualmente durante il processo di cottura.

Suggerimenti: La cottura preimpostata per 24 è disponibile per questa funzione



6. Porridge di latte

1) Premere il tasto "menu" o "+" "-" per scegliere "Milk Porridge" con la parola corrispondente lampeggiante sul Display. (il tempo di cottura di default è 35 minuti)

2) Premere il tasto "Timer / temperature", quindi premere il tasto "+" o "-" per regolare il tempo di cottura da 5 minuti a 4 ore (si può passare tra regolazione dell'ora e la regolazione dei minuti premendo il pulsante "Hour / minute"), con uno step da 1 minuto entro un'ora e 5 minuti sopra un'ora.

3) Tenere premuto il pulsante "Start" per tre secondi per avviare il programma di cottura.

4) A fine cottura, l'apparecchio va automaticamente in "Keep warm" (mantenere caldo), a meno che l'utente non cancelli "Keep Warm" manualmente durante il processo di cottura.

Suggerimenti: La cottura preimpostata per 24 è disponibile per questa funzione.



7. Minestra

1) Premere il tasto "menu" o "+" "-" per scegliere "Soup" con la parola corrispondente lampeggiante sul display. (il tempo di cottura di default è di 1 ora)

2) Premere «Timer / temperature», quindi premere il tasto '+' o '-' per regolare il tempo di cottura da 10 minuti a 8 ore (si può passare tra regolazione dell'ora e la regolazione minuti premendo il pulsante «Hour / minute»), con step di 5 minuti.

3) Tenere premuto il pulsante "Start" per tre secondi per avviare il programma di cottura.

4) A fine cottura, l'apparecchio va automaticamente in "Keep warm" (mantenere caldo), a meno che l'utente non cancelli "Keep Warm" manualmente durante il processo di cottura.

Suggerimenti: La cottura preimpostata per 24 è disponibile per questa funzione.

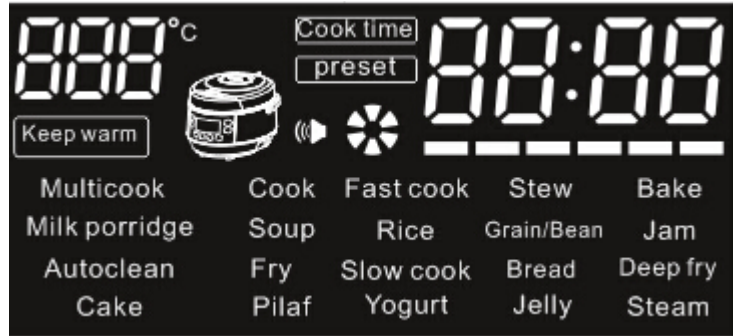

8. Riso

1) Premere il tasto "menu" o "+" "-" per scegliere "Rice" con la parola corrispondente lampeggiante sul Display. (il tempo di cottura di default è di 25 minuti)

2) Premere il tasto "Timer / temperature", quindi premere il tasto "+" o "-" per regolare il tempo di cottura da 5 minuti a 4 ore (psi può passare tra regolazione dell'ora alla regolazione minuto dalla stampa «Ora / minuto pulsante»), con uno step di 1 minuto entro un'ora di 5 minuti sopra un'ora.

3) Tenere premuto il pulsante "Start" per tre secondi per avviare il programma di cottura.

4) A fine cottura, l'apparecchio va automaticamente in "Keep warm" (mantenere caldo), a meno che l'utente non cancelli "Keep Warm" manualmente durante il processo di cottura.

Suggerimenti: La cottura preimpostata per 24 è disponibile per questa funzione



9. Grano / Fagioli

1) Premere il tasto "Menu o '+' '-' per scegliere 'Grain' con la parola corrispondente lampeggiante sul display. (il tempo di cottura di default è di 40 minuti)

2) Premere «Timer /



temperature”, quindi premere il tasto ‘+’ o ‘-’ per regolare il tempo di cottura da 5 minuti a 4 ore (si può passare tra la regolazione dell'ora e la regolazione dei minuti premendo il pulsante «Hour / minute” pulsante) , con step da 1 minuto entro un'ora e di 5 minuti sopra un'ora.

3)Tenere premuto il pulsante “Start” per tre secondi per avviare il programma di cottura.

4)A fine cottura, l'apparecchio va automaticamente in “Keep warm” (mantenere caldo), a meno che l'utente non cancelli “Keep Warm” manualmente durante il processo di cottura.

Suggerimenti: La cottura preimpostata per 24 è disponibile per questa funzione

10. Marmellata

1) Premere il tasto Menu o ‘+’ - per scegliere ‘Jam’ con la parola corrispondente lampeggiante sul display “. (il tempo di cottura di default è di 35 minuti)

2) Premere «Timer / temperature”, quindi premere il



tasto ‘+’ o ‘-’ per regolare il tempo di cottura da 5 minuti a 2 ore (si può passare tra la regolazione dell'ora e la regolazione dei minuti premendo il pulsante «Hour / minute”), con uno step di 5 minuti.

3)Tenere premuto il pulsante “Start” per tre secondi per avviare il programma di cottura.

4)A fine cottura, l'apparecchio va automaticamente in “Keep warm” (mantenere caldo), a meno che l'utente non cancelli “Keep Warm” manualmente durante il processo di cottura.

Suggerimenti: La cottura preimpostata per 24 è disponibile per questa funzione

11. Pulizia automatica

1) Premere il tasto “menu” o “+” “-” per scegliere “Auto clean” con la parola corrispondente lampeggiante sul display. (il tempo di cottura di default è di 30 minuti)

2) Premere «Timer / temperature”, quindi premere il



tasto ‘+’ o ‘-’ per regolare il tempo di cottura da 5 minuti a 2 ore (si può passare tra la regolazione dell'ora e la regolazione dei minuti premendo il pulsante «Hour / minute” p) , con step di 5 minuti.

3)Tenere premuto il pulsante “Start” per tre secondi per avviare il programma di cottura.

4)A fine cottura, l'apparecchio va automaticamente in “Keep warm” (mantenere caldo), a meno che l'utente non cancelli “Keep Warm” manualmente durante il

processo di cottura.

Suggerimenti: La cottura preimpostata per 24 è disponibile per questa funzione

12. Frittura

1) Premere il tasto "menu" o "+" "-" per scegliere "Fry" con la parola corrispondente lampeggiante sul display. (il tempo di cottura di default è 30 minuti)

2) Premere «Timer / temperature», quindi premere il tasto '+' o '-' per regolare il tempo

di cottura da 5 minuti a 2 ore (si può passare tra la regolazione dell'ora e la regolazione dei minuti dalla premendo il pulsante «Hour / minute»), con step di 1 minuto.

3) Tenere premuto il pulsante "Start" per tre secondi per avviare il programma di cottura.

4) A fine cottura, l'apparecchio va automaticamente in "Keep warm" (mantenere caldo), a meno che l'utente non cancelli "Keep Warm" manualmente durante il processo di cottura.

Suggerimenti: La cottura preimpostata per 24 non è disponibile per questa funzione



13. Cottura lenta

1) Premere il tasto "menu" o "+" "-" per scegliere "Slow Cook" con la parola corrispondente lampeggiante sul display. (il tempo di cottura di default è 5 ore)

2) Premere «Timer / temperature», quindi premere il tasto '+' o '-' per regolare il tempo di cottura da 10 minuti a 8 ore (si può passare tra

regolazione dell'ora e la regolazione dei minuti premendo il pulsante «Hour / minute»), con uno step di 10 minuti.

3) Tenere premuto il pulsante "Start" per tre secondi per avviare il programma di cottura.

4) A fine cottura, l'apparecchio va automaticamente in "Keep warm" (mantenere caldo), a meno che l'utente non cancelli "Keep Warm" manualmente durante il processo di cottura.

Suggerimenti: La cottura preimpostata per 24 è disponibile per questa funzione



14. Pane

1) Premere il tasto "menu" o "+" "-" per scegliere "Bread" con la parola corrispondente lampeggiante sul display. (il tempo di cottura di default è 2 ore)

2) Premere «timer / temperature», quindi premere il tasto '+' o '-' per

regolare il tempo di cottura da 10 minuti a 6 ore (si può passare tra regolazione dell'ora e la regolazione minuti premendo il pulsante «Hour / minute»), con step da 5 minuti.

3) Tenere premuto il pulsante "Start" per tre secondi per avviare il programma di cottura.

4) A fine cottura, l'apparecchio va automaticamente in "Keep warm" (mantenere caldo), a meno che l'utente non cancelli "Keep Warm" manualmente durante il processo di cottura.

Suggerimenti: La cottura preimpostata per 24 è disponibile per questa funzione



15. Friggere ad immersione

1) Premere il tasto "menu" o "+" "-" Funzione" per scegliere "Deep Fry" con la parola corrispondente lampeggiante sul display. (il tempo di cottura di default è di 30 minuti, la temperatura di default di cottura è di 180 °C)

2) Premere «timer/ temperature», quindi premere il tasto '+' o '-' per regolare il tempo di cottura da 5 minuti a 30 minuti, con step da 5 minuti

Tenere premuto il pulsante "Start" per tre secondi per avviare il programma di cottura.

A fine cottura, l'apparecchio va automaticamente in "Keep warm" (mantenere caldo), a meno che l'utente non cancelli "Keep Warm" manualmente durante il processo di cottura.

Suggerimenti: La cottura preimpostata per 24 è disponibile per questa funzione



16. Torta

1) Premere il tasto "menu" o "+" "-" per scegliere "Cake" con la parola corrispondente lampeggiante sul display. (il tempo di cottura di default è di 50 minuti)

2) Premere «timer / temperature», quindi premere il tasto '+' o '-' per regolare il tempo di cottura da 10

minuti a 8 ore (si può passare tra regolazione dell'ora e la regolazione dei minuti premendo «Hour / minute" pulsante) , con step da 5 minuti.



3) Tenere premuto il pulsante "Start" per tre secondi per avviare il programma di cottura.

4) A fine cottura, l'apparecchio va automaticamente in "Keep warm" (mantenere caldo), a meno che l'utente non cancelli "Keep Warm" manualmente durante il processo di cottura.

Suggerimenti: La cottura preimpostata per 24 è disponibile per questa funzione

17. Pilaf

1) Premere il tasto "menu" o "+" "-" per scegliere "Pilaf" con la parola corrispondente lampeggiante sul display. (il tempo di cottura di default è di 50 minuti)

2) premere «timer/ temperature», quindi premere il tasto '+' o '-' per

regolare il tempo di cottura da 10 minuti a 8 ore (si può passare tra regolazione dell'ora alla regolazione minuti premendo «hour / minute»), con step da 5 minuti.

3) Tenere premuto il pulsante "Start" per tre secondi per avviare il programma di cottura.

4) A fine cottura, l'apparecchio va automaticamente in "Keep warm" (mantenere caldo), a meno che l'utente non cancelli "Keep Warm" manualmente durante il processo di cottura.

Suggerimenti: La cottura preimpostata per 24 è disponibile per questa funzione



18. Yogurt

1) Premere il tasto "menu" o "+" "-" per scegliere "Yogurt" con la parola corrispondente lampeggiante sul display. (il tempo di cottura di default è di 8 ore)

2) Premere «Timer / temperature», quindi premere il tasto '+' o '-' per

regolare il tempo di cottura tra 10 minuti e 12 ore (si può passare tra la regolazione dell'ora e la regolazione dei minuti premendo il pulsante «Hour / minute»), con step da 5 minuti.

3) Tenere premuto il pulsante "Start" per tre secondi per avviare il programma di cottura.

4) A fine cottura, l'apparecchio va automaticamente in "Keep warm" (mantenere caldo), a meno che l'utente non cancelli "Keep Warm" manualmente durante il processo di cottura.

Suggerimenti: La cottura preimpostata per 24 è disponibile per questa funzione



19. Gelatina

1) Premere il tasto “menu” o “+” “-” per scegliere “Jelly” con la parola corrispondente lampeggiante sul display. (il tempo di cottura di default è 6 ore)

2) premere «timer/ temperature», quindi premere il tasto ‘+’ o ‘-’ per regolare il tempo di cottura da 1 ora

a 8 ore (si può passare tra la regolazione dell'ora e la regolazione dei minuti premendo il pulsante “hour / minute”), con step da 30 minuti.

3) Tenere premuto il pulsante “Start” per tre secondi per avviare il programma di cottura.

4) A fine cottura, l'apparecchio va automaticamente in “Keep warm” (mantenere caldo), a meno che l'utente non cancelli “Keep Warm” manualmente durante il processo di cottura.

Suggerimenti: La cottura preimpostata per 24 è disponibile per questa funzione



20. Vapore

1) Premere il tasto “menu” o “+” “-” per scegliere “Steam” con la parola corrispondente lampeggiante sul display. (il tempo di cottura di default è di 20 minuti)

2) Premere «Timer / temperature», quindi premere il tasto ‘+’ o ‘-’ per regolare il tempo di cottura da 5

minuti a 2 ore (si può passare tra la regolazione dell'ora e la regolazione dei minuti premendo il pulsante “Hour / minute”), con step da 5 minuti.

3) Tenere premuto il pulsante “Start” per tre secondi per avviare il programma di cottura.

4) Quando l'acqua nella pentola di cottura bolle, si udirà un messaggio con “B” .

5) A fine cottura, l'apparecchio va automaticamente in “Keep warm” (mantenere caldo), a meno che l'utente non cancelli “Keep Warm” manualmente durante il processo di cottura.

Suggerimenti: La cottura preimpostata per 24 è disponibile per questa funzione



21. Come utilizzare “Preset”

1) Premere il tasto “menu” o “+” “-” per scegliere una determinata funzione.

2) Premere “preset”, quindi premere il tasto “+” o “-” per regolare il tempo preimpostato (si può passare tra regolazione dell'ora e la regolazione minuti dal pulsante “Hour / minute”).

3) Preimpostare tra i 5 minuti e le 24 ore

4) Tenere premuto il tasto “Start” per 3 secondi, per iniziare il conto alla rovescia

5) Quando il conto alla rovescia arriva a 00:00, partirà il relativo programma di cottura.

V. Pulizia e manutenzione

1. Estrarre il piatto interno, pulirlo con casa detergente e asciugarlo con un panno morbido.
2. Se non è in uso, si prega di asciugare il corpo dell'apparecchio e metterlo in un luogo asciutto.
3. Dopo averlo usato, si prega scollegare il coperchio e pulirlo con acqua, e pulire l'interno del coperchio superiore con un panno morbido.
4. Il foro d'uscita del vapore deve essere pulito dopo l'uso, per evitare possibili interferenze di odore per la successiva cottura o un malfunzionamento nell' uscita del vapore

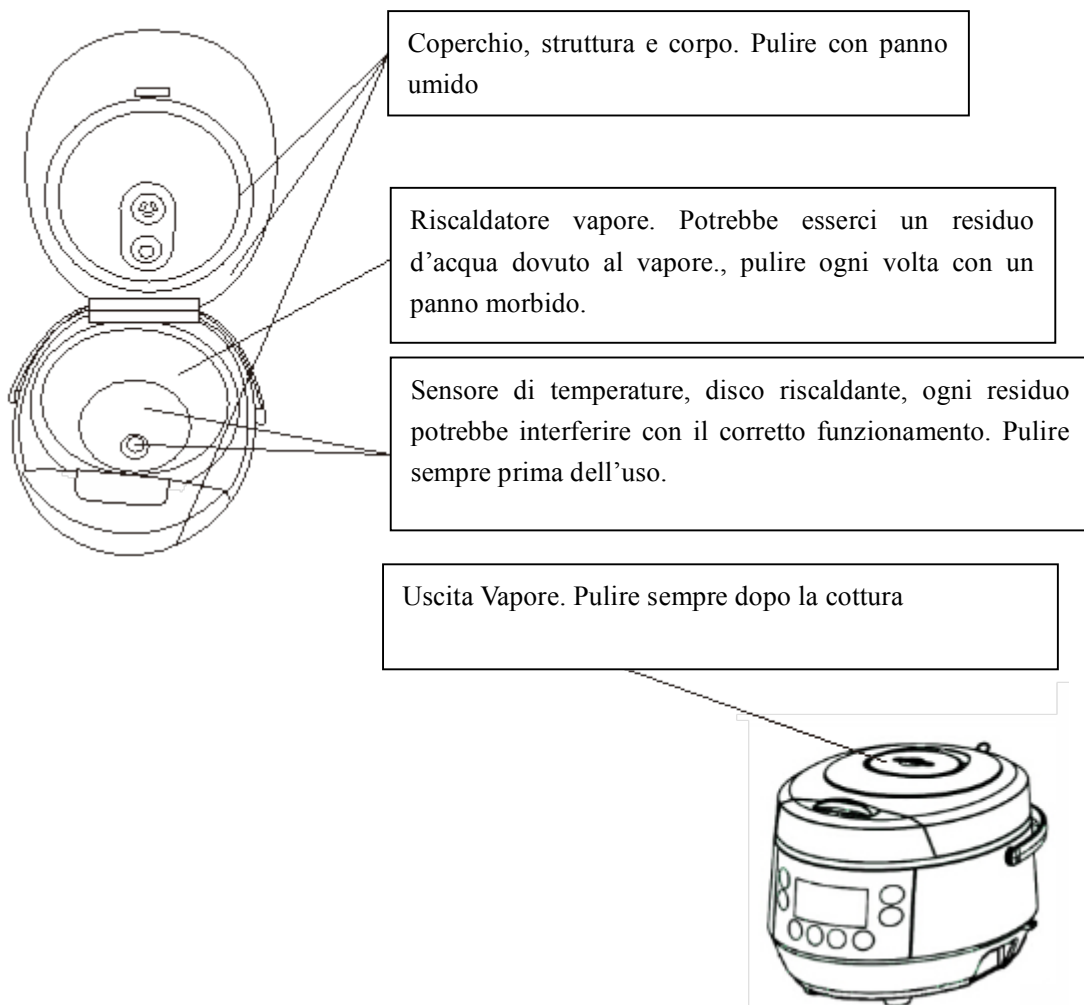

VI. Schema elettrico

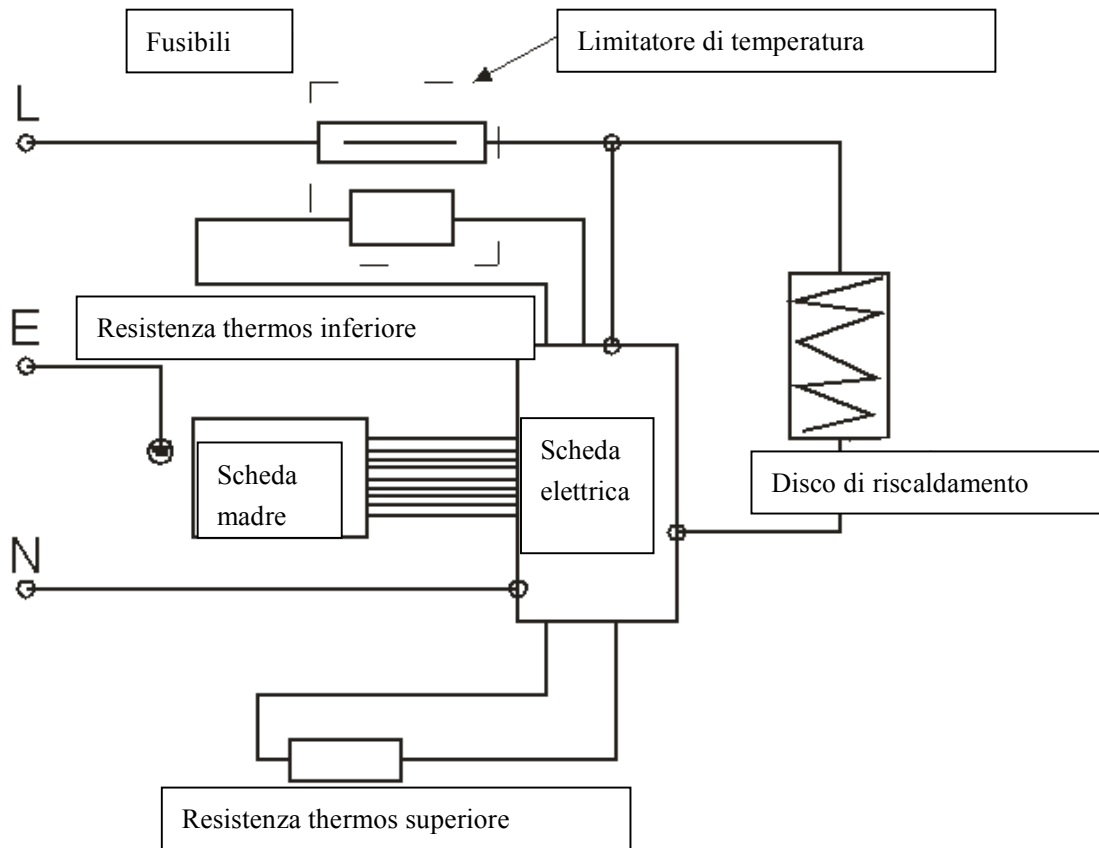

VII. Problemi

No.	Indicazione sul display	Ragione
1	E1	cortocircuito del sensore di temperatura superiore
2	E2	cortocircuito del sensore di temperatura inferiore
3	E3	Circuito aperto per il sensore di temperatura superiore
4	E4	Circuito aperto per il sensore di temperatura inferiore

AMBIENTE

ATTENZIONE:



Non gettare quest' apparecchio tra i rifiuti domestici. Per questo tipo di prodotti è fornito dai comuni un sistema di raccolta e ritiro in zona ed è quindi un dovere informarsi per conoscere il giusto smistamento del rifiuto. Infatti, i prodotti elettrici ed elettronici possono contenere sostanze pericolose che hanno effetti dannosi sull'ambiente o sulla nostra salute e quindi devono essere riciclati. Il simbolo al lato indica che le apparecchiature elettriche ed elettroniche fanno parte di una raccolta selettiva e differenziata (rappresentata da un bidone su due ruote sbarrato da una croce).