

CAVIST.

Instruction manual
Manuel d'utilisation
Gebrauchsanweisung
Gebruiksaanwijzing
Manual de Usuario
Manuale d'uso

28

CAVIST28

Cave à vin - 28 bouteilles
Wine cellar - 28 bottles
Weinkeller - 28 Flaschen
Wijnkelder - 28 flessen
Cantina - 28 bottiglie
Bodega - 28 botellas



ENGLISH

I. GENERAL SAFETY PRECAUTIONS

This appliance is intended to be used in household and similar applications such as

- Staff kitchen areas in shops, offices and other working environments;
 - Farm houses and by clients in hotels, motels and other residential type environments;
 - Bed and breakfast type environments;
 - Catering and similar non-retail applications
- After removing the wine cooler from the package, make sure it is in good condition. In case of doubt, do not use it and contact an authorized service center.
 - Plastic bags, nails, etc. Should be kept out of the reach of children, read the operation manual carefully and check that the rating data on the rating nameplate corresponds to your power supply.
 - This appliance can be used by children aged from 8 years and above and persons with reduced physical, sensory or mental capabilities or lack of experience and knowledge if they have been given supervision or instruction concerning use of the appliance in a safe way and understand the hazards involved. Children shall not play with the appliance. Cleaning and user maintenance shall

not be made by children without supervision.

- Keep the mains cord out of the reach of children. Do not let the mains cord hang over the edge of the table or worktop on which the appliance stands.
- Before cleaning the wine cooler, make sure it is unplugged. Never clean the unit with an acid preparation, medical, dilution, gasoline, oil or any other kind of chemical substance that could damage the wine cooler.
- Do not use the appliance if the plug, the mains cord or the appliance itself is damaged. If the supply cord is damaged, it must be replaced by the manufacturer, its service agent or similarly qualified persons in order to avoid a hazard.
- Repair should only be made by authorized service centers.
- Do not store explosive substances such as aerosol cans with a flammable propellant in this appliance.
- This appliance may be used by children of at least 8 years of age, as long as they are supervised and have been given instructions about using the appliance safely and are fully aware of the dangers involved.

Cleaning and maintenance should not be carried out by children unless they are at least 8 years of age and are supervised by an adult.

- Keep the appliance and its power cord out of reach of children under 8 years of age.
- The device must not be used if it has been dropped, it obvious signs of damage are visible or if it has leaks.
- Please keep this document at hand and give it to the future owner in case of transfer of your device
- Caution
 1. To reduce the risk of fire, replace only with same type fuse.
 2. Free standing installation only.
 3. Do not use extension cords.
 4. Danger: Risk of child entrapment. Before throwing away your old wine cooler, you should take off the door, and leave the shelves in place so that children may not easily climb inside.

II. TECHNICAL DATA

Volume (liter)		70L
Material	Case	Iron
	Door	Glass
Unit Dimension (W×D×H)(mm)		450*525*725
Packaging Dimension (W×D×H)(mm)		495*570*760
Net Weight (Kg)		20.3
Gross Weight (Kg)		23.3
Fitting ambient temperature range of working		<30°C
Temperature Range		11°C—18°C
Rated Voltage		220-240VAC
Rated Frequency		50Hz
Input power		70W

III. ILLUSTRATED STRUCTURE

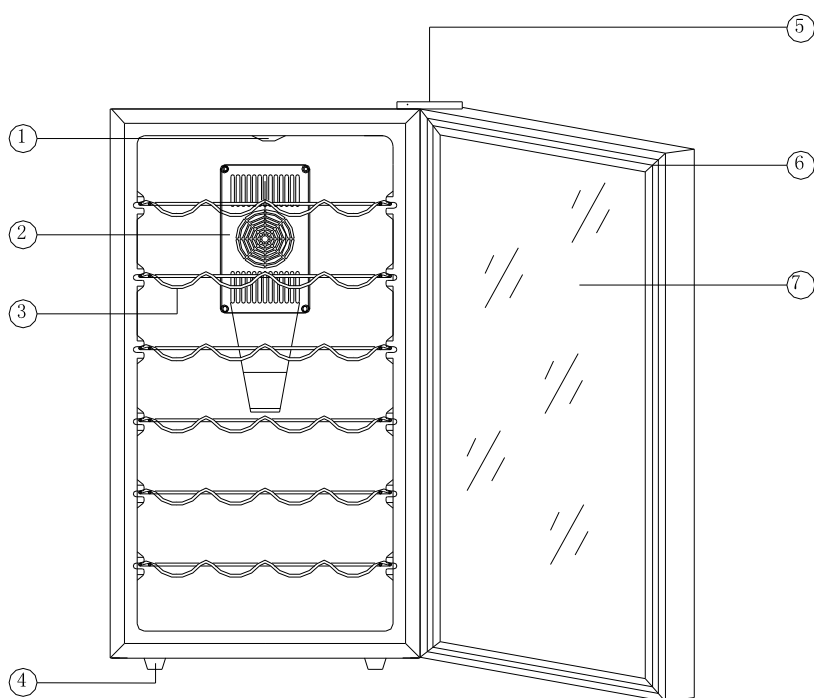

1. Light	2. Fan Mask	3. Shelf	4. Foot
5. Rear cover	6. Magnetic Seal	7. Door	

IV. OPERATION OF WINE COOLER

Your wine cooler has an electric temperature control on the front of the unit. You may program of your wine cooler at any setting you desire. The temperature range varies from 11 to 18 degrees. When initially turned on, the display will show the ambient temperature and then the internal cabinet temperature. The zone temperature may have a difference of 3°C (5°F) from setting depending on loading and ambient conditions. It is recommended you install the wine cooler in a place where the ambient temperature is between 23°-26°C/72°-78°F. If the ambient temperature is outside this range, the performance of the unit may be affected. Placing your unit in extreme cold or hot conditions may cause interior temperatures fluctuation.

Recommended temperatures for chilling wine:

Red wines: 14-18°C/57-65°F

White wines: 9-14°C/49-58°F

Rosé wines: 10-11°C/51-53°F

ELECTRONIC CONTROL

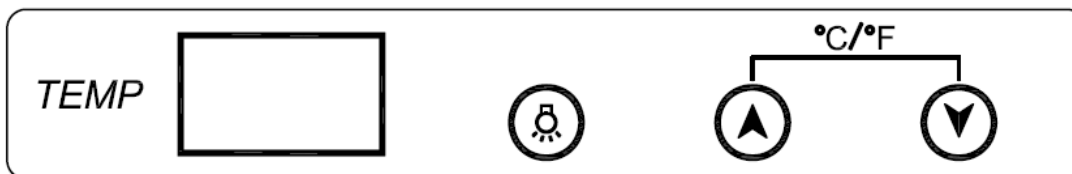

You can display the temperature in either Fahrenheit or Celsius by pressing the °F/°C button. You may change the temperature as you wish by pressing the UP or DOWN buttons on the control panel. The set temperature will increase by 1°F or 1°C for each depression of the UP button. The temperature will decrease by 1°F or 1°C for each depression of the DOWN button. Once you have set the desired temperature, the display will flash for 5 seconds and then revert to the internal cabinet temperature.

You can turn the interior light ON or OFF by pressing the  button.

When you press both UP and DOWN buttons for at least (3) three seconds, you get the temperature readout either in Fahrenheit or Celsius.

NOTE: After you select your desired temperature the display will revert to show the current temperature inside the cabinet, but it will gradually fall as it reaches your set temperature.

NOTE: The temperature displayed may deviate from your set temperature. The internal temperature varies constantly due to the natural cooling cycle, the door being opened, the introduction of new bottles, or air variations around the position of the thermostat. This is not a sign of malfunction or failure of the drinks cooler.

V. PARTICULAR PRECAUTIONS

- In order to function at its potential, this need to be placed on flat floor, with 2cm spaces at each side and 10cm at the backside.
- Use the cooler in a horizontal place.
- Avoid direct sunshine and carry high temperature.
- Do not put any food or hot drink into the cellar.
- Do not place heavy articles on the top of the cellar.

HANDLE INSTALLATION

To install the door handle follow the below steps:

1. Open the door of the appliance and move the door gasket slightly to one side so that you can see two designated holes for handle installation
2. Install the handle tightly as shown in the diagram above with the two screws provided.
3. Ensure the door gasket falls back into place and that the door opens and closes correctly.

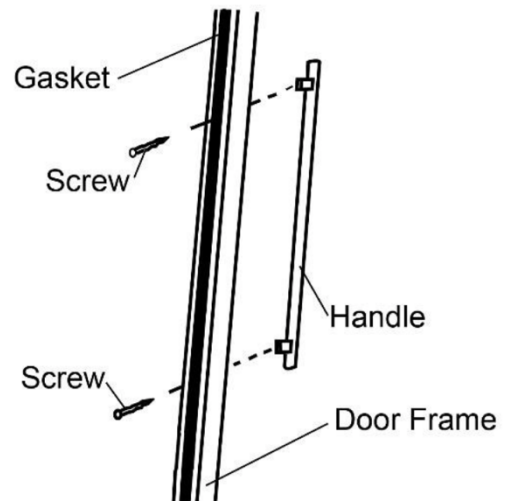

VI. MAINTENANCE

CAUTION: Failure to unplug the wine cooler could result in electrical shock or personal injury.

- Unplug the wine cooler, and remove all items including shelves.
- Clean the cabinet with soda water first and with clean water last.
- Do not use abrasive cleaners.
- Wring excess water out of the sponge or cloth when cleaning area of the controls, or any electrical parts.
- Wipe the outside cabinet with a solution of warm water and mild liquid detergent. Rinse well and wipe dry with a clean soft cloth.
- Clean the wine cooler regularly.

VII. TROUBLESHOOTING

Symptoms	Possible cause	Solutions
No cooling	Plug not put in Low voltage Fuse broken	Put in the plug Ensure normal voltage Change fuse
Not cold enough temperature inside	The refrigerator is placed too near heat source; Bad ventilation; Fans don't work; The door is not closed tightly or opened too frequently or for too long time;	Keep the refrigerator away from sunshine or other heat source; Place the refrigerator in the area with good ventilation and keep things away from the fans; Check whether the plug is connected or change the fan; Close the door tightly and don't open the door too frequently or for too long time.
Peculiar smell inside refrigerator	Check whether there is any sour inside	Wrap the source or take it out
Inside light flash	Set temperature higher than inner temperature; The automatic defrost function start to work	Adjust the adjustor Normal function. No repair needed
Frost on the cold sink	Too much humidity or too low temperature inside the case	Output the plug, stop the power, and defrost by hand, Connect power again when the ice thaws

ENVIRONMENT

CAUTION:



Do not dispose of this product as it has with other household products. There is a separation of this waste product into communities, you will need to inform your local authorities about the places where you can return this product. In fact, electrical and electronic products contain hazardous substances that have harmful effects on the environment or human health and should be recycled. The symbol here indicates that electrical and electronic equipment should be chosen carefully, a wheeled waste container is marked with a cross.

Adeva SAS / H.Koenig Europe - 8 rue Marc Seguin - 77290 Mitry Mory - France
www.hkoenig.com - sav@hkoenig.com - contact@hkoenig.com - Tél: +33 1 64 67 00 05

FRANÇAIS

I. MESURES DE SÉCURITÉ GÉNÉRALES

- Cet appareil est destiné aux domiciles ou aux endroits similaires, tels que:
 - Dans les cuisines réservées aux employés de magasins, de bureaux, etc.
 - Dans les fermes, et par les clients d'hôtels, d'auberges ou d'autres environnements résidentiels;
 - Dans les maisons d'hôte;
 - Dans la restauration et les lieux non-commerciaux.
- Après avoir déballé la cave de mise en température, examinez-la pour voir si elle est en bon état. Si vous avez des doutes, ne l'utilisez pas et contactez un centre de services agréé.
- Ne laissez pas les sacs en plastique, les clous, etc. à la portée des enfants. Lisez attentivement le mode d'emploi, et vérifiez si la capacité nominale correspond à celle de votre alimentation électrique.
- Cet appareil peut être utilisé par des enfants âgés de 8 ans (ou plus), ou par des personnes qui ont un handicap physique, mental ou sensoriel, ou qui n'ont pas d'expérience et de connaissances en la

matière, à condition qu'ils soient instruits sur son utilisation par une personne qui est responsable de leur sécurité. Les enfants ne doivent pas jouer avec l'appareil, et ils ne doivent pas nettoyer ce dernier sans surveillance.

- Ne permettez pas aux enfants de toucher au cordon d'alimentation, et ce dernier ne doit pas dépasser de la table où se trouve l'appareil.
- Vous devez débrancher la cave de mise en température avant de la nettoyer. Il ne faut jamais la nettoyer avec les produits suivants : une préparation à base d'acide, les produits médicaux, de l'essence, de l'huile, ou toute autre sorte de produits chimiques qui puissent endommager votre cave de mise en température.
- Il ne faut pas utiliser cet appareil s'il est endommagé, ou si le cordon d'alimentation et la prise ne sont pas en bon état. Si le cordon d'alimentation est endommagé, il doit être remplacé par les fabricants, les agents de service ou toute autre personne qualifiée, et ceci vous permettra d'éviter les accidents.
- Les réparations ne doivent être effectuées que par des centres de services agréés.
- Ne rangez pas de substances explosives (telles que des bombes aérosols équipées d'un propulseur inflammable)

dans cet appareil.

- Cet appareil peut être utilisé par des enfants âgés d'au moins 8 ans, à condition qu'ils bénéficient d'une surveillance ou qu'ils aient reçu des instructions quant à l'utilisation de l'appareil en toute sécurité et qu'ils comprennent bien les dangers encourus.
- Le nettoyage et l'entretien par l'utilisateur ne doivent pas être effectués par des enfants, à moins qu'ils ne soient âgés de plus de 8ans et qu'ils soient sous la surveillance d'un adulte.
- Conserver l'appareil et son câble hors de portée des enfants âgés de moins 8ans.
- Veuillez conserver ce document à disposition et le remettre au futur propriétaire en cas de cession de votre appareil.
- L'appareil ne doit pas être utilisé s'il a chuté, s'il y a des signes visibles de dommages ou en cas de fuite.
- Mise en garde
 1. Afin d'éviter les incendies, le fusible doit être remplacé par un autre qui est semblable.
 2. L'installation doit être parfaitement autonome
 3. N'utilisez pas de rallonges avec cet appareil.
 4. Danger: avant de jeter votre ancienne cave de mise en température, vous devez d'abord enlever la porte,

mais pas les étagères, afin d'empêcher aux enfants de grimper dans l'appareil.

II. DÉTAILS TECHNIQUES

	Volume (liter)	70L
Matériaux	Boîtier	Du fer
	Porte	Du verre
Dimensions de l'appareil (L×P×H)(mm)		450*525*725
Dimensions de L'Emballage (L×P×H)(mm)		495*570*760
Poids Net (Kg)		20.3
Poids Brut (Kg)		23.3
Échelle de Temperature Ambiante		<30°C
Contrôle de Température		11°C—18°C
Tension Nominale		220-240 V
Fréquence Nominale		50HZ
Puissance D'entrée		70W

III. ILLUSTRATION DE LA STRUCTURE

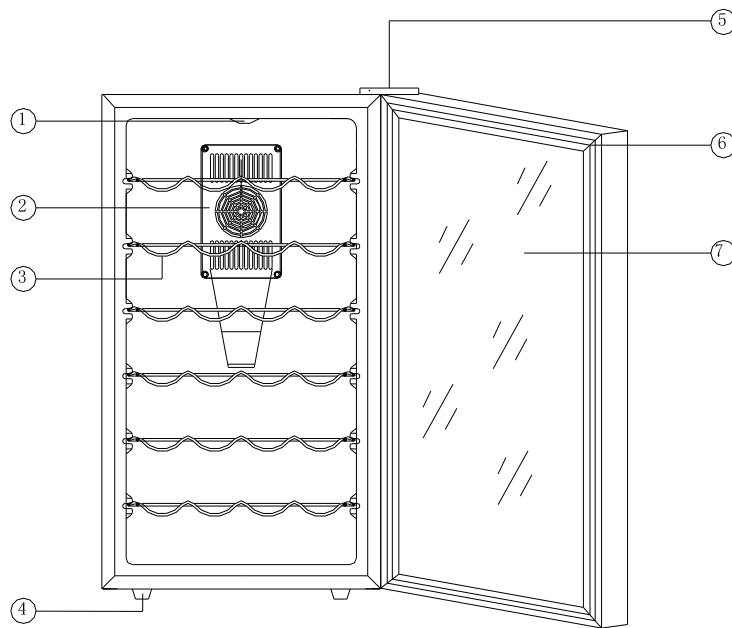

1. Lumière	2. Couvercle du Ventilateur	3. Étagères	4. Pieds
5. Couvercle de la charnière	6. Joint d'étanchéité de la porte	7. Porte Vitrée	

IV. OPERATION OF WINE COOLER

Votre cave de mise en température est équipée d'un panneau de contrôle de température électrique, et celui-ci se trouve à l'avant de l'appareil. Vous pouvez programmer votre cave de mise en température selon votre désir. L'échelle de température se situe entre 11 et 18 degrés. Lorsque l'appareil est allumé pour la première fois, l'affichage indique la température ambiante, puis celle de l'intérieur de la vitrine. La température de la zone peut avoir une différence de 3°C (5°F), Et ceci dépend de la quantité de bouteilles et des conditions ambiantes. Il est conseillé d'installer la cave de mise en température dans un lieu où la température ambiante est de 23°-26°C/72°-78°F. Si la température ambiante ne se trouve pas dans cette catégorie, l'appareil risque d'être moins performant. Si vous placez votre appareil dans un endroit trop froid ou trop chaud, cela risqué d'affecter la température intérieure.

Températures recommandées pour rafraîchir les différents vins :

Vins rouges : 14-18°C/57-65°F

Vins blancs : 9-14°C/49-58°F

Vins rosés : 10-11°C/51-53°F

CONTRÔLE ÉLECTRONIQUE

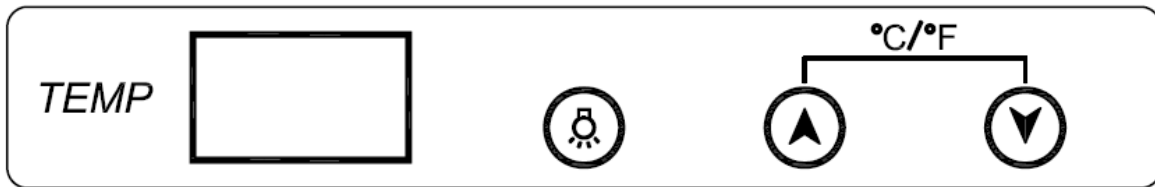



La température peut être affichée en degrés Fahrenheit ou Celsius, en appuyant sur le bouton °F/°C.

Vous pouvez changer la température en appuyant sur les boutons HAUT et BAS, qui se trouve sur le panneau de contrôle. La température choisie augmentera par 1°F ou 1°C à chaque fois que vous appuyez sur le bouton HAUT. La température baissera par 1°F ou 1°C à chaque fois que vous appuyez sur le bouton BAS.

Après avoir programmé la température que vous désirez, l'affichage se mettra à clignoter pendant 5 secondes, puis elle atteindra de nouveau la température intérieure de la vitrine.

Vous pouvez allumer ou éteindre la lumière intérieure, en appuyant sur : 

Si vous appuyez sur  et  pendant au moins trois (3) secondes, la température s'affichera en degrés Fahrenheit ou Celsius.

NOTE: après avoir sélectionné la température que vous désirez, le panneau affichera la température intérieure de la vitrine, mais celle-ci baissera graduellement et atteindra enfin celle que vous avez choisie.

NOTE:

La température affichée peut être différente de celle que vous avez choisie. La température intérieure change constamment, à cause de plusieurs facteurs : le cycle naturel de refroidissement, l'ouverture de la porte, les nouvelles bouteilles qui y sont placées, ou encore la température de l'air par rapport à la position du thermostat. Toutefois, cela ne signifie pas que la cave de mise en température fonctionne mal.

V. PRÉCAUTIONS PARTICULIÈRES

- Afin que l'appareil fonctionne le mieux possible, placez-le sur un sol plat, en laissant un espace de 2cm de chaque côté et de 10cm à l'arrière.
- Placez la cave de mise en température horizontalement.
- N'exposez pas l'appareil aux rayons du soleil, ou aux températures élevées.
- Ne mettez pas de nourriture ou de boissons chaudes dans la cave.
- Ne placez pas d'objets lourds sur l'appareil.

INSTALLATION DE LA POIGNEE

Pour installer la poignée, suivez les instructions suivantes :

1. Ouvrez la porte et déplacez légèrement le joint sur le côté pour voir les deux trous de la poignée.
2. Fixez fermement la poignée selon le schéma à l'aide des deux vis fournies.
3. Vérifiez que le joint soit replacé correctement et que la porte ouvre/ferme normalement.

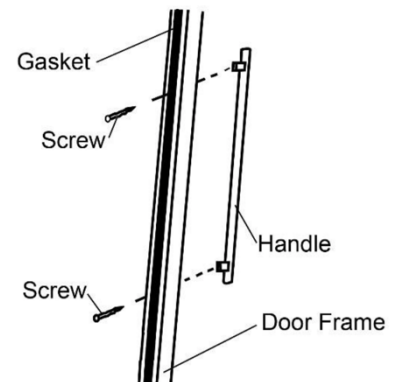

VI. ENTRETIEN

MISE EN GARDE : Si vous ne débranchez pas la cave de mise en température, vous risquez de vous blesser ou de recevoir un choc électrique.

Débranchez la cave de mise en température et enlevez tout ce qui s'y trouve, même les étagères

Nettoyez les vitres des portes avec de l'eau gazeuse, puis avec de l'eau fraîche.

N'utilisez pas du savon ou du détergent pour nettoyer les vitres des portes. Ne jamais utiliser de détergents abrasifs.

Lorsque vous nettoyez le panneau de contrôle ou les pièces électriques, n'oubliez pas d'enlever l'excès d'eau de l'éponge ou du chiffon.

Essuyez l'extérieur de l'appareil avec un chiffon imprégné d'une solution composée d'eau chaude et d'un léger détergent.

Lavez l'appareil soigneusement, et essuyez-le avec un chiffon doux et sec.

Nettoyez régulièrement la cave de mise en température.

VII. RÉOLUTION DES PROBLÈMES

Symptômes	Causes Possibles	Solutions
Pas de refroidissement	L'appareil n'est pas branché Basse tension Fusible cassé	Branchez l'appareil Rétablissez une tension normale Changez le fusible
La température intérieure n'est pas assez froide	Le réfrigérateur est trop proche d'une source de chaleur; Mauvaise ventilation; Les ventilateurs ne fonctionnent pas; La porte est ouverte trop souvent ou n'est pas fermée correctement;	N'exposez pas le réfrigérateur au soleil, ou à tout autre source de chaleur; Placez le réfrigérateur dans un endroit qui offre une bonne ventilation, et ne mettez rien à côté des ventilateurs ; Vérifiez si l'appareil est branché correctement ou remplacez le ventilateur; Fermez la porte soigneusement, et ne l'ouvrez pas trop souvent ou pendant trop longtemps.
Une odeur étrange dans le réfrigérateur	Vérifiez s'il y a un aliment périmé dans l'appareil.	Emballez la source de l'odeur ou enlevez-la du réfrigérateur
La lumière intérieure clignote	Ajustez la température intérieure afin qu'elle soit plus élevée; Le dégivrage automatique commence à fonctionner	Réglez l'ajusteur La lumière fonctionne normalement, aucune réparation n'est nécessaire
Du gel sur la structure froide	Trop d'humidité ou température trop basse dans la structure	Débranchez l'appareil et dégivrez-le à la main, Branchez-le de nouveau lorsque la glace aura fondu.

ENVIRONNEMENT

ATTENTION :



Vous ne devez pas vous débarrasser de cet appareil avec vos déchets ménagers. Un système de collecte sélective pour ce type de produit est mis en place par les communes, vous devez vous renseigner auprès de votre mairie afin d'en connaître les emplacements. En effet, les produits électriques et électroniques peuvent contenir des substances dangereuses qui ont des effets néfastes sur l'environnement ou la santé humaine et doivent être recyclés. Le symbole ci-contre indique que les équipements électriques et électroniques font l'objet d'une collecte sélective, il représente une poubelle sur roues barrée d'une croix.

DEUTSCH

I. ALGEMENE VEILIGHEID VOORZORGSMATREGELEN

Dit apparaat is bedoeld voor huishoudelijk gebruik en voor dergelijke situaties zoals:

- Personeelsruimtes in winkels, kantoor en andere werkomgevingen;
 - Herbergen en bij cliënten in hotels, motels en andere woontype omgevingen;
 - Bed & breakfast omgevingen;
 - Catering en gelijkwaardige niet retail toepassingen
- Na het verwijderen van de wijnkoeler uit de verpakking, controleer dat het in goede conditie is. Bij twijfel niet gebruiken en contact opnemen met een bevoegd reparatie centrum.
 - Plastic zakken, spijkers, etc. Moeten buiten bereik van kinderen worden gehouden, lees de gebruikershandleiding zorgvuldig en controleer dat de aangeven spanning op het typeplaatje overeenkomt met uw spanningsbron.
 - Dit apparaat kan gebruikt worden door kinderen van 8 jaar en ouder en door personen met beperkte geestelijke of lichamelijke capaciteiten, of met een gebrek aan ervaring en kennis, zolang ze toezicht krijgen of instructies voor het veilig gebruik van dit apparaat hebben gehad en de bijbehorende gevaren begrijpen. Kinderen mogen niet met dit apparaat spelen. Schoonmaken en gebruikersonderhoud mag niet worden uitgevoerd door kinderen zonder toezicht.
 - Houd de stroomkabel buiten bereik van kinderen. Laat de stroomkabel niet hangen over de rand van een tafel of aanrecht waar het apparaat op staat.
 - Voor het schoonmaken van de wijnkoeler, controleer dat de stekker verwijderd is. Nooit het apparaat

schoonmaken met een bijtend middel, medisch, verdunning, benzine of een andere soort chemische substantie die de wijnkoeler kan beschadigen.

- Niet het apparaat gebruiken als de stekker, stroomkabel of apparaat zelf beschadigd is. Als de stroomkabel beschadigd is, moet het worden vervangen door de fabrikant, servicemonteur of gelijkwaardig gekwalificeerd persoon om gevaren te vermijden.
- Reparaties mogen alleen door bevoegd reparatie centrum.
- Geen explosieve substantie zoals aerosol bussen met een brandbaar drijfgas in dit apparaat opslaan.
- Dieses Gerät darf von Kindern ab 8 Jahren benutzt werden, sofern diese beaufsichtigt werden oder eine Einweisung in den sicheren Gebrauch des Geräts erhalten haben und die damit verbundenen Gefahren verstehen.
- Kinder dürfen das Gerät nur reinigen oder pflegen, wenn
- sie mindestens 8 Jahre alt sind und von einem Erwachsenen beaufsichtigt werden.
- Bewahren Sie das Gerät und das zugehörige Netzkabel außerhalb der Reichweite von Kindern unter 8 Jahren auf.
- Das Gerät darf nicht benutzt werden, wenn es fallen gelassen wurde, wenn auffällige Zeichen von Beschädigungen sichtbar sind oder wenn es undicht ist.
- Bitte halten Sie dieses Dokument bereit und geben Sie es im Falle einer Übertragung Ihres Gerätes an den zukünftigen Besitzer weiter.
- Waarschuwing
 1. Om het risico op vuur te verkleinen, alleen vervangen met hetzelfde type zekering.
 2. Alleen vrij plaatsen.
 3. Gebruik geen verlengkabels.
 4. Gevaar: Risico op kind insluiting. Voordat u uw oude

wijnkoeler weggooit, neem dan eerst de deur eruit en laat de schappen erin zodat kinderen niet makkelijk erin kunnen klimmen.

II. TECHNISCHE DATA

	Volume (liter)	70L
Materiaal	Behuizing	IJzer
	Deur	Glas
	Apparaat Afmetingen (B×D×H)(mm)	450*525*725
	Verpakking Afmetingen (B×D×H)(mm)	495*570*760
	Net Gewicht (Kg)	20.3
	Bruto Gewicht (Kg)	23.3
	Geschikte omgevingstemperatuur om te functioneren	<30°C
	Temperatuur Instelling	11°C—18°C
	Aanbevolen Voltage	220-240 V
	Aanbevolen Frequentie	50HZ
	Stroomverbruik	70W

III. ILLUSTRATIEVE WEERGAVE

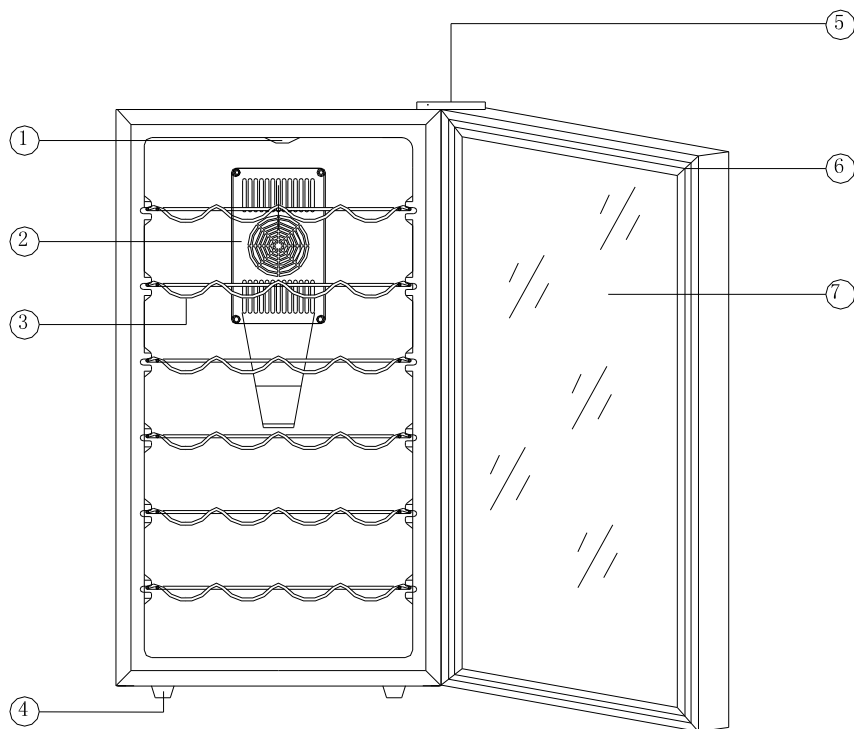

1. Licht	2. Ventilator Kap	3. Schappen	4. Stelpoten
5. Scharnier Kap	6. Stelpoten	7. Glazen Deur	

IV. GEBRUIK VAN DE WIJNKOELER

Uw wijnkoeler heeft een elektrische temperatuur regeling aan de voorkant van het apparaat. U kunt uw wijnkoeler op ieder gewenste instellingen. De temperatuur kan worden gekozen tussen 11 en 18 graden. Bij het inschakelen, zal het display tonen wat de omgevingstemperatuur is en vervolgens de temperatuur aan de binnenkant. De zone temperaturen kunnen 3°C (5°F) verschillen van de instellingen, afhankelijk van de inhoud en de omgevingstemperatuur. Het wordt aanbevolen de wijnkoeler te plaatsen in een ruimte met een omgevingstemperatuur tussen 23°-26°C/72°-78°F. Als de omgevingstemperatuur hier niet binnen ligt, kunnen de prestaties van het apparaat hier onder lijden. Het plaatsen van het apparaat in een extreem koude of hete omgeving kan zorgen voor onstabiele temperaturen.

Aanbevolen temperaturen voor het koelen van wijn:

Rode wijnen: 14-18°C/57-65°F

Witte wijnen: 9-14°C/49-58°F

Rosé wijnen: 10-11°C/51-53°F



ELEKTRONISCH BEDIENINGSPANEEL



U kunt de temperatuur laten tonen in Fahrenheit of Celsius door te drukken op de °F/°C knop. U kunt de gewenste temperatuur veranderen door te drukken op de UP of DOWN knoppen op het bedieningspaneel. De ingestelde temperatuur zal stijgen met 1°F of 1°C voor iedere druk op de UP knop. De ingestelde temperatuur zal dalen met 1°F of 1°C voor iedere druk op de DOWN knop.

NOTITIE: Na het kiezen van de gewenste temperatuur zal het display weer de huidige temperatuur in het apparaat weergeven, het zal geleidelijk dalen als de gewenste temperatuur bereikt wordt.

Als u de gewenste temperatuur heeft ingesteld, zal het display 5 seconden knipperen en dan weer de temperatuur tonen van de binnenkant.

U kunt de binnenverlichting AAN of UIT schakelen met de  knop. Als u beide en knoppen voor minstens (3) drie seconden  st houdt, krijgt u de temperatuur aanduiding in Fahrenheit of Celsius.

NOTITIE:

De getoonde temperatuur kan afwijken van uw ingestelde temperatuur. De interne temperatuur varieert constant door de natuurlijke koel cyclus, het openen van de deur, plaatsen van nieuwe flessen of lucht variaties rondom de thermostaat. Dit is geen teken van storing of niet goed functioneren van de wijnkoeler.

V. SPECIFIEKE VOORZORGSMAATREGELEN

- Om optimaal te functioneren, moet het worden geplaatst op een vlakke ondergrond, met 2cm ruimte aan beide zijden en 10cm aan de achterkant.
- Plaats de koeler op een horizontale plaats.
- Vermijd direct zonlicht en hoge temperaturen.
- Plaats geen voedsel of hete drankjes in de koeler.
- Plaats geen zwaar op de koeler.

GRIFF-INSTALLATION

Um den Türgriff zu installieren, folgen Sie den untenstehenden Schritten :

1. Öffnen Sie die Tür des Gerätes und schieben Sie die Türdichtung leicht zur Seite, so dass Sie zwei für die Griffinstallation geeigneten Löcher sehen.
2. Montieren Sie den Griff fest mit zwei vorhandenen Schrauben, wie es auf der Abbildung demonstriert ist.
3. Vergewissern Sie sich, dass die Türdichtung ihren Platz erneut eingenommen hat, und dass die Tür korrekt öffnet und schließt.

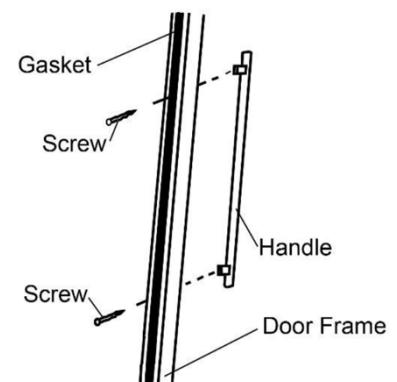

VI. ONDERHOUD

WAARSCHUWING: Het niet verwijderen van de stekker kan leiden tot elektrische schok of persoonlijke verwondingen. Haal de stekker uit het stopcontact en verwijder alle items inclusief schappen.

Maak de binnenkant eerst schoon met soda water en daarna met schoon water.

Gebruik geen zeep of schoonmaakmiddel om de binnenkant schoon te maken. Gebruik geen bijtende schoonmaakmiddelen.

Wring overvloedig water uit de spons of doekje voor het schoonmaken van de omgeving van het bedieningspaneel, of andere elektrische onderdelen.

Veeg de buitenkant schoon met een oplossing van warm water en een mild schoonmaakmiddel. Goed afvegen en afdrogen met een schone zachte doek.

Regelmatig de wijnkoeler schoonmaken.

VII. PROBLEEMOPLOSSING

Problemen	Mogelijke oorzaak	Oplossingen
Geen koeling	Stekker niet in het stopcontact Lage spanning Zekering kapot	Doe de stekker in het stopcontact Controleer dat de spanning goed is Vernieuw zekering
Niet kou genoeg aan de binnenkant	De koeler staat te dicht bij een warmtebron; Slechte ventilatie; Ventilatoren werken niet; De deur is niet goed dicht of te vaak of te lang open;	Hou de koeler weg van zonneschijn en warmtebronnen; Plaats de koeler in een ruimte met goede ventilatie en hou de ventilatoren vrij; Controleer dat de stekker is aangesloten of vervang de ventilator; Goed de deur sluiten en niet te vaak of te lang openen.
Vreemde geur in de koeler	Controleer of er iets zuurs in staat	Sluit het de bron goed af of haal het eruit
Knipperend licht aan de binnenkant	Stel de temperatuur hoger in dan de binnentemperatuur; De automatische ontdooi functie zal beginnen	Verstel de regelaar Normaal functioneren. Geen reparatie nodig
Bevriezing op het koelelement	Te hoge luchtvochtigheid of te lage temperatuur aan de binnenkant	Haal de stekker uit het stopcontact, schakel het uit, ontdooi met de hand, weer inschakelen als het ijs is gedooit.

UMWELT

ACHTUNG:



Werfen Sie nicht dieses Produkt, wie es mit anderen Haushaltsprodukten hat. Es gibt eine Mülltrennung von diesem Produkt in Gemeinden, Sie müssen Ihre lokalen Behörden über die Orte, wo man dieses Produkt zurückgeben können zu informieren. In der Tat enthalten elektrische und elektronische Produkte gefährliche Stoffe, die schädliche Auswirkungen auf die Umwelt oder die menschliche Gesundheit haben und sollte recycelt werden. Das Symbol hier darauf hinweisen, dass elektrische oder elektronische Geräte sollten sorgfältig ausgewählt werden, ist ein fahrbarer Abfallbehälter mit einem Kreuz markiert.

Adeva SAS / H.Koenig Europe - 8 rue Marc Seguin - 77290 Mitry Mory - France
www.hkoenig.com - sav@hkoenig.com - contact@hkoenig.com - Tél: +33 1 64 67 00 05

NEDERLANDS

I. ALLGEMEINE SCHUTZVORKEHRUNGEN

Das Gerät ist dafür geeignet, im Haushalt oder ähnlichen Einrichtungen benutzt zu werden, wie zum Beispiel:

- Küchenbereiche für Mitarbeiter in Geschäften, Büros und anderen Arbeitsumgebungen;
- Bauernhöfe und von den Gästen in Hotels, Motels und anderen Wohnumgebungen;
- Bed and Breakfast- Einrichtungen;
- Catering und ähnliche Non-Retail-Anwendungen;
- Nachdem Sie den Weinkühler aus der Verpackung entnommen haben, vergewissern Sie sich, dass er in einem guten Zustand ist. Im Zweifelsfall, benutzen Sie ihn nicht und kontaktieren Sie ein autorisiertes Servicezentrum;
- Plastiktüten, Nägel usw. sollten außer Reichweite von Kindern aufbewahrt werden, lesen Sie die Bedienungsanleitung sorgfältig durch und vergewissern Sie sich, dass die Bemessungsdaten auf dem Typenschild mit Ihrer Stromversorgung übereinstimmt.
- Das Gerät kann durch Kinder ab 8 Jahren und über und Personen mit eingeschränkten physischen, sensorischen

oder geistigen Fähigkeiten oder mangels Erfahrung und Wissen benutzt werden, wenn sie beaufsichtigt werden oder Anweisungen erhielten, wie das Gerät sicher zu benutzen ist und können die damit einbezogene Gefahren nachvollziehen. Kinder dürfen mit dem Gerät nicht spielen. Reinigung und Wartung darf nicht von Kindern durchgeführt werden, es sei denn sie werden beaufsichtigt.

- Bewahren Sie das Stromkabel außer Reichweite von Kindern auf. Lassen Sie das Stromkabel nicht über die scharfen Kanten des Tisches oder der Arbeitsplatte, worauf das Gerät steht, runterhängen.
- Vor der Reinigung des Weinkühlers, vergewissern Sie sich, dass es vom Netz getrennt ist. Reinigen Sie das Gerät nie mit Säure-Präparaten, medizinischer Verdünnung, Benzin, Öl oder anderem chemischen Stoff, der den Weinkühler beschädigen kann.
- Benutzen Sie das Gerät nicht, wenn der Stecker, das Stromkabel oder das Gerät selbst beschädigt ist. Wenn das Stromkabel beschädigt ist, darf es nur vom Hersteller, seinem Dienstleister oder einer ähnlich qualifizierten Person ersetzt werden, um Gefährdungen zu vermeiden.
- Reparaturen dürfen nur von dem autorisierten Servicezentrum durchgeführt werden.

- Lagern Sie keine explosiven Stoffe wie zum Beispiel Aerosoldosen mit einem entzündlichen Treibgas in diesem Gerät.
- Dit apparaat mag worden gebruikt door kinderen vanaf 8 jaar en ouder indien dit gebeurt onder toezicht, als zij van tevoren instructies hebben ontvangen betreffende het veilige gebruik van het apparaat en als zij de mogelijke gevaren kennen.
- Reiniging en onderhoud mogen niet worden uitgevoerd door kinderen tenzij ze 8 jaar of ouder zijn en onder toezicht van een volwassene staan.
- Houd het apparaat en het snoer buiten bereik van kinderen onder de 8 jaar.
- Bewaar dit document bij de hand en geef het aan de toekomstige eigenaar in geval van overdracht van uw apparaat.
- Het apparaat mag niet worden gebruikt als het is gevallen, er zijn duidelijke tekenen van schade zichtbaar of er zijn lekken.
- Achtung
 1. Um das Risiko eines Brandes zu verringern, nur mit demselben Sicherungstyp ersetzen.
 2. Ausschließlich freistehende Montage.
 3. Keine Verlängerungskabel verwenden.

4. Gefahr: Die Gefahr des Einklemmens von Kindern.
 Bevor Sie Ihren alten Weinkühler entsorgen, sollten Sie die Tür abnehmen und die Regale drin lassen, damit Kinder nicht so einfach da reinklettern können.

II. TECHNISCHE DATEN

	Menge (Liter)	70L
Material	Gehäuse	Eisen
	Tür	Glas
	Gerätemaße (B×T×H)(mm)	450*525*725
	Verpackungsmaße (B×T×H)(mm)	495*570*760
	Nettogewicht (Kg)	20.3
	Bruttogewicht (Kg)	23.3
	Geeignete Umgebungstemperatur- Funktionsbereich	<30°C
	Temperaturbereich	11°C—18°C
	Nennspannung	220-240 V
	Nennfrequenz	50HZ
	Eingangsleistung	70W

III. ILLUSTRIERTE STRUKTUR

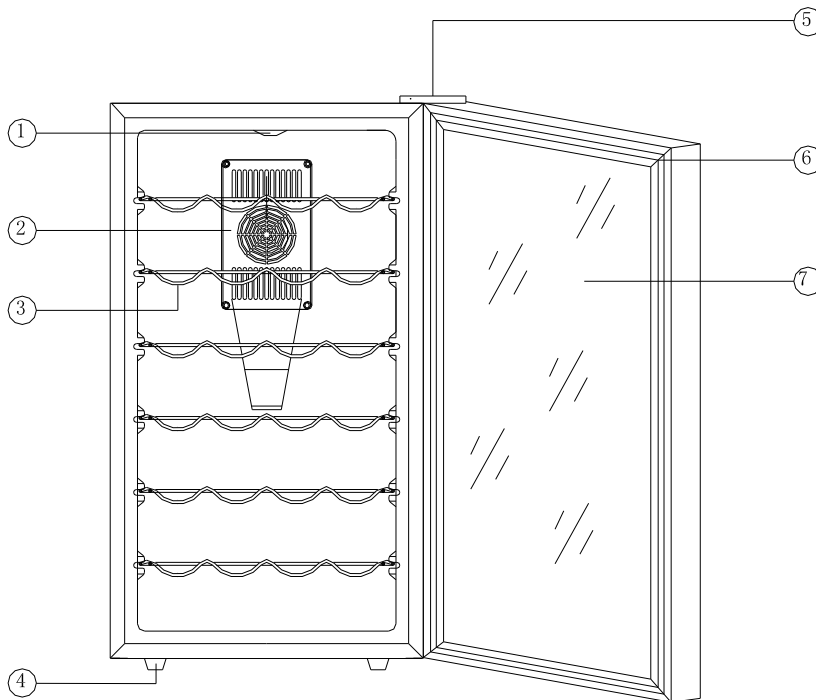

1. Licht	2. Ventilatorabdeckung	3. Regale	4. Nivellierfüße
5. Scharnierabdeckung	6. Türdichtung	7. Glastür	

IV. BETRIEBUNG DES WEINKÜHLERS

Ihr Weinkühler verfügt über eine elektrische Temperaturkontrolle vorne auf dem Gerät. Sie können Ihren Weinkühler auf eine von Ihnen gewünschte Einstellung einprogrammieren. Der Temperaturbereich variiert von 11 bis 18 Grad. Wenn es zuerst angeschaltet wird, wird das Display die Umgebungstemperatur und die Schrankinnentemperatur anzeigen. Die Zonentemperatur kann von der Einstellung um 3°C (5°F) abweichen, abhängig von Umgebungsbedingungen. Es ist empfohlen, den Weinkühler dort zu installieren, wo die Umgebungstemperatur zwischen 23°C - 26°C / 72°F - 78°F beträgt. Wenn die Umgebungstemperatur außerhalb dieses Bereichs ist, kann die Leistung des Gerätes betroffen sein. Das Platzieren Ihres Gerätes unter extrem kalten oder heißen Bedingungen kann Innenraum-Temperaturschwankungen hervorrufen.

Empfohlene Temperaturen, um Wein zu kühlen:

Rotweine: $14\text{-}18^{\circ}\text{C}$ / $57\text{-}65^{\circ}\text{F}$

Weißweine: $9\text{-}14^{\circ}\text{C}$ / $49\text{-}58^{\circ}\text{F}$

Roséweine: $10\text{-}11^{\circ}\text{C}$ / $51\text{-}53^{\circ}\text{F}$

ELEKTRONISCHE STEUERUNG

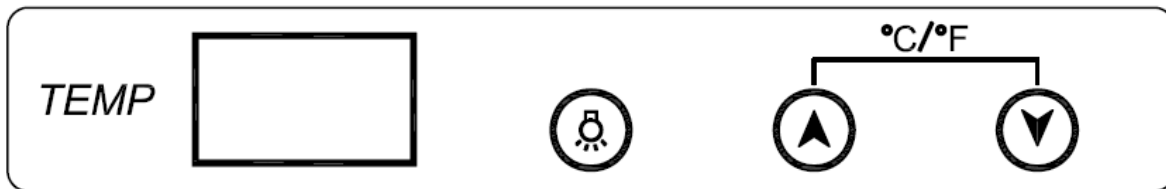

Sie können sich die Temperatur sowohl in Fahrenheit als auch in Celsius anzeigen lassen, indem Sie auf die °F/°C Taste drücken.

Sie können die Temperatur nach Ihrem Wunsch ändern, indem Sie auf die UP oder DOWN Tasten auf dem Bedienfeld drücken. Nach jedem Druck der UP Taste wird die eingestellte Temperatur um 1°F oder 1°C steigern. Nach jedem Druck der DOWN Taste wird die eingestellte Temperatur um 1°F oder 1°C runtergehen.

Sobald Sie die gewünschte Temperatur eingestellt haben, wird das Display für 5 Sekunden leuchten, und dann zu der Innenschranktemperatur zurückkommen.

Sie können die Innenleuchte AN- und AUSmachen, indem Sie auf die  Taste drücken.

Wenn Sie gleichzeitig auf die UP und DOWN Tasten für mindestens (3) drei Sekunden drücken, bekommen Sie die Temperaturanzeige entweder in Fahrenheit oder in Celsius.

HINWEIS: Nachdem Sie Ihre gewünschte Temperatur gewählt haben, wird das Display wieder erstmal die aktuelle Temperatur anzeigen, aber allmählich ändert es sich, bis die eingestellte Temperatur erreicht wird.

HINWEIS:

Die angezeigte Temperatur kann von Ihrer eingestellten Temperatur abweichen. Die Innentemperatur ändert sich wegen des natürlichen Kühlkreislaufs ständig, der Öffnung der Tür, der Einführung neuer Flaschen, oder der Luftschwankungen rund um die Thermostatsposition. Es ist kein Anzeichen einer Störung oder Fehlfunktion des Weinkühlers.

V. BESONDERE VORSICHTSMAßNAHMEN

- Damit das Gerät mit der höchsten Leistung funktioniert, platzieren Sie es auf einem flachen Boden, mit 2 cm Platz von beiden Seiten und 10 cm von hinten.
- Benutzen Sie es an einem horizontalen Ort.
- Vermeiden Sie direkte Sonnenstrahlung und hohe Temperaturen.
- Platzieren Sie keine Lebensmittel oder heißen Getränke in dem Kühler.
- Platzieren Sie keine schweren Gegenstände auf dem Deckel des Weinkellers.

HANDGRIEP INSTALLATIE

Om de handgreep te installeren volg de volgende stappen:

1. Open de deur van het apparaat en duw de deurdichting iets aan de kant zodat u de bestemde gaten voor de handgreep installatie kunt zien.
2. Installeer de handgreep vast zoals aangegeven in het diagram hierboven met twee schroeven die zijn meegeleverd.
3. Controleer dat de deurafdichting weer op zijn plek zit en dat de deur juist opent en sluit.

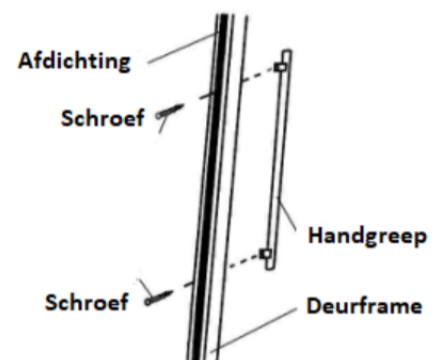

VI. WARTUNG

ACHTUNG: Der nicht gezogene Stecker des Weinkühlers kann einen Stromschlag oder Körperverletzungen hervorrufen.

Ziehen Sie den Stecker des Weinkühlers und entfernen Sie alle Gegenstände, einschließlich Regale.

Nehmen Sie Weinflaschen und Regale raus, dann reinigen Sie den Schrank zuerst mit Sodawasser, und danach mit sauberem Wasser.

Benutzen Sie keine Seife oder Reinigungsmittel für den Schrank.

Wringen Sie das überschüssige Wasser aus dem Schwamm oder Tuch aus, wenn Sie den Steuerungsbereich oder elektrische Teile reinigen.

Wischen Sie das Gehäuse mit einer Lösung von warmem Wasser und mildem Flüssigwaschmittel ab. Sorgfältig abspülen und mit einem sauberen weichen Tuch trockenwischen.

Reinigen Sie den Weinkühler regelmäßig.

VII. FEHLERSUCHE

Symptome	Mögliche Ursachen	Lösungen
Kühlt nicht	Nicht angeschlossen Niederspannung Die Sicherung ist defekt	Das Gerät anschliessen Normale Spannung sichern Die Sicherung ersetzen
Die Innentemperatur ist nicht kalt genug	Der Kühlschrank ist zu nah zu der Wärmequelle platziert; Schlechte Belüftung; Ventilatoren funktionieren nicht; Die Tür ist nicht dicht geschlossen oder wird zu häufig oder für eine lange Zeit geöffnet;	Halten Sie den Kühlschrank von Sonnenstrahlung oder anderen Wärmequellen fern; Platzieren Sie den Kühlschrank an einem Ort mit einer guten Ventilation und halten Sie Gegenstände von den Ventilatoren fern; Überprüfen Sie, ob der Stecker angeschlossen ist oder ersetzen Sie den Ventilator; Schließen Sie die Tür dicht und öffnen Sie diese nicht zu oft oder für keine lange Zeit.
Ein eigenartiger Geruch in dem Kühlschrank	Überprüfen Sie, ob sich etwas Sauerer drin befindet.	Wickeln Sie die Quelle ein oder nehmen Sie diese raus.
Die Innenleuchte blinkt	Stellen Sie die Temperatur höher als die Innentemperatur ein. Die automatische Defrost-Funktion wird anfangen zu arbeiten.	Stellen Sie den Versteller ein. Normale Funktion. Keine Reparaturen werden benötigt.
Frost auf dem Kühlkörper	Zu viel Feuchtigkeit oder zu niedrige Temperatur in dem Gehäuse.	Ziehen Sie den Stecker, blockieren Sie den Strom, und entfrosten Sie das Gerät manuell. Schließen Sie das Gerät wieder an, sobald das Eis geschmolzen ist.

MILIEU

ATTENTIE:



Dit apparaat mag niet met uw ander huishoudelijke toestellen worden verwijderd. Dit product moet op een geselecteerde stortplaats verwijderd worden. U kunt bij de gemeente een indicerende plaats aanvragen. Elektrisch en elektronische producten kunnen gevaarlijke stoffen inhouden die schadelijk zijn voor mensen en het milieu en moet recycled worden. Het symbool aan de kant geeft aan dat het een elektrisch en elektronisch toestel is en zijn dus artikelen van een selectieve collectie. Het beeld geeft een afvalbak met een X teken aan.

ESPAÑOL

I. INSTRUCCIONES GENERALES DE SEGURIDAD

- Este refrigerador de vinos está previsto para el uso en el hogar e instalaciones domésticas similares tales como:
 - Áreas de cocina para el personal de tiendas, oficinas y otros entornos de trabajo.
 - A disposición de huéspedes en hoteles, moteles y otros entornos similares de tipo residencial.
 - Instalaciones como posadas o pensiones.
 - Centros de abastecimiento y locales similares con fines no comerciales.
- Después de sacar el refrigerador de su embalaje, asegúrese de que esté en perfectas condiciones. En caso de dudas, no lo utilice y póngase en contacto con un centro de servicios técnicos autorizado.
- Las bolsas de plástico, clavos, grampas, etc., se deben mantener fuera del alcance de los niños. Lea atentamente el manual de instrucciones y compruebe que las especificaciones en la placa de características del refrigerador se corresponden con las de su red eléctrica.
- Este refrigerador puede ser utilizado por niños mayores de 8 años y personas con discapacidad física, sensorial o motora, o con falta de experiencia y conocimiento,

siempre que sean supervisados o hayan sido debidamente instruidos en el uso seguro de la unidad y entienden los peligros implicados. Los niños no deben jugar con el refrigerador de vinos. La limpieza y el mantenimiento básico no deben ser realizados por niños sin supervisión.

- Mantenga el cable de alimentación fuera del alcance de los niños. No deje que el cable de alimentación cuelgue del borde de la mesa o encimera sobre la que se encuentra el refrigerador.
- Antes de limpiar el refrigerador de vinos, asegúrese de haber desenchufado el cable de alimentación del tomacorriente. Nunca limpie la unidad con preparaciones ácidas, médicas, solventes, gasolina, aceite o cualquier otro tipo de producto químico que pueda perjudicar su estructura.
- No utilice el refrigerador si el enchufe, el cable de alimentación o la unidad por sí misma están dañados. Si el cable de alimentación está deteriorado, debe ser remplazado por el fabricante, su personal técnico o un especialista similar para evitar riesgos potenciales.
- Las reparaciones sólo deben ser realizadas por centros de servicios técnicos autorizados.

- No utilice el refrigerador para almacenar sustancias explosivas tales como latas de aerosol con propelentes inflamables.
- Este aparato puede ser utilizado por niños de al menos 8 años de edad, siempre que cuenten con supervisión y hayan recibido instrucciones sobre el uso seguro del electrodoméstico y sean plenamente conscientes de los peligros que implica.
- La limpieza y mantenimiento de la máquina no debe ser efectuada por niños a menos que tengan como mínimo 8 años de edad y cuenten con la supervisión de un adulto.
- Mantenga el aparato y su cable eléctrico fuera del alcance de niños de menos de 8 años.
- Por favor, tenga este documento a mano y entréguelo al futuro propietario en caso de transferencia de su dispositivo.
- El dispositivo no debe utilizarse si se ha caído, si hay signos evidentes de daño o si hay fugas.

- **Precauciones:**

1. Para reducir el riesgo de incendio, substituya el fusible solamente por otro igual.
2. Use exclusivamente con instalación independiente.
3. No use ningún tipo de cable de extensión.
4. Peligro: Riesgo de que los niños queden atrapados en el interior del refrigerador. Antes de deshacerse de su unidad vieja, retire la puerta y deje los botelleros en su lugar para que los niños no puedan entrar con facilidad.

II. ESPECIFICACIONES TÉCNICAS

Volumen en Litros		70 L
Material	Chasis	Acero
	Puerta	Vidrio
Dimensiones del Refrigerador (W×D×H) en mm		450*525*725
Dimensión del Embalaje (W×D×H) en mm		495*570*760
Peso Neto (Kg)		20,3
Peso Bruto (Kg)		23,3
Rango de temperatura ambiente adecuado		< 30°C
Rango de temperatura de trabajo		11°C - 18°C
Tensión nominal		220 - 240 V AC
Frecuencia nominal		50 Hz
Potencia de entrada		70 W

III. DESCRIPCIÓN DEL PRODUCTO

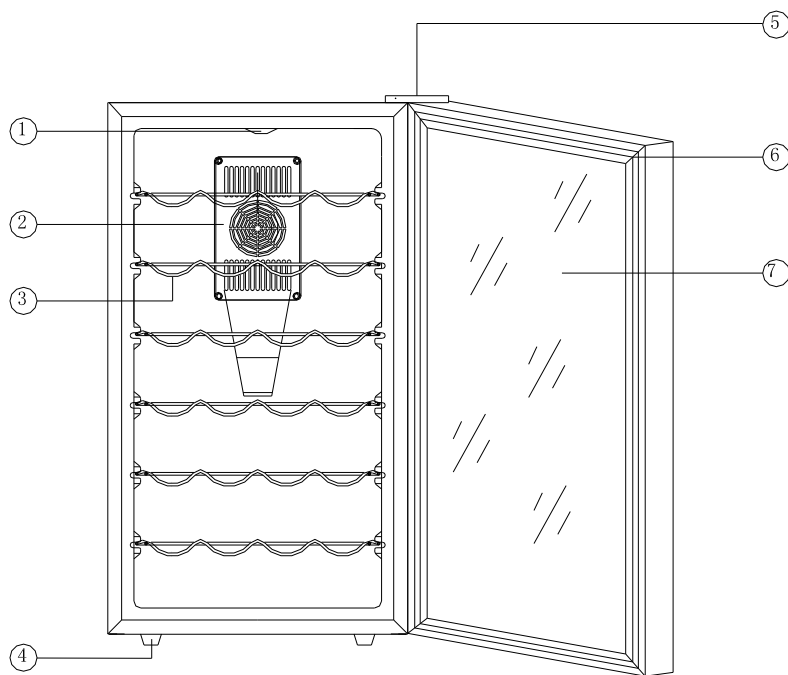

1. Luz	2. Ventilador	3. Botelleros	4. Peanas de nivelación
5. Bisagra superior	6. Junta de la puerta	7. Puerta de vidrio	

IV. FUNCIONAMIENTO DEL REFRIGERADOR

Su refrigerador de vinos tiene un control de temperatura electrónico en la parte delantera. Usted puede ajustar la temperatura siempre que lo desee. El rango de temperatura varía de 11°C a 18°C. Cuando encienda el refrigerador por primera vez, la pantalla del panel mostrará la temperatura ambiente y luego la temperatura en el interior de la unidad. Puede haber una diferencia de 3°C (5°F) entre la temperatura interior y la temperatura programada, dependiendo de la cantidad de botellas en el refrigerador y de las condiciones ambientales. Se recomienda instalar el Refrigerador de Vinos en un lugar donde la temperatura ambiente oscile entre 23°C y 26°C (de 72°F a 78°F). Si la temperatura ambiente está fuera del rango recomendado, el rendimiento del Refrigerador no será el esperado y disminuye la eficiencia. Situar el Refrigerador en condiciones extremas, sean de mucho calor o de mucho frío, pueden provocar fluctuaciones de la temperatura en el interior del Refrigerador.

Temperaturas recomendadas para el enfriamiento de vino:

Vinos Rojos: 14-18°C/57-65°F

Vinos Blancos: 9-14°C/49-58°F

Vinos Rosados: 10-11°C/51-53°F

PANEL DE CONTROL

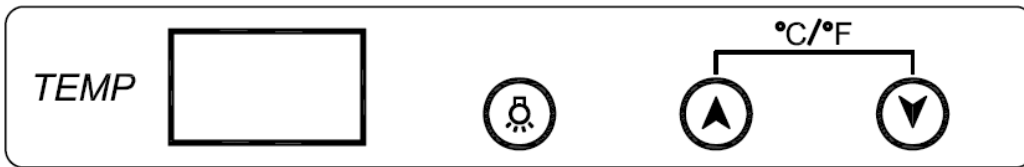



Puede mostrar la temperatura en Fahrenheit o Celsius pulsando el botón °F/°C.

Puede ajustar la temperatura deseada pulsando los botones SUBIR o BAJAR en el panel de control. La temperatura aumenta en 1°F o 1°C cada vez que oprime el botón SUBIR. La temperatura disminuye en 1°F o 1°C cada vez que oprime el botón BAJAR.

Una vez ajustada la temperatura deseada, la pantalla parpadeará durante 5 segundos y luego volverá a mostrar la temperatura en el interior del refrigerador.

Puede ENCENDER o APAGAR la luz interior presionando el botón .

Puede seleccionar la escala para visualizar la temperatura en Fahrenheit o Celsius presionando cualquiera de los botones  o  por al menos tres (3) segundos.

NOTA: Cuando haya fijado la temperatura deseada, la pantalla LCD volverá a mostrar la temperatura actual dentro del Refrigerador, pero esta irá disminuyendo gradualmente hasta alcanzar la temperatura ajustada.

NOTA: La temperatura visualizada puede diferir de la temperatura ajustada. La temperatura en el interior del Refrigerador varía constantemente debido al ciclo natural de refrigeración, por abrir la puerta muy a menudo, introducir nuevas botellas o por la variación del flujo de aire alrededor del termostato. Esto no es una señal de falla ni significa que el Refrigerador esté con un mal funcionamiento.

V. PRECAUCIONES ESPECÍFICAS

- Para que el refrigerador trabaje a su máxima eficiencia, debe ser colocado sobre un piso plano y dejar al menos 2 cm de espacio libre por ambos lados y 10 cm en la parte posterior.
- Instale el refrigerador sobre una superficie horizontal.
- Mantenga la unidad protegida de la incidencia directa de la luz solar y alejada de fuentes de calor.
- No coloque ningún alimento o bebida caliente dentro del refrigerador de vinos.
- No coloque objetos pesados en la parte superior del refrigerador.

COLOCACIÓN DE LA MANIJA

Para instalar la manija de la puerta, siga los pasos a continuación:

1. Abra la puerta del refrigerador y mueva ligeramente la junta de la puerta para el lado. Así podrá ver los dos agujeros destinados específicamente a la instalación de la manija.
2. Fije la manija como se muestra en la figura siguiente, usando para ello los dos tornillos, las arandelas planas y las arandelas de fijación que se entregan junto con el refrigerador.
3. Coloque la junta de la puerta nuevamente en su lugar y asegúrese de que la puerta se abra y se cierre correctamente.

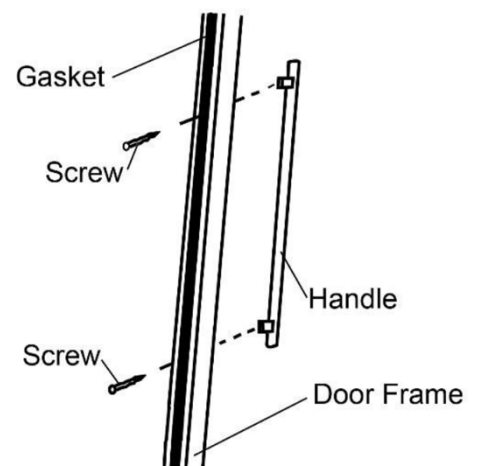

VI. MANTENIMIENTO

PRECAUCIÓN: Asegúrese de desconectar el Refrigerador antes de darle mantenimiento, de no hacerlo, corre el peligro de sufrir una descarga eléctrica o lesiones personales.

Desenchufe el Refrigerador y retire todos los accesorios, incluyendo los botelleros.

Limpie las superficies, primero con agua carbonatada y después con agua limpia.

No utilice jabón o detergente para limpiar el interior del refrigerador. No utilice productos de limpieza abrasivos.

Asegúrese de exprimir el exceso de agua en la esponja o paño cuando vaya a limpiar el panel de control o cualquiera de las partes eléctricas.

Limpie las partes externas del chasis con una solución de agua tibia y detergente líquido suave. Enjuague bien y seque con un paño suave y limpio.

Limpie regularmente el refrigerador de vinos.

VII. SOLUCIÓN DE PROBLEMAS

Síntomas	Posibles causas	Soluciones
El refrigerador no funciona	Cable de alimentación desconectado. Bajo voltaje. Fusible quemado.	Conecte el cable de alimentación al tomacorriente. Verifique el voltaje. Cambie el fusible.
La temperatura interior no es baja lo suficiente, poco frío	La unidad está demasiado cerca de una fuente de calor. Mala ventilación. Los ventiladores no funcionan. La puerta no está bien cerrada, se abre con demasiada frecuencia o durante mucho tiempo.	Proteja la unidad de la luz solar u otra fuente de calor. Coloque la unidad en un local con buena ventilación y aleje las botellas de los ventiladores. Compruebe si el cable de alimentación está conectado o cambie el ventilador. Asegúrese de cerrar bien la puerta y no la abra con tanta frecuencia ni por largos períodos de tiempo.
Olor peculiar en el interior	Puede haber algo agrio o descompuesto en el interior.	Envuelva la fuente que emite el olor o sáquela del refrigerador.
La luz del interior parpadea	La temperatura ajustada es más alta que la temperatura interna. La función de descongelación automática fue activada.	Reajuste la temperatura. Función normal. No necesita ninguna reparación.
Escarcha de hielo en el dissipador frío	Demasiada humedad o temperatura muy baja dentro del chasis del refrigerador.	Desenchufe el cable de alimentación y descongele manualmente. Conecte la unidad de nuevo cuando se haya derretido todo el hielo.

MEDIO AMBIENTE

ATENCIÓN:



No se deshaga de este producto como lo hace con otros productos del hogar. Existe un sistema selectivo de colecta de este producto puesto en marcha por las comunidades, debe de informarse en su ayuntamiento acerca de los lugares en los que puede depositar este producto. De hecho, los productos eléctricos y electrónicos pueden contener sustancias peligrosas que tienen efectos nefastos para el medio ambiente o para la salud humana y deben ser reciclados. El símbolo aquí presente indica que los equipos eléctricos o electrónicos deben de ser cuidadosamente seleccionados, representa un recipiente de basura con ruedas marcado con una X.

ITALIANO

I. NORME GENERALI DI SICUREZZA

Questo apparecchio è destinato ad essere utilizzato in luoghi domestici e similari come

- aree cucina per il personale di negozi, uffici e altri ambienti di lavoro;
 - case coloniche e da parte dei clienti di alberghi, motel e altri ambienti di tipo residenziale;
 - Bed & Breakfast e similari;
 - Catering e similari
- Dopo aver rimosso la cantinetta per vino dall'imballaggio, assicurarsi che sia in buone condizioni. In caso di dubbi, non utilizzarlo e rivolgersi ad un centro di assistenza autorizzato.
 - I sacchetti di plastica, chiodi, ecc devono essere tenuti fuori dalla portata dei bambini, leggere il manuale d'uso con attenzione e controllare che i dati di rating sulla targhetta corrispondano a quelli della rete elettrica.
 - Questo apparecchio può essere utilizzato da bambini da 8 anni in su e da persone con capacità fisiche, sensoriali o mentali ridotte o la senza esperienza e conoscenza purchè siano controllati o istruiti all'uso dell'apparecchio in modo sicuro e ne comprendano i rischi coinvolti. I bambini non devono giocare con l'apparecchio. La pulizia e

manutenzione da parte dell'utente non devono essere fatte da bambini senza sorveglianza.

- Mantenere il cavo di alimentazione fuori dalla portata dei bambini. Non lasciare che il cavo penda dal bordo del tavolo o piano di lavoro sul luogo di installazione.
- Prima di pulire il la cantinetta vino, assicurarsi che sia scollegata. Non pulire l'apparecchio con prodotti acidi, medici, diluiti, benzina, olio o qualsiasi altro tipo di sostanza chimica che potrebbe danneggiare la cantinetta vino.
- Non utilizzare l'apparecchio se la spina, il cavo di alimentazione o l'apparecchio stesso sono danneggiati. Se il cavo di alimentazione è danneggiato, esso deve essere sostituito dal produttore, dal suo servizio assistenza o da personale qualificato, per evitare rischi.
- La riparazione deve essere fatta solo da centri di assistenza autorizzati.
- Non conservare sostanze esplosive, come bombolette spray con un propellente infiammabile in questo apparecchio.
- Questo apparecchio può essere utilizzato da bambini a partire da 8 anni, purché sorvegliati e istruiti all'uso sicuro dell'apparecchio e pienamente a conoscenza dei pericoli che comporta.

- La pulizia e la manutenzione non devono essere eseguite da bambini a meno che abbiano più di 8 anni e siano sorvegliati da un adulto.
- Conservare l'apparecchio e il cavo di alimentazione fuori dalla portata di bambini di età inferiore a 8 anni.
- Il dispositivo non deve essere utilizzato se è stato lasciato cadere, sono visibili evidenti segni di danneggiamento o se presenta perdite.
- Si prega di tenere questo documento a portata di mano e di consegnarlo al futuro proprietario in caso di trasferimento del dispositivo.

● Attenzione

1. Per ridurre il rischio di incendio, sostituire solo con lo stesso tipo di fusibile.
2. Solo per installazione free standing.
3. Non utilizzare prolunghe.
4. Pericolo: Rischio di intrappolamento per i bambini. Prima di buttare via la vostra vecchia cantinetta per vino, si dovrebbe togliere la porta, e lasciare i ripiani in modo che i bambini non possano entrare facilmente all'interno.

II.DATI TECNICI

	Volume (litri)	70L
Materiale	Struttura	Ferro
	Porta	Vetro
Dimensione dell'unità (L x P x H) (mm)		450*525*725
Dimensione imballaggio (L x P x H) (mm)		495*570*760
Peso netto (kg)		20.3
Peso lordo (kg)		23.3
Lato intervallo di temperatura ambiente di lavoro		<30°C
Controllo della temperatura		11°C-18°C
Tensione nominale		220-240 V
Frequenza nominale		50HZ
Potenza di ingresso		70W

III.ILLUSTRAZIONE STRUTTURA

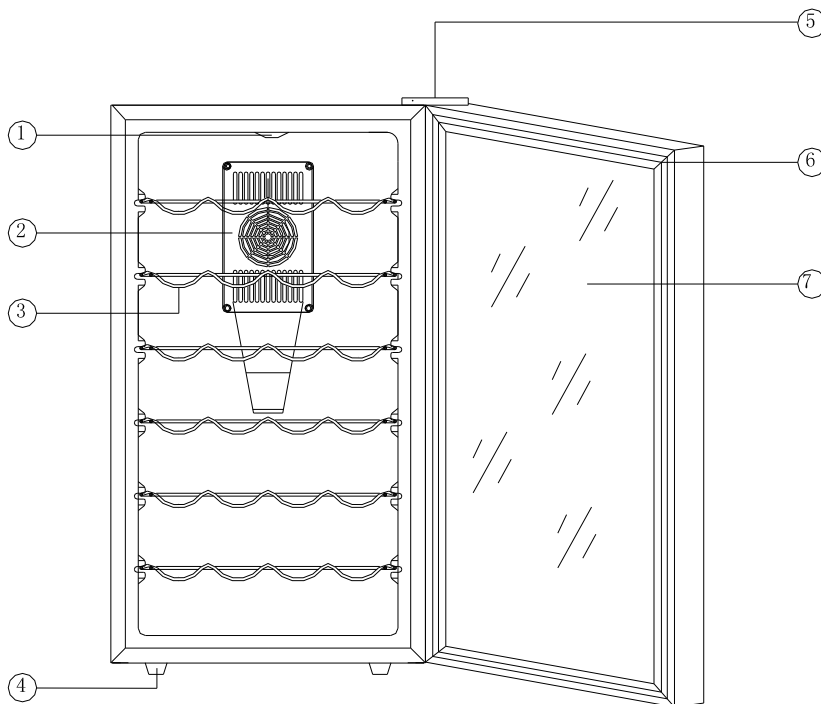

1. Luces	2. Copertura ventola	3. Ripiani	4. Piedini regolabili
5. Coperchio cerniera	6. Guarnizione porta	7. Porte in vetro	

IV. FUNZIONAMENTO CANTINETTA VINO

Il sistema di raffreddamento vino ha un controllo di temperatura elettrico sulla parte anteriore dell'unità. Si può programmare il dispositivo di raffreddamento del vino con qualsiasi impostazione si desidera. Il range di temperatura varia da 11 a 18 gradi. Quando acceso la prima volta, il Display visualizza la temperatura ambiente e quindi la temperatura della cella interna. La temperatura ambiente può avere una differenza di 3°C (5°F) in base al carico e delle condizioni ambientali. Si consiglia di installare il dispositivo di raffreddamento del vino in un luogo dove la temperatura è compresa tra 23 °-26°C / 72°-78°F. Se la temperatura ambiente è fuori da questo intervallo, le prestazioni dell'apparecchio potrebbero esserne influenzate. Posizionare l'unità in condizioni estreme di freddo o caldo può causare la fluttuazione delle temperature interne.

Temperature consigliate per il vino:

Vini rossi: 14-18 ° C / 57-65 ° F

Vini bianchi: 9-14 ° C / 49-58 ° F

Vini rosati: 10-11 ° C / 51-53 ° F

CONTROLLO ELETTRONICO

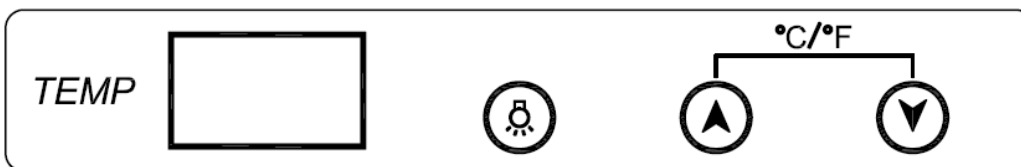

È possibile visualizzare la temperatura in gradi Fahrenheit o Celsius premendo il tasto ° F / ° C. Si può modificare la temperatura come desiderato premendo i pulsanti UP o DOWN sul pannello di controllo. La temperatura impostata aumenta di 1 ° C o 1°F per ogni pressione del tasto UP. La temperatura diminuirà di 1°F o 1 ° C per ogni pressione del pulsante DOWN.

Dopo aver impostato la temperatura desiderata, il display lampeggia per 5 secondi e poi torna alla temperatura della cella interna.

È possibile attivare la luce interna ON o OFF premendo il pulsante



Quando si preme contemporaneamente i tasti UP e DOWN per almeno (3) tre secondi, si ottiene la lettura della temperatura in gradi Fahrenheit o Celsius.

NOTA: Dopo aver selezionato la temperatura desiderata il display torna a mostrare la temperatura attuale all'interno della cantinetta, ma diminuirà gradualmente man mano che raggiunge la temperatura impostata

NOTA: La temperatura visualizzata può essere diversa dalla temperatura impostata. La temperatura interna varia costantemente a causa del ciclo di raffreddamento naturale, della porta che viene aperta, per l'introduzione di nuove bottiglie, o variazioni d'aria intorno alla posizione del termostato. Questo non è un segno di malfunzionamento o guasto della cantinetta vini.

V. PRECAUZIONI PARTICOLARI

- Per funzionare al massimo del suo potenziale, l'unità deve essere posizionata su un pavimento piano, con 2cm di spazio su ogni lato e 10cm sul retro.
- Utilizzare il dispositivo di raffreddamento in un luogo orizzontale.
- Evitare il sole diretto che porta alta temperatura.
- Non mettere qualsiasi cibo o bevanda calda nella cantinetta.
- Non appoggiare oggetti pesanti sulla parte superiore della cantinetta.

GESTIRE L'INSTALLAZIONE

Per installare la maniglia della porta, attenersi alla seguente procedura:

1. Aprire la porta dell'apparecchio e spostare leggermente la guarnizione della porta su un lato in modo da poter vedere i due fori designati per l'installazione della maniglia.
2. Installare la maniglia saldamente come mostrato nella figura con le due viti fornite.
3. Assicurarsi che la guarnizione della porta vada di nuovo in posizione e che la porta si apra e si chiuda correttamente.

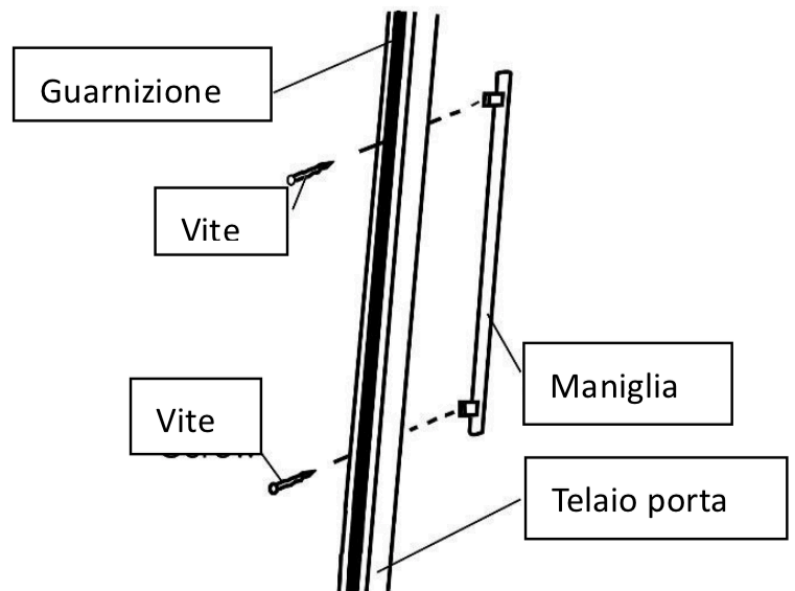

VI. MANUTENZIONE

ATTENZIONE: se non scollegata la cantinetta vino potrebbe provocare scosse elettriche o lesioni personali. Scollegare la cantinetta vino, e rimuovere tutti gli elementi, compresi i ripiani.

Estrarre vini e scaffali, e poi pulire il rivestimento con soda per prima e poi con acqua pulita.

Non utilizzare sapone o detergente per la cantinetta. Non usare detersivi abrasivi.

Strizzare l'acqua in eccesso dalla spugna o dal panno per pulire superficie dei controlli, o delle parti elettriche.

Pulire il mobile esterno con una soluzione di acqua tiepida e detergente liquido. Sciacquare bene e asciugare con un panno morbido e pulito.

Pulire regolarmente il dispositivo di raffreddamento per vino.

VII. RISOLUZIONE DEI PROBLEMI

Problema	Possibile causa	Soluzioni
Nessun raffreddamento	Spina scollegata Basso voltaggio Fusibile rotto	Inserire la spina Garantire la tensione normale Cambiare il fusibile
Temperatura non abbastanza fredda all'interno	Il frigorifero è posizionato troppo vicino ad una fonte di calore; Cattiva ventilazione; Le ventole non funzionano; La porta non è chiusa ermeticamente o è stata aperta troppo spesso o troppo a lungo;	Tenere il frigorifero lontano da sole o altre fonti di calore; Posizionare il frigorifero in una zona con buona ventilazione e mantenere gli oggetti lontani dalle ventole; Verificare che la spina sia collegata o cambiare la ventola; Chiudere la porta ermeticamente e non aprire la porta troppo spesso o troppo a lungo.
Odore particolare all'interno frigorifero	Verificare se c'è qualche residuo all'interno	Coprire o rimuovere i residui
Lampeggio luce interna	Impostare temperatura superiore a quella interna; La funzione di sbrinamento automatico inizia a funzionare	Regolare il regolatore Funzionamento normale. Nessuna riparazione necessaria
Ghiaccio nella cella	Troppa umidità o temperatura troppo bassa all'interno della cantinetta	Staccare la spina, spegnere, e sbrinare a mano, Collegare nuovamente l'alimentazione quando il ghiaccio si è sciolto.

AMBIENTE

ATTENZIONE:



Non gettare quest' apparecchio tra i rifiuti domestici. Per questo tipo di prodotti è fornito dai comuni un sistema di raccolta e ritiro in zona ed è quindi un dovere informarsi per conoscere il giusto smistamento del rifiuto. Infatti, i prodotti elettrici ed elettronici possono contenere sostanze pericolose che hanno effetti dannosi sull'ambiente o sulla nostra salute e quindi devono essere riciclati. Il simbolo al lato indica che le apparecchiature elettriche ed elettroniche fanno parte di una raccolta selettiva e differenziata (rappresentata da un bidone su due ruote sbarrato da una croce).

Adeva SAS / H.Koenig Europe - 8 rue Marc Seguin - 77290 Mitry Mory - France
www.hkoenig.com - sav@hkoenig.com - contact@hkoenig.com - Tél: +33 1 64 67 00 05