

# wëasy

**Instruction manual  
Manuel d'utilisation  
Bedienungsanleitung  
Handboek  
Manual de utilización  
Manuale d'uso**



## **YUM135**

**Ice cream maker  
Turbine à glace  
Eismaschine  
Ijsmaker  
Máquina de helado  
Macchina del gelato**

# ENGLISH

## IMPORTANT SAFETY INSTRUCTIONS

### READ CAREFULLY AND KEEP FOR FUTURE REFERENCE IMPORTANT NOTICES



This symbol indicates the refrigerant R600a and the non-metallic materials of the appliance are flammable. It's a warning symbol. Warning: Risk of fire / flammable materials.



Warning; Risk of fire / flammable materials.

WARNING: When positioning the appliance, ensure the supply cord is not trapped or damaged.

WARNING: Do not locate multiple portable socket-outlets or portable power supplies at the rear of the appliance.

Children aged from 3 to 8 years are allowed to load and unload refrigerating appliances. To avoid contamination of food, please respect the following instructions:

– Clean regularly surfaces that can come in contact with food and accessible drainage systems.

– If the refrigerating appliance is left empty for long periods, switch off, defrost, clean, dry.

Regarding the information pertaining to the use of the appliance, thanks to refer to the below paragraph of the manual.

## SPECIFICATIONS

Capacity : 1L

Voltage : AC 220-240V/50Hz

Anti-shock protection class: I

Climate type: N/SN

Power consumption : 100W

Max overall dimensions : 355 (L) X 260 (W) X 225.8 (H) mm

Max Packing Dimensions : 404 (L) X 305 (W) X 265 (H) mm

N.W: 7.4KG

G.W: 8.1KG

## PRODUCT FEATURE

1. Touch control, simple and reliable operation and won't cost you much trouble.
2. Plastic housing, elegant, fashionable and lighter;
3. Upper mixing and Low noise;
4. With a variety of quick-freezing ice cream production methods;
- 5 .The parts are detachable, easy to clean, sanitary and safe.

## **CAUTION**

1. Please read the instruction manual carefully before use.
2. Check if the voltage range used is the same as that marked on the nameplate, whether the power cord plug and the socket match, and ensure that the socket is well grounded.
3. When the power cord or socket is damaged, or any other electrical components are faulty, do not continue to use this product. It should be immediately sent to the dealer or local special maintenance network for replacement or repair.
4. Do not place the product upside down, or tilt it above 45 °C.
5. The power cord plug and air outlet should not be drenched. Do not immerse the machine in water or other liquid to prevent electric shock.
6. When not in use or clean, the power plug must be unplugged.
7. When using, the inlet and outlet should be kept at a certain distance (about 8cm) from other items, so as not to affect the heat dissipation effect of the machine.

8. Any accessories not recommended by the manufacturer may not be used.
9. Do not allow children or the disabled to operate without any guidance or supervision.
10. This product should not be placed next to a high-temperature gas or electric stove to avoid accidents.
11. Do not start the compressor power switch frequently (at least 5 minutes each time) to avoid damage to the compressor.
12. Metal foil or other conductive materials are not allowed to be inserted into the machine to prevent fire or short circuit.
13. When taking out the ice cream, do not knock the surface or edge of the container to avoid damage to the container.
14. Do not start the power switch when the ice cream container barrel is not installed in place or the mixing fan blade is not placed properly.
15. The initial temperature of making ice cream mixture is  $25\pm 5^{\circ}\text{C}$ . The prepared ice cream material cannot be put into the refrigerator for freezing and then put into the

machine for making. In this way, the ice cream will solidify ahead of time and the motor will be locked. The motor will be cut off because it enters the protection circuit ahead of time.

16. After starting the machine freezing, do not remove the motor and transparent cover during the working process.

17. This product cannot be used outdoors.

18. Do not use chemical washing liquids and hard tools to clean the product. Do not use dishwasher to clean the loading bowl, and do not use water to directly wash the evaporator.

19. After the operation, please unplug the power plug in time.

20. When the indicator light is on, the red light is in standby state. When the green light is on, it is in the working state. When the green light is flashing, it is in the heat preservation state.

21. When the ice cream machine is started without adding ice cream ingredients, there will be a slight sound of mixing blade scraping to the loading bowl, which is a normal phenomenon.

22. There are two round copper sheets at the motor assembly of the transparent cover installed on the upper cover. When using, please wipe the water stains on the transparent cover and the water stains on the copper plates. If the machine is in use, the two copper plates will be connected by water, which will lead to power failure of the motor. Pull out the power line, wipe the water stains, and restart it.

23. Save the instruction manual.

24. This appliance may be used by children of at least 8 years of age, as long as they are supervised and have been given instructions about using the appliance safely and are fully aware of the dangers involved.

25. Cleaning and maintenance should not be carried out by children unless they are at least 8 years of age and are supervised by an adult.

26. Keep the appliance and its power cord out of reach of children under 8 years of age.

27. When using electrical equipment, safety precautions must always be taken to prevent the risk of fire, electric shock and/or injury in the event of misuse.

28. Make sure that the voltage rating on the typeplate corresponds to your main voltage of your installation. If this is not the case, contact the dealer and do not connect the unit.

29. Never leave the unit unattended while in operation.

30. Please keep this document at hand and give it to the future owner in case of transfer of your device.

31. The device must not be used if it has been dropped, if obvious signs of damage are visible or if it has leaks.

32. The device is not intended to be operated by external timer means or a remote control system.

33. This appliance is only intended for domestic and indoor use.

34. Never open the appliance from the front, always position yourself slightly to the side so as not to burn yourself with the steam.

35. Do not use the device if its power cable or plug is damaged, if it is not working correctly, if it has been damaged or dropped. If the power cable is damaged, it must be replaced by the manufacturer or his agent or by a qualified person to avoid any risk.

36. This device is not intended for use by people with reduced physical, mental or sensory abilities or lacking experience or knowledge, unless they have been instructed to do so. to supervise or if they have had instructions concerning the use of the device by a person responsible for their safety. Children should be supervised to ensure that they do not play with the device.



## Refrigerant

The refrigerant gas contained in the circuit of this device is isobutane (R 600a), a low gas polluting but flammable.

- When transporting and installing the appliance, take care not to damage any part of the refrigeration circuit
- Do not use any sharp or pointed tools to defrost the appliance.
- Do not use any electrical appliance inside the appliance.

If the refrigeration system is damaged:

- Do not use a flame near the appliance.
- Avoid sparks - do not light any electrical appliance or flashlight.

Ventilate the room immediately

# PRODUCT INSTRUCTION

## 1) Structure

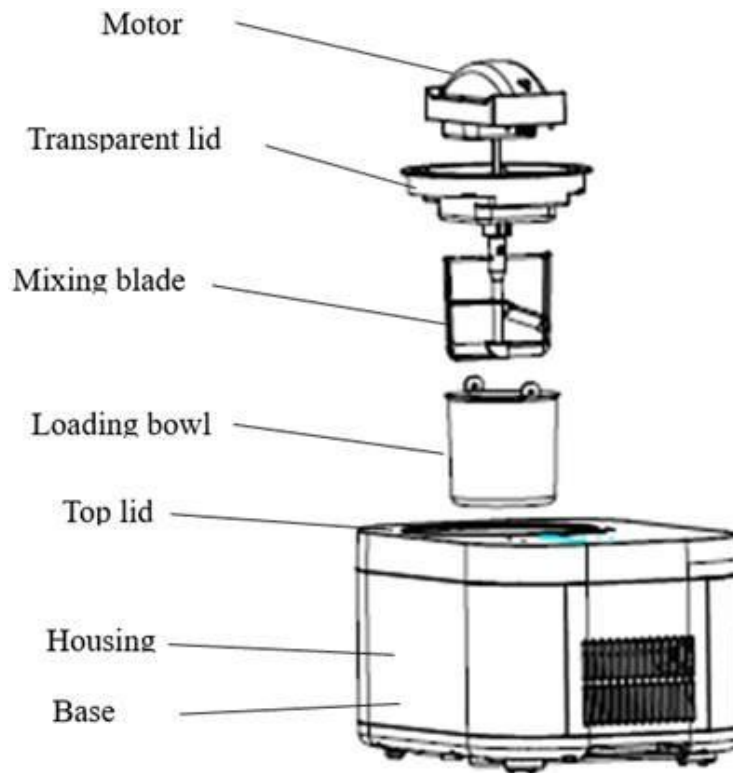

## 2) Control panel

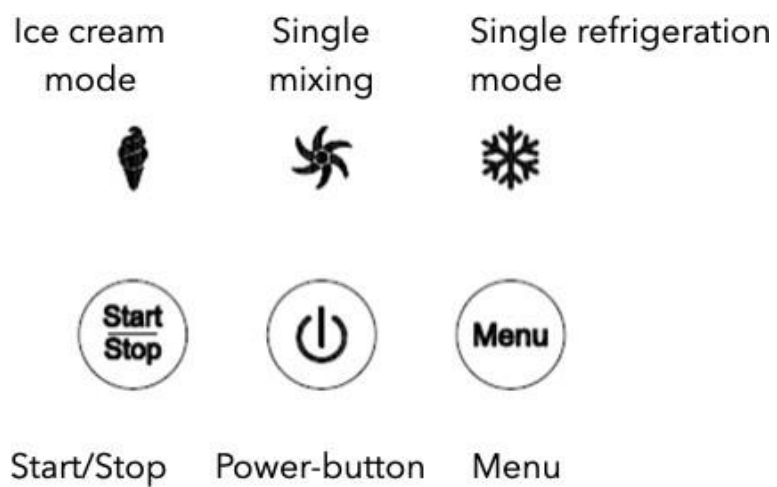

## OPERATION

1. Connect the power supply and plug the power cord into a suitable socket. The shape and voltage of the socket shall be the same as those indicated.

2. Touch control functions

1). Function description of touch buttons

① POWER TOUCH BUTTON 

Plug in the power supply, touch the power button for 1 second to turn on the machine, the indicator light of ice cream mode is on red light, and touch the power button for 1 second again to shut down the machine.

② START/STOP TOUCH BUTTON 

When the machine is in the start-up state, the indicator light is red. If you touch the START/STOP button, the indicator light will be on green. If you touch the button again, the machine will stop working and the indicator light will be red. When the machine is in normal working state under ice cream mode, it has not entered the insulation state. At this time, if you touch this button, the indicator light will be on red, the mixing motor of the machine will stop working, and the refrigeration function will stop working after one minute. If you touch this button within one minute, the machine will return to the working state.

③ MENU TOUCH BUTTON 

When the indicator light of the machine is in the red light state, you can freely select three modes by touching this button. However, in the green light state, touching this button can not select other modes.

2) DESCRIPTIONS OF MODE

① Single mixing mode:

When the single mixing mode is selected, the mixing motor starts to realize the mixing function. The default time is 30min. When the time or hardness reaches the set value, there will be 10 beeps to remind that the mixing is completed. After completion, the machine will enter the standby mode, and the indicator light will be on red. Please select other modes or shut down.

② Single refrigeration mode

The compressor and cooling fan are started to realize the refrigeration function. The default time is 30min. After completion, there will be 10 beeps to remind that the refrigeration is completed. After completion, the machine will enter the standby state, and the indicator light will be red. Please select other modes or shut down.

③ Ice cream mode

The compressor, mixing motor and cooling fan are started, when the ice cream is finished, there will be 10 short beeps. At this time, you can enjoy the ice cream; If there is no operation, it will enter the insulation function automatically, the indicator light of ice cream mode will be on green and flashing and 10 short beeps will appear after the insulation is completed. The machine will enter the standby mode and the indicator light will be on red. Please select other modes or shut down.

3) DESCRIPTION OF INDICATOR LIGHT

When the machine is in standby state, the red light is displayed; when the machine is in the working state, it is green; when the machine is in the insulation state, the indicator light is on and flashing.

### 3. KEEP COOL FUNCTION

Ice cream cool warm function: In order to prevent you from leaving during the ice-cream making process, and the ice-cream can not be eaten or stored in time after the completion of the production, which causes the ice-cream to melt, we have added the following humanized design: when the ice-cream making is completed but no one operates, the compressor will automatically turn off for 10 minutes and turn on for 6 minutes, so as to maintain the fresh taste and taste of the ice-cream texture. The holding time is 1 hour. During this period, the green light of ice cream mode is flashing. When the ice cream mode is finished, there are 10 short beeps, and the indicator light is on red light, and the machine is in standby mode.

### 4. MOTOR SELF-PROTECTION FUNCTION

When the ice cream becomes harder, the mixing motor might be blocked. Then the motor protection device makes the mixing motor stop working by detecting its temperature to ensure the life of the motor.

### 5. COMPRESSOR SELF-PROTECTION FUNCTION

After the compressor stops from ice cream mode or single refrigeration mode, if the ice cream mode or single refrigeration mode is selected again, the compressor will have a protection time of about 3 minutes. However, after the power cord is plugged in, the machine is restarted by default. At this time, there is no delay in selecting ice cream mode or single refrigeration mode.

### 6. CONTROLLING THE VOLUME OF THE INGREDIENTS

To avoid overflow and waste, please make sure that the ingredients do not exceed 60% of capacity of the removable bowl (Ice cream expands when being formed).

## HOW TO MAKE ICE CREAM

**NOTE:** Please thoroughly clean all parts that will contact with ice cream before use, including: cooling bowl, loading bowl, mixing fan blade, transparent lid, etc.

Before cleaning, you must ensure that the power cord plug is disconnected from the outlet. When making ice cream, keep the machine flat on a level surface to ensure that the compressor of the machine is working properly.

Here are the steps to make an ice cream:

#### Step 1.

Pour the well prepared recipe ingredients and warm water into the removable bowl, then have a uniform mixing.

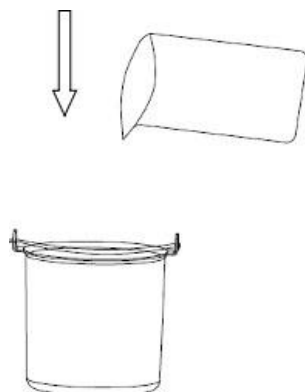

## Step 2.

Then put the loading bowl into the ice cream machine, both ends of the loading bowl handle shall be aligned with the groove of the upper cover.

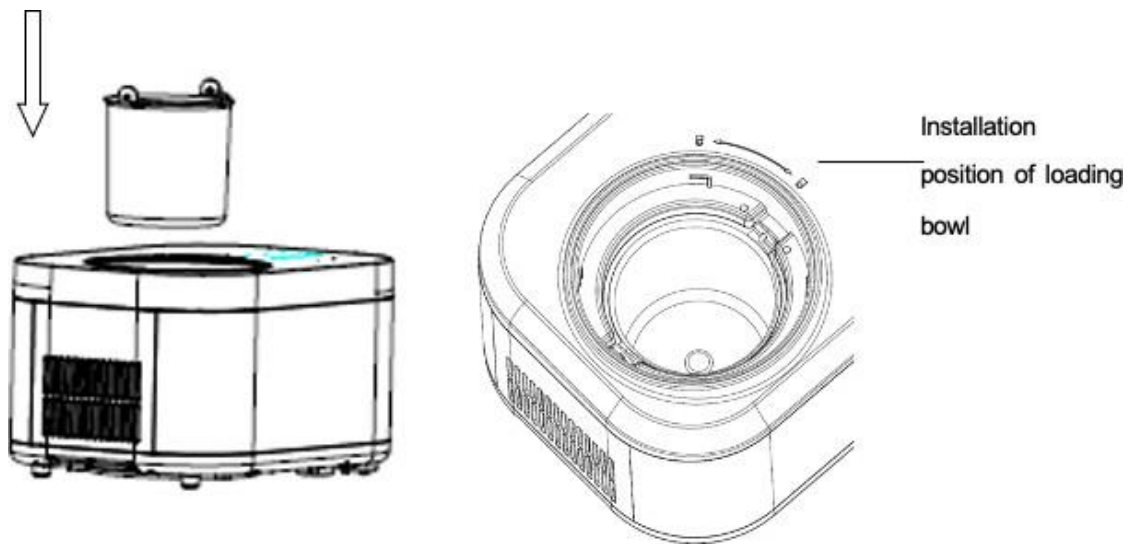

## Step 3.

Install the transparent lid and motor components.

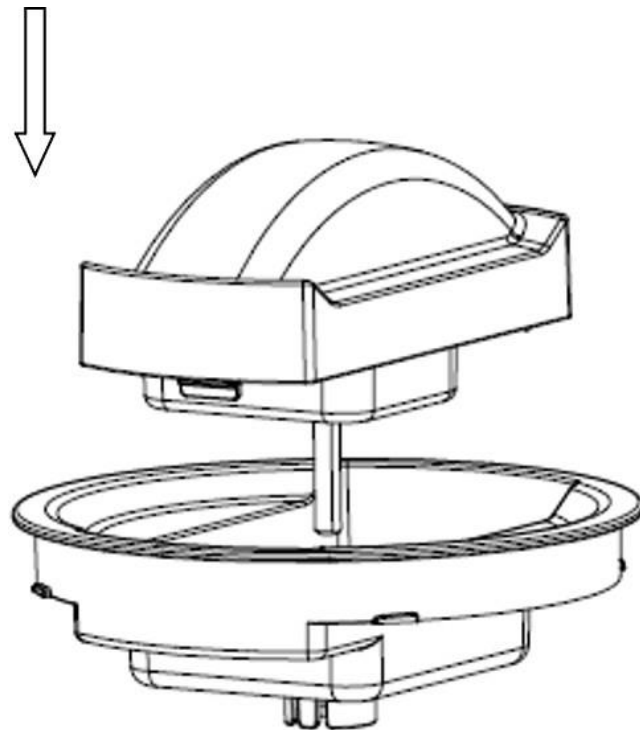

#### Step 4.

Install the mixing fan blade, transparent lid and motor components.

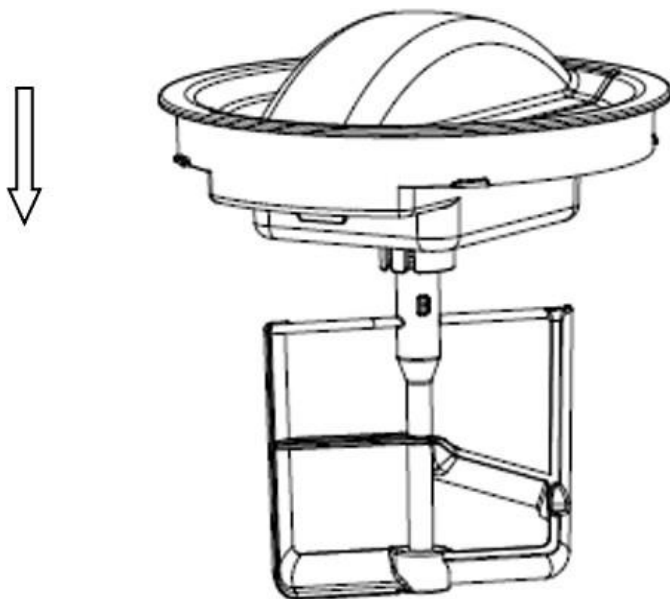

#### Step 5.

Put the components installed in step 4 into the ice cream machine, make sure that the center of the convex hull of the loading bowl and the motor components of the mixing fan blade are in the same straight line, lock the components clockwise, and make sure that the triangle mark on the components rotates to the "LOCK" mark.

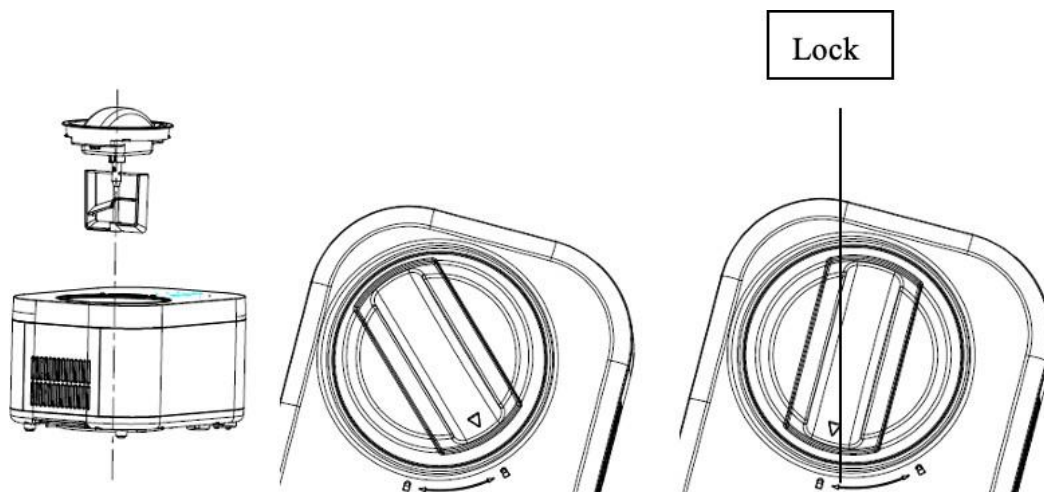

#### Step 6.

Plug in the power supply, touch the power button for 1 second, the machine starts up, the ice cream mode indicator light is red, touch the START/STOP button, the indicator light is green, and start to make ice cream.

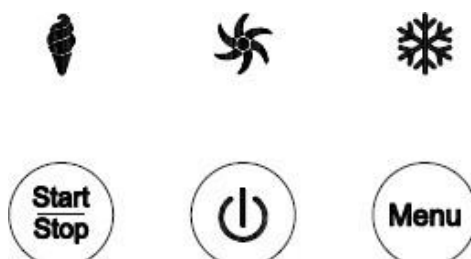

### Step 7.

When the ice cream is finished, touch the power button for 1 second, and the machine will shut down.



### Step 8.

Turn the transparent lid and motor components anticlockwise. In the process of spinning out, there will be a slight friction sound, which is normal. When the triangle mark is aligned with the unlocking mark, take out the components and then take out the loading bowl.

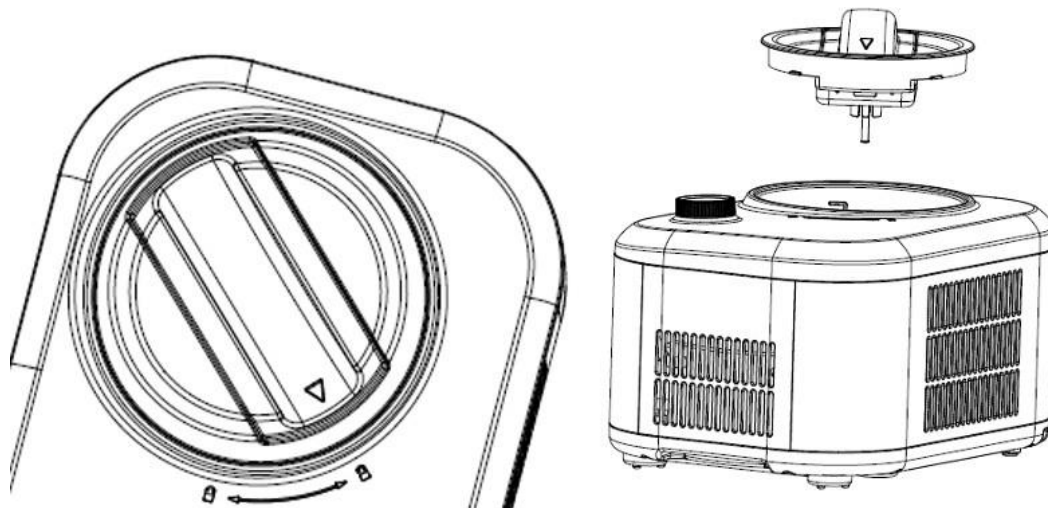

## ELECTRICAL DIAGRAM

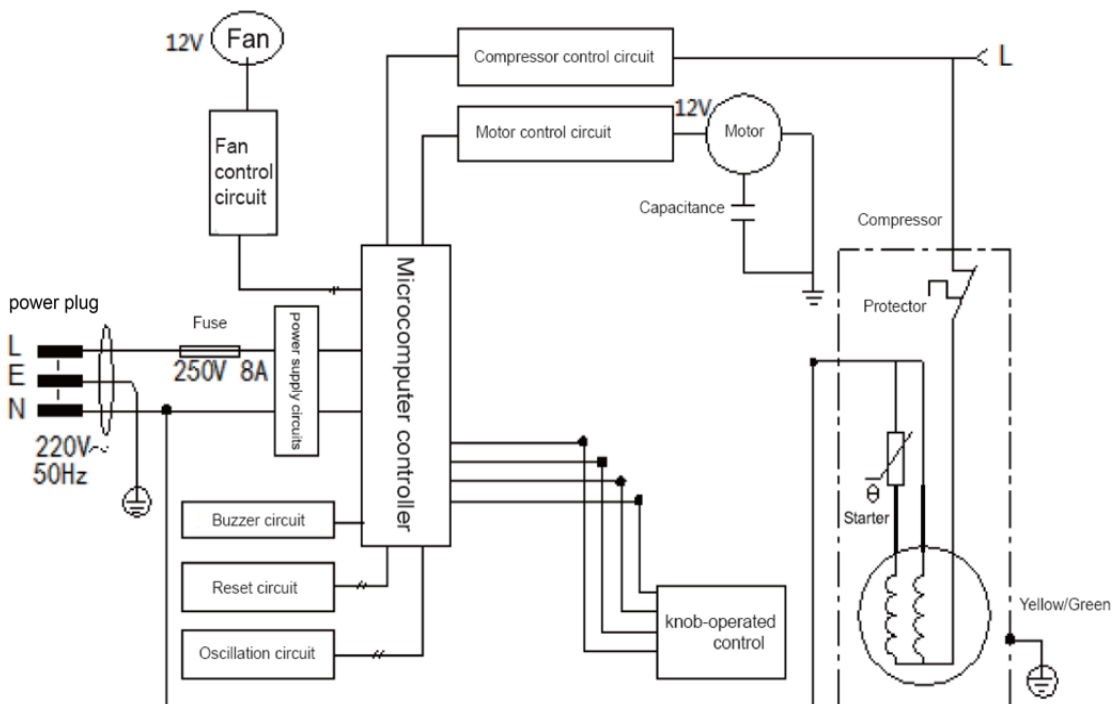

## **MAINTENANCE**

Caution: The plug must be removed before cleaning to avoid electric shock.

- (1) Take out the mixing blade, wipe it with a dampened cloth
- (2) Take out the removable bowl, clean it with a dampened soft cloth
- (3) Wipe the transparent lid and refill lid with a dampened cloth
- (4) Remove the dirty on the body or other places with a dampened cloth, and do not pour water on cord, plug and ventilation, immerse the appliance in water or any other liquid
- (5) Allow drying thoroughly with a dry cloth, then return the component to the home position.



## COMMON PROBLEM

No.	Exist problem	Reason analysis	Resolutions
1	Not easy to take out loading bowl after the ice cream is finished	There are water drops between the refrigeration barrel and the loading bowl that are not wiped clean, resulting in freezing	Wait 3-8 minutes before taking out the ice cream bucket.
2	The transparent lid is lifted to the mixing fan blade, and it cannot be stuck in place	The mixing fan blades not in place, and pay attention to the alignment of the convex hull at the bottom	Put the mixing fan in place and rotate the transparent cover in place
3	The loading bowl cannot be placed in the cold bucket	Deformation caused by improper use of loading bowl	Buy a new loading bowl
4	At the beginning of making ice cream, the mixing fan seriously scratched or jammed.	Deformation caused by improper use of loading bowl	Buy a new loading bowl



This marking indicates that this product should not be disposed with other household wastes throughout the EU. To prevent possible harm to the environment or human health from uncontrolled waste disposal, recycle it responsibly to promote the sustainable reuse of material resources. To return your used device, please use the return and collection systems or contact the retailer where the product was purchased.

They can take this product for environmental safe recycling.

Adeva SAS / H.Koenig Europe - 8 rue Marc Seguin - 77290 Mitry Mory – France

www.hkoenig.com - sav@hkoenig.com - contact@hkoenig.com - Tél: +33 1 64 67 00 05

# FRANÇAIS

## CONSIGNES DE SÉCURITÉ IMPORTANTES

### LIRE ATTENTIVEMENT CE MODE D'EMPLOI ET LE CONSERVER EN LIEU SÛR - AVIS IMPORTANTS



Ce symbole indique que le réfrigérant R600a et les composants non métalliques de l'appareil sont inflammables. C'est un symbole d'avertissement. Risque d'incendie / matériaux inflammables



Avertissement : Risque d'incendie / matériaux inflammables

AVERTISSEMENT : Quand vous positionnez l'appareil, assurez-vous que le cordon d'alimentation ne soit pas coincé ou endommagé.

AVERTISSEMENT : Ne placez pas de prise multiple de courant ou de bloc d'alimentation portable à l'arrière de l'appareil.

Les enfants âgés de 3 à 8 ans sont autorisés à charger et décharger les appareils frigorifiques. Pour éviter la contamination des aliments, veuillez respecter les instructions suivantes :

- Nettoyez régulièrement les surfaces pouvant entrer en contact avec les aliments et les systèmes de drainage accessibles.

- Si l'appareil frigorifique est laissé vide pendant de longues périodes, éteignez, dégivrez, nettoyez et séchez-le.

En ce qui concerne les informations relatives à l'utilisation de l'appareil, merci de vous référer au paragraphe ci-dessous du mode d'emploi.

## CARACTÉRISTIQUES

Capacité : 1 litre

Tension : 220-240 V CA / 50 Hz

Classe de protection antichoc : I

Type de climat : N / SN

Consommation énergétique : 100 W

Dimensions maximales : 355 L X 260 l X 225,8 H (mm)

Dimensions max de l'emballage : 404 L X 305 l X 265 H (mm)

À vide : 7,4 kg

Remplie : 8,1 kg

## CARACTÉRISTIQUES DU PRODUIT

1. Contrôle à l'aide de touches ; fonctionnement simple et fiable qui n'est pas compliqué.
2. Boîtier en plastique, élégant, à la mode et plus léger;
3. Performances élevées et faible bruit ;
4. Variété de méthodes de production de crème glacée à congélation rapide;
5. Les pièces sont amovibles, faciles à nettoyer, hygiéniques et sûres.



## AVERTISSEMENT

Veillez lire attentivement le mode d'emploi avant utilisation.

2. Vérifiez si la plage de tension utilisée est la même que celle indiquée sur la plaque signalétique, si la fiche du cordon d'alimentation et la prise murale correspondent, et assurez-vous que la prise soit bien mise à la terre.

3. Lorsque le cordon d'alimentation ou la prise est endommagée, ou que tout autre composant électrique est défectueux, ne continuez pas à utiliser cet appareil. Il doit être immédiatement envoyé au revendeur ou au centre technique local pour remplacement ou réparation.

4. Ne placez pas le produit à l'envers et ne l'inclinez pas à plus de 45°.

5. La fiche du cordon d'alimentation et la sortie d'air ne doivent pas être mouillées. Ne plongez pas l'appareil dans l'eau ou tout autre liquide pour éviter une décharge électrique.

6. Lorsque la machine n'est pas utilisée, la fiche doit être débranchée.

7. Lors de l'utilisation, l'entrée et la sortie doivent être maintenues à au moins 8 cm de tout objet, pour permettre

une bonne ventilation et un refroidissement correct de l'appareil.

8. Les accessoires non recommandés par le fabricant ne peuvent pas être utilisés.

9. Ne laissez pas les enfants ou les personnes handicapées utiliser l'appareil sans instruction ou surveillance.

10. Ce produit ne doit pas être placé à côté d'une cuisinière à gaz ou électrique à haute température pour éviter les accidents.

11. N'actionnez pas l'interrupteur du compresseur fréquemment (attendre au moins 5 minutes entre chaque usage) pour éviter d'endommager le compresseur.

12. Les feuilles métalliques ou autres matériaux conducteurs ne peuvent pas être insérés dans la turbine à glace pour éviter un incendie ou un court-circuit.

13. Lorsque vous retirez la crème glacée, ne frappez pas la surface ou le bord du bol pour éviter de l'endommager.

14. N'allumez pas la turbine à glace lorsque le bol de crème glacée n'est pas installé ou que la pale du mélangeur/ventilateur n'est pas correctement montée.

15. La température initiale de fabrication du mélange de crème glacée est de  $25 \pm 5$  °C. Les ingrédients de la crème glacée ne peuvent pas être mis au réfrigérateur pour être congelés puis utilisés dans la turbine à glace. Sinon, la crème glacée sera trop dure et empêchera le fonctionnement de la machine. Le moteur ne démarrera pas à cause du coupe-circuit de sécurité.

16. Après avoir démarré la réfrigération de la turbine à glace, ne retirez pas le moteur ni le couvercle transparent pendant le fonctionnement.

17. Cette machine ne peut pas être utilisée à l'extérieur.

18. N'utilisez pas de produit de lavage chimique ni d'ustensile dur pour nettoyer la turbine à glace. N'utilisez pas de lave-vaisselle pour nettoyer le bol et n'employez pas d'eau pour laver directement l'évaporateur.

19. Après l'utilisation de l'appareil, veuillez débrancher la prise électrique.

20. Lorsque vous allumez la turbine à glace, le voyant rouge apparaît indiquant qu'elle est en état de veille. Lorsque le témoin vert s'allume, elle est en état de fonctionnement, et lorsqu'il clignote, elle est en phase de réfrigération de la

crème glacée.

21. Lorsque la turbine à glace est démarrée sans ajouter les ingrédients, il y aura un léger bruit de raclage de la pale du mélangeur contre le bol, ce qui est normal.

22. Il y a deux plaques de cuivre rondes dans l'assemblage du moteur et du couvercle transparent installé sur le couvercle supérieur. Lors du fonctionnement, essuyez les taches d'eau sur le couvercle transparent et sur les plaques de cuivre. Sinon, les deux plaques de cuivre peuvent entrer en contact par l'eau, ce qui entraînera un arrêt du moteur. Débranchez la machine, essuyez les taches d'eau et redémarrez-la.

23. Conservez le mode d'emploi.

24. Cet appareil peut être utilisé par des enfants âgés d'au moins 8 ans, à condition qu'ils bénéficient d'une surveillance ou qu'ils aient reçu des instructions quant à l'utilisation de l'appareil en toute sécurité et qu'ils comprennent bien les dangers encourus.

25. Le nettoyage et l'entretien par l'utilisateur ne doivent pas être effectués par des enfants, à moins qu'ils ne soient âgés de plus de 8 ans et qu'ils soient sous la surveillance d'un

adulte.

26. Conserver l'appareil et son câble hors de portée des enfants âgés de moins 8 ans.

27. Lors de l'utilisation d'appareils électriques, des précautions de sécurité doivent toujours être prises pour prévenir tout risque d'incendie, de choc électrique et/ou de blessure en cas de mauvaise utilisation.

28. Vérifier que le voltage indiqué sur la plaque signalétique de l'appareil correspond bien à celui de votre installation électrique. Si ce n'est pas le cas, adressez-vous au revendeur et ne branchez pas l'appareil.

29. Ne jamais laisser l'appareil sans surveillance lorsqu'il est en fonctionnement.

30. Veuillez conserver ce document à disposition et le remettre au futur propriétaire en cas de cession de votre appareil.

31. L'appareil ne doit pas être utilisé s'il est tombé, s'il présente des signes évidents de dommages ou s'il présente des fuites.

32. L'appareil n'est pas destiné à être actionnés par des moyens de minuterie externe ou un système de

télécommande.

33. Cet appareil est uniquement prévu pour un usage domestique et en intérieur.

34. Ne jamais ouvrir l'appareil de face, toujours vous positionner légèrement sur le côté pour ne pas vous brûler avec la vapeur.

35. N'utilisez pas l'appareil si son câble d'alimentation ou sa prise est endommagée, s'il ne fonctionne pas correctement, s'il a été abimé ou s'il est tombé. Si le câble d'alimentation est endommagé, il doit être remplacé par le fabricant ou son agent ou encore par une personne qualifiée afin d'éviter tout risque.

36. Cet appareil n'est pas destiné à être utilisé par des personnes présentant des capacités réduites sur le plan physique, mental ou sensoriel ou bien manquant d'expérience ou de connaissance, sauf s'il leur a été demandé de surveiller ou si elles ont eu des instructions concernant l'utilisation de l'appareil par une personne responsable de leur sécurité. Les enfants doivent être surveillés pour s'assurer qu'ils ne jouent pas avec l'appareil.



## **Frigorigène**

Le gaz frigorigène contenu dans le circuit de cet appareil est de l'isobutane (R 600a), gaz peu polluant mais inflammable.

- Lors du transport et de l'installation de l'appareil, veiller à n'endommager aucune partie du circuit frigorifique
- N'utilisez aucun outil coupant ou pointu pour dégivrer l'appareil.

- N'utilisez aucun appareil électrique à l'intérieur de l'appareil.

Si le système de réfrigération est endommagé:

- N'utilisez pas de flamme près de l'appareil.
- Evitez les étincelles – n'allumez pas d'appareil électrique ou de lampe électrique.
- Ventilez immédiatement la pièce

## DESCRIPTION DU PRODUIT

### 1. Schéma

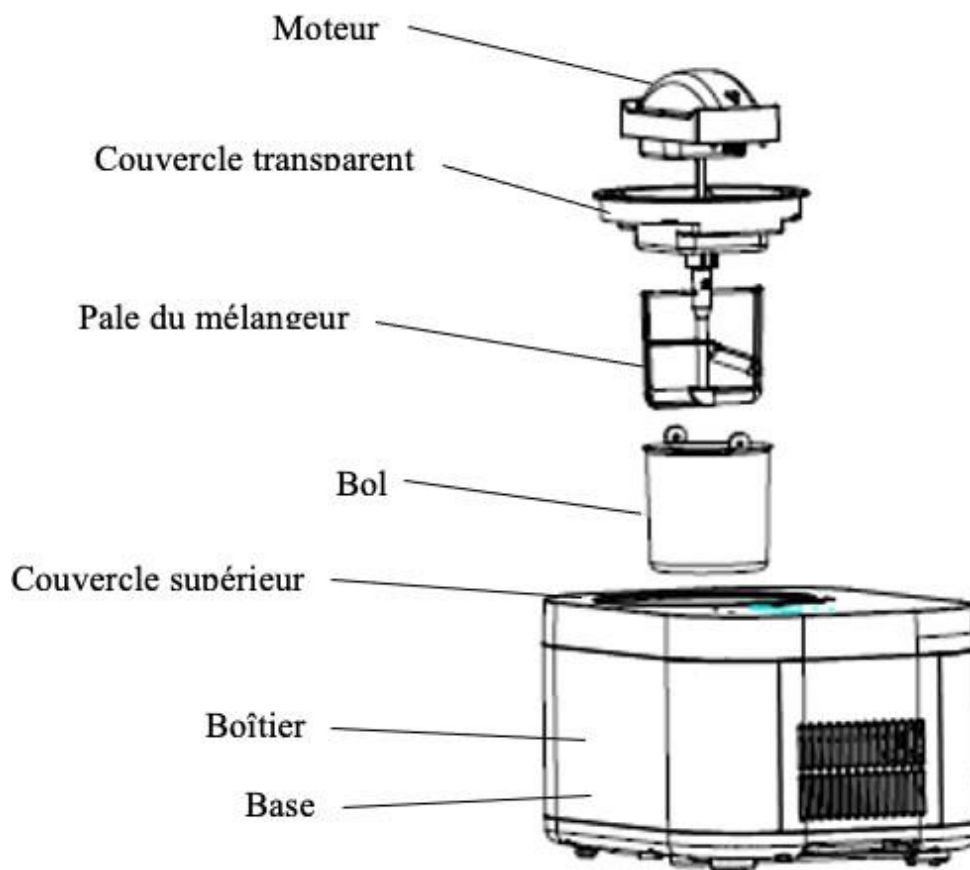

### 2) Tableau de commande

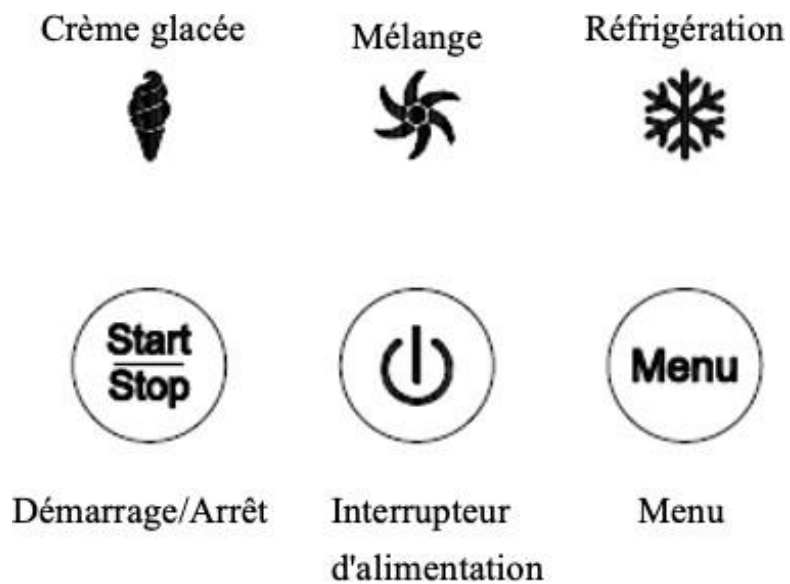

## FONCTIONNEMENT

1. Branchez la fiche du cordon d'alimentation dans une prise de terre. La forme et la tension de la prise doivent être les mêmes que celles indiquées sur la plaque signalétique de l'appareil.
2. Fonctions du contrôle tactile
  1. Description de la fonction des touches

### ① INTERRUPTEUR

Appuyez sur l'interrupteur pendant 1 seconde pour allumer la machine : le voyant du mode crème glacée s'allume en rouge. Appuyez à nouveau sur l'interrupteur pendant 1 seconde si vous désirez éteindre la machine.

### ② MARCHE / ARRÊT

Lorsque la machine est allumée, le voyant lumineux est rouge. Si vous appuyez sur la touche START / STOP, le voyant lumineux sera vert. Si vous appuyez à nouveau sur la touche, la machine cessera de fonctionner et le voyant lumineux redeviendra rouge. Lorsque la machine fonctionne en mode crème glacée, elle n'est pas aussi en mode de réfrigération. À ce moment, si vous appuyez sur la touche, le voyant lumineux s'allumera en rouge, le moteur du mélangeur cessera alors de fonctionner, et la fonction de réfrigération se mettra en route au bout d'une minute. Si vous appuyez sur la touche dans un délai d'une minute, la machine redémarrera.

### ③ MENU

Lorsque le voyant lumineux est rouge, vous pouvez sélectionner trois modes en appuyant sur la touche. Cependant, quand le voyant est vert, ce n'est plus possible.

## DESCRIPTION DES MODES

### ① Mélange :

Lorsque le mode mélange est sélectionné, la turbine à glace démarre. La durée du mélange par défaut est de 30 minutes. Lorsque le temps ou la consistance de la crème glacée atteint la valeur définie, il y aura 10 bips pour rappeler que le mélange est terminé. La machine entrera en mode veille et le voyant lumineux sera rouge. Veuillez alors sélectionner d'autres modes ou éteindre la turbine à glace.

### ② Réfrigération :

Le compresseur et le ventilateur de refroidissement sont mis en marche pour réaliser la fonction de réfrigération. La durée par défaut est de 30 minutes. Une fois terminé, il y aura 10 bips pour indiquer que la réfrigération est terminée. La machine entrera en mode veille et le voyant lumineux sera rouge. Veuillez alors sélectionner d'autres modes ou éteindre la turbine à glace.

### ③ Crème glacée :

Le compresseur, le moteur du mélangeur et le ventilateur de refroidissement démarrent. Lorsque la crème glacée est terminée, il y aura 10 bips. Vous pourrez alors profiter de la glace. S'il n'y a pas d'opération en cours, la fonction de réfrigération s'enclenchera automatiquement et le voyant du mode crème glacée clignotera en vert. 10 bips indiqueront que la réfrigération est terminée. La machine entrera en mode veille et le voyant lumineux sera rouge. Veuillez alors sélectionner d'autres modes ou éteindre la turbine à glace.

## DESCRIPTION DU VOYANT INDICATEUR

Lorsque la machine est en état de veille, le voyant rouge s'allume; lorsqu'elle est en état de fonctionnement, le voyant est vert; lorsqu'elle est en mode réfrigération, il clignote.

### 3. FONCTION KEEP COOL

Fonction de réfrigération de la crème glacée : si elle ne peut pas être mangée ou conservée à temps (ce qui la fait fondre), nous avons ajouté la fonction suivante: lorsque la fabrication de la crème glacée est terminée mais que personne n'est présent, le compresseur s'éteint automatiquement pendant 10 minutes, puis s'allume pendant 6 minutes afin de conserver la texture fraîche de la crème glacée. Le temps de réfrigération est de 1 heure. Pendant cette période, le voyant vert du mode crème glacée clignote, puis 10 bips sont émis : le voyant passe au rouge et la machine se met en veille.

### 4. FONCTION DE SÉCURITÉ DU MOTEUR

Lorsque la crème glacée devient plus dure, le moteur du mélangeur peut se bloquer. Le coupe-circuit s'enclenche alors et le moteur s'éteint.

### 5. FONCTION DE SÉCURITÉ DU COMPRESSEUR

Après que le compresseur s'arrête en mode crème glacée ou réfrigération, il faut attendre environ 3 minutes pour le redémarrer. Cependant, si vous branchez le cordon d'alimentation, la machine redémarre automatiquement. À ce stade, il n'y a aucun délai dans la sélection du mode crème glacée ou du mode réfrigération.

### 6. CONTRÔLE DU VOLUME DES INGRÉDIENTS

Pour éviter tout débordement et gaspillage, veuillez-vous assurer que les ingrédients ne dépassent pas 60% de la capacité du bol (la crème glacée se dilate lors de sa fabrication).

## PRÉPARATION DE LA CRÈME GLACÉE

**REMARQUE :** Veuillez nettoyer soigneusement toutes les pièces qui entreront en contact avec la crème glacée avant d'utiliser la machine, et notamment le bac de refroidissement, le bol, la pale du mélangeur / ventilateur, le couvercle transparent, etc.

Lorsque vous faites de la crème glacée, maintenez la machine sur une surface plane pour vous assurer que le compresseur fonctionne correctement.

Voici les étapes pour faire de la crème glacée :

#### Étape 1 :

Versez les ingrédients de la recette et de l'eau tiède dans le bol amovible, puis mélangez uniformément.

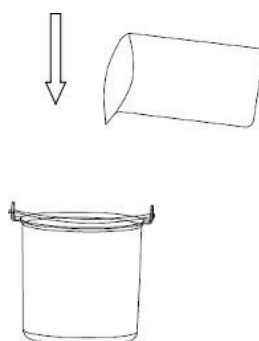

## Étape 2 :

Ensuite, placez le bol dans la machine, les deux extrémités de l'anse du bol doivent être alignées avec les encoches du couvercle supérieur.

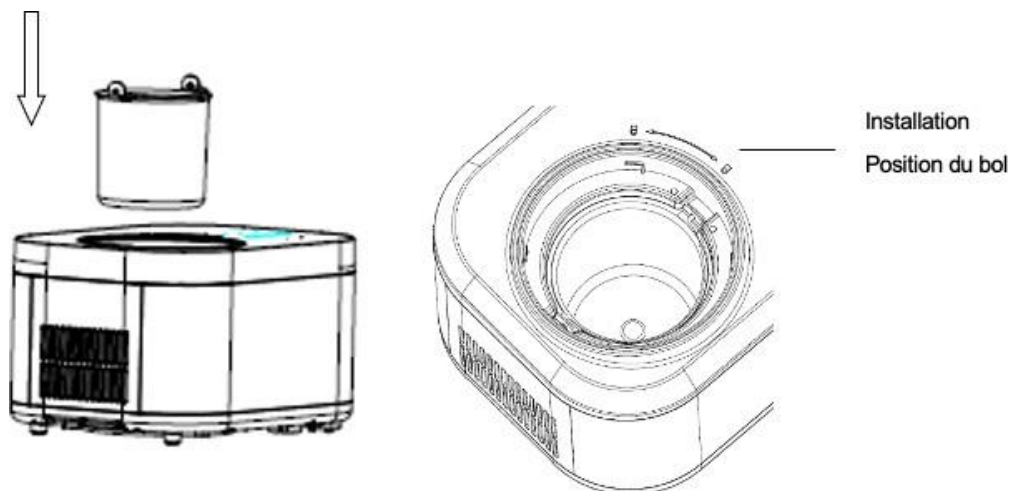

## Étape 3 :

Assemblez le couvercle transparent et le moteur.

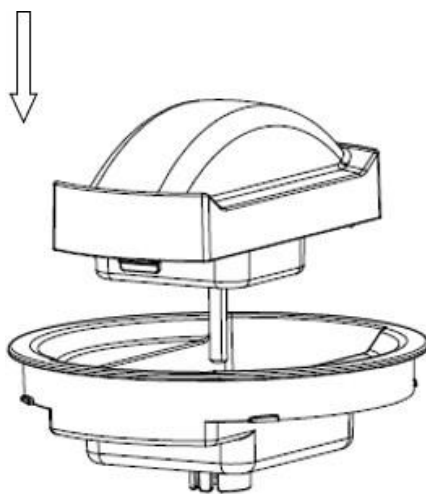

## Étape 4 :

Assemblez la pale du mélangeur /ventilateur au couvercle transparent et au moteur.

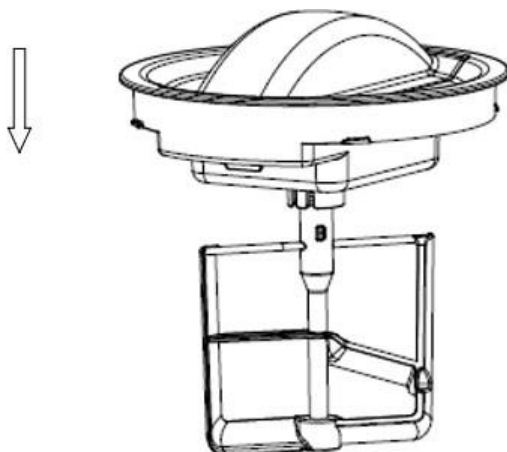

### Étape 5 :

Placez l'ensemble dans la turbine à glace en vous assurant que le centre de la paroi convexe du bol et le moteur soient alignés. Verrouillez le moteur dans le sens des aiguilles d'une montre et assurez-vous que la marque triangulaire sur le moteur soit en face de la marque de verrouillage.

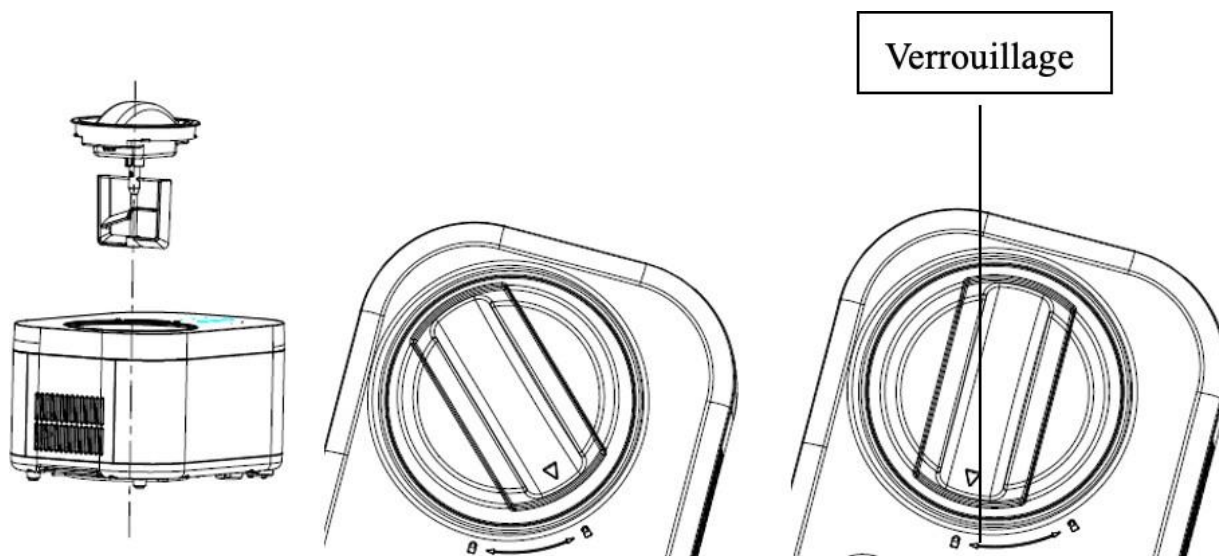

### Étape 6 :

Branchez la machine et appuyez sur l'interrupteur pendant 1 seconde : la machine s'allume et le voyant du mode crème glacée est rouge ; appuyez sur la touche START / STOP, le voyant est vert et vous pouvez commencer à faire de la glace.

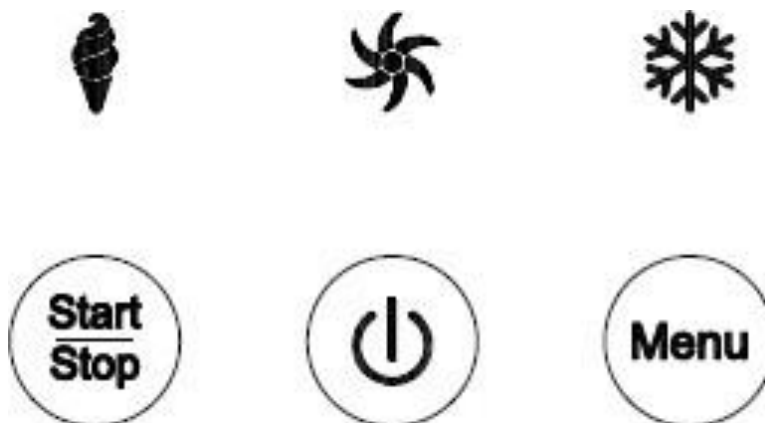

### Étape 7 :

Lorsque la crème glacée est terminée, appuyez sur l'interrupteur pendant 1 seconde et la machine s'éteindra.

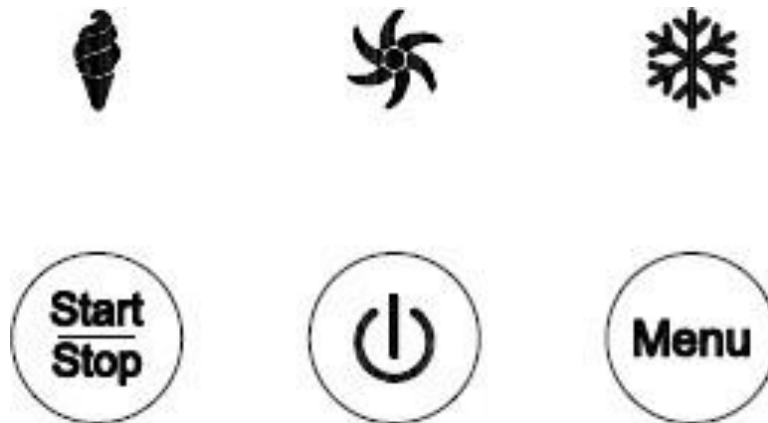

### Étape 8 :

Tournez le couvercle transparent et le moteur dans le sens inverse des aiguilles d'une montre : vous entendrez un léger bruit de frottement, ce qui est normal. Lorsque le repère triangulaire est aligné sur la marque de déverrouillage, retirez l'ensemble puis le bol.

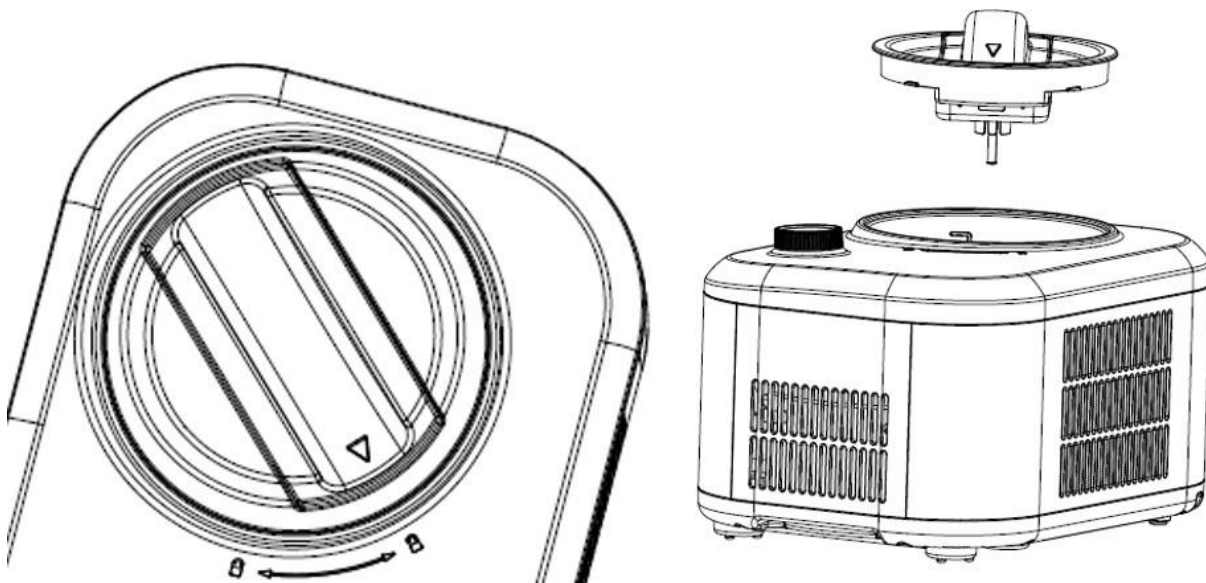

## SCHÉMA ÉLECTRIQUE

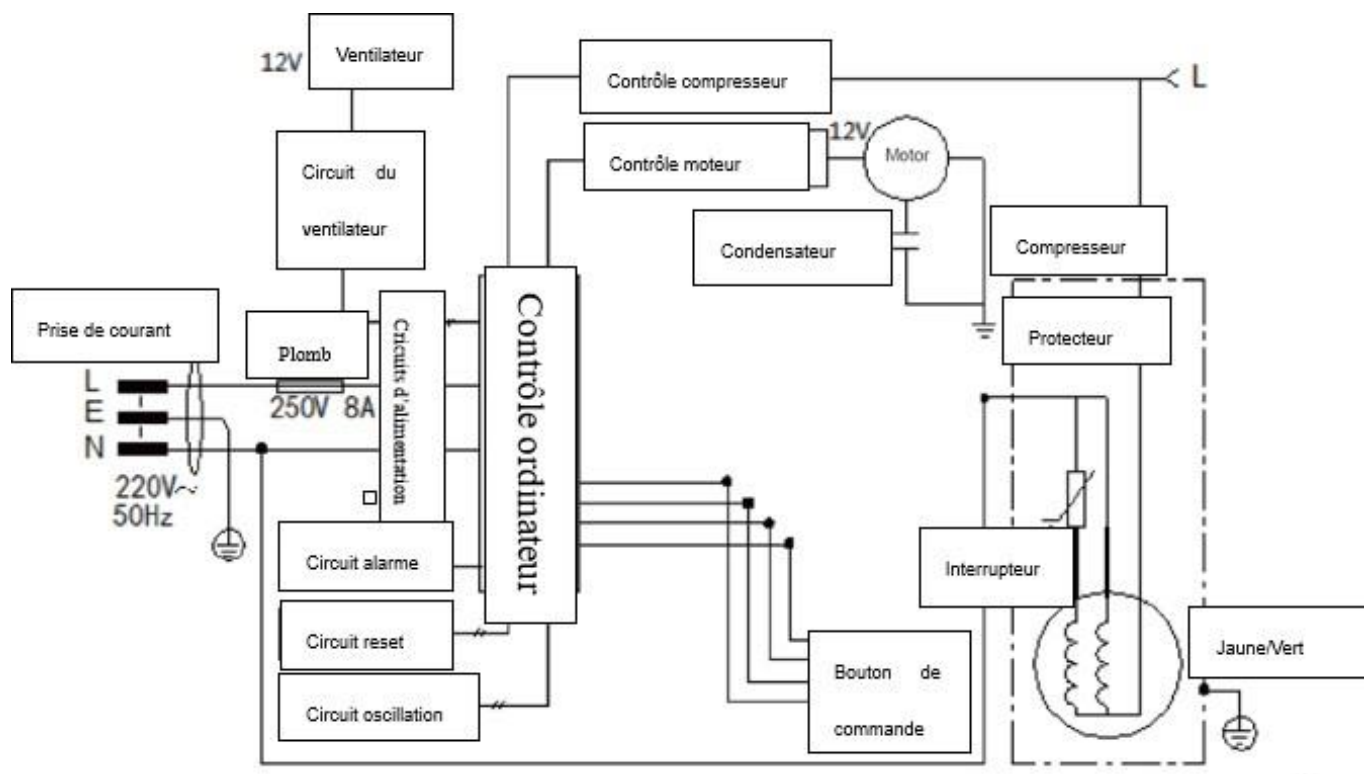

## ENTRETIEN

Attention : la fiche doit être retirée avant le nettoyage pour éviter une décharge électrique.

- (1) Retirez la pale du mélangeur/ventilateur, essuyez-la avec un chiffon humide
- (2) Retirez le bol, nettoyez-le avec un chiffon doux et humide
- (3) Essuyez le couvercle transparent avec un chiffon sec
- (4) Nettoyez le boîtier avec un chiffon humide; ne versez pas d'eau sur le cordon et la prise; ne plongez pas l'appareil dans l'eau ou tout autre liquide
- (5) Essuyez bien avec un chiffon sec, puis remettez le tout dans sa position d'origine.



## ENVIRONNEMENT



Ce symbole indique que ce produit ne doit pas être mis au rebut avec d'autres déchets ménagers et ce, dans toute l'UE. Pour prévenir toute menace envers l'environnement ou la santé humaine due à une élimination incontrôlée des déchets, veuillez le recycler de manière responsable et favoriser la réutilisation durable des ressources matérielles. Pour recycler votre appareil usagé, veuillez utiliser les systèmes de retour ou de collecte, ou bien contacter le détaillant qui vous a vendu le produit. Il sera en mesure d'effectuer un recyclage sûr et écologique de ce produit.

Adeva SAS / H.Koenig Europe - 8 rue Marc Seguin - 77290 Mitry Mory – France

[www.hkoenig.com](http://www.hkoenig.com) - [sav@hkoenig.com](mailto:sav@hkoenig.com) - [contact@hkoenig.com](mailto:contact@hkoenig.com) - Tél: +33 1 64 67 00 05

# DEUTSCH

## WICHTIGE SICHERHEITSANWEISUNGEN

LESEN SIE DIE ANLEITUNG SORGFÄLTIG UND BEWAHREN SIE DIESE ALS KÜNFTIGE REFERENZ AUF

## WICHTIGE HINWEISE



Dieses Symbol bedeutet, dass das Kältemittel R600a und die nicht-metallischen Teile des Gerätes entflammbar sind. Es ist ein Warnungssymbol. Warnung: Brandrisiko/ entflammbare Stoffe.



Warnung: Brandrisiko/ entflammbare Stoffe.

WARNUNG: Wenn Sie das Gerät platzieren, vergewissern Sie sich, dass das Stromkabel nicht geklemmt oder beschädigt ist.

WARNUNG: Platzieren Sie die Mehrfachsteckdose oder mobile Stromerzeuger nicht hinten an dem Gerät.

Kinder zwischen 3 und 8 Jahren dürfen das Kühlgerät be- und entladen. Um die Kontaminierung der Lebensmittel zu vermeiden, beachten Sie bitte die folgenden Anweisungen:

- Reinigen Sie regelmäßig die Flächen, die in Kontakt mit Lebensmitteln und erreichbaren Entwässerungssystemen kommen können.
- Wenn das Kühlgerät für längere Zeit leer gelassen wird, schalten Sie das Gerät aus, lassen Sie es abtauen, reinigen und trocknen Sie dieses.

Weitere Informationen zu der Nutzung des Gerätes finden Sie in dem untenstehenden Abschnitt der Anleitung.

## SPEZIFIKATIONEN

Kapazität : 1L

Spannung : AC 220-240V/50Hz

Stoß-Schutzklasse: I Klimatyp

: N/SN Stromverbrauch : 100W

Max. Gesamtmaße : 355 (L) X 260 (B) X 225.8 (H) mm

Max. Verpackungsmaße : 404 (L) X 305 (B) X 265 (H) mm

Nettogewicht: 7.4KG

Bruttogewicht: 8.1KG

## PRODUKTEIGENSCHAFTEN

1. Touch-Bedienung, eine einfache und zuverlässige Steuerung, die Ihnen keine Sorgen bereitet.
2. Das Gehäuse ist aus Plastik. Elegant, stylisch und leicht;
3. Es hat eine Oberes-Mischen-Funktion und ist geräuscharm;
4. Mit zahlreichen schnellfrierenden Eisproduktionsmethoden;
5. Die Teile sind abnehmbar, einfach zu reinigen, hygienisch und sicher.

 **ACHTUNG**

1. Bitte lesen Sie die Bedienungsanleitung sorgfältig vor der Nutzung.
2. Überprüfen Sie, ob die verwendete Spannung mit der Spannung auf dem Typenschild übereinstimmt, ob das Stromkabel und der Stecker zueinander passen und stellen Sie sicher, dass die Steckdose gut geerdet ist.
3. Wenn das Stromkabel oder die Steckdose beschädigt sind, oder jegliche andere elektrische Komponenten defekt sind, benutzen Sie das Produkt nicht. Dieses muss unverzüglich zu dem Händler oder einer örtlichen Wartungsstelle für eine Ersetzung oder Reparatur gebracht werden.
4. Stellen Sie das Produkt nicht auf den Kopf oder kippen Sie es nicht um mehr als 45 °C.
5. Der Stecker an dem Stromkabel und der Luftauslass dürfen nicht durchnässt werden. Tauchen Sie das Gerät nicht in Wasser oder andere Flüssigkeiten, um das Risiko eines Stromschlages zu vermeiden.
6. Beim Nichtgebrauch oder während der Reinigung trennen Sie den Stecker von der Stromversorgung.

7. Während der Nutzung muss zwischen dem Ein- und Auslass und anderen Gegenständen ein bestimmter Abstand (ca. 8cm) gehalten werden, so dass die Wärmeableitung der Maschine nicht beeinträchtigt wird.
8. Jegliches Zubehör, das nicht von dem Hersteller empfohlen wurde, darf nicht benutzt werden.
9. Das Gerät darf nicht von Kindern oder Personen mit Behinderungen ohne Aufsicht oder Anweisungen bedient werden.
10. Dieses Produkt darf nicht in der Nähe von Gas- oder Elektroöfen mit Hochtemperatur platziert werden, um Unfälle zu vermeiden.
11. Betätigen Sie den Kompressor-Powerschalter nicht zu oft (warten Sie mindestens 5 Minuten jedes Mal), um Beschädigungen des Kompressors zu vermeiden.
12. Alufolie oder andere leitfähige Materialien dürfen in die Maschine nicht eingesetzt werden, um einen Brand oder einen Kurzschluss zu vermeiden.
13. Wenn Sie das Eis entnehmen, klopfen Sie nicht an der Fläche oder an Rand des Behälters, um Beschädigungen des Behälters zu vermeiden.

14. Betätigen Sie den Power-Schalter nicht, wenn der Eisbehälter (Fass) nicht installiert ist oder wenn die Mischklinge nicht richtig eingesetzt ist.

15. Die ursprüngliche Temperatur für die Zubereitung der Eismischung beträgt  $25 \pm 5^{\circ}\text{C}$ . Die vorbereitete Eismischung darf nicht im Eisfach eingefroren und dann in das Gerät eingesetzt werden. Auf diese Weise wird sich das Eis frühzeitig verfestigen, wobei der Motor gesperrt wird. Der Motor wird abgeschaltet, da er die Schutzschaltung frühzeitig betreten wird.

16. Nachdem Sie das Gerät gestartet haben, entnehmen Sie den Motor und den transparenten Deckel nicht während des Betriebsvorgangs.

17. Dieses Produkt darf nicht draußen benutzt werden.

18. Benutzen Sie keine chemischen Reinigungsmittel und grobe Utensilien, um das Produkt zu reinigen. Reinigen Sie die Ladeschale nicht in der Spülmaschine und benutzen Sie kein Wasser, um den Verdampfer direkt zu reinigen.

19. Nach der Bedienung ziehen Sie rechtzeitig den Stecker.

20. Wenn die Lichtanzeige an ist, bedeutet die rote Leuchte den Schlafmodus. Wenn die grüne Anzeige an ist, ist das Gerät im Betriebszustand. Wenn die grüne Leuchte blinkt, ist das Gerät im Hitze-Erhaltungszustand.

21. Wenn die Eismaschine ohne Eiszutaten gestartet wird, wird ein leichtes Rauschen durch das Berühren der Mischklinge von der Ladeschale hörbar sein, was normal ist.

22. Die Motorbaugruppe des transparenten Deckels verfügt über zwei runde Kupferbleche, die auf dem oberen Deckel installiert sind. Während der Nutzung wischen Sie bitte die Wassertropfen auf dem transparenten Deckel und auf den Kupferblechen ab. Wenn die Maschine im Betrieb ist, werden die zwei Kupferbleche durch Wasser verbunden, was zum Ausfall des Motors führen kann. Ziehen Sie die Stromleitung heraus, wischen Sie die Wasserflecken ab und starten Sie diesen erneut.

23. Bewahren Sie die Bedienungsanleitung auf.

24. Dieses Gerät darf von Kindern ab 8 Jahren benutzt werden, sofern diese beaufsichtigt werden oder eine

Einweisung in den sicheren Gebrauch des Geräts erhalten haben und die damit verbundenen Gefahren verstehen.

25. Kinder dürfen das Gerät nur reinigen oder pflegen, wenn sie mindestens 8 Jahre alt sind und von einem Erwachsenen beaufsichtigt werden.

26. Bewahren Sie das Gerät und das zugehörige Netzkabel außerhalb der Reichweite von Kindern unter 8 Jahren auf.

27. Bei der Verwendung elektrischer Geräte sind stets Sicherheitsvorkehrungen zu treffen, um bei unsachgemäßer Verwendung die Gefahr von Bränden, elektrischen Schlägen und/oder Verletzungen zu vermeiden.

28. Achten Sie darauf, dass die auf dem Typenschild angegebene Nennspannung mit Ihrer Netzspannung übereinstimmt Ihrer Installation. Wenn dies nicht der Fall ist, wenden Sie sich an den Händler und schließen Sie das Gerät nicht an.

29. Lassen Sie das Gerät während des Betriebs niemals unbeaufsichtigt.

30. Bitte halten Sie dieses Dokument bereit und geben Sie es im Falle einer Übertragung Ihres Gerätes an den zukünftigen Besitzer weiter.

31. Das Gerät darf nicht benutzt werden, wenn es fallen gelassen wurde, wenn auffällige Zeichen von Beschädigungen sichtbar sind oder wenn es undicht ist.

32. Das Gerät darf nicht mit externen Zeitgebern oder einer Fernbedienung betrieben werden.

33. Dieses Gerät ist nur für den Haus- und Innenbereich bestimmt.

34. Öffnen Sie das Gerät niemals von vorne, stellen Sie sich immer leicht zur Seite, um sich nicht mit dem Dampf zu verbrennen.

35. Verwenden Sie das Gerät nicht, wenn das Netzkabel oder der Stecker beschädigt ist oder nicht funktioniert richtig, wenn es beschädigt oder fallen gelassen wurde. Wenn das Netzkabel beschädigt ist, muss es sein Ersetzt durch den Hersteller oder seinen Vertreter oder durch eine qualifizierte Person, um Risiken zu vermeiden.

36. Dieses Gerät ist nicht für Personen mit eingeschränkten körperlichen, geistigen oder sensorischen



Fähigkeiten oder mangelnder Erfahrung oder Kenntnissen vorgesehen, es sei denn, sie wurden dazu angewiesen, zu beaufsichtigen, oder sie haben Anweisungen zur Verwendung des Geräts erhalten. Gerät von einer Person, die für ihre Sicherheit verantwortlich ist. Kinder sollten beaufsichtigt werden, um sicherzustellen, dass sie nicht mit dem Gerät spielen.

## **Kältemittel**

Das im Kreislauf dieser Vorrichtung enthaltene Kältemittelgas ist Isobutan (R 600a), ein niedriges Gas umweltschädlich aber brennbar.

- Achten Sie beim Transport und bei der Installation des Geräts darauf, keinen Teil des Kühlkreislaufs zu beschädigen
- Verwenden Sie zum Auftauen des Geräts keine scharfen oder spitzen Werkzeuge.
- Verwenden Sie kein Elektrogerät im Gerät.

Wenn das Kühlsystem beschädigt ist:

- Verwenden Sie keine Flamme in der Nähe des Geräts.
- Vermeiden Sie Funken - zünden Sie keine Elektrogeräte oder Taschenlampen an.

Lüften Sie den Raum sofort

# PRODUKTBESCHREIBUNG

## 1) Struktur

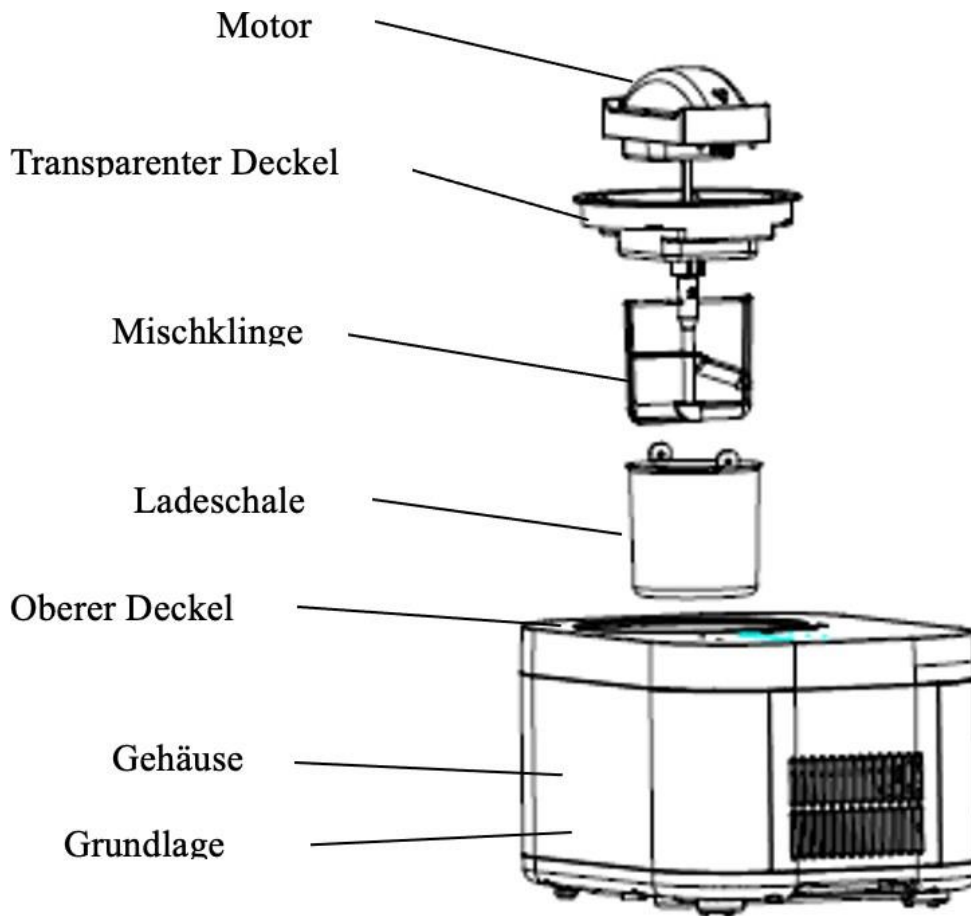

## 2) Bedienfeld

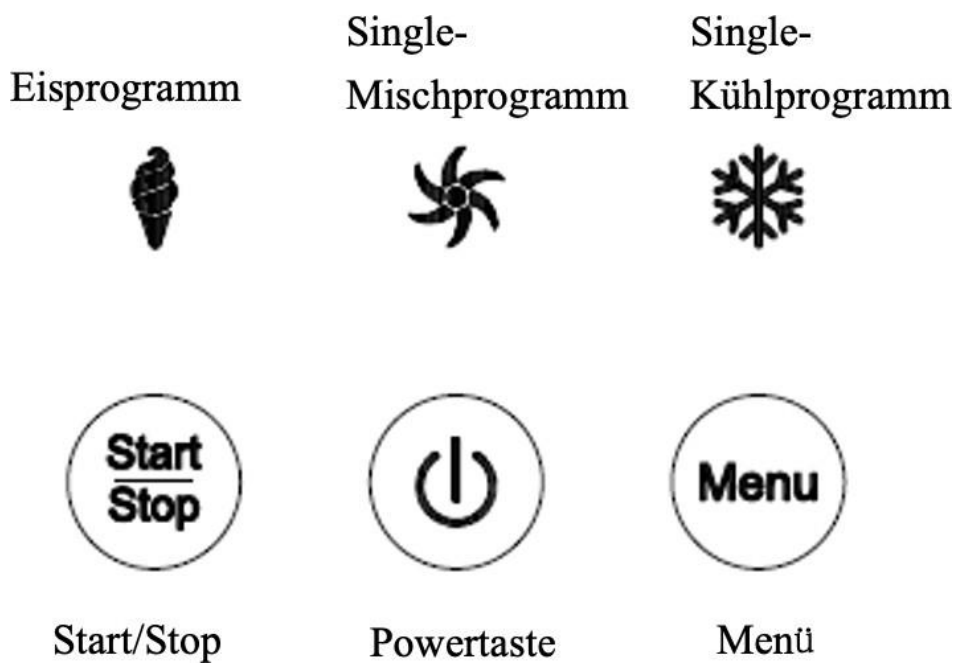

## BEDIENUNG

1. Schließen Sie das Gerät an und setzen Sie das Stromkabel in eine passende Steckdose ein. Die Form und der Spannungswert der Steckdose müssen mit den angegebenen Werten übereinstimmen.
2. Touch-Steuerungsfunktionen

### Funktionsbeschreibung der Touchtasten

#### ① POWER- TOUCHTASTE

Schließen Sie das Gerät an die Stromversorgung an und berühren Sie die Powertaste für 1 Sekunde, um die Maschine einzuschalten, die Lichtanzeige des Eisprogramms leuchtet rot; berühren Sie die Taste erneut für 1 Sekunde, um die Maschine auszuschalten.

#### ② START/STOP-TOUCHTASTE

Wenn die Maschine im Startzustand ist, leuchtet die Lichtanzeige rot. Wenn Sie die START/STOP-Taste berühren, wird die Anzeige grün leuchten. Wenn Sie die Taste wiederholt betätigen, stellt das Gerät den Betrieb ein und die Lichtanzeige wird rot. Wenn das Gerät in einem normalen Betriebszustand im Eisprogramm ist, ist der Wärmedämmungszustand noch nicht aktiviert worden. Zu diesem Zeitpunkt, wenn Sie diese Taste berühren, wird die Lichtanzeige rot aufleuchten und die Maschine wird den Vorgang stoppen, die Kühlfunktion wird nach einer Minute eingestellt. Wenn Sie auf diese Taste innerhalb einer Minute drücken, wird das Gerät in den Arbeitsmodus zurückkehren.

#### ③ MENÜ- TOUCHTASTE

Wenn die Lichtanzeige auf dem Gerät rot leuchtet, können Sie einen von drei Modi aussuchen, indem Sie auf diese Taste drücken. Dennoch können Sie in dem grünen Zustand durch das Berühren dieser Taste das Programm nicht ändern.

## PROGRAMMBESCHREIBUNG

#### ① Single-Mischprogramm:

Wenn das Single-Mischprogramm gewählt wird, fängt der Mischmotor an, die Mischfunktion auszuführen. Die voreingestellte Zeit beträgt 30 Minuten. Wenn die Zeit oder die Härte die eingestellte Stufe erreicht, werden 10 Pieptöne ertönen, um Ihnen daran zu erinnern, dass der Mischvorgang abgeschlossen ist. Danach wird die Maschine den Schlafmodus betreten, die Lichtanzeige wird rot leuchten. Bitte wählen Sie ein anderes Programm oder schalten Sie das Gerät aus.

#### ② Single-Kühlprogramm

Der Kompressor und der Kühlventilator führen die Kühlfunktion aus. Die voreingestellte Zeit beträgt 30 Minuten. Nach dem Abschluss des Programms werden 10 Pieptöne ertönen, um Ihnen daran zu erinnern, dass der Kühlvorgang abgeschlossen ist. Danach wird die Maschine den Schlafmodus betreten, die Lichtanzeige wird rot leuchten. Bitte wählen Sie ein anderes Programm oder schalten Sie das Gerät aus.

#### ③ Eis-Programm

Der Kompressor, der Mischmotor und der Kühlventilator werden gestartet. Wenn das Eis fertig ist, werden 10 kurze Pieptöne ertönen. Zu diesem Zeitpunkt können Sie Ihr Eis genießen; Wenn das Gerät nicht bedient wird, betritt es automatisch die Wärmedämmungsfunktion; die Lichtanzeige des Eisprogramms wird grün blinken und 10 kurze Pieptöne werden hörbar, nachdem die Wärmedämmung abgeschlossen ist. Das Gerät wird den Schlafmodus betreten,

die Lichtanzeige wird rot leuchten. Bitte wählen Sie ein anderes Programm oder schalten Sie das Gerät aus.

## **BESCHREIBUNG DER LICHTANZEIGE**

Wenn die Maschine im Schlafmodus ist, leuchtet die Lichtanzeige rot; wenn das Gerät im Arbeitszustand ist, leuchtet diese grün; Wenn die Maschine sich im Wärmedämmungszustand befindet, wird die Lichtanzeige blinken.

### **3. KÜHLHALTEFUNKTION**

Eis- Kühlhaltefunktion: Damit Sie das Gerät während der Zubereitung des Eises verlassen können, oder wenn das Eis unmittelbar nach der Zubereitung nicht gegessen wird, haben wir die folgende humanisierte Funktion hinzugefügt, so dass das Eis in der Zeit nicht schmilzt: Wenn die Zubereitung des Eises abgeschlossen ist und die Maschine nicht bedient wird, geht der Kompressor automatisch für 10 Minuten aus und für 6 Minuten an, um einen frischen Geschmack und die Eistextur aufrechtzuerhalten. Die Haltezeit beträgt 1 Stunde. Während dieser Zeit wird die grüne Leuchte des Eisprogramms blinken. Wenn das Eisprogramm abgeschlossen ist, werden 10 kurze Pieptöne hörbar, die Lichtanzeige wird rot und das Gerät betritt den Schlafmodus.

### **4. MOTOR-SELBSTSCHUTZFUNKTION**

Wenn das Eis härter wird, kann der Mischmotor blockiert werden. Die Motorschutzfunktion hält den Betrieb des Mischmotor an, indem sie seine Temperatur erkennt, um eine längere Lebensdauer des Motors zu ermöglichen.

### **5. KOMPRESSOR- SELBSTSCHUTZFUNKTION**

Nachdem der Kompressor nach dem Eisprogramm oder Single-Kühlprogramm anhält, und eins von diesen Programmen erneut gewählt wird, wird der Kompressor eine Schutzzeit für ca. 3 Minuten haben. Wenn Sie jedoch das Stromkabel ans Netz schließen, wird die Maschine gemäß den Voreinstellungen neugestartet. In diesem Fall wird es keine Verzögerung beim Wählen des Eisprogramms oder des Single-Kühlprogramms geben.

### **6. DIE MENGE DER ZUTATEN KONTROLLIEREN**

Um das Überlaufen und Lebensmittelverschwendung zu vermeiden, vergewissern Sie sich bitte, dass alle Zutaten die 60% der Kapazität der abnehmbaren Schale nicht überschreiten (Eis dehnt sich aus, wenn es geformt wird).

## **EIS MACHEN**

**HINWEIS:** Bitte reinigen Sie alle Teile sorgfältig vor der Nutzung, die in Kontakt mit Eis kommen, einschließlich: die Kühltasche, die Ladeschale, die Mischklinge, den transparenten Deckel usw.

Vor der Reinigung stellen Sie bitte fest, dass der Stecker von der Steckdose getrennt ist. Während der Zubereitung des Eises halten Sie die Maschine flach auf einer ebenen Fläche, um sicherzustellen, dass der Kompressor des Gerätes richtig funktioniert.

Hier sind die Schritte für die Zubereitung des Eises:

### Schritt 1.

Gießen Sie die gut vorbereiteten Rezeptzutaten und warmes Wasser in die abnehmbare Schale, dann mischen Sie alles miteinander.

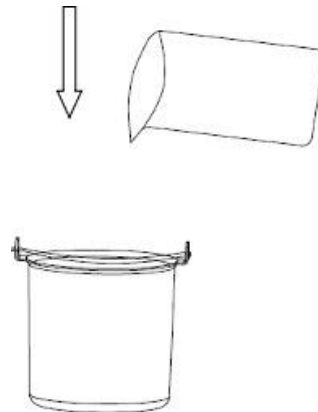

### Schritt 2.

Setzen Sie dann die Ladeschale in die Eismaschine ein, beide Enden des Ladeschalengriffs müssen mit der Rille der oberen Abdeckung übereinstimmen.

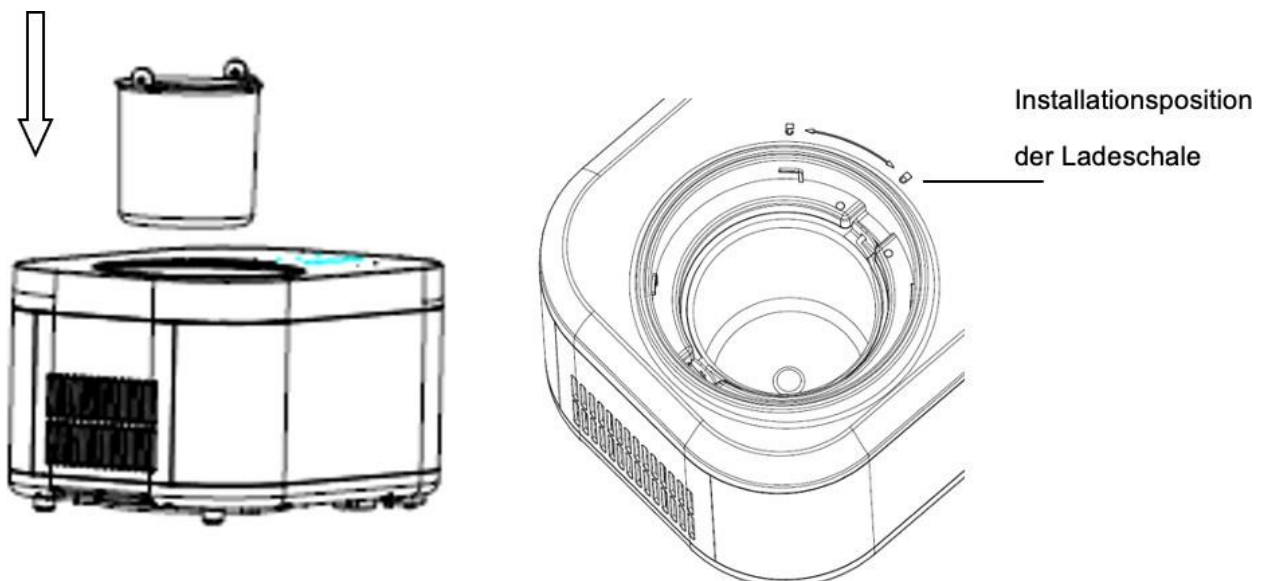

### Schritt 3.

Installieren Sie den transparenten Deckel und die Motorteile.

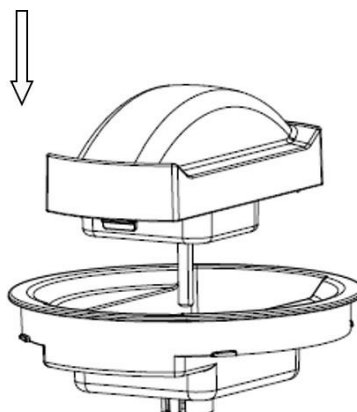

#### Schritt 4.

Installieren Sie die Mischklinge, den transparenten Deckel und die Motorteile.

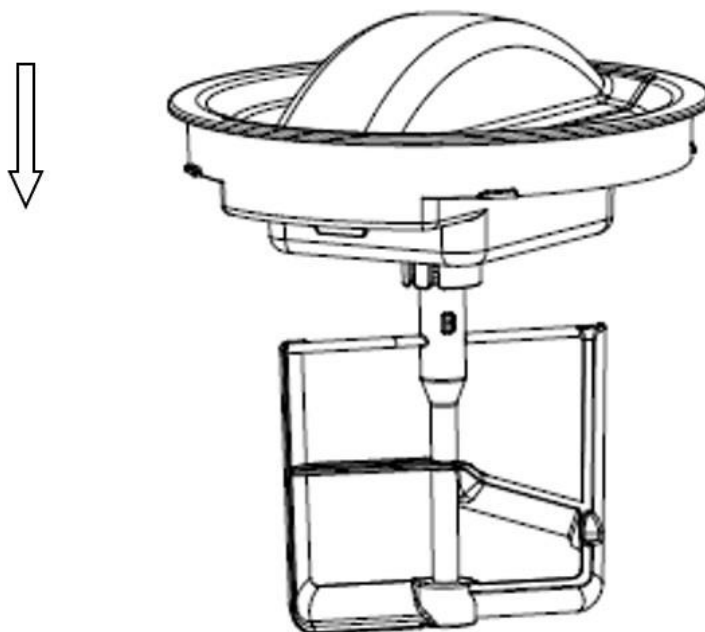

#### Schritt 5.

Setzen Sie die Teile, die Sie beim Schritt 4 installiert haben, in die Eismaschine ein, vergewissern Sie sich, dass das Zentrum der konvexen Hülle der Ladeschale und die Motorteile der Mischklinge sich in einer geraden Linie befinden; sperren Sie die Teile rechtsläufig ein und vergewissern Sie sich, dass die Dreieck-Markierung auf den Teilen auf die "SPERRE" Markierung gerichtet ist.

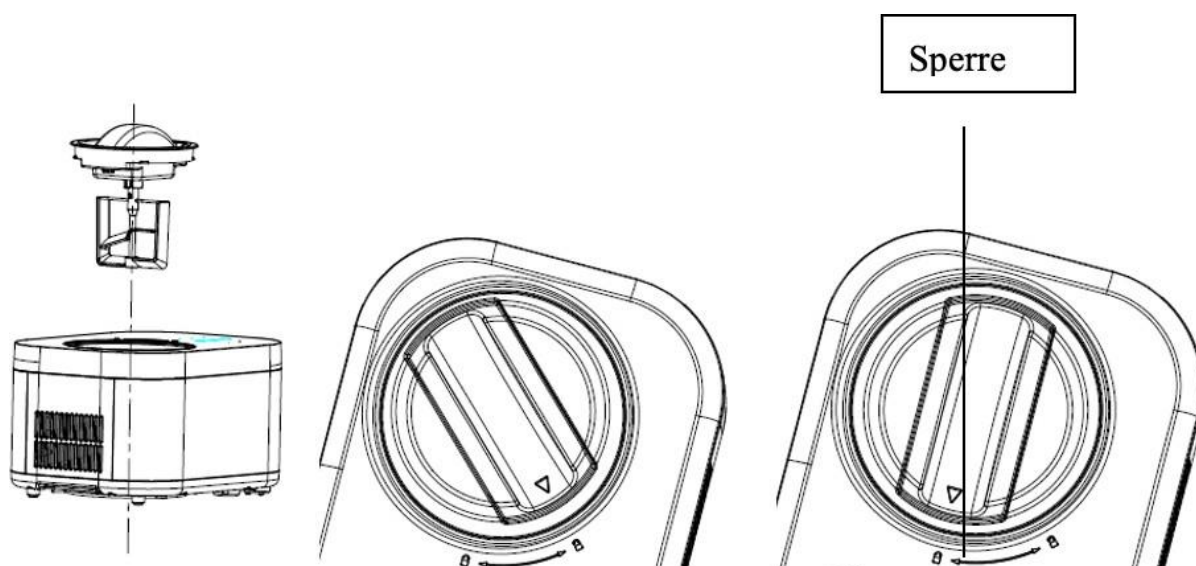

### Schritt 6.

Schließen Sie das Gerät an der Stromversorgung an und berühren Sie die Power-Taste für 1 Sekunde, die Maschine wird starten, die Eisprogramm-Lichtanzeige wird rot; berühren Sie die START/STOP Taste, die Lichtanzeige wird grün. Jetzt können Sie mit der Eiszubereitung beginnen.

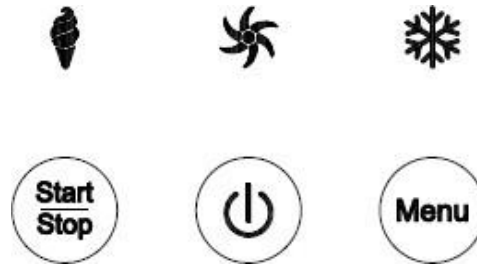

### Schritt 7.

Wenn das Eis fertig ist, berühren Sie die Powertaste für 1 Sekunde, das Gerät wird ausgeschaltet.

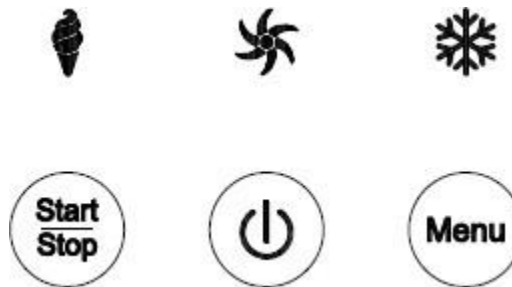

### Schritt 8.

Drehen Sie den transparenten Deckel und die Motorteile linksläufig. Beim Abdrehvorgang werden Sie ein geringes Reibungsgeräusch hören, was normal ist. Wenn die Dreiecksmarkierung mit der Entsperrmarkierung übereinstimmt, entnehmen Sie die Teile, danach entnehmen Sie die Ladeschale.

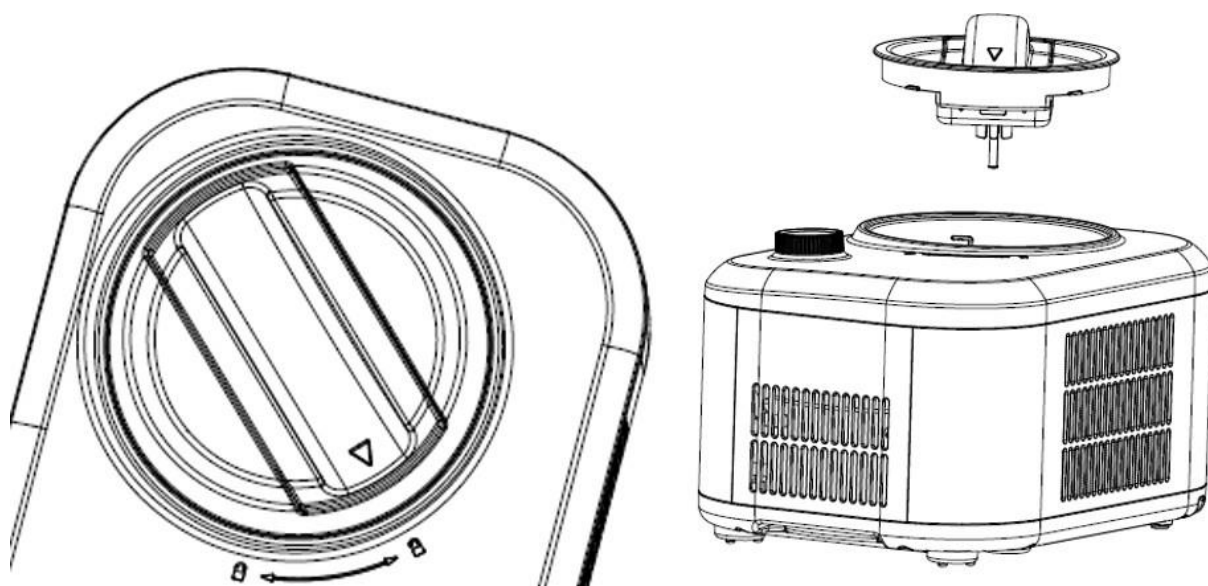



## ELECTRISCHER SCHALTPLAN

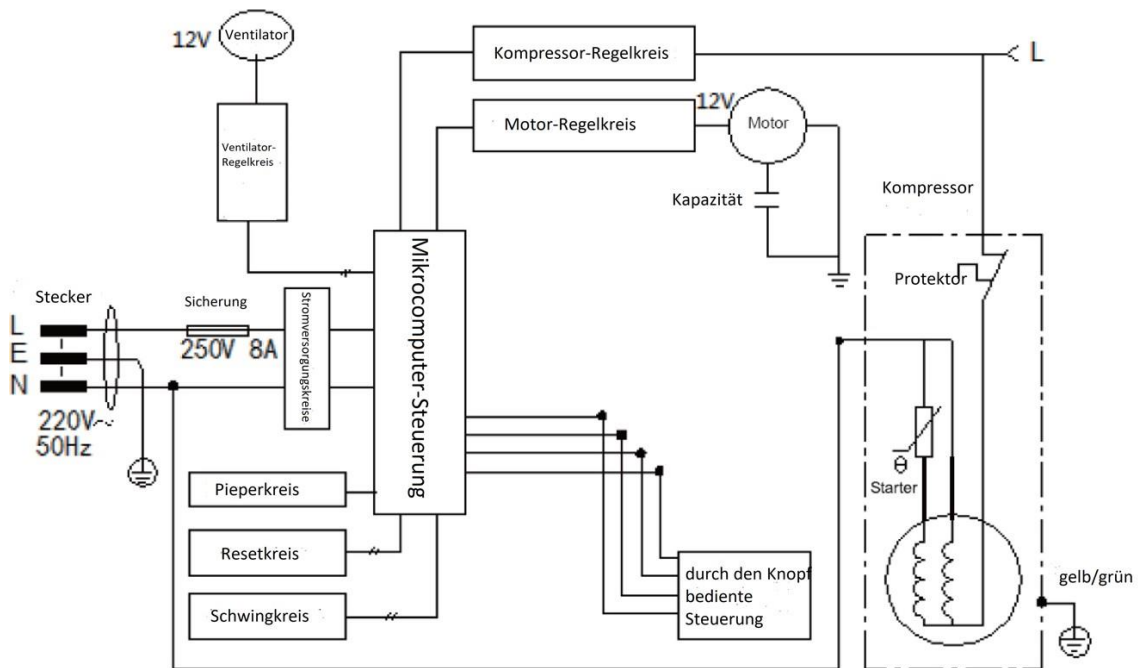

① Schalten Sie die Maschine aus.

## WARTUNG

**Achtung:** Der Stecker muss vor der Reinigung entfernt werden, um einen Stromschlag zu vermeiden.

(1) Entnehmen Sie die Mischklinge und wischen Sie diese mit einem feuchten Tuch ab.

(2) Entnehmen Sie die abnehmbare Schale und reinigen Sie diese mit einem befeuchteten weichen Tuch.

(3) Wischen Sie den transparenten Deckel und den Nachfülldeckel mit einem befeuchteten Tuch ab.

(4) Entfernen Sie den Schmutz von dem Gehäuse und anderen Stellen mit einem feuchten Tuch, gießen Sie kein Wasser auf das Kabel, den Stecker und die Belüftung, tauchen Sie das Gerät nicht in Wasser oder andere Flüssigkeiten.

(5) Trocknen Sie die Teile mit einem trockenen Tuch, dann setzen Sie die Komponente in die ursprüngliche Stelle ein.

### HÄUFIGE PROBLEME

Nr.	Bestehendes Problem	Analyse der Gründe	Lösungen
1	Die Ladeschale lässt sich nach der Zubereitung des Eises nicht einfach entnehmen.	Die Wassertropfen zwischen dem Kühlfass und der Ladeschale sind nicht abgewischt worden und eingefroren.	Warten Sie für 3-8 Minuten, bevor Sie den Eisbehälter entnehmen.
2	Der transparente Deckel ist zu der Mischklinge aufgehoben, und kann nicht richtig eingesetzt werden.	Die Mischklinge wurde nicht richtig eingesetzt, achten Sie auf die Übereinstimmung der konvexen Hülle auf dem Boden.	Setzen Sie die Mischklinge richtig ein und drehen Sie den transparenten Deckel in die richtige Position.
3	Die Ladeschale kann nicht in dem kalten Behälter platziert werden.	Die Verformung der Ladeschale durch eine unsachgemäße Nutzung.	Kaufen Sie eine neue Ladeschale.
4	Am Anfang des Eiszubereitungsvorgangs wurde die Mischklinge stark gekratzt oder geklemmt.	Die Verformung der Ladeschale durch eine unsachgemäße Nutzung.	Kaufen Sie eine neue Ladeschale.

### TEILE



Diese Markierung zeigt an, dass dieses Produkt innerhalb der EU nicht zusammen mit anderen Haushaltsabfällen entsorgt werden sollte. Um schädliche Auswirkungen auf Umwelt und Gesundheit durch unsachgemäße Entsorgung zu verhindern, führen Sie es einer fachgerechten Entsorgung zu, um die umweltverträgliche Wiederverwendung von Materialressourcen zu fördern. Verwenden Sie zur Rückgabe Ihres gebrauchten Gerätes bitte die entsprechenden Rückgabe- und Sammelsysteme, oder wenden Sie sich an den Händler, bei dem das Produkt gekauft wurde. Sie können dieses Produkt annehmen und einer umweltfreundlichen Wiederverwertung zuführen.

Adeva SAS / H.Koenig Europe - 8 rue Marc Seguin - 77290 Mitry Mory – France

www.hkoenig.com - sav@hkoenig.com - contact@hkoenig.com - Tél: +33 1 64 67 00 05

# NEDERLANDS

## BELANGRIJKE VEILIGHEIDSINSTRUCTIES ZORGVULDIG LEZEN EN BEWAREN VOOR TOEKOMSTIGE NASLAG



Dit symbool geeft aan dat het koelmiddel R600a en de materialen die niet van metaal zijn in het apparaat ontbrandbaar zijn. Het is een waarschuwingsteken. Waarschuwing: Risico op brand / brandbare materialen.



Waarschuwing; Risico op brand / brandbare materialen.

**WAARSCHUWING:** Als u het apparaat plaatst dient u te zorgen dat de stroomkabel nergens klemt of beschadigd is.

**WAARSCHUWING:** Plaats geen verdeelstekkers of draagbare stroomvoorzieningen achter het apparaat.

Kinderen van 3 tot 8 jaar mogen koelende apparaten vullen of legen. Om contaminatie van voedsel te vermijden, dient u de volgende instructies op te volgen:

- Maak oppervlaktes regelmatig schoon die in contact kunnen komen met voedsel en toegankelijke afluatsystemen.
- Als het koelapparaat langere tijd leeg is, schakel het uit, ontdooi het, maak het schoon en droog het af.

Wat betreft informatie over gebruik van het apparaat dient u de paragraaf verderop in de handleiding lezen.

## **SPECIFICATIES**

Capaciteit : 1L

Voltage : AC 220-240V/50Hz

Elektrische-schok-beschermingsklasse : I

Klimaatype : N/SN

Stroomverbruik : 100W

Maximale afmetingen : 355 (L) X 260 (B) X 225.8 (H) mm

Maximale afmetingen verpakking : 404 (L) X 305 (W) X 265 (H) mm

N.G : 7,4KG

B.G : 8,1KG

## **BESCHRIJVING VAN HET PRODUCT**

1. Tipschakelaars, simpele en betrouwbare bediening die niet veel moeite kost.
2. Plastic behuizing, elegant, modieus en lichter;
3. Goed mixen en weinig geluid
4. Met een variëteit van verschillende methodes om snelvriezend ijs te maken;
5. De onderdelen zijn verwijderbaar, gemakkelijk schoon te maken, hygiënisch en veilig.

## CAUTION

1. Lees de gebruikershandleiding zorgvuldig door voor gebruik.
2. Kijk of de geleverde spanning overeenkomt als diegene die op het typeplaatje staat, of de stekker en stopcontact passend zijn en controleer of het stopcontact goed geaard is.
3. Als de stroomkabel of stekker beschadigd is, of andere elektrische onderdelen niet goed functioneren, dit product niet meer gebruiken. Het dient meteen naar de dealer of een plaatselijke monteur gestuurd te worden voor ter vervanging of reparatie.
4. Houd het apparaat niet ondersteboven of schuiner dan 45 °C.
5. De stroomkabel, stekker en luchttuitlaat mogen niet worden ondergedompeld. Niet het apparaat onderdompelen in water andere vloeistof om een elektrische schok te vermijden.
6. Buiten gebruik of bij het schoonmaken dient de stroomkabel uit het stopcontact gehaald te worden.

7. Tijdens gebruik dienen de in- en uitlaat op een bepaalde afstand (ongeveer 8cm) verwijderd te zijn van andere items, zodat de vrijkomende warmte geen problemen geeft.
8. Accessoires die niet door de fabrikant worden aanbevolen mogen niet worden gebruikt.
9. Laat kinderen of mindervaliden het niet gebruiken zonder uitleg of toezicht.
10. Dit product mag niet geplaatst worden naast een hete gas of elektrische kachel om ongelukken te vermijden.
11. Schakel de compressor niet regelmatig in (minimaal 5 minuten per keer) om schade aan de compressor te vermijden.
12. Metalen folie of andere geleidende materialen mogen niet in het apparaat worden geplaatst om brand en kortsluiting te voorkomen.
13. Bij het eruit halen van het ijs, niet tegen de buitenkant of de rand van de bak tikken om beschadiging ervan te voorkomen.
14. Niet het apparaat inschakelen als de ijsbak niet op zijn plek zit of het mixmes niet juist geplaatst is.

15. De begintemperatuur voor het maken van het ijsmengsel is  $25\pm 5^{\circ}\text{C}$ . Het gemaakte ijsmengsel mag niet worden ingevroren en dan in het apparaat worden geplaatst. Op deze manier wordt het ijs te snel hard en loopt de motor vast. De motor schakelt zich dan eerder uit door de bescherming.

16. Als het apparaat is begonnen met vriezen niet de motor en de transparante afdekking weghalen als het proces nog bezig is.

17. Dit product kan niet buiten worden gebruikt.

18. Gebruik geen chemische schoonmaakmiddelen en harde hulpmiddelen om het product schoon te maken. Stop de bak niet in de vaatwasser en gebruik geen water om de verdamper schoon te maken.

19. Na gebruik de stekker uit het stopcontact halen.

20. Als de indicator brandt, is het rode licht de stand-by-stand. Als het groene licht brandt, is dat werkstand. Als het groene licht knippert, is het in de warmhoud-stand.

21. Als de ijsmaker is begonnen zonder dat er ingrediënten voor het ijs zijn toegevoegd, zal er een schrapend geluid klinken uit de bak, dat is een normaal fenomeen.

22. Er zijn twee ronde koperplaten bij de motoraandrijving van de transparante afdekking geplaatst op de bovenste afdekking. Na gebruik dient u de watervlekken op de transparante afdekking en op de koperplaten af te vegen. Als tijdens gebruik van het apparaat de koperplaten kortgesloten worden door water zal dat leiden tot een stroomuitval van de motor. Trek de stekker eruit, veeg de watervlekken weg en start opnieuw.

23. Bewaar de instructiehandleiding.

24. Dit apparaat mag worden gebruikt door kinderen vanaf 8 jaar en ouder indien dit gebeurt onder toezicht, als zij van tevoren instructies hebben ontvangen betreffende het veilige gebruik van het apparaat en als zij de mogelijke gevaren kennen.

25. Reiniging en onderhoud mogen niet worden uitgevoerd door kinderen tenzij ze 8 jaar of ouder zijn en onder toezicht van een volwassene staan.

26. Houd het apparaat en het snoer buiten bereik van kinderen onder de 8 jaar.

27. Bij het gebruik van elektrische apparatuur moeten altijd veiligheidsmaatregelen worden genomen om het risico van

brand, elektrische schokken en/of letsel in geval van verkeerd gebruik te voorkomen.

28. Controleer of de spanning op het typeplaatje overeenkomt met de spanning die op het typeplaatje staat van uw installatie. Als dit niet het geval is, neem dan contact op met de dealer en sluit het apparaat niet aan.

29. Laat het apparaat nooit onbeheerd achter terwijl het in bedrijf is.

30. Bewaar dit document bij de hand en geef het aan de toekomstige eigenaar in geval van overdracht van uw apparaat.

31. Het apparaat mag niet worden gebruikt als het is gevallen, er zijn duidelijke tekenen van schade zichtbaar of er zijn lekken.

32. Het apparaat is niet bedoeld om te worden bediend door externe timermiddelen of een afstandsbedieningssysteem.

33. Dit apparaat is alleen bedoeld voor huishoudelijk en binnengebruik.

34. Open het apparaat nooit vanaf de voorkant, plaats uzelf altijd iets opzij om u niet aan de stoom te verbranden.



35. Gebruik het apparaat niet als het netsnoer of de stekker beschadigd is, als het niet werkt correct, als het is beschadigd of gevallen. Als de voedingskabel is beschadigd, moet dat zo zijn vervangen door de fabrikant of zijn vertegenwoordiger of door een gekwalificeerd persoon om elk risico te vermijden.

36. Dit apparaat is niet bedoeld voor gebruik door mensen met verminderde fysieke, mentale of zintuiglijke vermogens of zonder ervaring of kennis, tenzij ze de instructie hebben gekregen om toezicht te houden of als ze instructies hebben gekregen over het gebruik van de apparaat door een persoon die verantwoordelijk is voor hun veiligheid. Kinderen moeten onder toezicht staan om ervoor te zorgen dat ze niet met het apparaat spelen.

## **Koelmiddel**

Het koelgas in het circuit van dit apparaat is isobutaan (R600a), een laag gas vervuilend maar brandbaar.

- Let er bij het transporteren en installeren van het apparaat op dat u geen enkel onderdeel van het koelcircuit beschadigt
- Gebruik geen scherpe of puntige gereedschappen om het apparaat te ontdooien.
- Gebruik geen elektrisch apparaat in het apparaat.

Als het koelsysteem beschadigd is:

- Gebruik geen vlam in de buurt van het apparaat.
- Vermijd vonken - steek geen elektrische apparaten of zaklampen aan.

Ventileer de kamer onmiddellijk

## INSTRUCTIES PRODUCT

### 1) Samenstelling

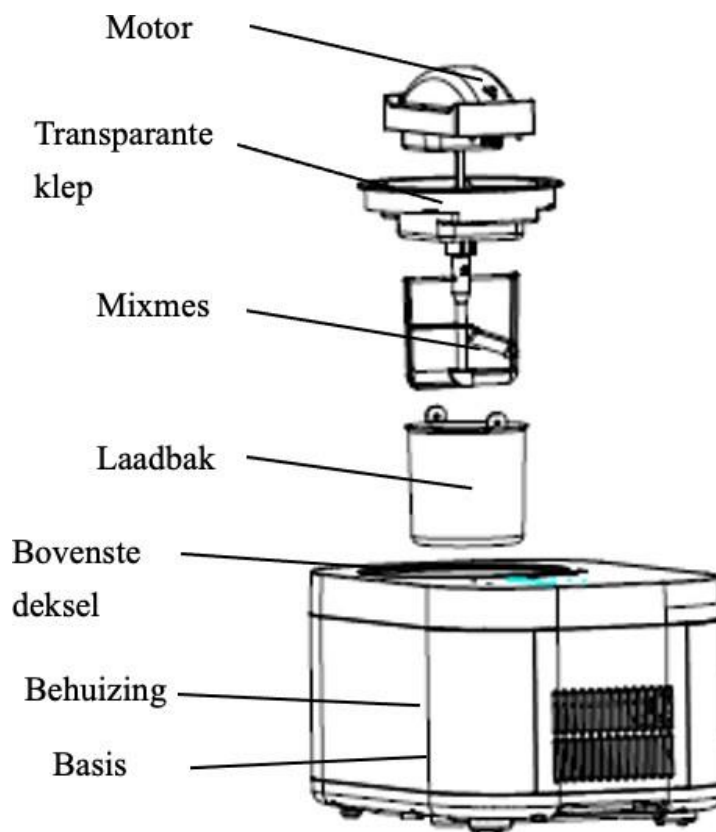

### 2) Bedieningspaneel

IJs-modus



Single mixmodus



Single koelmodus



Start/Stop



Hoofdknop



Menu

## GEBRUIK

1. Sluit de stroomkabel aan en steek de stekker in een geschikt stopcontact. De vorm en de spanning van het stopcontact dient hetzelfde te zijn zoals aangegeven.

### 2. Tiptoetsfuncties

1). Functiebeschrijving van tiptoetsen

① TIPTOETS HOOFDKNOP 

Steek de stekker in het stopcontact, druk 1 seconde op de hoofdknop om het apparaat in te schakelen, de indicator van de ijs-modus gaat rood branden, druk nogmaals 1 seconde op de hoofdknop om het apparaat uit te schakelen.

② TIPTOETS START/STOP 

Als het apparaat in de opstartmodus is, zal de indicator rood branden. Als u de START/STOP-toets indrukt, zal de indicator groen gaan branden. Als u de knop nogmaals indrukt, stopt het apparaat met werken en zal de indicator weer rood worden. Als het apparaat in normale werkmodus is gedurende het ijsmaken, heeft het nog niet de isolatiemodus bereikt. Als u op dit moment deze knop indrukt, zal de indicator rood gaan branden, de mixmotor van het apparaat stopt met draaien en de koelfunctie zal na één minuut ook stoppen. Als u deze knop binnen een minuut indrukt, gaat het apparaat weer terug naar de werkmodus.

③ TIPTOETS MENU 

Als de indicator van het apparaat rood brandt, kunt u vrijelijk uit drie modi kiezen door op deze knop te drukken. Echter, als de indicator groen is, kunnen de andere modi niet gekozen worden.

### 2) BESCHRIJVING VAN MODI

① Single mixmodus:

Als de single mixmodus is geselecteerd begint de mixmotor met de mixfunctie. De standaardtijd is 30 min. Als de tijd of de hardheid de ingestelde waarde bereikt heeft, zullen er 10 piepjes klinken die aangeven dat het mixen is afgerond. Als het afgerond is, gaat het apparaat over in stand-by-modus, en de indicator zal rood gaan branden. Kies een andere modus of schakel het uit.

② Single koelmodus

De compressor en de koelventilator beginnen met de koelfunctie. De standaardtijd is 30 min. Als het afgerond is, klinken er 10 piepjes om aan te geven dat het koelen is afgerond. Als het afgerond is, gaat het apparaat over in stand-by-modus, en de indicator zal rood branden. Kies een andere modus of schakel het uit.

③ IJsmachine-modus

De compressor, mixmotor en koelventilator beginnen te werken, als het ijs klaar is, zullen er 10 korte piepjes klinken. U kunt nu van het ijs gaan genieten; Als het apparaat niet meer gebruikt wordt, begint automatisch de isolatiefunctie, de indicator van de ijsmachine-modus gaat groen knipperen en 10 piepjes klinken als de isolatie afgerond is. Het apparaat gaat over in stand-by-modus en de indicator zal rood gaan branden. Kies een andere modus of schakel het uit.

### 3) BESCHRIJVING VAN DE INDICATOR

Als het apparaat in stand-by-modus is, zal het rode licht gaan branden; als het apparaat in werkmodus is, brandt het groen; als het apparaat aan het isoleren is, zal de indicator aan gaan en knipperen.

### 3. KOUDHOUDFUNCTIE

De koudhoudfunctie voor het ijs: Om te voorkomen dat u weggaat tijdens het ijsmaken en het ijs niet op tijd gegeten of opgeslagen kan worden na het bereiden van het product waardoor het ijs zou smelten, hebben we iets ontworpen: als het ijsmaken afgerond is en niemand er iets mee doet, gaat de compressor automatisch 10 minuten uit en gaat dan weer 6 minuten aan, zo behoudt het de frisse smaak en ijsstructuur. Dit wordt gerekend tot 1 uur. Gedurende deze tijd knippert het groene licht van de ijs-modus. Als de ijsmodus afgerond is, klinken er 10 piepjes en zal de indicator rood gaan branden, het apparaat is in stand-by-modus.

### 4. ZELFBESCHERMINGSFUNCTIE VAN DE MOTOR

Als het ijs harder wordt, kan de motor van de mixer vastlopen. De zelfbeschermingsfunctie van de motor zal de motor laten stoppen als de temperatuur oploopt ten gunste van de levensduur van de motor.

### 5. ZELFBESCHERMINGSFUNCTIE VAN DE COMPRESSOR

Als de compressor stopt na het ijs maken of de single koelmodus, en als de ijsmodus of single koelmodus weer wordt gekozen, heeft de compressor een beschermingstijd van ongeveer 3 minuten. Echter, als de stekker opnieuw in het stopcontact wordt gestoken, wordt het apparaat gereset. Dan is er geen vertraging in de ijsmodus of single koelmodus.

### 6. BEHEERS HET VOLUME VAN DE INGREDIËNTEN

Om overloop en verspilling tegen te gaan, zorg dat de ingrediënten niet hoger komen dan 60% van de capaciteit van de verwijderbare bak is (Het ijs zet uit als dit gemaakt wordt).

## HOE IJS MAKEN

**OPMERKING:** Maak voor gebruik alle onderdelen grondig schoon die in contact komen met ijs, waaronder: koelbak, laadbak, mixmes, transparante klep, etc.

Voordat u gaat schoonmaken, dient u te controleren dat de stekker uit het stopcontact is. Als u ijs maakt, dient het apparaat recht op een vlak oppervlak te staan zodat de compressor van het apparaat juist functioneert.

Hier zijn de stappen om ijs te maken:

#### Stap 1.

Giet de voorbereide ingrediënten en warm water in de verwijderbare bak en laat alles mixen.

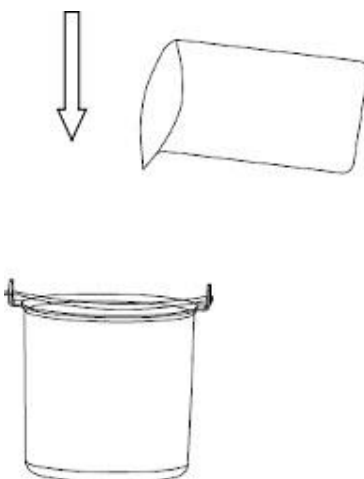

## Stap 2.

Plaats de laadbak op de ijsmachine, beide uiteinden van de laadbakhandgrepen dienen overeen te komen met de inkepingen van de bovenste deksel.

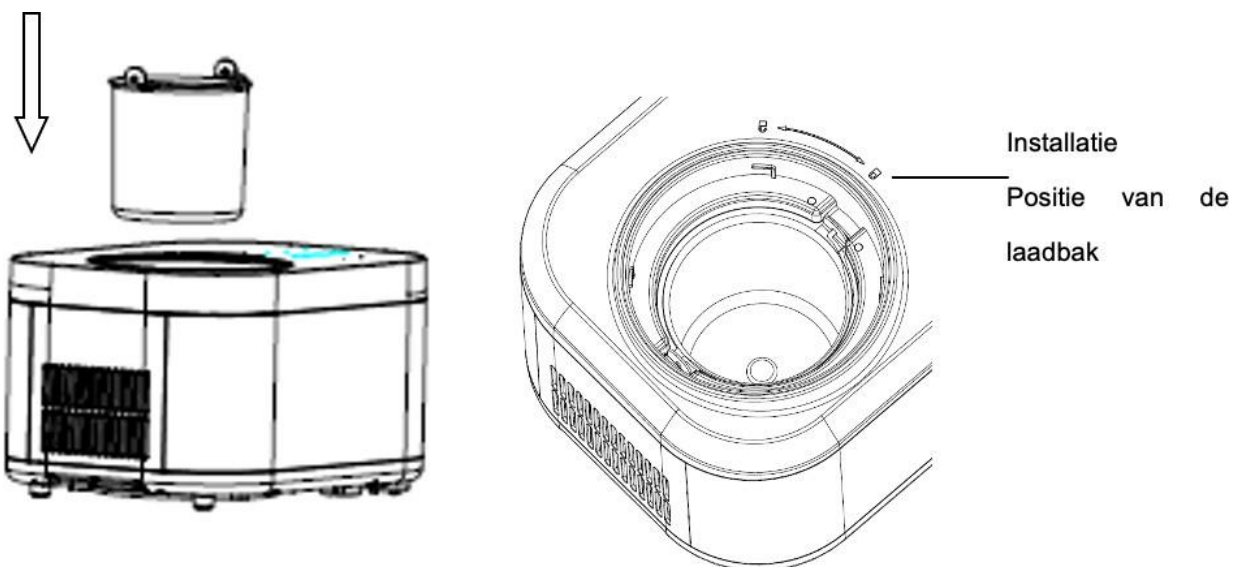

## Stap 3.

Plaats de transparante klep en de motoronderdelen.

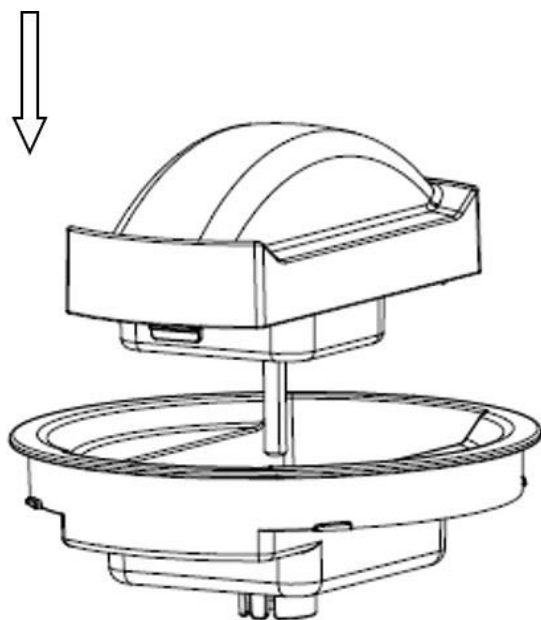

#### Stap 4.

Plaats de mixmessen, transparante klep en de motoronderdelen

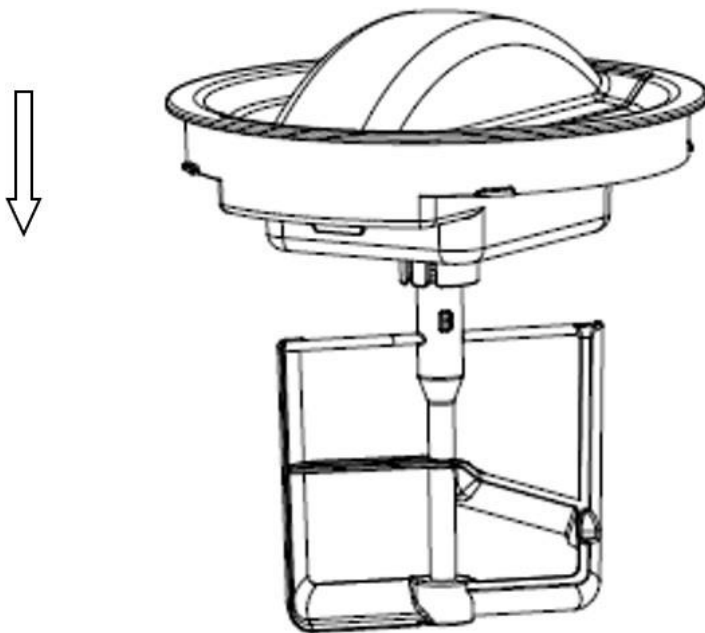

#### Stap 5.

Plaats de onderdelen die geplaatst zijn bij stap 4 op de ijsmachine, zorg dat het midden van de convexe omhulsel van de laadbak en de motoronderdelen van de mixmes recht onder elkaar staan, zet de onderdelen vast door met de klok mee te draaien en zorgen dat de driehoeksmarkering van de onderdelen op de "LOCK"-markering staan.

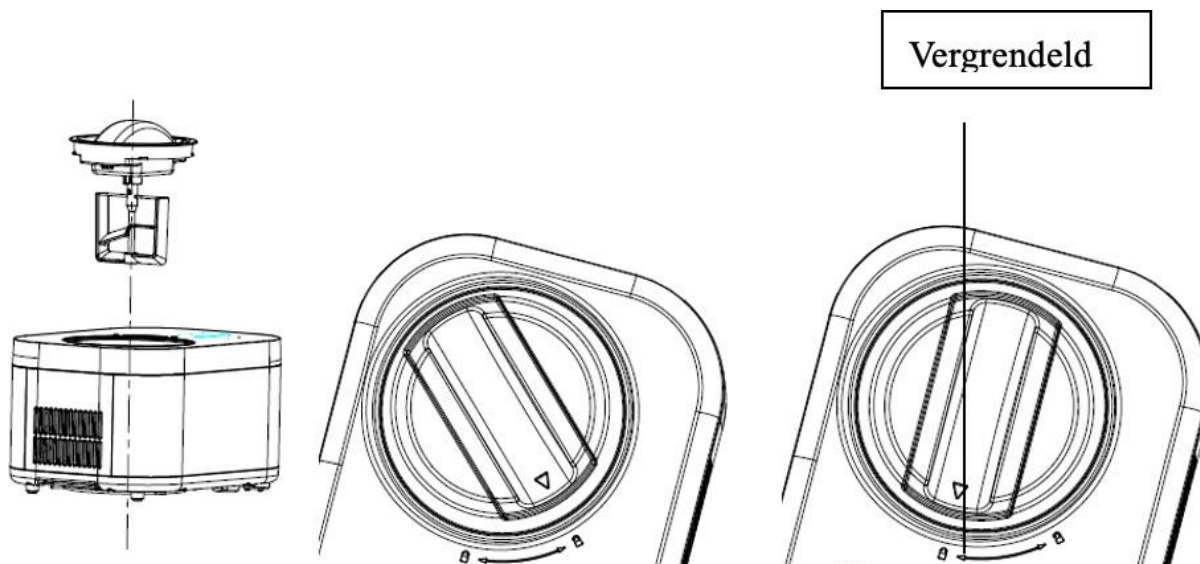

### Stap 6.

Steek de stekker in het stopcontact, druk 1 seconde op de hoofdknop en het apparaat begint, de ijs-modus brandt rood, druk op de START/STOP-knop, de indicator brandt groen en het ijs maken begint.



### Stap 7.

Als het ijs kalar is, druk dan 1 seconde op het hoofdknop en het apparaat schakelt zich uit.



### Stap 8.

Draai de transparante klep en de motoronderdelen tegen de klok in. Tijdens het uitdraaien zullen er wrijvingsgeluiden klinken, dat is normaal. Als de driehoekmarkering overeenkomt met de ontgrendelmarkering haalt u de onderdelen en de laadbak eruit.



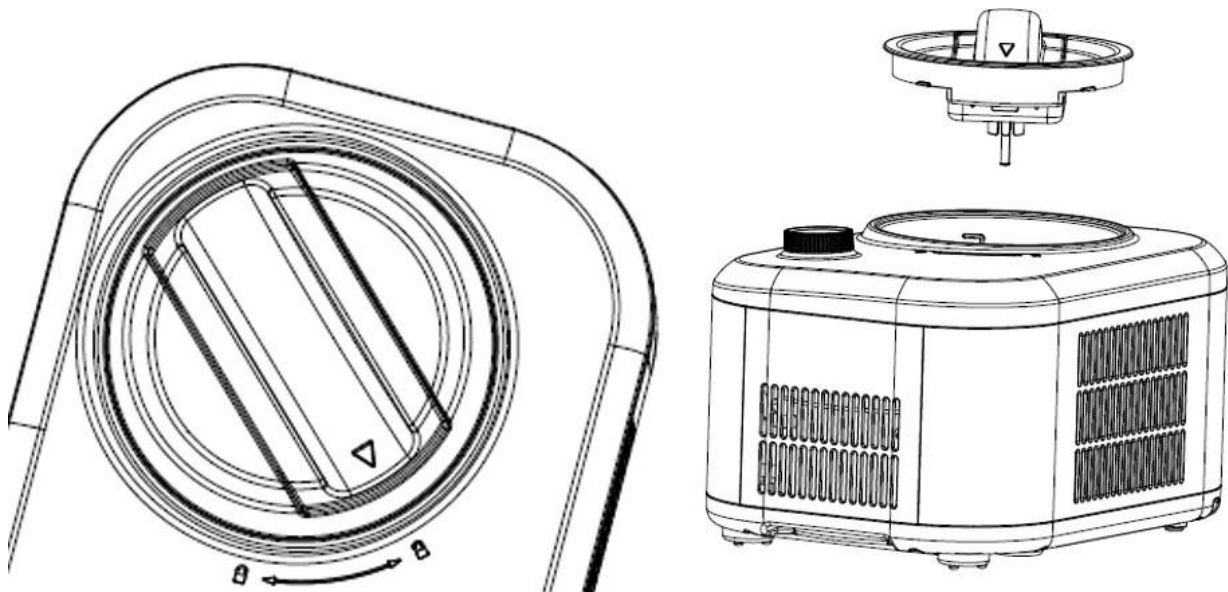

## ELEKTRISCH SCHEMA

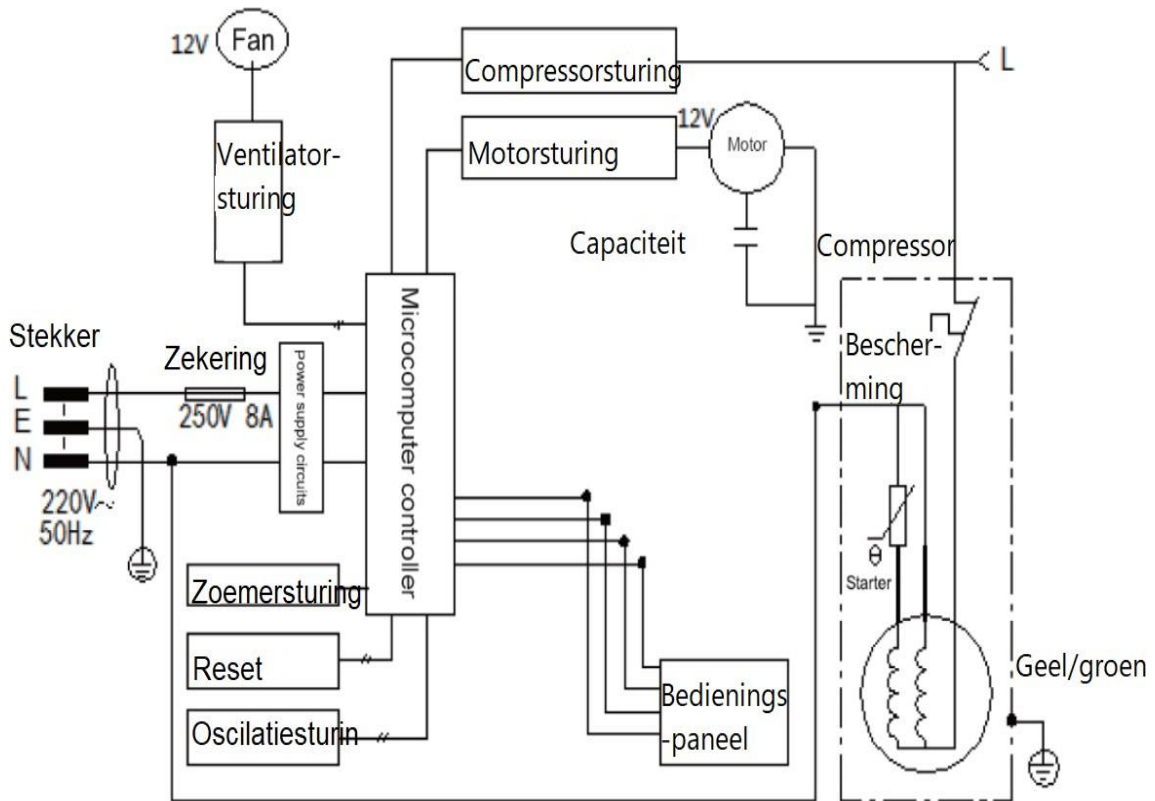

① Schakel het

## ONDERHOUD

Waarschuwing: De stekker moet uit het stopcontact worden gehaald voor het schoonmaken om elektrische schokken te vermijden.

- (1) Haal het mixmes eruit, veeg deze schoon met een vochtige doek
- (2) Haal de verwijderbare kan eruit, maak deze schoon met een vochtige, zachte doek
- (3) Veeg de transparante klep en bijvulklep met een vochtige doek
- (4) Verwijder de viezigheid op de basis of op andere plekken met een vochtige doek, giet geen water op de kabel, stekker of ventilatie, dompel het apparaat niet onder in water of in een andere vloeistof
- (5) Veeg het goed droog met een droge doek, plaats de componenten dan weer terug.

## VOORKOMENDE PROBLEMEN

No.	Het probleem	Oorzaakanalyse	Oplossingen
1	De laadbak komt er niet gemakkelijk uit als het ijs klaar is	Er zitten waterdruppels tussen de ondergrond en de laadbak die niet weggeveegd zijn, waardoor ze vastvriezen	Wacht 3-8 minuten voordat u de ijsbak eruit haalt.
2	De transparante klep komt los van de mixmes en kan niet teruggeduwd worden	Het mixmes zit niet op zijn plek, let op dat de convex omhulsel onderin overeenkomt	Plaats het mixmes op zijn plek en draai de transparante afdekking op zijn plek
3	De laadbak kan niet worden geplaatst	Vervorming veroorzaakt door verkeerd gebruik van de laadbak	Koop een nieuwe laadbak
4	Bij het begin van het ijs maken, krast het mixmes of zit deze vast	Vervorming veroorzaakt door verkeerd gebruik van de laadbak	Koop een nieuwe laadbak

## ONDERDELEN



Dit symbool geeft aan dat dit product niet mag worden weggegooid bij het normale huishoudelijk afval in de EU. Om mogelijke schade voor mens en milieu te vermijden door de verkeerde afvoer van afval, recycle dit product verantwoord om het gebruik van materiaal te promoten. Om uw gebruikte product te brengen, volg de protocollen op deze terug te brengen of neem contact op met de verkoper. Zij kunnen dit product milieuvriendelijk afvoeren.

Adeva SAS / H.Koenig Europe - 8 rue Marc Seguin - 77290 Mitry Mory – France

[www.hkoenig.com](http://www.hkoenig.com) - [sav@hkoenig.com](mailto:sav@hkoenig.com) - [contact@hkoenig.com](mailto:contact@hkoenig.com) - Tél: +33 1 64 67 00 05

# ESPAÑOL

**LEA CUIDADOSAMENTE ESTE MANUAL DE INSTRUCCIONES Y GUÁRDELO EN UN LUGAR SEGURO PARA POSIBLES CONSULTAS EN EL FUTURO.**

## **MEDIDAS DE SEGURIDAD IMPORTANTES**

Este símbolo indica que el gas refrigerante (R600a) y los materiales no metálicos del aparato son inflamables. Es un símbolo de advertencia. Advertencia: Riesgo de incendio/materiales inflamables.



Advertencia: Riesgo de incendio/materiales inflamables.

**ADVERTENCIA:** Antes de usar, asegúrese de que el cable de alimentación no esté atrapado o dañado.

**ADVERTENCIA:** No coloque varios enchufes o fuentes de alimentación portátiles en la parte posterior del aparato.

Los niños de 3 a 8 años pueden cargar y descargar aparatos frigoríficos. Para evitar la contaminación de los alimentos, respete las siguientes instrucciones:

- Limpie periódicamente las superficies que puedan entrar en contacto con los alimentos y los sistemas de drenaje accesibles.
- Si va a dejar el aparato vacío durante mucho tiempo, apáguelo, descongélelo, límpielo y séquelo.
- En cuanto a la información relativa al uso del aparato, consulte el siguiente párrafo de este manual.

## **ESPECIFICACIONES**

Capacidad: 1L

Voltaje: CA 220-240V / 50Hz

Clase de protección anti-choque: I

Tipo de clima: N / SN

Consumo de energía: 100 W

Dimensiones máximas totales: 355 (L) X 260 (A) X 225.8 (A) mm

Dimensiones máximas del embalaje: 404 (L) X 305 (A) X 265 (A) mm

Peso Neto: 7,4 KG

Peso Bruto: 8,1 KG

## **CARACTERÍSTICAS DEL PRODUCTO**

1. Control táctil, operación simple y confiable que no le dará muchos problemas.
2. Carcasa de plástico, elegante, de moda y más ligera;
3. Mezcla superior y poco ruido;
4. Variedad de métodos para producción de helado de congelación rápida;
5. Las piezas son desmontables, fáciles de limpiar, higiénicas y seguras.



## PRECAUCIÓN

1. Lea todas las instrucciones antes usar la máquina.
2. Compruebe que la tensión de su red eléctrica sea compatible con la indicada en la placa de características de la máquina y verifique que la conexión a tierra de la corriente esté en buen estado.
3. Si el cable de alimentación está dañado, este deberá ser reemplazado por el fabricante, su agente de servicios técnicos o un especialista similar para evitar riesgos potenciales.
4. Nunca vuelque esta máquina ni la incline a más de 45 grados de la superficie.
5. Para prevenir descargas eléctricas, no vierta agua sobre el cable de alimentación, el enchufe o las ranuras de ventilación y nunca sumerja la máquina en agua o en cualquier otro líquido.
6. Desenchufe la máquina del tomacorriente después del uso o antes de limpiarla.
7. Mantenga la máquina a 8 cm de cualquier otro objeto para permitir la circulación de aire y una buena disipación de calor.
8. Utilice únicamente los accesorios recomendados por el fabricante.
9. No permita que los niños o las personas discapacitadas operen sin ninguna guía o supervisión.
10. No utilice la máquina cerca de llamas, fogones, hornillas o estufas.
11. Para evitar que se dañe el compresor, no encienda la

máquina (botón POWER) demasiadas veces en cortos períodos de tiempo (espere al menos 5 minutos).

12. Para evitar incendios y cortocircuitos, nunca introducir láminas de metal u otros objetos conductores en la máquina de helado.
13. Cuando saque el helado, no golpee el recipiente para no dañarlo.
14. Nunca enchufe la máquina a la corriente antes de instalar bien el recipiente y la cuchilla mezcladora.
15. La temperatura inicial de los ingredientes es de  $25 \pm 5$  °C. No coloque los ingredientes en el congelador para pre-congelarlos, ya que hará que la cuchilla quede bloqueada fácilmente antes de que el helado esté en buenas condiciones.
16. No retire la cuchilla de la máquina cuando la misma esté funcionando.
17. No use la máquina a la intemperie.
18. Nunca limpie la máquina con productos abrasivos o implementos duros. No use el lavavajillas para limpiar el recipiente de carga y no use agua para lavar directamente el evaporador.
19. Después de la operación, retire el enchufe del tomacorriente.
20. Cuando la luz indicadora roja está encendida, la máquina está en estado de espera. Cuando la luz indicadora verde está encendida, la máquina está en funcionamiento. Si la luz verde parpadea, la máquina está en estado de conservación del calor.
21. Cuando la máquina de hacer helados se enciende sin

agregar ingredientes de helado, se escuchará un leve sonido de la cuchilla mezcladora raspando el recipiente de carga, lo cual es un fenómeno normal.

22. Hay dos láminas de cobre redondas en el conjunto del motor de la cubierta transparente instalada en la parte superior. Cuando use el aparato, seque el agua de la cubierta transparente y de las láminas de cobre. Si se usa sin secar, las dos placas de cobre estarán conectadas por agua, lo que provocará un corte de energía del motor. Saque la línea eléctrica, seque el agua y reinicie la máquina.

23. Conserve este manual de instrucciones.

24. Este aparato puede ser utilizado por niños de al menos 8 años de edad, siempre que cuenten con supervisión y hayan recibido instrucciones sobre el uso seguro del electrodoméstico y sean plenamente conscientes de los peligros que implica.

25. La limpieza y mantenimiento de la máquina no debe ser efectuada por niños a menos que tengan como mínimo 8 años de edad y cuenten con la supervisión de un adulto.

26. Mantenga el aparato y su cable eléctrico fuera del alcance de niños de menos de 8 años.

27. Al utilizar equipos eléctricos, siempre se deben tomar precauciones de seguridad para evitar el riesgo de incendio, descarga eléctrica y/o lesiones en caso de uso indebido.

28. Asegúrese de que la tensión nominal de la placa de características corresponde a la tensión de red de su instalación. Si no es así, póngase en contacto con el distribuidor y no conecte la unidad.

29. Al utilizar equipos eléctricos, siempre se deben tomar precauciones de seguridad para evitar el riesgo de incendio, descarga eléctrica y/o lesiones en caso de uso indebido.
30. Por favor, tenga este documento a mano y entréguelo al futuro propietario en caso de transferencia de su dispositivo.
31. El dispositivo no debe utilizarse si se ha caído, si hay signos evidentes de daño o si hay fugas.
32. El dispositivo no está diseñado para funcionar con un temporizador externo o un sistema de control remoto.
33. Este electrodoméstico está diseñado solo para uso doméstico e interior.
34. Nunca abra el aparato por la parte delantera, colóquese siempre ligeramente hacia un lado para no quemarse con el vapor.
35. No utilice el dispositivo si el cable de alimentación o el enchufe están dañados, si no funciona correctamente, si se ha dañado o caído. Si el cable de alimentación está dañado, debe reemplazado por el fabricante o su agente o por una persona calificada para evitar cualquier riesgo.
36. Este dispositivo no está diseñado para que lo utilicen personas con capacidades físicas, mentales o sensoriales reducidas o que carezcan de experiencia o conocimientos, a menos que se le haya indicado que lo hagan. Para supervisar o si han recibido instrucciones sobre el uso del dispositivo por una persona responsable de su seguridad. Los niños deben ser supervisados para asegurarse de que no jueguen con el dispositivo.



## Refrigerante

El gas refrigerante contenido en el circuito de este dispositivo es isobutano (R 600a), un gas bajo contaminante pero inflamable.

- Al transportar e instalar el aparato, tenga cuidado de no dañar ninguna parte del circuito frigorífico

- No utilice herramientas afiladas o puntiagudas para descongelar el aparato.

- No utilice ningún aparato eléctrico dentro del aparato.

Si el sistema de refrigeración está dañado:

· No utilice una llama cerca del aparato.

· Evite las chispas - no encienda ningún aparato eléctrico o linterna.

Ventile la habitación inmediatamente

## DESCRIPCIÓN DEL PRODUCTO

### 1) Estructura

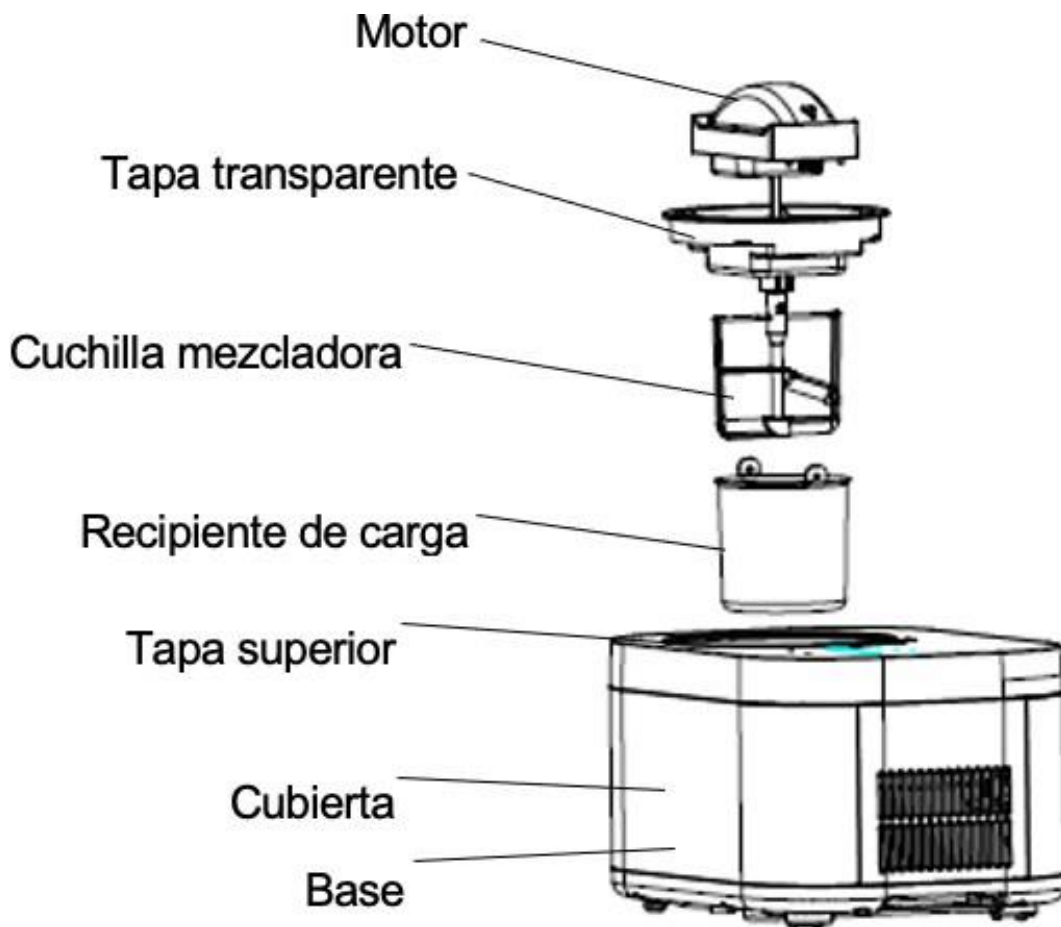

### 2) Panel de control

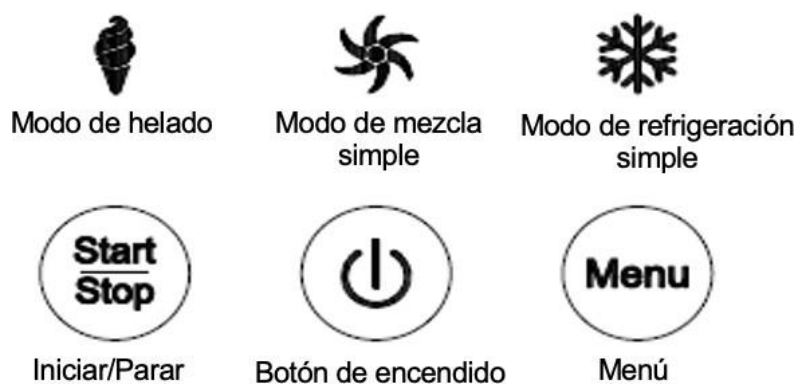

## INSTRUCCIONES DE OPERACIÓN

1. Conecte el enchufe al tomacorriente adecuado. La forma y voltaje del tomacorriente deben ser los mismos que los indicados en la placa de características de la máquina.

## 2. BOTONES DE CONTROL TÁCTIL

### 1) Función de los botones de control táctil

#### ① BOTÓN TÁCTIL DE ENCENDIDO

Conecte el enchufe al tomacorriente, toque el botón de encendido durante 1 segundo para encender la máquina, la luz indicadora del modo helado se encenderá en rojo. Toque nuevamente el botón de encendido durante 1 segundo para apagar la máquina.

#### ② BOTÓN TÁCTIL INICIAR / DETENER

Cuando la máquina está encendida, la luz indicadora es roja. Si toca el botón INICIAR/DETENER, la luz indicadora se volverá verde. Si vuelve a tocar el botón, la máquina dejará de funcionar y la luz indicadora se volverá roja. Cuando la máquina está en funcionamiento normal en modo helado, si toca este botón, la luz indicadora se encenderá en rojo, el motor de mezcla de la máquina dejará de funcionar y la función de refrigeración también dejará de funcionar después de un minuto. Si toca este botón en un minuto, la máquina volverá al estado de funcionamiento normal.

#### ③ BOTÓN TÁCTIL MENÚ

Cuando la luz indicadora de la máquina es roja, puede seleccionar libremente tres modos tocando este botón. Sin embargo, cuando la luz es verde, el botón no tendrá ninguna función.

### 2) Descripciones de los diferentes modos

#### ① Modo de mezcla simple:

Cuando se selecciona el modo de mezcla simple, el motor de mezcla comienza a realizar la función de mezcla por 30 minutos. Cuando el tiempo o la mezcla alcancen el valor establecido, se escucharán 10 pitidos para recordar que la función se completó. Una vez finalizada, la máquina entrará en el modo de espera y la luz indicadora se encenderá en rojo. Seleccione otros modos o apáguela.

#### ② Modo de refrigeración simple:

Cuando se selecciona el modo de refrigeración simple, el compresor y el ventilador de enfriamiento se ponen en marcha para realizar la función de refrigeración por 30 minutos. Cuando el tiempo alcance el valor establecido, se escucharán 10 pitidos para recordar que se completó la refrigeración. Una vez finalizada, la máquina entrará en estado de espera y la luz indicadora se encenderá en rojo. Seleccione otros modos o apáguela.

#### ③ Modo helado:

Cuando se selecciona el modo helado, se encienden el compresor, el motor de mezcla y el ventilador de enfriamiento, cuando se hace el helado, se escucharán 10 pitidos cortos. En este momento, puede disfrutar del helado. Si no hay operación, la máquina ingresará a la función de aislamiento automáticamente, la luz indicadora del modo helado estará en verde. Después de que se complete el aislamiento, la luz verde parpadeará y se escucharán 10 pitidos cortos, en este momento la máquina entrará en modo de espera y la luz indicadora se volverá roja. Seleccione otros modos o apáguela.

### **3) Descripción de la luz indicadora**

Cuando la máquina está en estado de espera, la luz roja es roja, cuando la máquina está en funcionamiento, la luz es verde; cuando la máquina está en el estado de aislamiento, la luz indicadora está encendida y parpadeando.

### **3. FUNCIÓN MANTENER FRIO**

Para evitar que el helado se derrita, la máquina está diseñada para mantener el frío: una vez que el helado está terminado y sin ninguna otra operación, el compresor se apagará automáticamente durante 10 minutos y se encenderá durante 6 minutos, para mantener el helado frío y la textura cremosa. El tiempo de espera es de 1 hora. Durante este período, la luz verde del modo helado parpadea. Cuando finaliza el modo helado, hay 10 pitidos cortos, la luz indicadora se enciende en rojo y la máquina está en modo de espera.

### **4. FUNCIÓN DE AUTO PROTECCIÓN DEL MOTOR**

Cuando el helado se vuelve muy duro, el motor de mezcla podría bloquearse. Por esta razón, el dispositivo de protección del motor hace que el mismo deje de funcionar al detectar una temperatura alta para garantizar su vida útil.

### **5. FUNCIÓN DE AUTO PROTECCIÓN DEL COMPRESOR**

Una vez que finaliza el modo helado o el modo de refrigeración simple, el compresor se detiene. Si se selecciona nuevamente el modo de helado o el modo de refrigeración simple, el compresor tendrá un tiempo de protección de aproximadamente 3 minutos. Sin embargo, después de conectar el enchufe al tomacorriente, la máquina se reinicia de forma predeterminada. En este momento, no hay demora en seleccionar el modo helado o el modo de refrigeración simple.

### **6. CONTROLANDO EL VOLUMEN DE LOS INGREDIENTES**

Para evitar el desbordamiento y el desperdicio, asegúrese de que los ingredientes no excedan el 60% de la capacidad del recipiente extraíble (el helado se expande al formarse).

### **PREPARANDO HELADOS**

**NOTA:** Antes de usar su máquina, lave bien todas las piezas que entren en contacto con el helado (incluido el recipiente de enfriamiento, el recipiente de carga, la cuchilla mezcladora, la tapa transparente, etc.).

Antes de limpiar, asegúrese de que el cable de alimentación esté desconectado del tomacorriente. Coloque la máquina de helado en posición vertical sobre una superficie plana para que el compresor incorporado tenga un mejor rendimiento.

Estos son los pasos para hacer un helado:

**Paso 1.** Vierta los ingredientes de la receta bien preparados y el agua tibia en el recipiente extraíble, luego mezcle uniformemente.

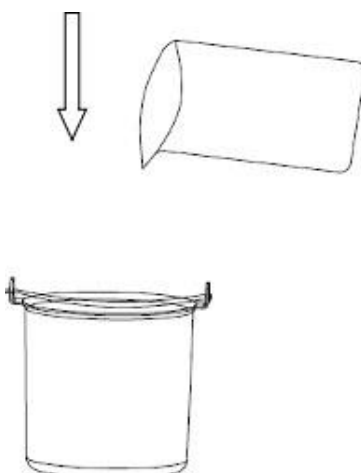

**Paso 2.** Coloque el recipiente extraíble en la máquina y gírelo ligeramente para que encaje bien con el recipiente de carga.

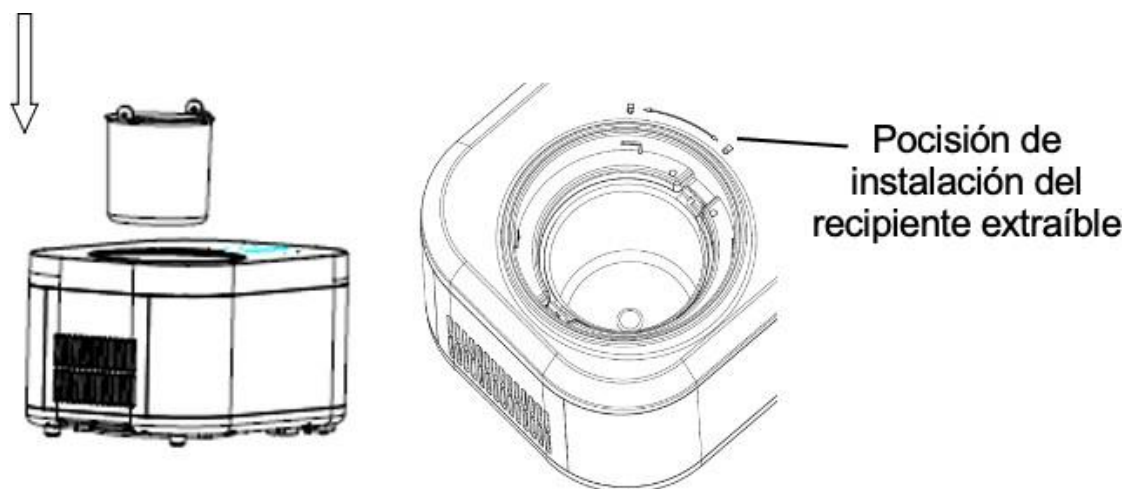

**Paso 3.** Instale las cuchillas mezcladoras, la tapa transparente y los componentes del motor.

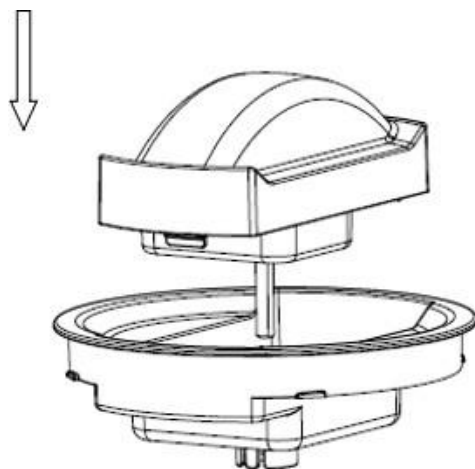

**Paso 4.** Coloque los componentes instalados en el paso 4 en la máquina de helados, asegúrese de que el centro del casco convexo del recipiente de carga y las cuchillas mezcladoras esté en línea recta, bloquee los componentes en el sentido de las agujas del reloj y asegúrese de que la marca triangular de los componentes gire hasta la marca "Bloquear".

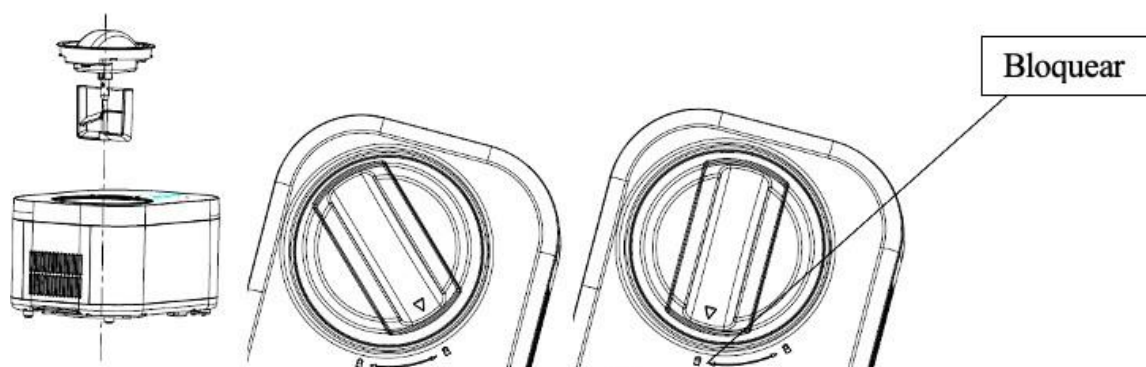

**Paso 5.** Conecte el enchufe al tomacorriente y toque el botón de encendido durante 1 segundo. La máquina se enciende y la luz indicadora del modo de helado es roja, luego toque el botón INICIAR/DETENER, la luz indicadora se volverá verde y el helado se comenzará a hacer.

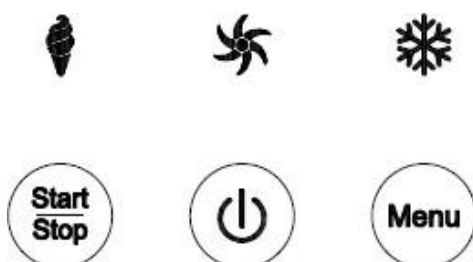

**Paso 6.** Cuando termine el helado, toque el botón de encendido durante 1 segundo y la máquina se apagará.

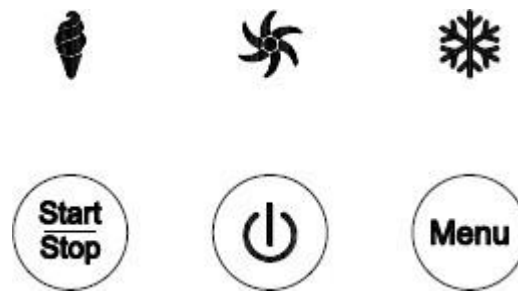

**Paso 7.** Gire la tapa transparente y los componentes del motor en sentido anti-horario. En el proceso de giro, habrá un ligero sonido de fricción, que es normal. Cuando la marca del triángulo esté alineada con la marca de desbloqueo, saque los componentes y luego saque el recipiente de carga.

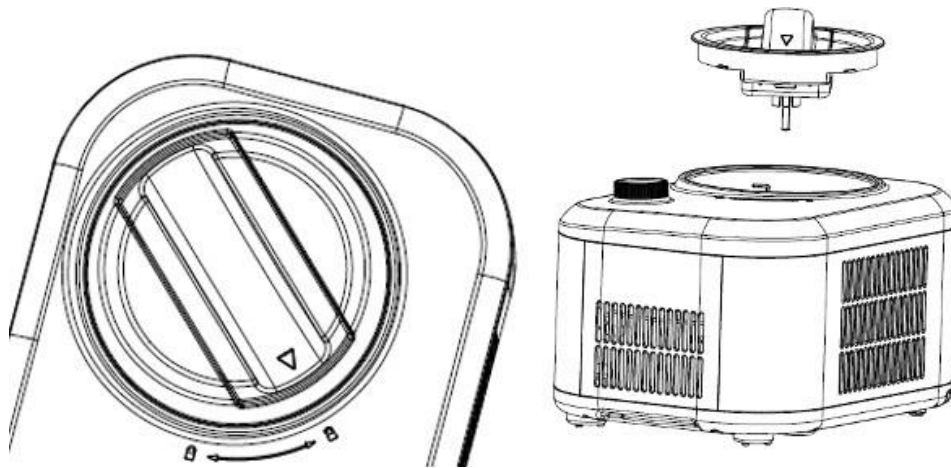

## DIAGRAMA ELÉCTRICO

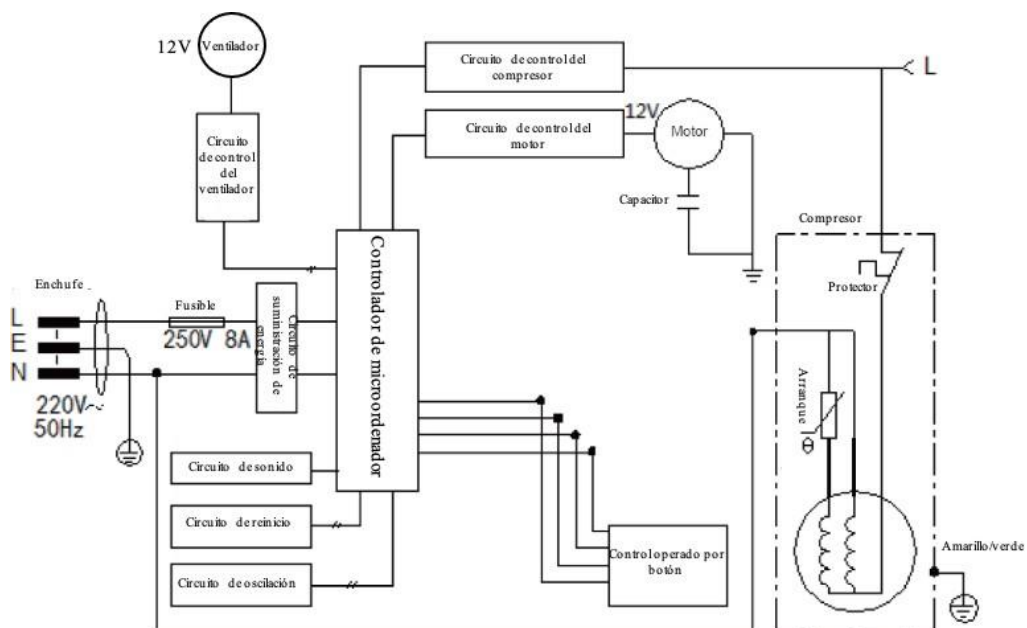

## **MANTENIMIENTO**

Precaución: el enchufe debe quitarse de la corriente antes de limpiar la máquina para evitar descargas eléctricas.

1. Extraiga la cuchilla mezcladora y límpiela con un paño húmedo.
2. Saque el recipiente extraíble, límpielo con un paño suave y húmedo.
3. Limpie la tapa transparente y la tapa de rellenado con un paño húmedo
4. Retire la suciedad de la carcasa y de otros lugares con un paño húmedo. Nunca vierta agua sobre el cable, el enchufe o las ranuras de ventilación, ni sumerja la máquina en agua o en cualquier otro líquido.
5. Seque completamente la máquina y sus componentes con un paño seco, luego regrese cada componente a su posición inicial.



## SOLUCIÓN DE PROBLEMAS

No.	Problema	Causa	Solución
1.	No es fácil sacar el recipiente de carga después de que se termina el helado.	Hay agua entre el barril de refrigeración y el recipiente de carga que provoca la congelación.	Espere de 3 a 8 minutos antes de sacar el recipiente.
2.	La tapa transparente se levanta y no se puede pegar en su lugar.	Las cuchillas mezcladoras no están en su lugar, preste atención a la alineación del casco convexo en la parte inferior.	Coloque las cuchillas mezcladoras en su lugar y gire la tapa transparente.
3.	El recipiente de carga no se puede colocar en el barril de refrigeración.	Deformación causada por un uso inadecuado del recipiente de carga	Compre un recipiente de carga nuevo.
4.	Al comienzo de la elaboración del helado, las cuchillas mezcladoras se atascaron gravemente.	Deformación causada por un uso inadecuado del recipiente de carga	Compre un recipiente de carga nuevo.



Esta marca indica que este producto no debe desecharse con otros desechos domésticos en toda la UE. Para evitar posibles daños al medio ambiente o la salud humana debido a la eliminación incontrolada de desechos, recíclelos de manera responsable para promover la reutilización sostenible de los recursos materiales. Para devolver su dispositivo usado, utilice los sistemas de devolución y recogida o póngase en contacto con el minorista donde compró el producto.

Adeva SAS / H.Koenig Europe - 8 rue Marc Seguin - 77290 Mitry Mory – France

[www.hkoenig.com](http://www.hkoenig.com) - [sav@hkoenig.com](mailto:sav@hkoenig.com) - [contact@hkoenig.com](mailto:contact@hkoenig.com) - Tél: +33 1 64 67 00 05

# ITALIANO

## ISTRUZIONI DI SICUREZZA IMPORTANTI

LEGGERE ATTENTAMENTE E CONSERVARE QUESTE INDICAZIONI IMPORTANTI PER RIFERIMENTI FUTURI.



Questo simbolo indica che il refrigerante R600a e i materiali non metallici dell'apparecchio sono infiammabili. È un simbolo di avvertimento. Avvertenza: rischio d' incendio / materiali infiammabili.



Avvertimento; Rischio d' incendio / materiali infiammabili.

**ATTENZIONE:** durante il posizionamento dell'apparecchio, assicurarsi che il cavo d'alimentazione non sia intrappolato o danneggiato.

**AVVERTENZA:** non posizionare prese portatili o alimentatori portatili sul retro dell'apparecchio.

I bambini di età compresa tra 3 e 8 anni possono caricare e scaricare apparecchi di refrigerazione. Per evitare la contaminazione degli alimenti, rispettare le seguenti istruzioni:

- Pulire regolarmente le superfici che possono venire a contatto con gli alimenti e sistemi di drenaggio accessibili.
- Se l'apparecchio viene lasciato vuoto per lunghi periodi, spegnerlo, sbrinarlo, pulirlo e asciugarlo. Per quanto riguarda le informazioni relative all'uso dell'apparecchio, si rimanda al paragrafo successivo di questo manuale.

## SPECIFICHE

Capacità: 1L

Voltaggio: corrente alternata 220-240 V / 50 Hz

Classe di protezione antiurto : I

Tipo clima : N/ SN

Consumo di energia: 100W

Dimensioni di ingombro massime : 355 (L) X 260 (W) X 225.8 (H) mm

Dimensioni massime imballaggio : 404 (L) X 305 (W) X 265 (H) mm

NW: 7.4KG

GW: 8.1KG

## CARATTERISTICHE DEL PRODOTTO

1. Pannello di controllo, funzionamento semplice e affidabile senza problemi.
2. Custodia in plastica, elegante, alla moda e più leggera;
3. Miscelazione superiore e bassa rumorosità;
4. Diverse modalità di produzione del gelato a congelamento rapido;
5. Le parti sono staccabili, facili da pulire, igieniche e sicure.

 **ATTENZIONE**

1. Leggere attentamente il manuale d' istruzioni prima dell'uso.
2. Controllare se l'intervallo di tensione utilizzato è lo stesso di quello segnato sulla targhetta, se la spina del cavo di alimentazione e la presa corrispondono e assicurarsi che la presa sia ben collegata a terra.
3. Quando il cavo d' alimentazione o la presa sono danneggiati o qualsiasi altro componente elettrico è difettoso, smettere di utilizzare questo prodotto.  
L'apparecchio deve essere immediatamente inviato al rivenditore o alla rete di manutenzione speciale locale per la sostituzione o la riparazione.
4. Non posizionare il prodotto capovolto e non esporlo a una temperatura superiore a 45 ° C.
5. La spina del cavo di alimentazione e l'uscita dell'aria non devono essere bagnate. Non immergere la macchina in acqua o altri liquidi per evitare scosse elettriche.
6. Quando l'apparecchio non viene utilizzato o deve essere pulito, la spina d'alimentazione deve essere scollegata.

7. Durante l'utilizzo, l'ingresso e l'uscita devono essere mantenuti a una certa distanza (circa 8 cm) da altri oggetti, in modo da non influenzare l'effetto di dissipazione del calore della macchina.
8. Eventuali accessori non consigliati dal produttore non possono essere utilizzati.
9. Non consentire a bambini o disabili di utilizzare l'apparecchio senza guida o supervisione.
10. Questo prodotto non deve essere posizionato vicino a fornelli a gas o elettrici ad alta temperatura per evitare incidenti.
11. Non avviare frequentemente l'interruttore di alimentazione del compressore (attendere almeno 5 minuti tra una volta e l'altra) per evitare danni al compressore.
12. Non è consentito inserire fogli di metallo o altri materiali conduttivi nell'apparecchio per evitare incendi o cortocircuiti.
13. Quando si estrae il gelato, non battere la superficie o il bordo del contenitore per evitare danni al contenitore stesso.

14. Non avviare l'interruttore d' alimentazione quando il barilotto del contenitore del gelato non è installato in posizione o la pala di miscelazione non è posizionata correttamente.

15. La temperatura iniziale per preparare la miscela di gelato è di  $25 \pm 5$  °C. Il materiale per gelato preparato non può essere messo in frigorifero per il congelamento e dopo nella macchina per la preparazione. In questo modo il gelato si solidificherà in anticipo e il motore verrà bloccato. Il motore verrà spento perché entra in funzione il meccanismo di protezione.

16. Dopo aver avviato il congelamento della macchina, non rimuovere il motore e il coperchio trasparente durante il processo di lavoro.

17. Questo prodotto non può essere utilizzato all'aperto.

18. Non utilizzare liquidi di lavaggio chimici e strumenti duri per pulire il prodotto. Non utilizzare la lavastoviglie per pulire il barilotto e non utilizzare acqua per lavare direttamente l'evaporatore.

19. Dopo l'utilizzo, scollegare la spina di alimentazione.

20. Quando la spia rossa è accesa, è in stato di standby. Quando la luce verde è accesa, l'apparecchio è in funzionamento. Quando la luce verde lampeggia, è nello stato di conservazione della temperatura.

21. Quando si avvia la gelatiera senza aggiungere ingredienti, si sentirà un leggero rumore di lama di miscelazione che raschia la ciotola di caricamento, il che è normale.

22. Ci sono due fogli di rame rotondi sul gruppo motore del coperchio trasparente installato sul coperchio superiore. Durante l'utilizzo, pulire i residui d'acqua presenti sulla copertura trasparente e sulle piastre di rame. Quando l'apparecchio è in uso, le due piastre di rame potrebbero fare contatto tra di loro per via dell'acqua, il che causerà un'interruzione di corrente del motore. Estrarre il cavo di alimentazione, pulire le macchie d'acqua e riavviarlo.

23. Conservare il manuale di istruzioni.

24. Questo apparecchio può essere utilizzato da bambini a partire da 8 anni, purché sorvegliati e istruiti all'uso sicuro dell'apparecchio e pienamente a conoscenza dei pericoli che comporta.

25. La pulizia e la manutenzione non devono essere eseguite da bambini a meno che abbiano più di 8 anni e siano sorvegliati da un adulto.
26. Conservare l'apparecchio e il cavo di alimentazione fuori dalla portata di bambini di età inferiore a 8 anni.
27. Quando si utilizzano apparecchiature elettriche, è necessario adottare sempre misure di sicurezza per prevenire il rischio di incendi, scosse elettriche e/o lesioni in caso di uso improprio.
28. Accertarsi che la tensione nominale sulla targhetta corrisponda alla tensione principale della vostra installazione. In caso contrario, contattare il rivenditore e non collegare l'unità.
29. Non lasciare mai l'unità incustodita durante il funzionamento.
30. Si prega di tenere questo documento a portata di mano e di consegnarlo al futuro proprietario in caso di trasferimento del dispositivo.
31. Il dispositivo non deve essere utilizzato se è stato lasciato cadere, sono visibili evidenti segni di danneggiamento o se presenta perdite.

32. Il dispositivo non è progettato per essere utilizzato con un timer esterno o un sistema di controllo remoto.

33. Questo apparecchio è destinato esclusivamente all'uso domestico e interno.

34. Non aprire mai l'apparecchio dal davanti, posizionarsi sempre leggermente di lato per non scottarsi con il vapore.

35. Non utilizzare il dispositivo se il cavo di alimentazione o la spina sono danneggiati, se non funziona correttamente, se è stato danneggiato o è caduto. Se il cavo di alimentazione è danneggiato, deve esserlo sostituito dal produttore o dal suo agente o da una persona qualificata per evitare qualsiasi rischio.

36. Questo dispositivo non è destinato all'uso da parte di persone con capacità fisiche, mentali o sensoriali ridotte o prive di esperienza o conoscenza, a meno che non siano stati istruiti a farlo. per supervisionare o se hanno ricevuto istruzioni riguardanti dispositivo da una persona responsabile della loro sicurezza. I bambini devono essere sorvegliati per assicurarsi che non giochino con il dispositivo.



## Refrigerante

Il gas refrigerante contenuto nel circuito di questo dispositivo è l'isobutano (R 600a), un gas a bassa concentrazione

inquinante ma infiammabile.

- Durante il trasporto e l'installazione dell'apparecchio fare attenzione a non danneggiare nessuna parte del circuito frigorifero

- Non utilizzare strumenti affilati o appuntiti per sbrinare l'apparecchio.

- Non utilizzare alcun apparecchio elettrico all'interno dell'apparecchio.

Se il sistema di refrigerazione è danneggiato:

· Non utilizzare una fiamma vicino all'apparecchio.

· Evitare scintille - non accendere apparecchi elettrici o torce elettriche.

Aerare immediatamente la stanza

## ISTRUZIONI PRODOTTO

### 1) Struttura

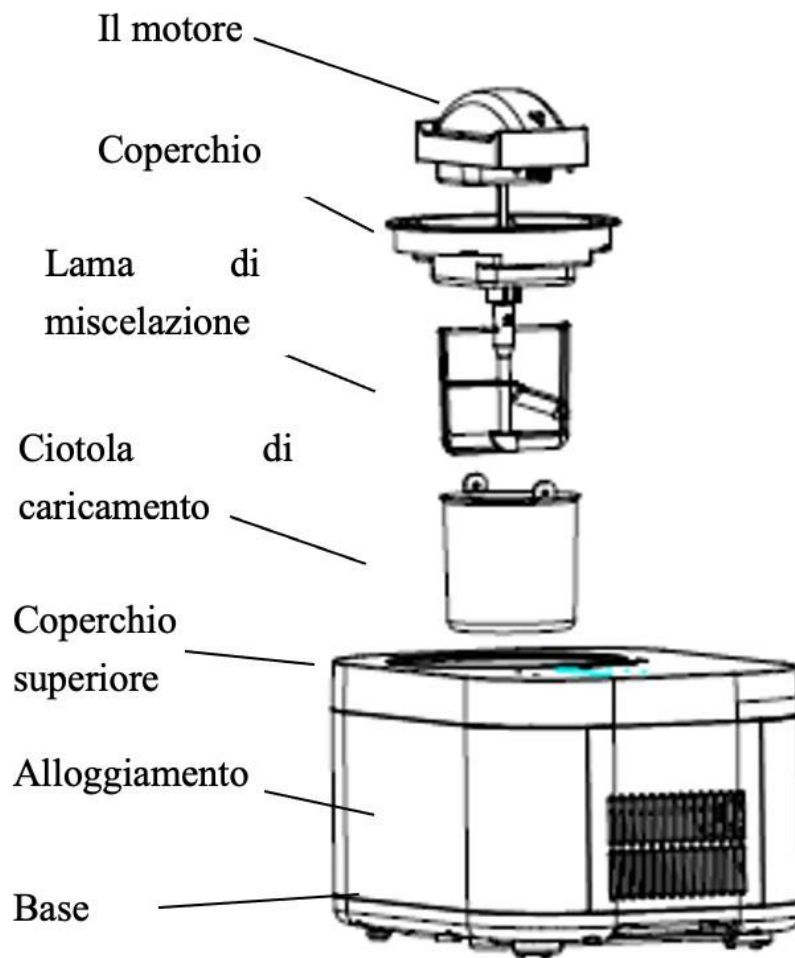

## 2) Pannello di controllo

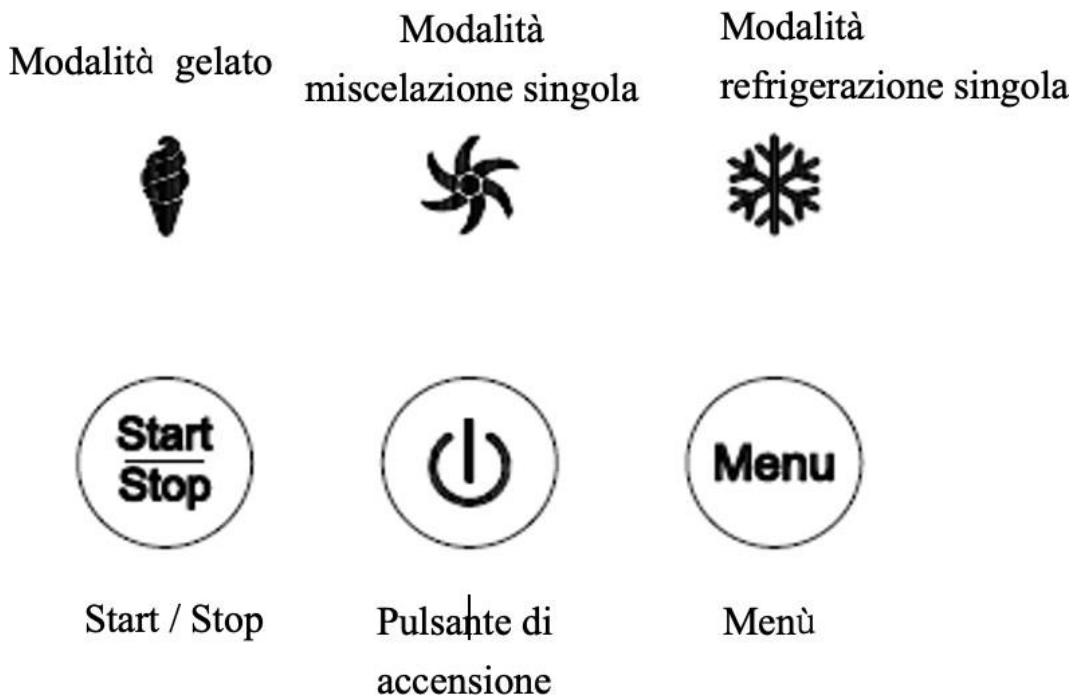

### **FUNZIONAMENTO**

1. Collegare l'alimentatore e inserire il cavo d'alimentazione in una presa adatta. La forma e la tensione della presa devono essere le stesse di quelle indicate.

2. Toccare il pannello di controllo

1). Descrizione delle funzioni dei pulsanti a sfioramento

① PULSANTE A SFIORAMENTO ACCENSIONE 

Collegare l'alimentatore, toccare il pulsante d'accensione per 1 secondo per accendere la macchina, la spia della modalità gelato è accesa con luce rossa e toccare il pulsante d'accensione per 1 secondo ancora per spegnere la macchina.

② PULSANTE A SFIORAMENTO START / STOP 

Quando la macchina è in stato di avvio, la spia è rossa. Sfiando il pulsante START/STOP, la spia diventerà di colore verde. Sfiando il pulsante ancora una volta, l'apparecchio smetterà di funzionare e la spia diventerà rossa. Quando la macchina è in normale stato di funzionamento in modalità gelato, non è entrata in modalità d'isolamento. A questo punto, se si tocca questo pulsante, la spia si accende diventando rossa, il motore di miscelazione della macchina smetterà di funzionare e la funzione di refrigerazione smetterà di funzionare dopo un minuto. Toccando questo pulsante entro un minuto, la macchina tornerà allo stato di lavoro.

③ PULSANTE A SFIORAMENTO MENU 

Quando la spia della macchina è rossa, è possibile selezionare liberamente tre modalità toccando questo pulsante. Tuttavia, quando la luce è verde, toccando questo pulsante non è possibile selezionare altre modalità.

### **2) DESCRIZIONE MODALITA'**

① Modalità di miscelazione singola:

Quando è selezionata la modalità di miscelazione singola, il motore di miscelazione inizia la funzione di miscelazione. Il tempo predefinito è 30 minuti. Quando il tempo o la durezza raggiungono il valore impostato, verranno emessi 10 bip per ricordare che la miscelazione è

stata completata. Dopo il completamento, la macchina entrerà in modalità standby e l'indicatore luminoso diventerà rosso. Selezionare altre modalità o spegnere.

#### ② Modalità di refrigerazione singola

Il compressore e la ventola di raffreddamento vengono avviati per realizzare la funzione di refrigerazione. Il tempo predefinito è 30 minuti. Dopo il completamento, verranno emessi 10 segnali acustici per ricordare che la refrigerazione è stata completata. Dopo il completamento, la macchina entrerà in stato di standby e l'indicatore Luminoso diventerà rosso. Seleziona altre modalità o spegnere.

#### ③ Modalità gelato

Il compressore, il motore di miscelazione e la ventola di raffreddamento vengono avviati, quando il gelato è pronto, verranno emessi 10 brevi segnali acustici. Da questo momento, è possibile gustarsi il gelato; Se non vengono effettuate altre operazioni, l'apparecchio entrerà automaticamente nella funzione di mantenimento della temperatura, la spia della modalità gelato sarà verde e lampeggiante e verranno emessi 10 brevi segnali acustici al termine dell'operazione. L'apparecchio entrerà in modalità standby e l'indicatore luminoso si illuminerà di rosso. Seleziona altre modalità o spegnere.

### **3) DESCRIZIONE SPIA LUMINOSA**

Quando la macchina è in stato di standby, viene visualizzata la luce rossa; quando la macchina è nello stato di lavoro, è verde; quando la macchina è nello stato di isolamento, la spia è accesa e lampeggiante.

### **3. FUNZIONE MANTENIMENTO TEMPERATURA**

Mantenimento temperature Gelato: per evitare che il gelato perda la sua consistenza e la temperatura dopo il completamento della produzione, abbiamo aggiunto la seguente funzione: quando la preparazione del gelato è completata ma non viene effettuata nessuna operazione, il compressore si spegnerà automaticamente per 10 minuti e si accenderà per 6 minuti, in modo da mantenere il gusto e la giusta consistenza del gelato. Il tempo di attesa è di 1 ora. Durante questo periodo, la spia verde della modalità gelato lampeggia. Quando la modalità gelato è terminata, vengono emessi 10 brevi segnali acustici e la spia si accende in rosso e l'apparecchio entra in modalità standby.

### **4. FUNZIONE DI AUTOPROTEZIONE MOTORE**

Quando il gelato diventa più duro, il motore di miscelazione potrebbe bloccarsi. Quindi il dispositivo di protezione del motore interrompe il funzionamento del motore di miscelazione rilevando la sua temperatura per garantire la durata del motore.

### **5. FUNZIONE DI AUTOPROTEZIONE DEL COMPRESSORE**

Dopo l'arresto del compressore dalla modalità gelato o dalla modalità refrigerazione singola, se si seleziona nuovamente la modalità gelato o la modalità refrigerazione singola, il compressore avrà un tempo di protezione di circa 3 minuti. Tuttavia, ricollegando il cavo di alimentazione, la macchina viene riavviata sull'impostazione predefinita. In questo momento, non vi è alcun ritardo nella selezione della modalità gelato o della modalità di refrigerazione singola.

### **6. CONTROLLO DEL VOLUME DEGLI INGREDIENTI**

Per evitare traboccamenti e sprechi, assicurarsi che gli ingredienti non superino il 60% della capacità della ciotola rimovibile (il gelato si espande durante la miscelazione).

## COME FARE IL GELATO

**NOTA:** Si prega di pulire accuratamente tutte le parti che entreranno in contatto con il gelato prima dell'uso, inclusi: ciotola di raffreddamento, ciotola di caricamento, pala della ventola di miscelazione, coperchio trasparente, ecc.

Prima della pulizia, è necessario assicurarsi che la spina del cavo di alimentazione siano scollegati dalla presa. Quando si prepara il gelato, mantenere la macchina in piano su una superficie piana per assicurarsi che il compressore della macchina funzioni correttamente.

Ecco i passaggi per preparare il gelato:

### Passo 1.

Versare gli ingredienti della ricetta ben preparati e l'acqua calda nella ciotola rimovibile, quindi miscelare in modo uniforme.

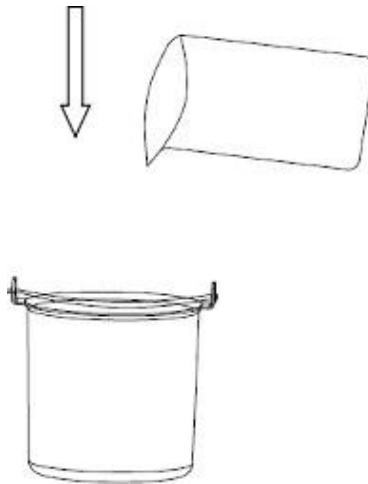

### Passo 2.

Posizionare la ciotola nella macchina del gelato, l'estremità della ciotola di caricamento deve essere allineata con la scanalatura del coperchio superiore.

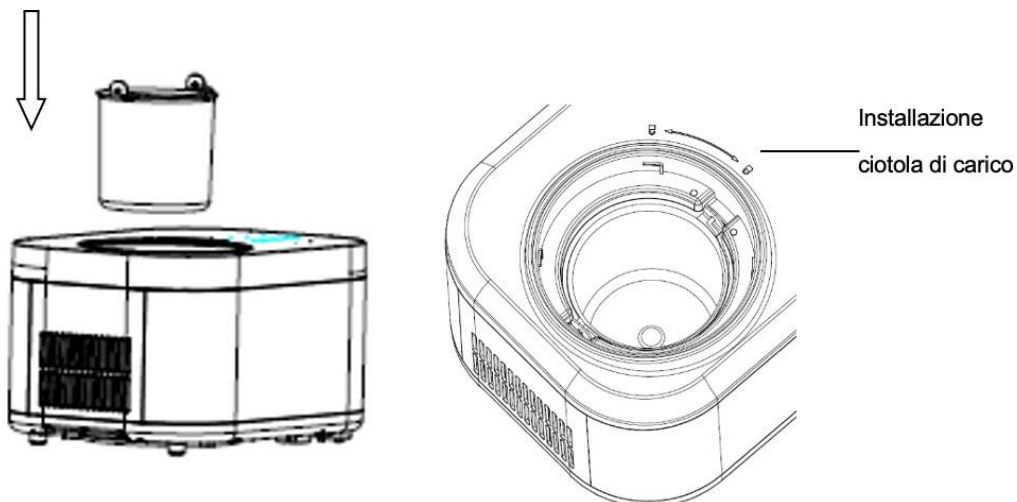

**Passo 3.**

Posizionare il coperchio trasparente e i componenti del motore.

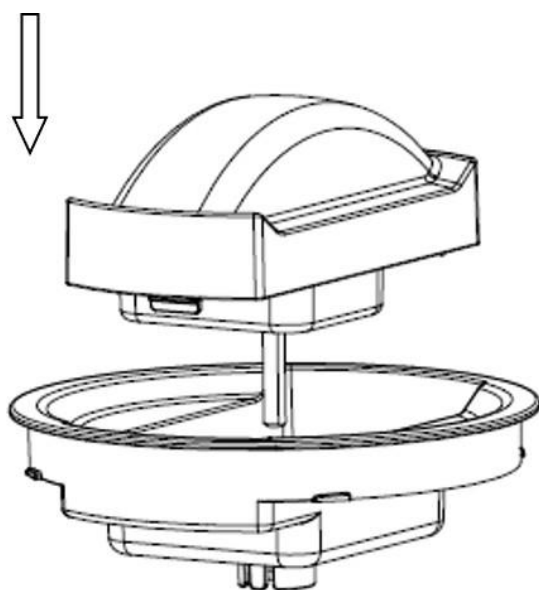

**Passo 4.**

Installare la pala di miscelazione, il coperchio trasparente e I componenti del motore.

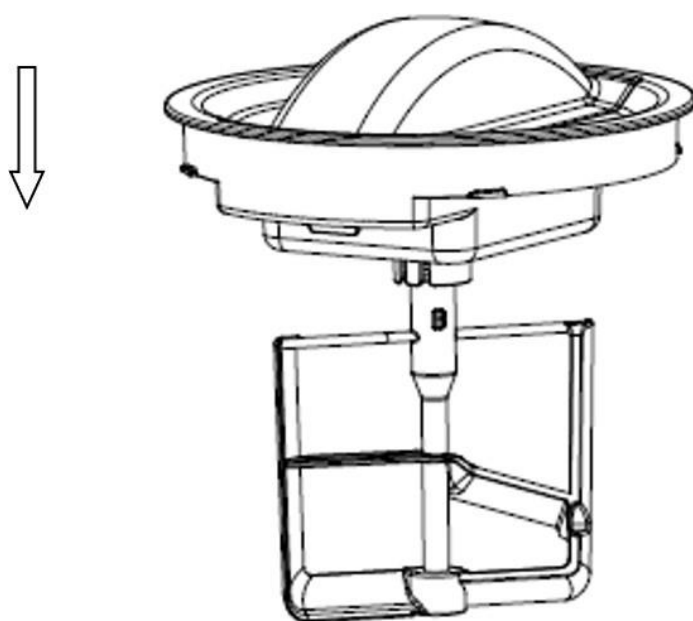

### Passo 6.

Collegare l'alimentatore, toccare il pulsante d'accensione per 1 secondo, la macchina si avvia, la spia della modalità gelato si illumina di rosso, toccare il pulsante START / STOP, la spia diventa verde e inizia la produzione del gelato.

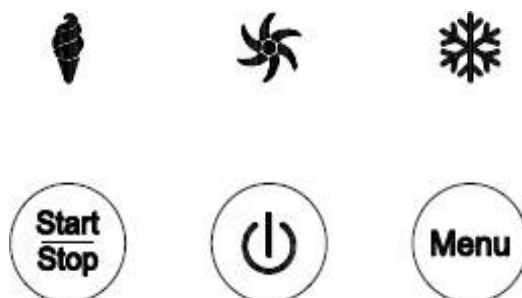

### Passo 7.

Quando il gelato è pronto, toccare il pulsante d' accensione per 1 secondo e la macchina si spegnerà.

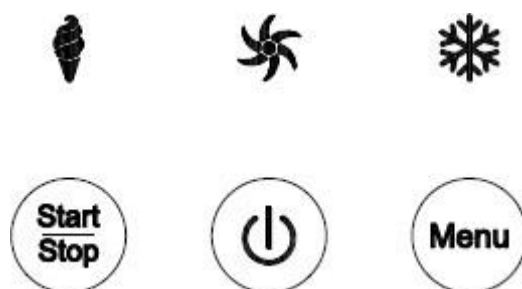

### Passo 8.

Girare il coperchio trasparente e i componenti del motore in senso antiorario. Durante il processo di rotazione, ci sarà un leggero rumore di attrito, il che è da considerarsi normale. Quando il segno del triangolo è allineato con il segno di sblocco, estrarre i componenti e quindi rimuovere la ciotola di carico.

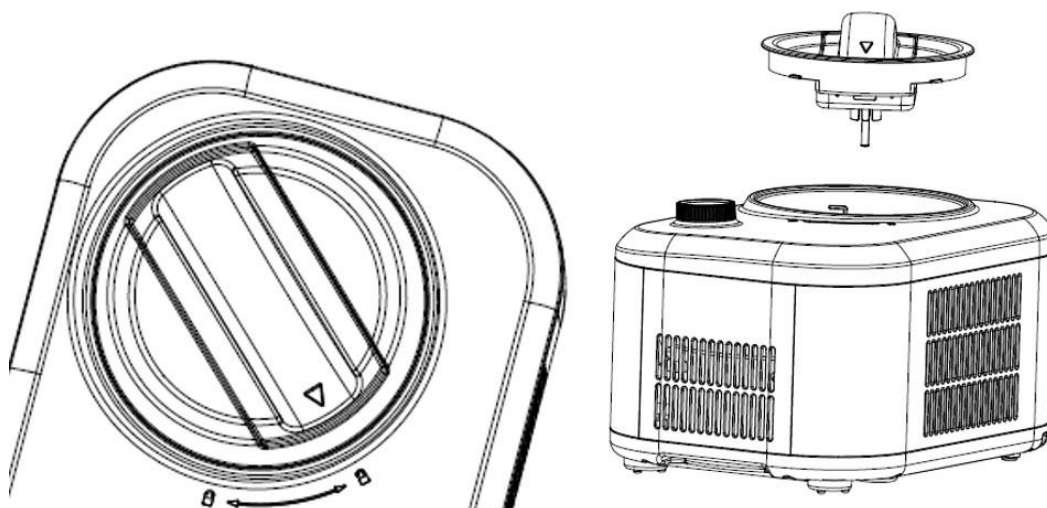

## SCHEMA ELETTRICO

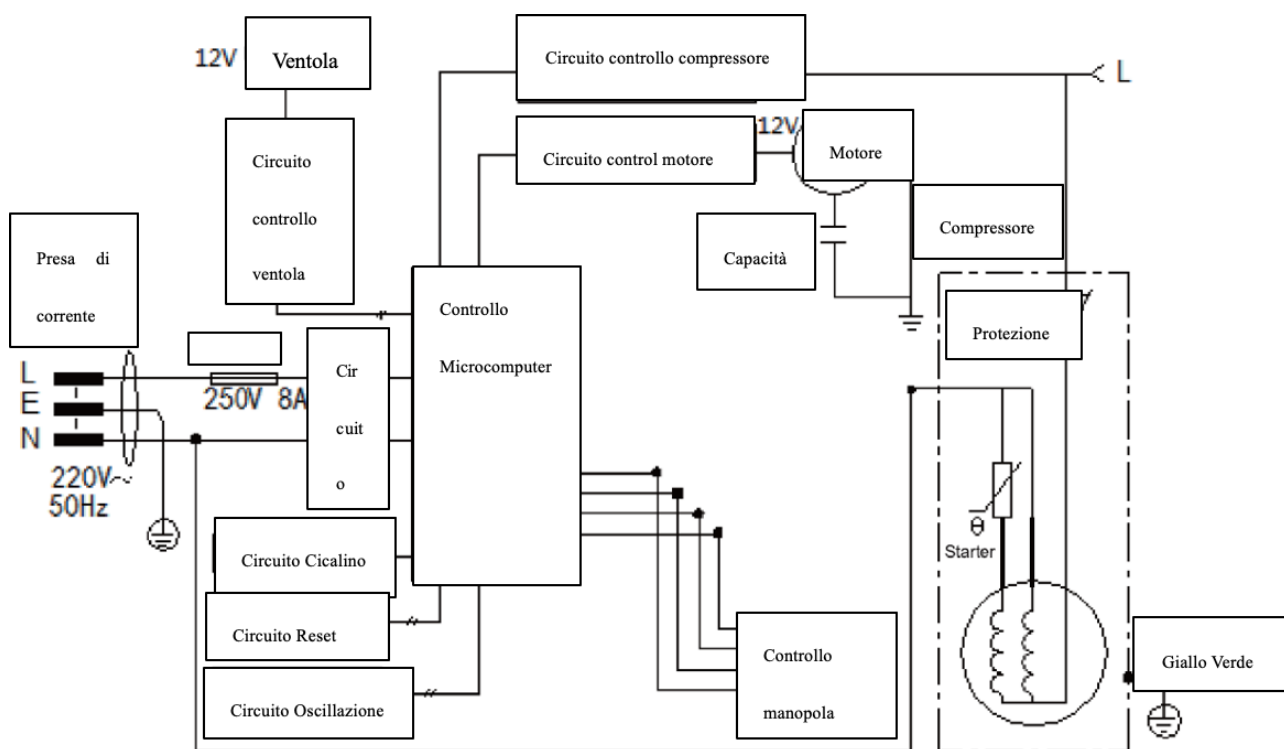

- ① Spegnere la macchina

## MANUTENZIONE

Attenzione: la spina deve essere rimossa prima della pulizia per evitare scosse elettriche.

- (1) Estrarre la lama per impastare, pulirla con un panno umido
- (2) Estrarre la ciotola rimovibile, pulirla con un panno morbido umido
- (3) Pulire il coperchio trasparente con un panno umido
- (4) Rimuovere lo sporco dal corpo o da altri punti con un panno umido e non versare acqua su cavo, spina e aperture di ventilazione, non immergere l'apparecchio in acqua o altri liquidi
- (5) Asciugare completamente con un panno asciutto, quindi riportare il componente nella posizione iniziale.



## PROBLEMI

No.	Problema	Analisi dei motivi	Risoluzioni
1	Non è facile estrarre la ciotola di caricamento al termine della preparazione del gelato	Sono presenti gocce d'acqua tra il barilotto di refrigerazione e la ciotola, con conseguente congelamento	Aspettare 3-8 minuti prima di estrarre il secchiello del gelato.
2	Il coperchio trasparente viene sollevato sulla pala della ventola di miscelazione e non può essere bloccato in posizione	Pala non in posizione, prestare attenzione all'allineamento dello scafo convesso nella parte inferiore	Posizionare correttamente la pala di miscelazione e ruotare il coperchio trasparente in posizione
3	La ciotola di carico non può essere messa nel barilotto refrigerante	Deformazione causata da un uso improprio di ciotola di carico	Acquistare una nuova ciotola di carico
4	All'inizio della preparazione del gelato, la pala di miscelazione si è seriamente graffiata o inceppata.	Deformazione causata da un uso improprio della ciotola di carico	Acquistare una nuova ciotola di carico

## PARTI



Questo simbolo indica che questo prodotto non deve essere smaltito con altri rifiuti domestici in tutta l'UE. Per prevenire possibili danni all'ambiente o alla salute umana causati dallo smaltimento incontrollato dei rifiuti, riciclarli in modo responsabile per promuovere il riutilizzo sostenibile delle risorse materiali. Per consegnare il dispositivo usato, utilizzare i sistemi di restituzione e ritiro o contattare il rivenditore presso il quale è stato acquistato il prodotto. I rivenditori possono ritirare questo prodotto per effettuare un riciclaggio sicuro per l'ambiente.

Adeva SAS / H.Koenig Europe - 8 rue Marc Seguin - 77290 Mitry Mory – France

[www.hkoenig.com](http://www.hkoenig.com) - [sav@hkoenig.com](mailto:sav@hkoenig.com) - [contact@hkoenig.com](mailto:contact@hkoenig.com) - Tél: +33 1 64 67 00 05