

wëasy

Instruction manual
Manuel d'utilisation
Bedienungsanleitung
Handboek
Manual de utilizacion
Manuale d'uzo



WS14

Vacuum multicyclonic
Aspirateur multicyclonique
Vakuum multicyclonic
Vacuüm multicyclonic
MultiCyclonic vacío
Multicyclonic vuoto

ENGLISH

MAIN PART IDENTIFICATION:

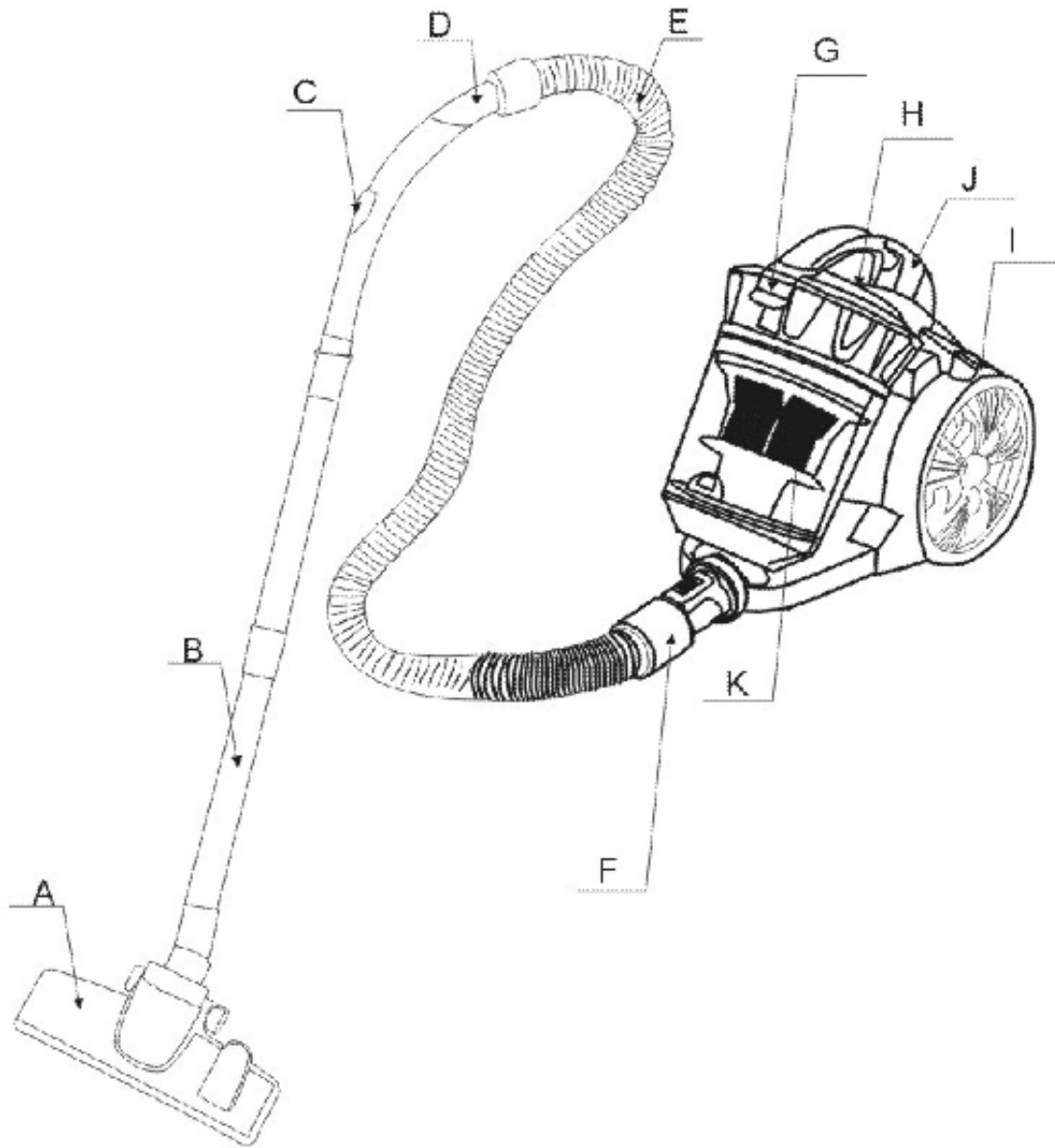

- A. Floor brush
- B. Tube
- C. Airflow control
- D. Bend tube
- E. Hose
- F. Hose connector

- G. Handle
- H. On/Off switch
- I. Cord button
- J. Dust cup clip
- K. Multi-cyclonic plastic filter

IMPORTANT SAFETY INSTRUCTIONS

Read this manual thoroughly before first use, even if you are familiar with this type of product. The safety precautions enclosed herein reduce the risk of fire, electric shock and injury when correctly adhered to.

Keep the manual in a safe place for future reference, along with the completed warranty card, purchase receipt and carton. If applicable, pass these instructions on to the next owner of the appliance.

Always follow basic safety precautions and accident prevention measures when using an electrical appliance, including the following:

ELECTRICAL. SAFETY AND CORD HANDLING

- Before turning on, ensure that your electrical voltage and circuit frequency correspond to those indicated on the appliance.
- To reduce the risk of electrocution, never operate this product or handle the plug with wet hands, submerge it under water or spill liquids into the product.
- Do not insert any objects into the appliance.
- If the supply cord is damaged, it must be replaced by the manufacturer or its service agent or an appropriately qualified person in order to avoid a hazard.
- Check the appliance and cord regularly for visible damage. Do not use it if the cord or housing is damaged, if it has been dropped, damaged, left outdoors or dropped into

water, or if it appears faulty in any way. Call the after sales support line if any part appears damaged.

- Do not kink, bend, squash, strain or damage the power cord.

- Do not pull or carry the vacuum cleaner by the cord. Do not use the cord as a handle, close a door on the cord or pull the cord around sharp edges or corners.

Do not run the vacuum cleaner over the cord. Keep the cord away from heated surfaces.

- Turn off the vacuum cleaner controls before connecting or disconnecting it from the mains supply.

- **WARNING:** Always switch off and unplug the vacuum cleaner before connecting or disconnecting the vacuum hose and accessories and before emptying or cleaning the dust tank.

- Do not pull on the cord to disconnect the plug from the power supply. To unplug, grasp the plug, not the cord, and gently pull it out of the power point and then press the cord retraction button to retract the cord.

USAGE CONDITIONS AND RESTRICTIONS

- This appliance is intended for household use only. It is neither suitable for commercial/industrial nor for outdoor use.
- Only use the vacuum cleaner on dry, indoor surfaces, as described in this manual and with the original accessories supplied by the manufacturer/distributor.
- Do not use it for any purpose other than described in this manual.
- Improper installation and use may result in the risk of fire, electric shock and/ or injury to persons. We assume no liability for any eventual damages caused by improper or faulty use.
- This appliance is not intended for use by persons (including children) with reduced physical, sensory or mental capabilities, or lack of experience and knowledge, unless they have been given supervision or instructions concerning use of the appliance by a person responsible for their safety.
- Supervise young children to ensure they do not play with the appliance. Close supervision is necessary when any appliance is used by or near children.
- Never leave the appliance unattended.

SAFE USAGE

- Keep hair, loose clothing, fingers and all parts of the body away from openings and moving parts.
- Keep the end of the hose, wands and other openings away from your face and body.

- Do not point the vacuum cleaner at people or animals when in use.
- Do not use the product without the filters in place.
- Take extra care when vacuuming on stairs.
- Do not use the vacuum cleaner to pick up: flammable or combustible fluids (such as fuel or solvent); burning substances (such as ash, cigarettes or hot coals), or use it in the presence of explosive liquids or vapours; hard or sharp objects such as shards of glass, nails, coins; harmful or toxic materials (such as chlorine bleach, ammonia, drain cleaner); any liquids, or vacuum in areas where liquids may be present.
- Keep the vacuum cleaner away from heat sources (radiator, oven etc.), direct sunlight, moisture and sharp edges.
- Keep all openings free of dust, lint, hair or anything that may reduce the airflow.
- Do not use the product with any openings blocked or restricted airflow.
- Put the vacuum cleaner away after every use to prevent anyone tripping over it.
- **IMPORTANT:** Washing the filters improves vacuum performance.
- Make sure all filters are completely dry before reattaching them.
- Only clean the housing with a soft, dry cloth. Do not use liquid or aerosol cleaners.
- Store the vacuum cleaner indoors in a cool, dry area, out of reach of young children.

- Never attempt to open the motor base of the vacuum cleaner yourself or to replace the power cord. If the vacuum cleaner is damaged, it must be repaired by the manufacturer or its service agent or an appropriately qualified person in order to avoid a hazard. In case of damage, call the after-sales support line for advice.
- This appliance may be used by children of at least 8 years of age, as long as they are supervised and have been given instructions about using the appliance safely and are fully aware of the dangers involved.
- Cleaning and maintenance should not be carried out by children unless they are at least 8 years of age and are supervised by an adult.
- Keep the appliance and its power cord out of reach of children under 8 years of age.
- When using electrical equipment, safety precautions must always be taken to prevent the risk of fire, electric shock and/or injury in the event of misuse.
- Please keep this document at hand and give it to the future owner in case of transfer of your device
- The device must not be used if it has been dropped, it obvious signs of damage are visible or if it has leaks.

WARNING!

- Never use this machine when the suction power becomes very weak.

When this happens:

- Switch off the unit, unplug it and check whether the dust container is full.
- Then check if any part of the floor brush, tube or hose is blocked.

Do not use the vacuum cleaner until the blockage is removed and it operates normally again.

If you cannot solve the problem, contact the after-sales support line.

- Always switch the vacuum cleaner off after use, and before plugging it in again, make sure to hold the vacuum cleaner firmly when using it.
- Always switch off and unplug the vacuum cleaner from the electrical outlet before assembling, opening or emptying the dust bag, or before connecting/ disconnecting the attachments.

BRIEF INTRODUCTION:

This model not only features an exquisite appearance in both aesthetic design and graceful color, but it is also an example of superior engineering. This is multi-cyclone, plastic filter vacuum cleaner has a convenient foot push switch and automatic wire rolling button, and also comes with many absorbing attachments. It features low noise and high efficiency. To choose this machine is to make your life that much more comfortable.

For the sake of safety, please comply with following instructions:

1. After using, switch of the power using the machine's switch, not by pulling out the power cable.
2. Do not run the appliance over the power cable when operating.

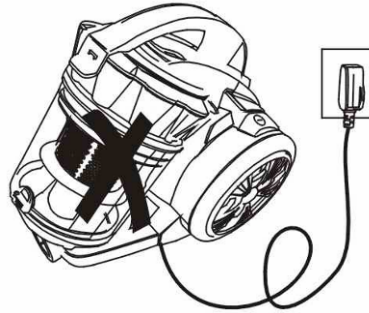

3. Do not vacuum up lit cigarettes.

4. Do not vacuum up water or any other liquid.

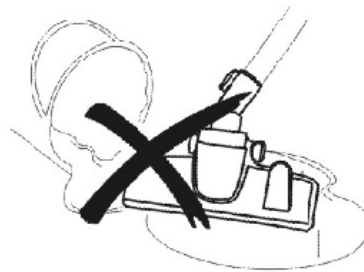

5. Do not vacuum up sharp or heavy objects.

6. Do not place the appliance near a heat source.

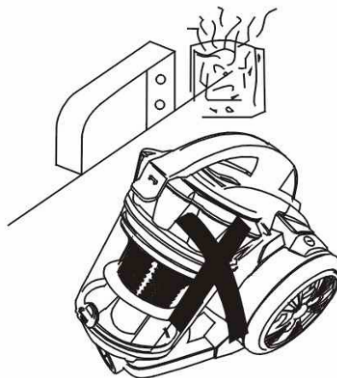

INSTRUCTIONS FOR USE

1. Preparation:

(1) Insert the end of the hose into the air intake socket until it clicks into position.

(2) After using, push the button on the hose and pull out the end of the hose.

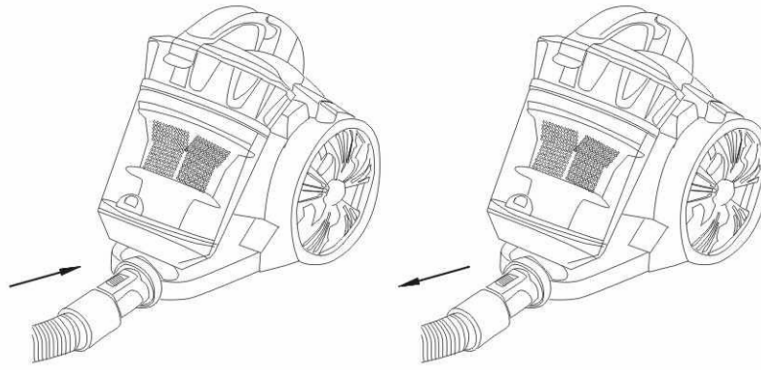

(3) Fit the extension tube to the handle, fit the separate tubes together, and fit the tube to the floor brush, as shown in the picture below.

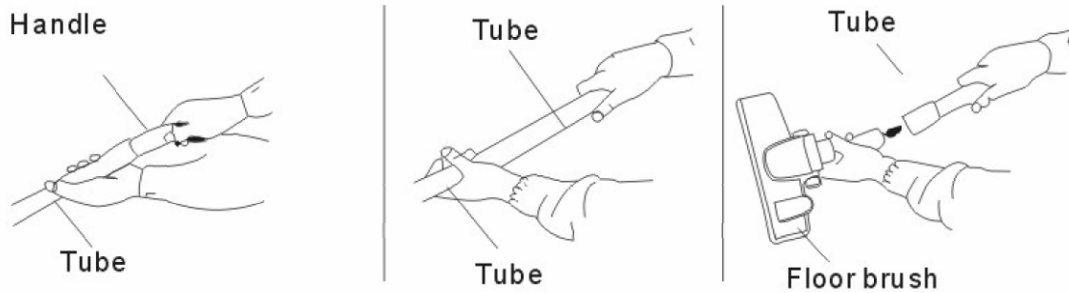

2. Using the machine:

Pull out the wire to a suitable length, then insert the plug into a power socket. Press the switch to run the machine. You may now begin vacuuming. A wind volume adjuster is on the handle.

*Attention: Do not extend the cable beyond the RED MARK.

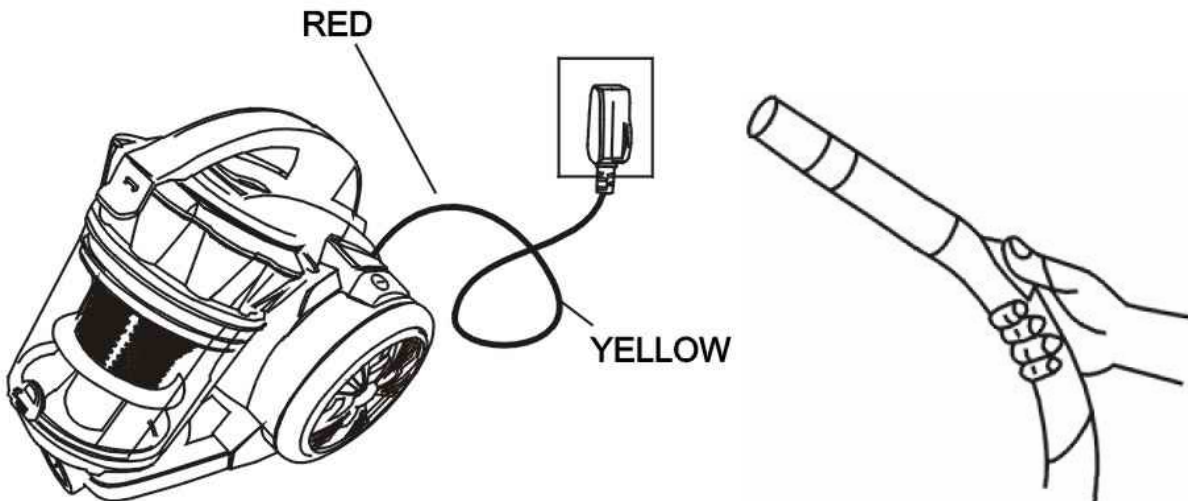

3. Using accessories for the floor:

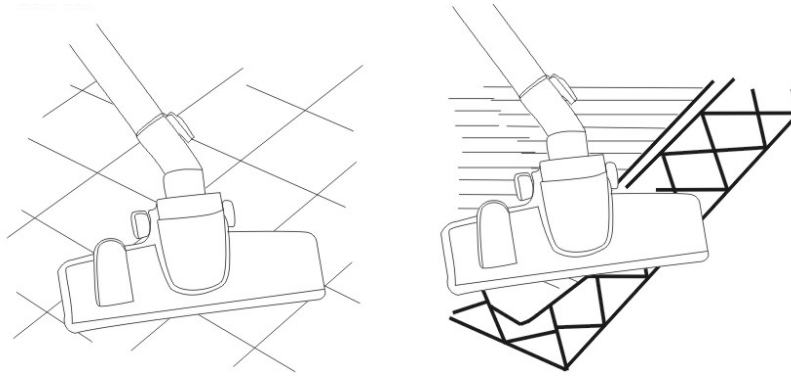

4. Power and cord rewind functions:

Your vacuum cleaner is equipped with an automatic cord rewind and power buttons. Please press the cord button and switch button by foot in order for easy and convenient use.

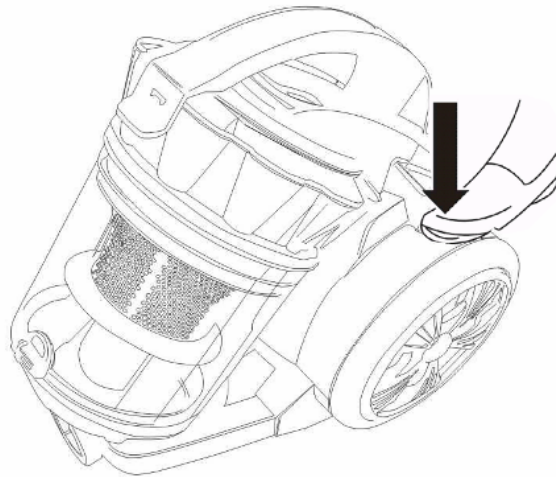

REPLACING THE DUST-CUP

1. When the level of dust in the vacuum reaches the 1/4 level in the dust-cup, it means that dust-cup is full. At this point, dust-cup should therefore be emptied and the filter should be washed.

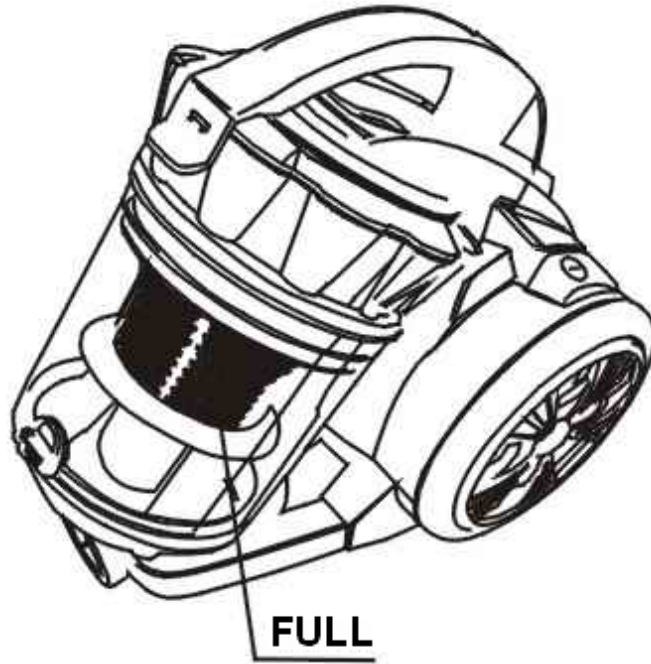

2. Open the dust-cup as showed in the picture.

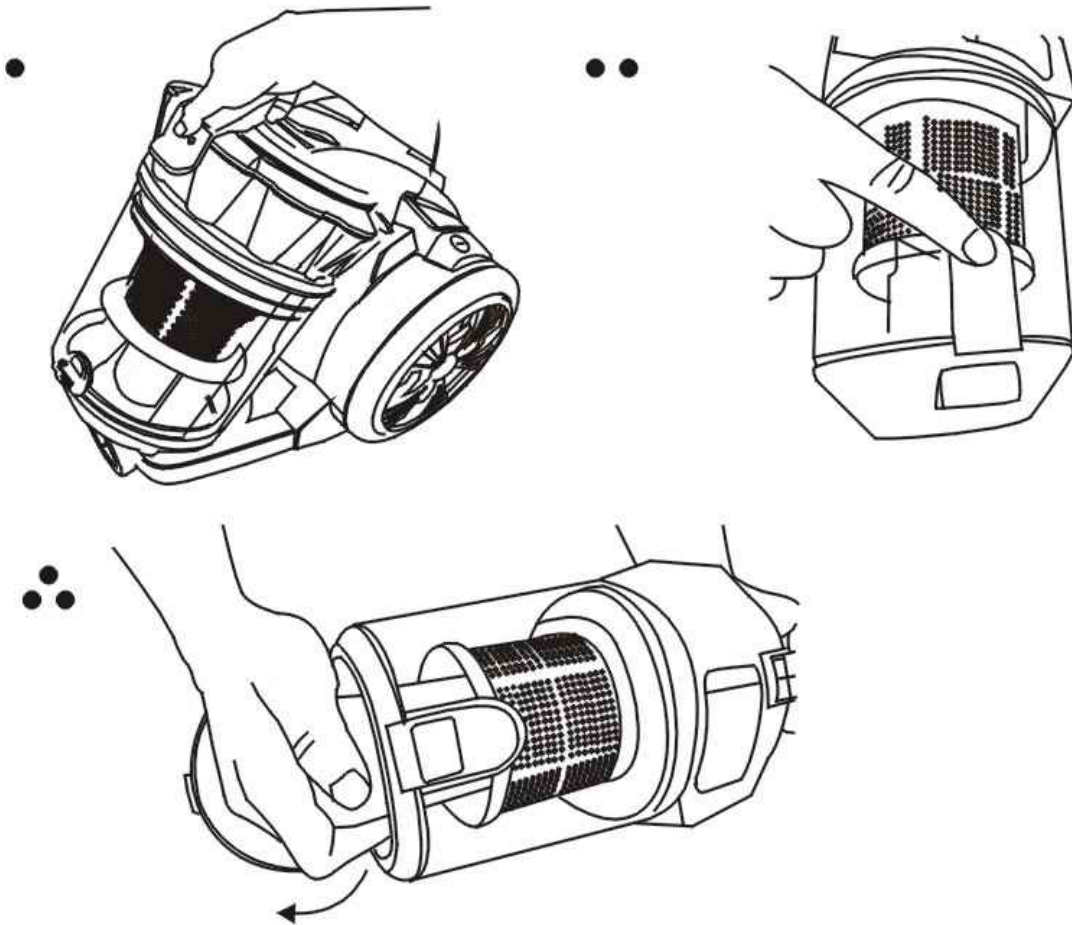

CLEANING AND MAINTENANCE:

Important : Always disconnect the product before handling or changing filters!

Clean the tank

Clean the tank regularly to avoid overheating the product

1. Disconnect the product before cleaning the tank
2. Empty the tank into the bin as indicated on image

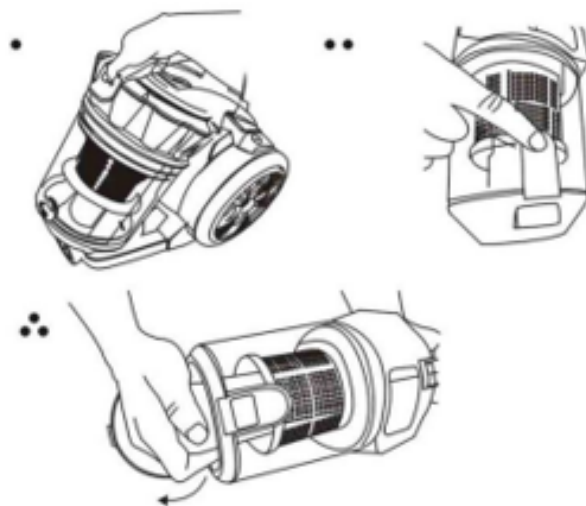

CLEANING THE FILTER:

1. Caution: Always disconnect the unit before cleaning the filter.

2. Press the handle of the tank and take out the filter to clean it with a brush,

3. important :

It is normal for the filter to change colour, but this does not mean that it is not effective.

If you wash it in water, make sure to let it dry free of charge for at least 24 hours in the air

Note: Without the filter, the product does not have a suction capacity.

Caution: Make sure that the hoses and brush are always free of residue.

Clean or replace the rear filter

Open the grid, remove the filter and wash it with warm water, as shown in the images below

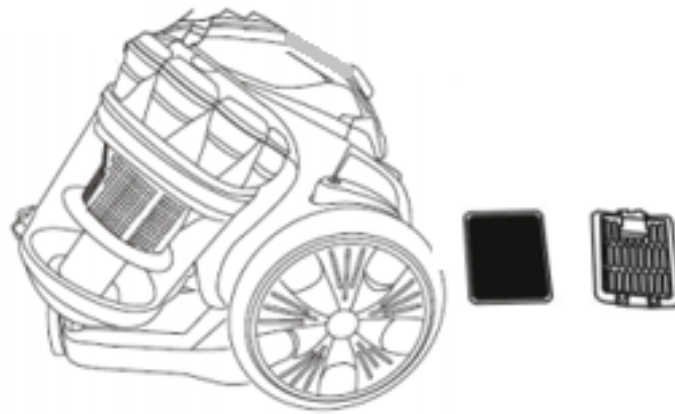

It is preferable to change the filters every 6 to 12 months.

Be sure to install the filters properly before use.

ENVIRONMENT

CAUTION:

Do not dispose of this product as it has with other household products. There is a separation of this waste product into communities, you will need to inform your local authorities about the places where you can return this product. In fact, electrical and electronic products contain hazardous substances that have harmful effects on the environment or human health and should be recycled. The symbol here indicates that electrical and electronic equipment should be chosen carefully, a wheeled waste container is marked with a cross.

FRANÇAIS

IDENTIFICATION DE LA PARTIE PRINCIPALE

- A. Brosse à plancher
- B. Tube
- C. Contrôle de la ventilation
- D. Tube cintré
- E. Tuyau
- F. Connecteur de tuyau
- G. Poignée
- H. Interrupteur On/Off
- I. Bouton à tirette
- J. Bac à poussière emboîté
- K. Filtre en plastique multi-cyclonique

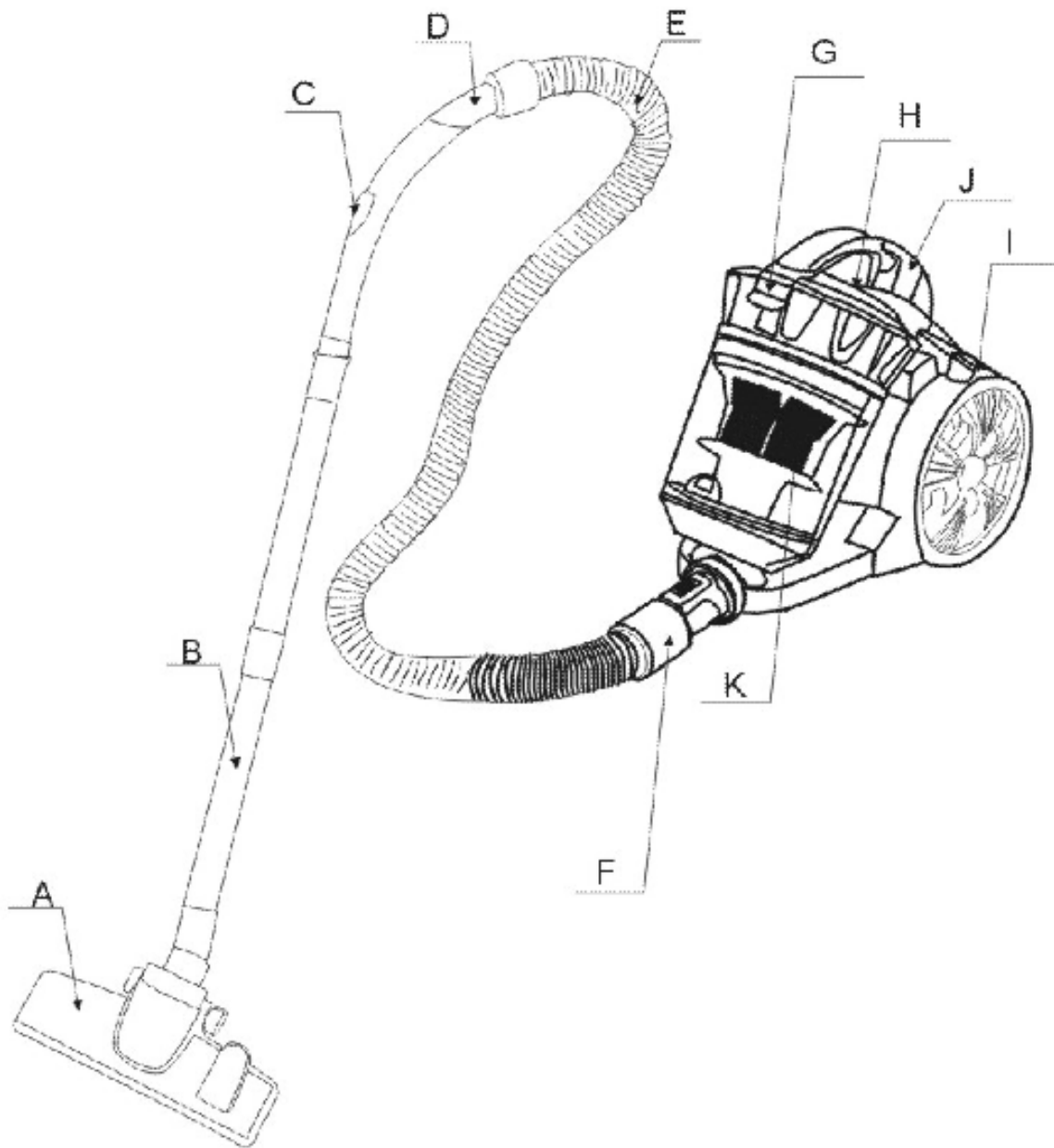

INSTRUCTIONS DE SÉCURITÉ

VEUILLEZ LIRE CE MANUEL ATTENTIVEMENT AVANT D'UTILISER L'APPAREIL ET LE CONSERVER SOIGNEUSEMENT

INSTRUCTIONS IMPORTANTES DE SÉCURITÉ

Lisez attentivement ce manuel avant la première utilisation, même si vous êtes familier avec ce type de produit.

LES PRECAUTIONS DE SECURITE

Ci-incluses réduisent les risques d'incendie, de choc électrique et de blessures lorsqu'elles sont correctement respectées.

Conservez le manuel dans un endroit sûr, ainsi que la carte de garantie dûment remplie, la facture d'achat et le carton. Le cas échéant, transmettez ces instructions au prochain propriétaire de l'appareil.

Respectez toujours les précautions de sécurité de base et les mesures de prévention des accidents lors de l'utilisation d'un appareil électrique, y compris ce qui suit :

SECURITE ELECTRIQUE ET MANIEMENT DU CORDON D'ALIMENTATION

- Avant d'allumer l'appareil, assurez-vous que la tension électrique et la fréquence du circuit correspondent à celles indiquées sur l'appareil.
- Pour réduire le risque d'électrocution, ne jamais utiliser cet appareil ou manipuler la fiche avec les mains ouillées, le plonger dans l'eau ou renverser des liquides dessus.

- Ne pas insérer d'objets dans l'appareil.
- Si le cordon d'alimentation est endommagé, il doit être remplacé par le fabricant, ou son agent de service, ou par une personne qualifiée afin d'éviter tout danger.
- Vérifiez régulièrement que l'appareil et le cordon d'alimentation ne présentent pas de dommages visibles. Ne l'utilisez pas si le cordon ou le bloc est endommagé, s'il est tombé, s'il a été laissé à l'extérieur ou jeté dans l'eau, ou s'il semble défectueux de quelque façon que ce soit. Appelez l'assistance après-vente si une pièce semble endommagée.
- Ne pas plier, entortiller, écraser, étirer ou endommager le cordon d'alimentation.
- Ne tirez pas ou ne portez pas l'aspirateur par le cordon. N'utilisez pas le cordon comme poignée, ne fermez pas une porte sur le cordon ou ne tirez pas le cordon autour des arêtes vives ou des coins.
- Ne passez pas l'aspirateur sur le cordon. Gardez-le à l'écart des surfaces chaudes.
- Éteignez l'aspirateur avant de le brancher ou de le débrancher du secteur.
- **AVERTISSEMENT** : Toujours éteindre et débrancher l'aspirateur avant de monter ou démonter le tuyau d'aspiration et les accessoires et avant de vider ou de nettoyer le réservoir à poussière.
- Ne tirez pas sur le cordon pour débrancher la fiche du mur. Pour débrancher, saisissez la fiche et non le cordon,

puis tirez-la doucement et appuyez sur le bouton d'enroulement du cordon pour le rembobiner.

CONDITIONS ET RESTRICTIONS D'UTILISATION

- Cet appareil est destiné à un usage domestique uniquement. Il ne convient ni à un usage commercial/industriel ni à un usage extérieur.
- N'utilisez l'aspirateur que sur des surfaces intérieures sèches comme décrit dans ce manuel et avec les accessoires d'origine fournis par le fabricant/distributeur.
- Ne l'utilisez pas à d'autres fins que celles décrites dans ce manuel.
- Une installation et une utilisation inadéquates peuvent entraîner des risques d'incendie, de choc électrique et/ou de blessures. Nous n'assumons aucune responsabilité pour d'éventuels dommages causés par une utilisation incorrecte ou défectueuse.
- Cet appareil n'est pas destiné à être utilisé par des personnes (y compris les enfants) ayant des capacités physiques, sensorielles ou mentales réduites, ou un manque d'expérience et de connaissances, à moins qu'elles n'aient reçu une supervision ou des instructions concernant l'utilisation de l'appareil par une personne responsable de leur sécurité.
- Surveiller les jeunes enfants pour qu'ils ne jouent pas avec l'appareil. Une surveillance étroite est nécessaire lorsqu'un appareil électrique est utilisé par des enfants ou près d'eux.

- Ne laissez pas l'appareil sans surveillance.

INSTRUCTIONS DE SECURITE

- Tenez les cheveux, les vêtements amples, les doigts et toutes les parties du corps à l'écart des ouvertures et des pièces en mouvement.
- Gardez l'extrémité du tuyau, des rallonges et autres ouvertures loin de votre visage et de votre corps.
- Ne dirigez pas l'aspirateur en fonctionnement vers des personnes ou des animaux.
- N'utilisez pas l'appareil sans les filtres en place.
- Faites très attention lorsque vous passez l'aspirateur dans les escaliers.
- N'utilisez pas l'aspirateur pour ramasser les liquides inflammables (comme les carburants ou les solvants), les substances qui brûlent (comme les cendres, les cigarettes ou les charbons chauds), les objets durs ou tranchants comme les éclats de verre, les clous, les pièces de monnaie ; les matières nocives ou toxiques (comme l'eau de Javel, l'ammoniaque) ; n'utilisez pas l'appareil dans les endroits où des liquides peuvent être présents ou à proximité de liquides et de vapeurs explosives.
- Tenir l'aspirateur à l'écart des sources de chaleur (radiateur, four, etc.), de la lumière directe du soleil, de l'humidité et des arêtes vives.
- Gardez toutes les ouvertures libres de poussière, de peluches, de cheveux ou de tout ce qui peut réduire le débit d'air.
- N'utilisez pas l'appareil avec des ouvertures obstruées ou un débit d'air restreint.

- Rangez l'aspirateur après chaque utilisation pour éviter que quelqu'un ne trébuche dessus.
- **IMPORTANT** : Le lavage des filtres améliore les performances de l'aspirateur. Assurez-vous que tous les filtres soient complètement secs avant de les remettre en place.
- Nettoyez la carrosserie uniquement avec un chiffon doux et sec. N'utilisez pas de nettoyeurs liquides ou en aérosol.
- Rangez l'aspirateur à l'intérieur dans un endroit frais et sec, hors de portée des jeunes enfants.
- N'essayez jamais d'ouvrir vous-même la base du moteur de l'aspirateur ou de remplacer le cordon d'alimentation. Si l'aspirateur est endommagé, il doit être réparé par le fabricant, ou son agent de service, ou par une personne qualifiée afin d'éviter tout danger. En cas de dommages, appelez le service après-vente pour obtenir des conseils.
- Cet appareil peut être utilisé par des enfants âgés d'au moins 8 ans, à condition qu'ils bénéficient d'une surveillance ou qu'ils aient reçu des instructions quant à l'utilisation de l'appareil en toute sécurité et qu'ils comprennent bien les dangers encourus.
- Le nettoyage et l'entretien par l'utilisateur ne doivent pas être effectués par des enfants, à moins qu'ils ne soient âgés de plus de 8ans et qu'ils soient sous la surveillance d'un adulte.
- Conserver l'appareil et son câble hors de portée des enfants âgés de moins 8ans.
- Lors de l'utilisation d'appareils électriques, des précautions de sécurité doivent toujours être prises pour

prévenir tout risque d'incendie, de choc électrique et/ou de blessure en cas de mauvaise utilisation.

- Veuillez conserver ce document à disposition et le remettre au futur propriétaire en cas de cession de votre appareil
- L'appareil ne doit pas être utilisé s'il a chuté, s'il y a des signes visibles de dommages ou en cas de fuite.

AVERTISSEMENT !

- Ne jamais utiliser cette machine lorsque la puissance d'aspiration devient très faible.
- Quand ça arrive : éteindre l'appareil, le débrancher et vérifier si le réservoir à poussière est plein. Vérifier ensuite si une partie quelconque de la brosse, du tube ou du tuyau est bloquée.
- N'utilisez pas l'aspirateur jusqu'à ce que le problème soit résolu et qu'il fonctionne à nouveau normalement.
- Si vous ne pouvez pas résoudre le problème, contactez le service après-vente.
- Toujours éteindre l'aspirateur après utilisation, et avant de le rebrancher, s'assurer de tenir fermement l'aspirateur lors de son utilisation.
- Toujours éteindre et débrancher l'aspirateur de la prise murale avant d'assembler, d'ouvrir et de vider le sac à poussière ou avant de monter/démonter les accessoires.

PRESENTATION SUCCINCTE

Ce modèle dispose d'un aspect exquis, d'une couleur élégante, raisonnable dans sa structure

interne. Il s'agit d'un multi-cyclone avec un aspirateur à filtre en plastique avec un commutateur au pied et un bouton de laminage avec un fil automatique, ayant aussi beaucoup d'accessoires absorbants. Il fait très peu de bruit et présente une grande efficacité. Votre vie sera plus confortable si vous choisissez cet appareil

POUR DES RAISONS DE SECURITE, VEUILLEZ-VOUS CONFORMER AUX INSTRUCTIONS SUIVANTES

1. Après l'avoir utilisé, ne tirez pas sur le câble d'alimentation lorsque vous voulez arrêter l'appareil.
2. Ne faites pas fonctionner l'appareil sur le câble d'alimentation lors de son utilisation.

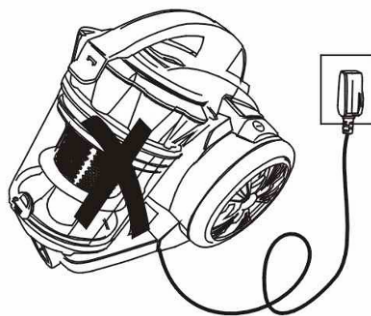

3. N'aspirez pas de cigarettes allumées.
4. N'aspirez pas de l'eau ou tout autre liquide.

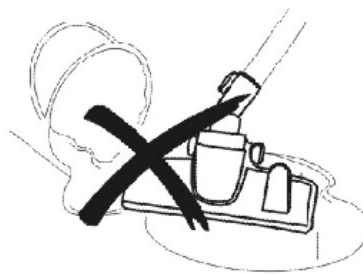

5. N'aspirez pas des choses pointues ou des choses trop lourdes.
6. Ne le placez pas près d'une source de chaleur.

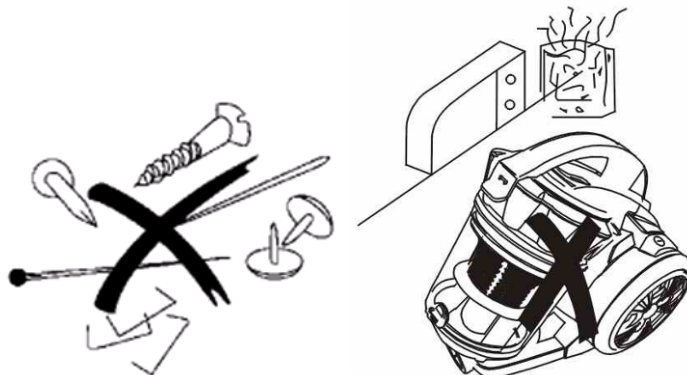

MODE D'EMPLOI

1. Préparation

(1) Laissez l'extrémité du tuyau inséré dans la prise d'entrée d'air jusqu'à ce que l'appareil commence à cliquer.

(2) Après l'avoir utilisé, appuyez le bouton sur le tuyau et tirez sur l'extrémité.

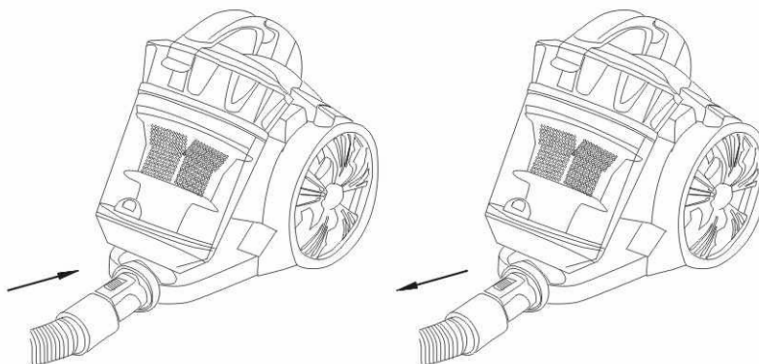

(3) Fixez le tube d'extension à la poignée et le tube à la brosse à plancher comme montré dans l'image.

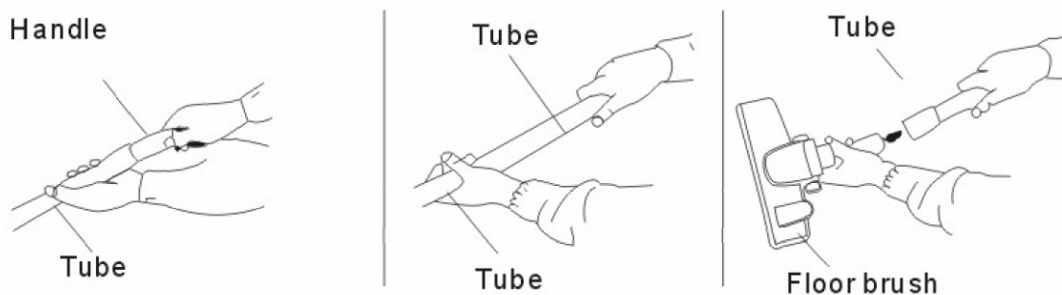

2. Utiliser la machine

Tirez le fil à une longueur appropriée, insérer le connecteur dans la prise de courant. Appuyez ensuite sur l'interrupteur pour faire fonctionner la machine. L'aspirateur commence à travailler. La partie qui peut ajuster le volume du vent, est sur la poignée.

*Attention : Ne pas prolonger le câble au-delà de la marque RED.

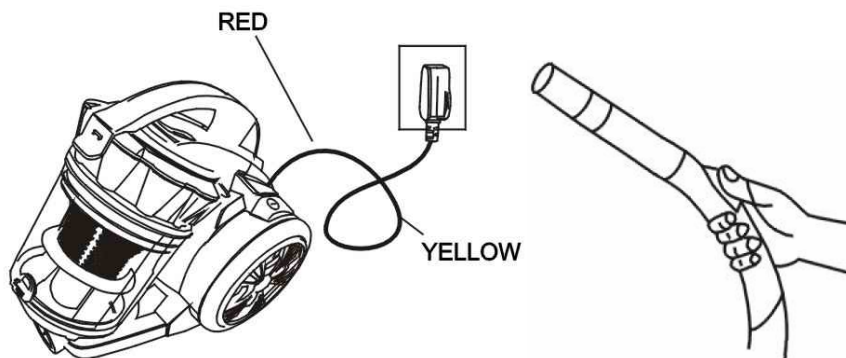

3. L'utilisation d'accessoires pour le sol.

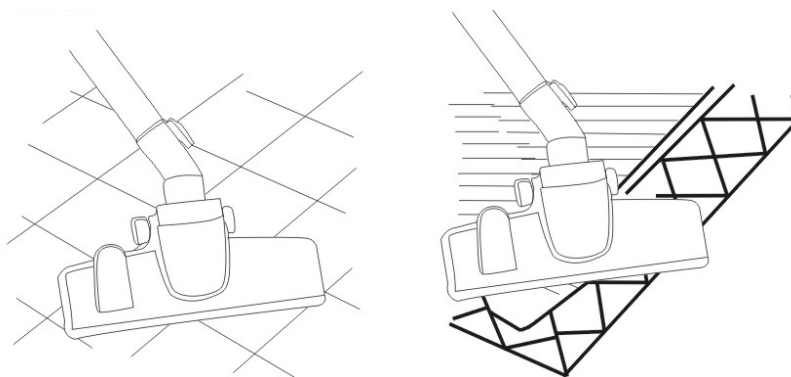

4. Puissance et fonctionnement du cordon enrouleur :

Votre aspirateur est équipé d'un enrouleur de câble et d'un bouton d'alimentation. Veuillez appuyer sur le bouton du cordon et sur le bouton de changement avec le pied afin de lui faciliter l'utilisation.

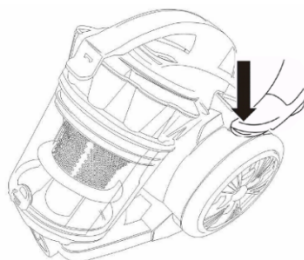

REPLACEMENT DU BOUCHON ANTI POUSSIERE

1. Lorsque la poussière atteint le niveau de 1/4 du bouchon anti poussière, cela signifie que celui-ci est plein. À ce moment-là, le bouchon anti poussière doit être vidé ou le filtre doit être lavé.

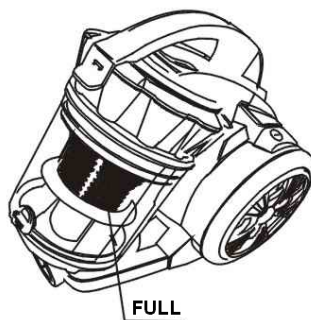

2. Ouvrez le bouchon anti poussière comme montré dans l'image.

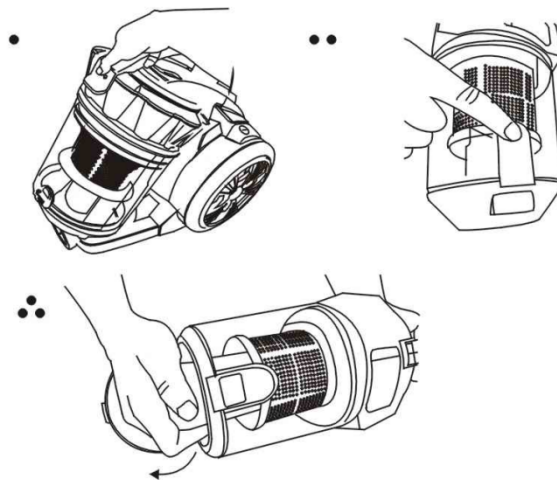

NETTOYAGE ET ENTRETIEN :

Important : Toujours débrancher l'appareil avant de manipuler ou changer les filtres!

Nettoyer le réservoir

Nettoyer le réservoir régulièrement pour éviter de surchauffer l'appareil

1. Débrancher l'appareil avant de nettoyer le réservoir ;
2. Vider le réservoir dans la poubelle comme indiqué sur l'image.

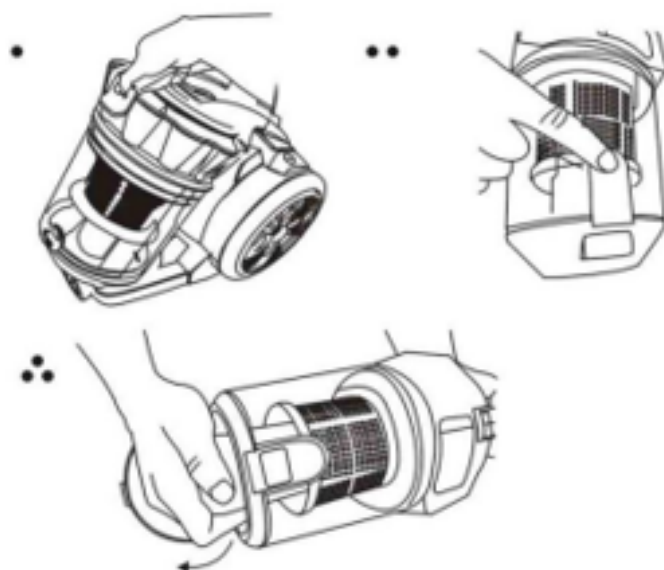

Nettoyage du filtre :

Attention : toujours débrancher l'appareil avant de nettoyer le filtre

Pressez la poignée du réservoir et récupérez le filtre pour le nettoyer avec une brosse,

Attention:

Il est normal que le filtre change de couleur, ceci n'affecte pas son efficacité. Si vous le lavez à

l'eau assurez vous de le laisser sécher à l'air libre pendant au moins 24h.

Note: Sans le filtre l'appareil n'a pas de capacité d'aspiration.

Attention: Toujours maintenir les tuyaux et la brosse sans de tout résidu.

Nettoyer ou remplacer le filtre arrière

Ouvrez la grille, sortez le filtre et lavez l'eau tiède. Comme indiqué dans les images ci-dessous

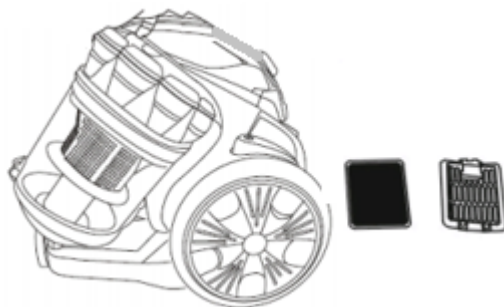

Il est préférable de changer les filtres tous les 6 à 12 mois. Assurez-vous de bien installer les filtres avant utilisation.



ENVIRONNEMENT

ATTENTION :

Vous ne devez pas vous débarrasser de cet appareil avec vos déchets ménagers. Un système de collecte sélective pour ce type de produit est mis en place par les communes, vous devez vous renseigner auprès de votre mairie afin d'en connaître les emplacements. En effet, les produits électriques et électroniques peuvent contenir des substances dangereuses qui ont des effets néfastes sur l'environnement ou la santé humaine et doivent être recyclés. Le symbole ci-contre indique que les équipements électriques et électroniques font l'objet d'une collecte sélective, il représente une poubelle sur roues barrée d'une croix.

Adeva SAS / H.Koenig Europe - 8 rue Marc Seguin - 77290 Mitry Mory - France
www.hkoenig.com - sav@hkoenig.com - contact@hkoenig.com - Tél: +33 1 64 67 00 05

DEUTSCH

KENNZEICHNUNG VON DEN HAUPTTEILEN

- A. Bodenbürste
- B. Rohr
- C. Airflow Control
- D. Rohrbogen
- E. Saugschlauch
- F. Saugstutzen
- G. Griff
- H. EIN-/AUS-Schalter
- I. Netzkabel-Einzugstaste
- J. Staubbox Clip
- K. Multi-cyclonic Kunststofffilter

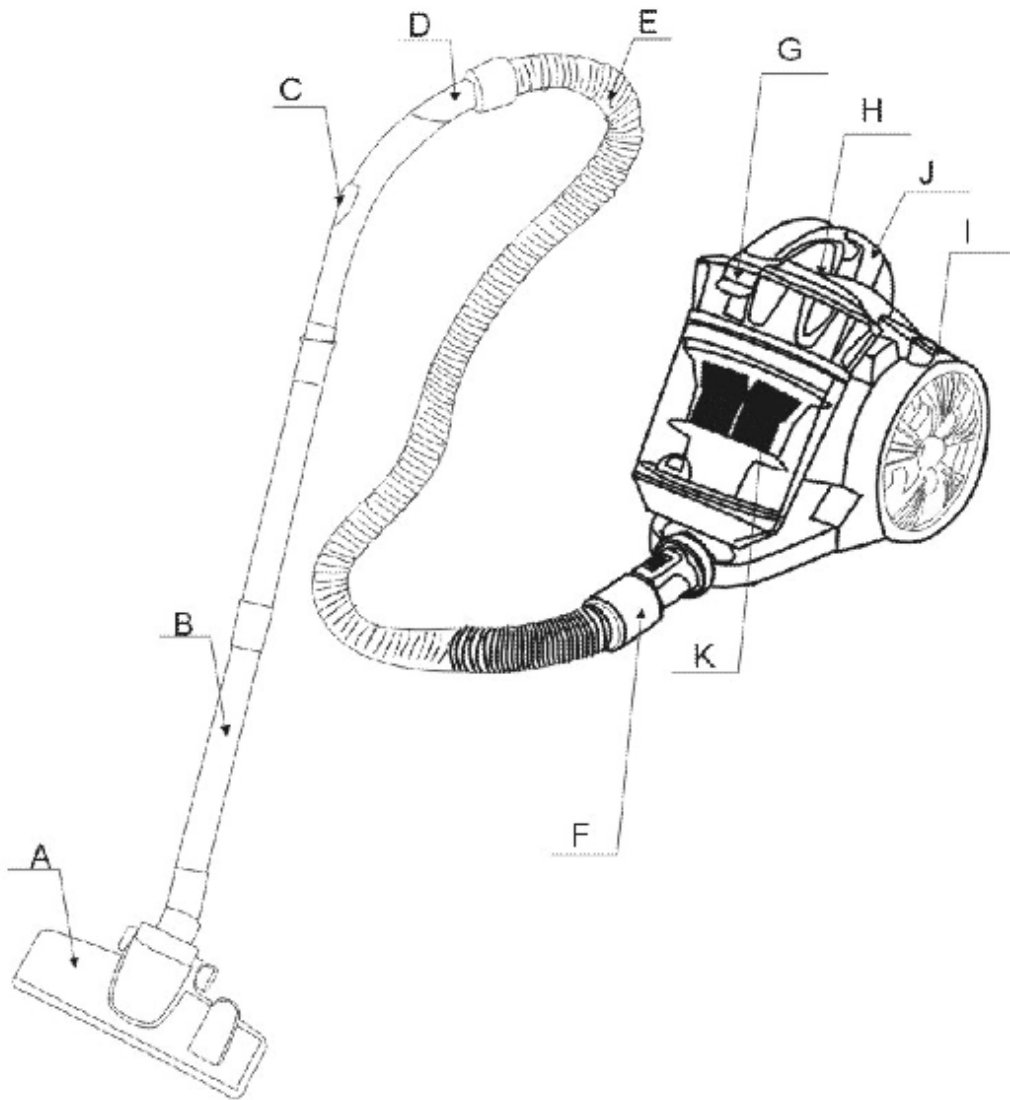

BITTE LESEN SIE DIESE BEDIENUNGSANLEITUNG VOR DEM GEBRAUCH SORGFÄLTIG UND BEWAHREN SIE DIESE FÜR DIE KÜNFTIGE NUTZUNG AUF

WICHTIGE SICHERHEITSANWEISUNGEN

Lesen Sie diese Bedienungsanleitung vor dem ersten Gebrauch sorgfältig durch, selbst wenn Sie mit diesem Typ des Gerätes vertraut sind. Die in diesem Handbuch angegebenen Sicherheitsvorkehrungen verringern das Risiko eines Brandes, Stromschlages oder Verletzungen, wenn Sie diese korrekt befolgen.

Bewahren Sie dieses Handbuch an einem sicheren Ort für eine künftige Referenz auf, zusammen mit der ausgefüllten Garantiekarte, dem Kaufbeleg und der Verpackung. Wenn möglich, leiten Sie diese Anweisungen an den nächsten Besitzer des Gerätes weiter.

Folgen Sie immer bei der Nutzung des elektrischen Gerätes den

grundlegenden Sicherheitsvorkehrungen und Unfallverhütungsmaßnahmen, einschließlich den Folgenden:

Elektrische Sicherheit und Handhabung des Kabels

- Vor dem Anschalten vergewissern Sie sich, dass die elektrische Spannung und die Stromkreisfrequenz mit den auf dem Gerät angezeigten Angaben übereinstimmen.
- Um das Risiko eines Stromschlages zu verringern, bedienen Sie dieses Produkt und halten Sie den Stecker niemals mit feuchten Händen, tauchen Sie es nicht in Wasser oder gießen Sie keine Flüssigkeiten in das Produkt.

- Stecken Sie keine Gegenstände in das Gerät.
- Wenn das Stromkabel beschädigt ist, muss es von dem Hersteller, seinem Dienstleister oder einer ähnlich qualifizierten Person ersetzt werden, um Gefahren zu vermeiden.
- Überprüfen Sie das Gerät und das Kabel regelmäßig auf äußere Beschädigungen. Benutzen Sie es nicht, wenn das Kabel oder das Gehäuse beschädigt ist, wenn es fallen gelassen worden ist, beschädigt, draußen gelassen oder in Wasser fallen gelassen wurde.
- Knicken, beugen, zerquetschen, belasten oder beschädigen Sie das Stromkabel nicht.

Ziehen oder tragen Sie den Staubsauger nicht am Kabel. Benutzen Sie das Kabel nicht als Griff, quetschen Sie das Kabel nicht in der Tür ein oder ziehen Sie das Kabel nicht über scharfe Kanten oder Ecken.

Überfahren Sie das Kabel nicht mit dem Staubsauger. Halten Sie das Kabel von erhitzten Flächen fern.

- Schalten Sie die Staubsaugerkontrolle aus, bevor Sie das Gerät ans Netz anschließen oder es davon trennen.

WARNUNG: Schalten Sie den Staubsauger immer aus und trennen Sie diesen vom Netz, bevor Sie den Vakuumschlauch und das Zubehör montieren oder demontieren und bevor Sie den Staubbehälter entleeren oder reinigen.

- Ziehen Sie nicht am Kabel, um den Stecker von der Stromversorgung zu trennen. Um das Gerät vom Netz zu trennen, greifen Sie den Stecker, nicht das Kabel und ziehen Sie diesen sanft aus der Energiequelle, und drücken Sie auf die Aufwickeltaste, um das Kabel zurückzuziehen.

Nutzungsbedingungen und einschränkungen

- Dieses Gerät ist ausschließlich für die Haushaltsnutzung geeignet.

Es ist weder für eine kommerzielle/industrielle, noch für eine Außennutzung geeignet.

- Benutzen Sie den Staubsauger ausschließlich auf trockenen Innenflächen, wie es in dieser Anleitung beschrieben ist, und mit originalem, von dem Hersteller/Vertreiber mitgeliefertem Zubehör.

Benutzen Sie es nicht zu einem anderen Zweck als es in dieser Anleitung beschrieben ist.

- Unsachgemäße Installation und Nutzung können zu einem Risiko eines Brandes, Stromschlages und/oder Körperverletzungen führen.

Wir übernehmen keine Haftung für jegliche eventuelle Schäden die durch unsachgemäßen oder fehlerhaften Gebrauch entstanden sind.

- Das Gerät ist nicht dafür geeignet, von Personen (einschließlich Kindern) mit eingeschränkten physischen, sensorischen oder geistigen Fähigkeiten oder mangels Erfahrung und Wissen benutzt werden, es sei denn sie

werden beaufsichtigt oder erhalten Anweisungen, wie das Gerät sicher zu benutzen ist von der für ihre Sicherheit zuständigen Person.

- Beaufsichtigen Sie kleine Kinder, um sicher zu stellen, dass sie mit dem Gerät nicht spielen. Eine enge Aufsicht ist notwendig, wenn das Gerät von oder in der Nähe von Kindern benutzt wird.
- Lassen Sie das Gerät niemals unbeaufsichtigt.

Sichere Nutzung

- Halten Sie Haare, lose Kleidungsstücke, Finger und andere Körperteile fern von den Öffnungen und beweglichen Teilen.
- Halten Sie das Ende des Schlauches, der Stiele und andere Öffnungen fern vom Ihren Gesicht und Körper.
- Richten Sie den Staubsauger nie auf Menschen oder Tiere während des Gebrauchs.
- Benutzen Sie das Produkt nicht ohne eingesetzte Filter.
- Seien Sie besonders vorsichtig, wenn Sie Treppen staubsaugen.
- Saugen Sie die folgenden Gegenstände mit dem Staubsauger nicht auf: brennbare und entflammbare Flüssigkeiten (wie z.B. Kraftstoffe oder Lösungsmittel); brennende Stoffe (wie z.B. Asche, Zigaretten oder heiße Kohlen), oder benutzen Sie es nicht in der Anwesenheit von explosiven Flüssigkeiten oder Dämpfen, saugen Sie keine

harten oder scharfen Gegenstände, wie z.B. Glasscherben, Nägel, Münzen; schädliche oder toxische Stoffe (wie z.B. Chlorbleiche, Ammoniak und Rohrreiniger); oder jegliche Flüssigkeiten; saugen Sie keine Stellen, wo sich Flüssigkeiten befinden können.

- Halten Sie den Staubsauger von Hitzequellen (Radiator, Öfen usw.) von der direkten Sonnenstrahlung, Feuchtigkeit und scharfen Kanten fern.
- Halten Sie alle Öffnungen frei von Staub, Fusseln, Haaren oder Alles, was den Luftstrom verringern kann.

Benutzen Sie das Produkt nicht, wenn die Öffnungen blockiert sind und der Luftstrom beschränkt ist.

- Räumen Sie den Staubsauger nach jedem Gebrauch weg, sodass keine Stolpergefahr entstehen kann.
- Dieses Gerät darf von Kindern ab 8 Jahren benutzt werden, sofern diese beaufsichtigt werden oder eine Einweisung in den sicheren Gebrauch des Geräts erhalten haben und die damit verbundenen Gefahren verstehen.
- Kinder dürfen das Gerät nur reinigen oder pflegen, wenn sie mindestens 8 Jahre alt sind und von einem Erwachsenen beaufsichtigt werden.
- Bewahren Sie das Gerät und das zugehörige Netzkabel außerhalb der Reichweite von Kindern unter 8 Jahren auf.
- Bei der Verwendung elektrischer Geräte sind stets Sicherheitsvorkehrungen zu treffen, um bei unsachgemäßer Verwendung die Gefahr von Bränden, elektrischen Schlägen und/oder Verletzungen zu vermeiden.

- Bitte halten Sie dieses Dokument bereit und geben Sie es im Falle einer Übertragung Ihres Gerätes an den zukünftigen Besitzer weiter.
- Das Gerät darf nicht benutzt werden, wenn es fallen gelassen wurde, wenn auffällige Zeichen von Beschädigungen sichtbar sind oder wenn es undicht ist
- **WICHTIG:** Die Reinigung der Filter verbessert die Saugleistung.

Stellen Sie sicher, dass alle Filter komplett trocken sind, bevor Sie diese wieder montieren.

- Reinigen Sie das Gehäuse ausschließlich mit einem weichen, trockenen Tuch. Benutzen Sie keine Flüssigkeiten oder Aerosolreiniger.
- Lagern Sie den Staubsauger drinnen an einem kühlen, trockenen Ort, außer Reichweite von Kindern auf.
- Versuchen Sie nie die Motorgrundlage des Staubsaugers selber zu öffnen oder das Stromkabel zu reparieren.

Wenn der Staubsauger beschädigt ist, muss dieser von dem Hersteller, seinem Dienstleister oder einer passend qualifizierten Person repariert werden, um Gefahren zu vermeiden. Im Falle einer Beschädigung, rufen Sie den Kundendienst an.

WARNUNG!

Benutzen Sie die Maschine nie, wenn die Saugleistung sehr schwach wird. Wenn dies passiert:

- Schalten Sie das Gerät aus, ziehen Sie den Stecker vom Netz und kontrollieren Sie, ob der Staubbehälter voll ist.

- Dann kontrollieren Sie, ob ein Teil der Bodenbürste, des Rohres oder des Schlauches blockiert ist.

Benutzen Sie den Staubsauger nicht, bis die Blockade entfernt worden ist und dieser wieder normal funktioniert.

Wenn Sie das Problem nicht selber lösen können, rufen Sie den Kundendienst an.

- Schalten Sie immer den Staubsauger nach jedem Gebrauch aus, und bevor Sie diesen wieder anschließen, halten Sie den Staubsauger unbedingt während der Nutzung fest.
- Schalten Sie den Staubsauger immer aus, und trennen Sie diesen von der Steckdose vor der Montage, dem Öffnen oder Entleeren des Staubbehälters oder bevor Sie das Zubehör montieren oder demontieren.

KURZE EINFÜHRUNG

Dieses Modell weist ein exquisites Erscheinungsbild auf, besitzt eine elegante Farbe und eine angemessene interne Struktur. Es ist ein Multi-Cyclone-Staubsauger mit einem Kunststofffilter, einem Fuß-Druckschalter und einer automatischen Kabelaufwicklungstaste, der zuzüglich über viele nützlichen Vorrichtungen verfügt. Er ist geräuscharm und kann eine hohe Leistung vorweisen. Dieses Gerät bringt mehr Komfort in ihr Leben.

FÜR SICHERHEITZWECKE, BITTE BEACHTEN SIE UNBEDINGT DIE NACHFOLGENDEN HINWEISE

1. Nach dem Gebrauch, ziehen Sie den Netzstecker nicht am Anschlusskabel aus der Steckdose, um das Gerät auszumachen.
2. Vermeiden Sie häufiges Überfahren des Anschlusskabels beim Betrieb.

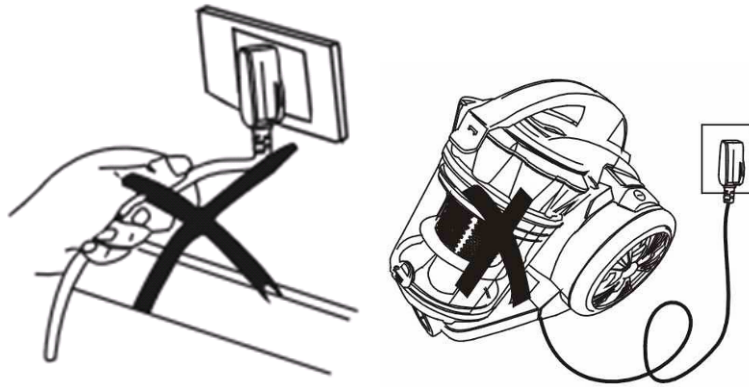

3. Saugen Sie keine glimmenden Zigaretten.

4. Saugen Sie kein Wasser oder andere Flüssigkeiten.

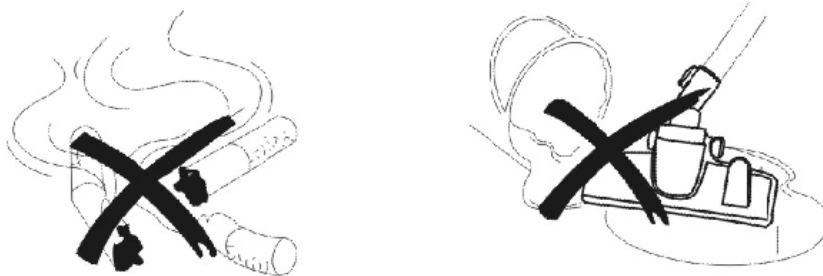

5. Saugen Sie keine scharfen oder zu schweren Gegenstände.

6. Setzen Sie das Gerät nicht der Nähe von Hitzequelle aus.

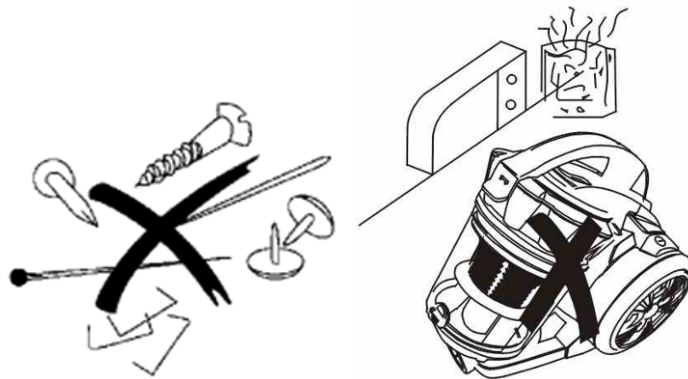

INBETRIEBNAHME

1. Vorbereitung

(1) Stecken Sie den Saugstutzen positioniert in die Saugöffnung, bis er deutlich einrastet.

(2) Nach dem Gebrauch, drücken Sie die Entriegelungstasten am Saugstutzen um ihn aus der Saugöffnung zu ziehen.

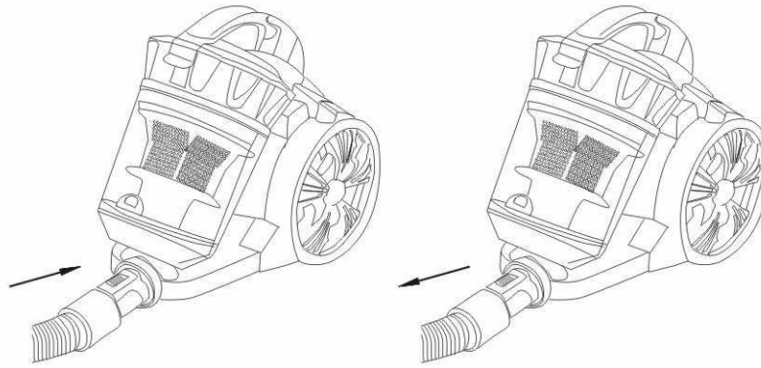

(3) Befestigen Sie das Verlängerungsrohr zum Griff, zum Rohr und das Rohr zur Bodenbürste, wie es auf der Zeichnung dargestellt ist.

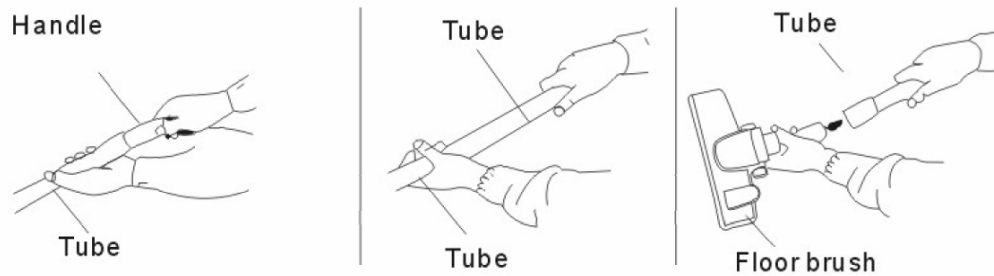

2. Betrieb des Gerätes.

Ziehen Sie das Anschlusskabel bis zur gewünschten Länge heraus, stecken Sie den Netzstecker in die Steckdose. Dann schalten Sie das Gerät durch Druck auf den EIN-/AUS-Schalter ein. Der Staubsauger fängt an zu arbeiten. Das Teil, um das Windaufkommen anzupassen, befindet sich auf dem Griff.

*Achtung: Die rote Markierung auf dem Kabel niemals überschreiten.

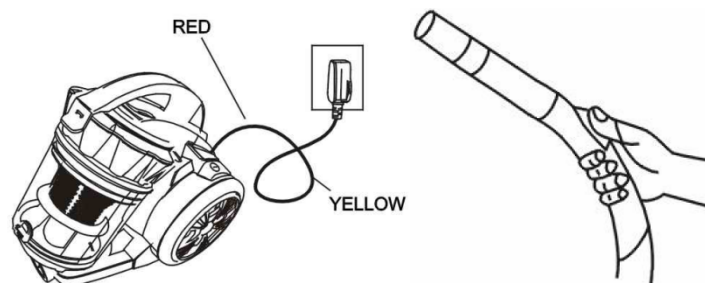

3. Das Nutzen des Zubehörs für den Boden.

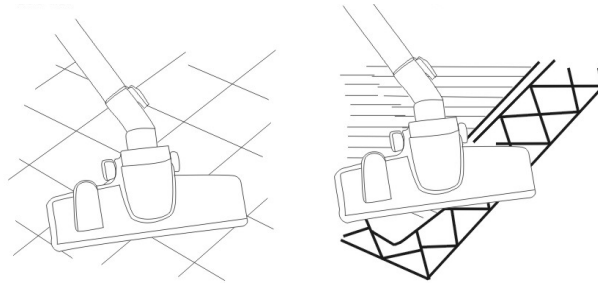

4. Power und Kabelaufwicklung Funktionen:

Ihr Staubsauger ist mit der automatischen Kabelaufwicklung und der Power-Taste ausgestattet. Drücken sie bitte die Kabel-Taste und die Power-Taste mit dem Fuß, um den Gebrauchsprozess zu vereinfachen.

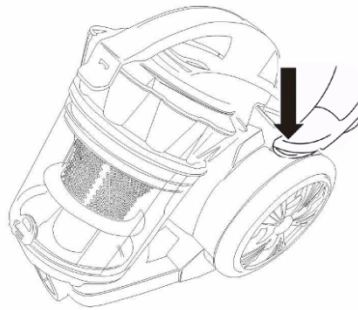

ERSETZEN DER STAUBBOX.

1. Erreicht der Staub $\frac{1}{4}$ Niveau der Staubbox, heißt das, dass die Staubbox voll ist. Zu diesem Zeitpunkt muss die Staubbox geleert und der Filter gereinigt werden.

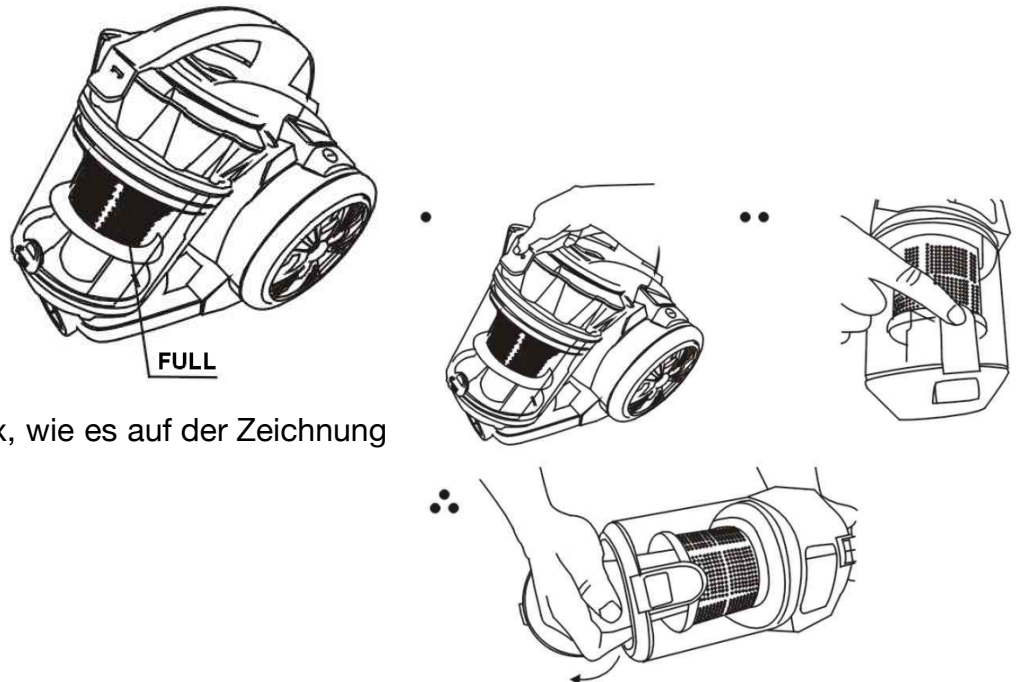

2. Öffnen Sie die Staubbox, wie es auf der Zeichnung dargestellt ist.

REINIGUNG UND WARTUNG

Achtung: Bitte stellen Sie sicher, dass das Netzteil des Reinigers ausgeschaltet wurde, bevor Sie die folgenden Schritte durchführen:

REINIGEN SIE DEN TANK

Reinigen Sie den Tank regelmäßig, um eine Überhitzung zu vermeiden ´appareil

1. Trennen Sie die ´appareil, bevor Sie den Tank reinigen;
2. Entleeren Sie den Tank in den Behälter wie auf ´image angegeben.

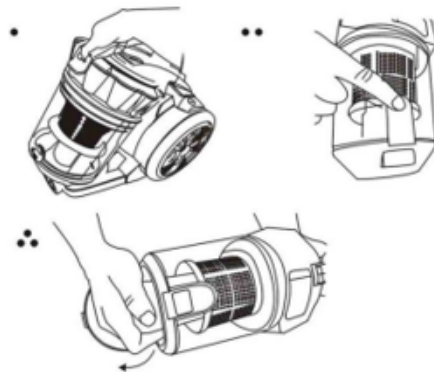

REINIGEN DES FILTERS:

Warnung: Trennen Sie immer die ´appareil, bevor Sie den Filter reinigen.

Drücken Sie den Griff des Tanks und sammeln Sie den Filter, um ihn mit einer Bürste zu reinigen,

Warnung:

Es ist normal, dass der Filter die Farbe wechselt, was nicht bedeutet, dass er wirksam ist. Wenn du es wäschst bei l´eau stellen Sie sicher, dass Sie es unter ´air mindestens 24 Stunden lang trocknen lassen.

Hinweis: Ohne Filter l´appareil n´a keine Kapazität d´aspiration.

Achtung: Halten Sie die Rohre und die Bürste immer frei von Rückständen.

REINIGEN ODER ERSETZEN SIE DEN HINTEREN FILTER.

Öffnen Sie das Gitter, entfernen Sie den Filter und waschen Sie das warme ´eau Wie in den folgenden Bildern zu sehen ist.

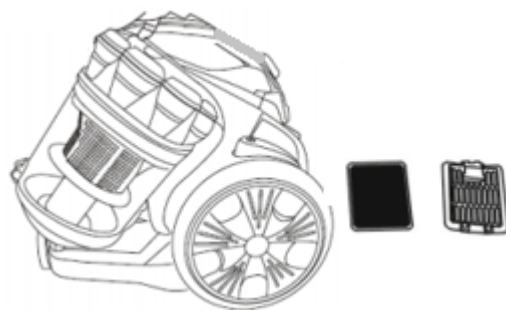

Es ist ratsam, die Filter alle 6 bis 12 Monate zu wechseln.

Vergewissern Sie sich vor der Verwendung, dass die Filter ordnungsgemäß installiert sind.

UMWELT



ACHTUNG:

Werfen Sie nicht dieses Produkt, wie es mit anderen Haushaltsprodukten hat. Es gibt eine Mülltrennung von diesem Produkt in Gemeinden, Sie müssen Ihre lokalen Behörden über die Orte, wo man dieses Produkt zurückgeben können zu informieren. In der Tat enthalten elektrische und elektronische Produkte gefährliche Stoffe, die schädliche Auswirkungen auf die Umwelt oder die menschliche Gesundheit haben und sollte recycelt werden. Das Symbol hier darauf hinweisen, dass elektrische oder elektronische Geräte sollten sorgfältig ausgewählt werden, ist ein fahrbarer Abfallbehälter mit einem Kreuz markiert.

Adeva SAS / H.Koenig Europe - 8 rue Marc Seguin - 77290 Mitry Mory - France
www.hkoenig.com - sav@hkoenig.com - contact@hkoenig.com - Tél: +33 1 64 67 00 05

NEDERLANDS

BELANGRIJKSTE ONDERDELEN WEERGAVE

- A. Vloer Borstel
- B. Buis
- C. Airflow Controle
- D. Gebogen Buis
- E. Slang
- F. Slang connector
- G. Handgreep
- H. Aan-Uit Knop
- I. Stroomkabel Knop
- J. Stof Beker Houder
- K. Multi-cyclonisch plastic filter

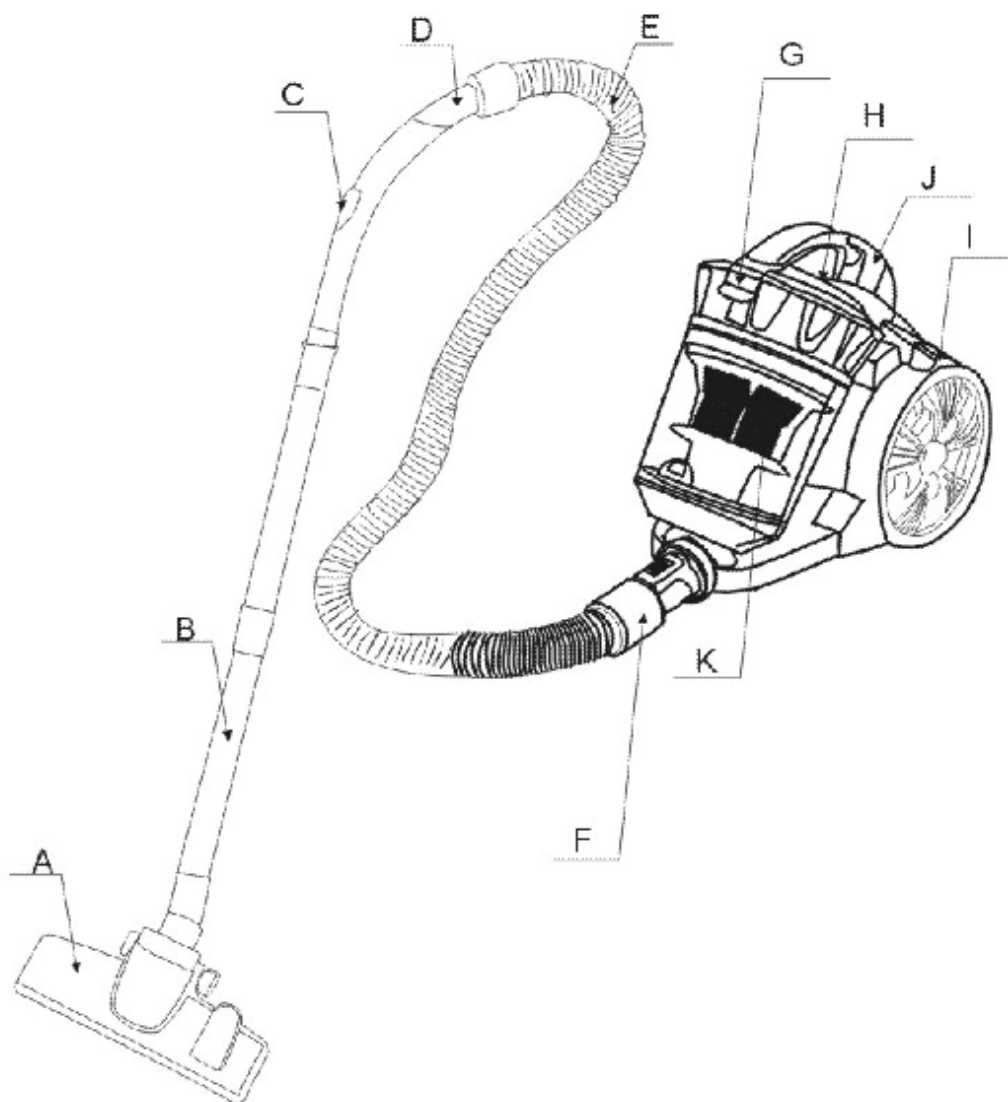

BELANGRIJKE VEILIGHEID INSTRUCTIES

Lees deze gebruikershandleiding helemaal door voor het eerste gebruik, ook als u bekend bent met dit soort apparaten. De bijgevoegde voorzorgsmaatregelen verminderen het risico op vuur, elektrische schokken en verwondingen als u deze correct opvolgt.

Bewaar de handleiding op een veilige plek voor toekomstig gebruik, samen met het garantiebewijs, aankoopbewijs en doos. Indien van toepassing deze instructies meegeven aan de eigenaar van het apparaat.

Altijd de basisveiligheidsregels en de voorzorgsmaatregelen ter voorkoming van ongelukken opvolgen bij het gebruik van een elektrisch apparaat, waaronder de volgende:

Elektrische Veiligheid en omgang met stroomkabels

- Voor het inschakelen, eerst controleren dat de stroombron overeenkomt met de gegevens van het apparaat.
- Om het risico op elektrocutie te verkleinen, nooit het apparaat gebruiken met natte handen, onderwater dompelen of vloeistoffen in het apparaat gieten.
- Steek geen objecten in het apparaat.
- Als de stroomkabel beschadigd is, moet het worden vervangen door de fabrikant, een servicemonteur of een goed gekwalificeerd persoon om gevaren te vermijden.
- Controleer het apparaat en de stroomkabel regelmatig op zichtbare schade. Niet gebruiken als de stroomkabel of behuizing beschadigd is, is gevallen, buiten heeft gestaan of

in water is gevallen, of als het op een andere manier niet goed lijkt te functioneren. Bel de klantenservice als er onderdelen kapot lijken te zijn.

- Niet de stroomkabel knikken, pletten, strekken of beschadigen.
- Trek of draag de stofzuiger niet aan de stroomkabel. Gebruik de stroomkabel niet als handgreep, sluit niet een deur met de kabel ertussen of trek hem niet over scherpe randen of hoeken.

Trek de stofzuiger niet over de stroomkabel. Houd de kabel verwijderd van hete oppervlaktes.

- Schakel de stofzuiger uit voordat u de stekker uit het stopcontact trekt.
- **WAARSCHUWING:** Altijd de stofzuiger uitschakelen en de stekker uit het stopcontact halen voordat u de slang en andere accessoires aan- of afkoppelt en voor het legen of schoonmaken van de stofzak.
- Trek niet aan de kabel om de stekker uit het stopcontact te halen.

Om de stekker los te maken, niet de kabel maar de stekker vastpakken, en voorzichtig uit het stopcontact trekken, druk dan op de kabeloprolknop om de kabel op te rollen.

GEBRUIKSVOORWAARDEN EN BEPERKINGEN

- Dit apparaat is alleen bedoeld voor huishoudelijk gebruik. Het is niet geschikt voor commercieel/industriële gebruik en ook niet voor buiten.

- Gebruik de stofzuiger alleen op droge, oppervlakte binnen, zoals beschreven in deze handleiding en met de meegeleverde originele accessoires door de fabrikant/distributeur.

Niet gebruiken voor andere doeleinden die niet beschreven staan in deze handleiding.

- Onjuiste installatie en gebruik kan leiden tot een risico op vuur, elektrische schok en/of gewonde personen. Wij zijn niet aansprakelijk voor eventuele beschadigingen veroorzaakt door ondeugdelijk of verkeerd gebruik.

- Dit apparaat is niet bedoeld voor gebruik door personen (waaronder kinderen) met een beperkt lichamelijk, fysisch of mentale beperking, of een gebrek aan ervaring en kennis, tenzij er toezicht is of instructies zijn voor het gebruik van het apparaat door een persoon verantwoordelijk voor hun veiligheid.

- Kinderen moeten onder toezicht worden gehouden om te verzekeren dat ze niet met het apparaat spelen. Toezicht is noodzakelijk bij of door gebruik van kinderen.

- Laat het apparaat nooit onbeheerd achter.

- Dit apparaat mag worden gebruikt door kinderen vanaf 8 jaar en ouder indien dit gebeurt onder toezicht, als zij van tevoren instructies hebben ontvangen betreffende het veilige gebruik van het apparaat en als zij de mogelijke gevaren kennen.

- Reiniging en onderhoud mogen niet worden uitgevoerd door kinderen tenzij ze 8 jaar of ouder zijn en onder toezicht van een volwassene staan.
- Houd het apparaat en het snoer buiten bereik van kinderen onder de 8 jaar.
- Bij het gebruik van elektrische apparatuur moeten altijd veiligheidsmaatregelen worden genomen om het risico van brand, elektrische schokken en/of letsel in geval van verkeerd gebruik te voorkomen.
- Bewaar dit document bij de hand en geef het aan de toekomstige eigenaar in geval van overdracht van uw apparaat.
- Het apparaat mag niet worden gebruikt als het is gevallen, er zijn duidelijke tekenen van schade zichtbaar of er zijn lekken.

VEILIG GEBRUIK

- Hou haar, losse kleding, vingers en alle andere delen van het lichaam weg bij openingen en bewegende delen.
- Hou het uiteinde van de slang, buis en andere openingen weg bij je gezicht en lichaam.
- Richt de stofzuiger niet op mensen of dieren tijdens gebruik.
- Niet het product gebruiken zonder dat de filters geplaatst zijn.
- Wees extra voorzichtig met het zuigen van trappen.

- Gebruik de stofzuiger niet voor het opzuigen van: brandbare of onbrandbare vloeistoffen (zoals brandstof of oplosmiddel); branden substanties (zoals as, sigaretten of hete kool), gebruik hem niet in de buurt van explosieve vloeistoffen of dampen; harde of scherpe objecten zoals glas, spijkers, munten; schadelijk of giftig materiaal

(zoals bleekmiddel, ammoniak, ontstopper); vloeistoffen of voor het opzuigen van ruimtes waar vloeistoffen aanwezig kunnen zijn.

- Houd de stofzuiger weg van warmtebronnen (radiator, oven, etc.), direct zonlicht, vocht en scherpe randen.

- Hou alle openingen vrij van stof, pluizen, haar of andere dingen die de luchtstroom verminderen.

Het product niet gebruiken als er openingen geblokkeerd zijn of de luchtstroom beperkt is.

- Ze de stofzuiger na ieder gebruik weg om te voorkomen dat iemand erover struikelt.

- **BELANGRIJK:** Het wassen van de filters verbetert de zuigprestaties. Verzekert dat alle filters helemaal droog zijn voor het terugplaatsen.

- De behuizing kan alleen worden schoongemaakt met een zachte, droge doek. Gebruik geen schoonmaakvloeistof of -spuitbussen.

- Bewaar de stofzuiger binnen in een koele, droge ruimte, buiten bereik van jonge kinderen.

- Probeer nooit de motorruimte te openen van de stofzuiger of de stroomkabel te vervangen. Als de stofzuiger beschadigd is, moet het worden gerepareerd door de fabrikant, een servicemonteur of een juist gekwalificeerd persoon om gevaren te vermijden. Bij beschadiging de klantenservice bellen voor advies.

WAARSCHUWING!

Nooit het apparaat gebruiken als de zuigkracht erg zwak wordt.

Mocht dit gebeuren:

- Schakel het apparaat uit, haal de stekker uit het stopcontact en kijk of de stofzak vol is.
- Kijk vervolgens of er iets verstopt zit bij de vloerborstel, slang of buis.

Gebruik de stofzuiger niet de verstopping is opgelost en hij weer normaal functioneert.

Als u het probleem niet kunt oplossen, neem dan contact op met de klantenservice.

- Altijd de schakelaar op uit zetten na gebruik, en voordat u de stekker in het stopcontact steekt, zorg dat u de stofzuiger stevig vast heeft tijdens gebruik.
- Altijd de stofzuiger uitschakelen en de stekker uit het stopcontact halen voordat u onderdelen erafhaalt, opent of de stofzak gaat legen, of voor het af-/aankoppelen van accessoires.

KORTE INTRODUCTIE

Dit model heeft een bijzonder uiterlijk, sierlijk in kleur, met een zichtbaar innerlijk. Dit is een Multi-Cyclone met plastic filter stofzuiger met een voet drukknop en een automatische stroomkabel oprol knop, verder zijn veel zuig toebehoren. Het geeft maar weinig geluid en heeft een hoge effectiviteit. Het maakt u leven comfortabel als u voor deze machine kiest.

MET HET OOG OP VEILIGHEID, LEES DE VOLGENDE INSTRUCTIES

1. Na gebruik, trek niet de stroomkabel uit het stopcontact om hem uit te zetten.
2. Rijd tijdens gebruik niet met het apparaat niet over de stroomkabel.

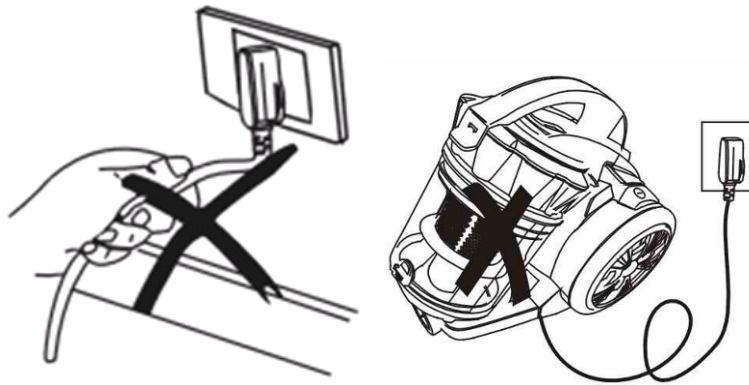

3. Zuig geen brandende sigaretten op.
4. Zuig geen water of andere vloeistoffen op.

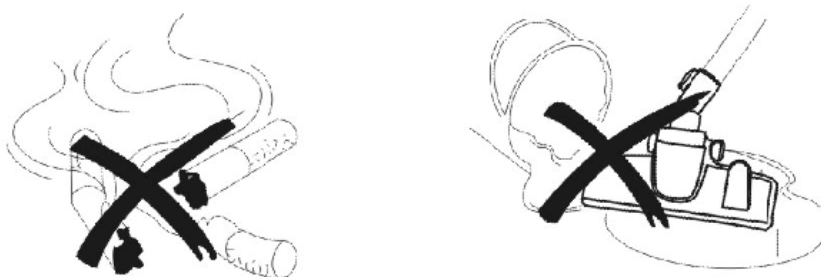

5. Zuig geen scherpe of te zware voorwerpen op.
6. Plaats hem niet naast een warmtebron.

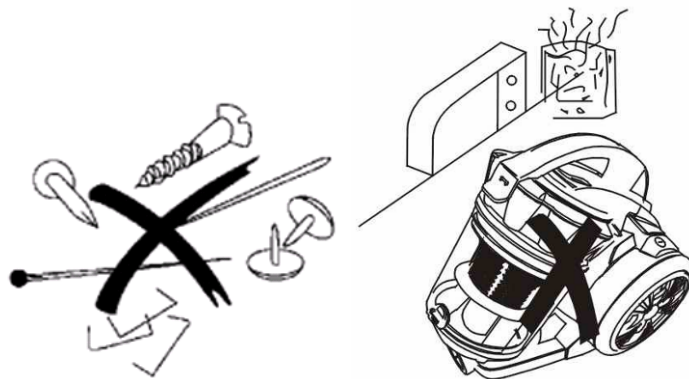

HOE TE GEBRUIKEN

1. Voorbereiding

(1) Druk het einde van de slang op de luchtinlaat tot u klik hoort.

(2) Na gebruik, druk op de knop van de slang en trek hem eraf.

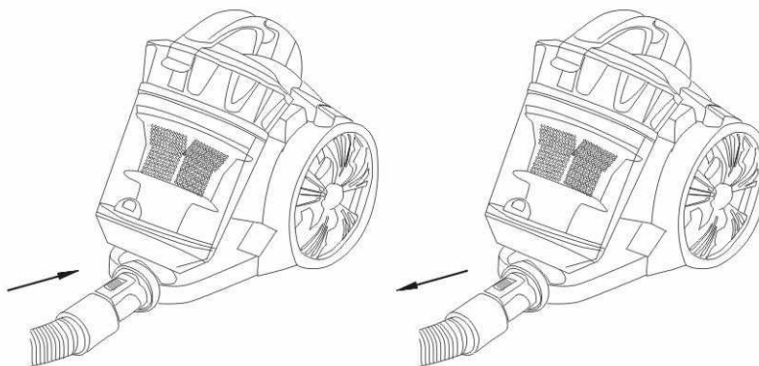

(3) Sluit de andere kant van de slang aan op de handgreep en de buis, de buis op de vloerborstel zoals getoond in de afbeelding.

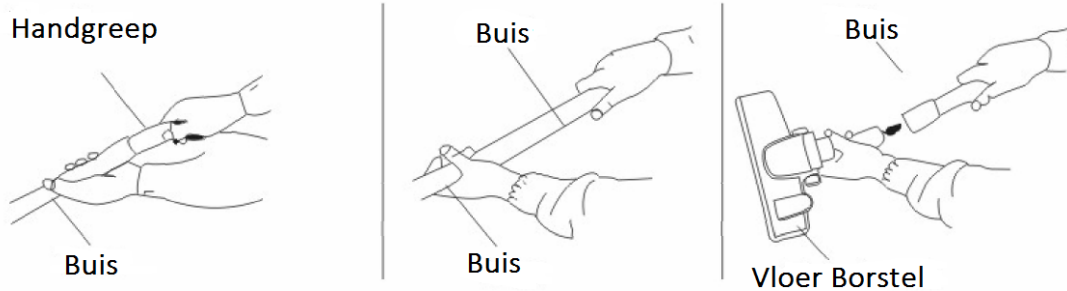

2. Het gebruik van de machine

Trek de kabel uit tot een geschikte lengte, druk de stekker in het stopcontact. Druk dan op de knop om de machine aan te zetten. De stofzuiger begint te werken. Het gedeelte waar de wind volume kan worden aangepast zit het de handgreep.

*Attentie: Trek de kabel niet verder uit dan het RODE teken.

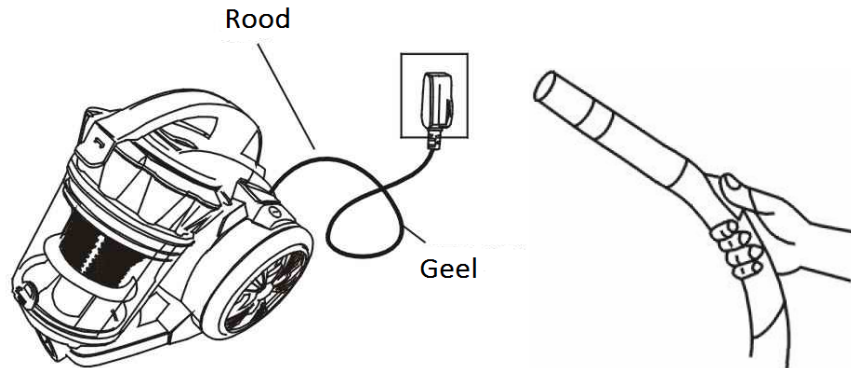

3. Het gebruik van accessoires voor de vloer.

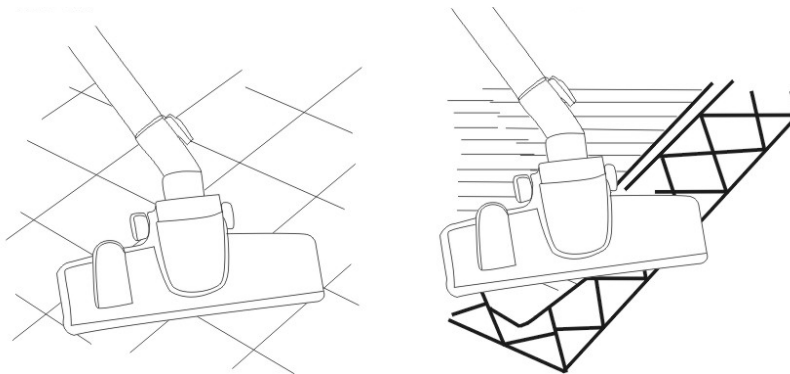

4. Aan-Uit knop en Kabel Oprol Functie:

Uw Stofzuiger is voorzien van een automatische stroomkabel oprol knop en aan-uit knop. U kunt deze knoppen gebruiken door middel van uw voet, zodat het makkelijker in gebruik is.

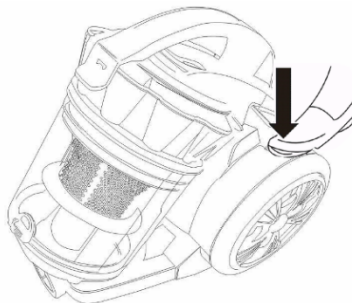

VERVANGEN VAN DE STOF-BEKER

1. Als het stof 1/4 deel van de stof-beker bereikt, betekent dit dat de beker vol is. Op dat moment moet de stof-beker geleegd worden of het filter moet worden gewassen.

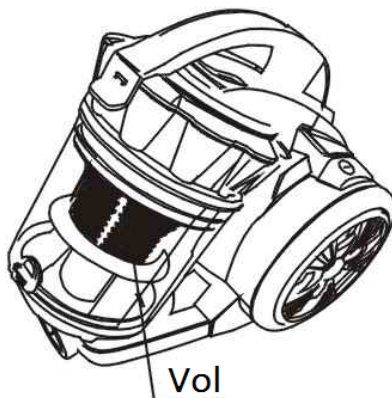

2. Open de stof-beker zoals getoond in de afbeelding.

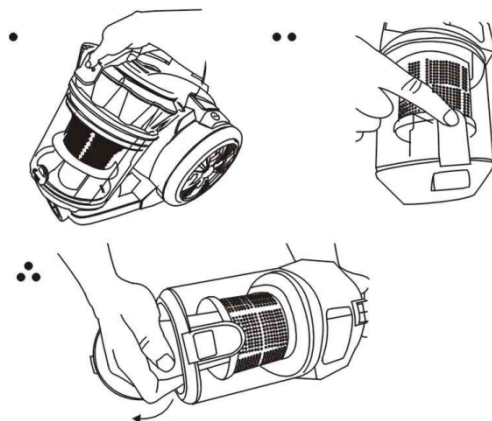

SCHOONMAKEN EN ONDERHOUD:

Belangrijk : Koppel het product altijd los alvorens de filters te hanteren of te vervangen!

REINIG DE TANK

Reinig de tank regelmatig om oververhitting van het product te voorkomen

1. Ontkoppel het product voordat u de tank reinigt.

2. Leeg de tank in de bak zoals aangegeven op 'image

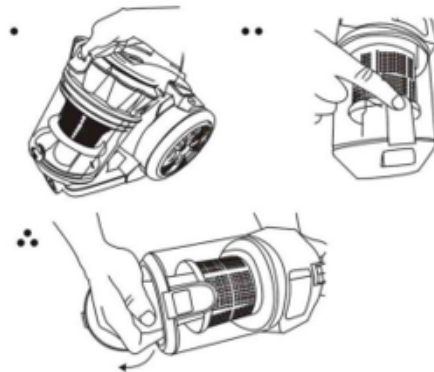

REINIGEN VAN HET FILTER:

1. Let op: Koppel het apparaat altijd los voordat u het filter reinigt.

2. Druk op de handgreep van het reservoir en neem het filter eruit om het met een borstel te reinigen,

3. belangrijk :

Het is normaal dat het filter van kleur verandert, maar dit betekent niet dat het niet effectief is.

Als u het filter in water wast, laat het dan minstens 24 uur gratis drogen in de lucht.

OPMERKING: Zonder filter heeft het product geen zuigcapaciteit.

Let op: Zorg ervoor dat de slangen en de borstel altijd vrij zijn van resten.

Reinig of vervang het achterfilter of vervang het achterfilter

Open het rooster, verwijder het filter en was het met warm water, zoals te zien is op de onderstaande afbeeldingen.

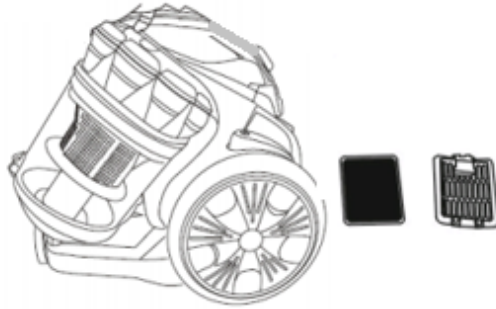

Het verdient de voorkeur om de filters om de 6 tot 12 maanden te vervangen.

Zorg ervoor dat u de filters goed installeert voor gebruik.

MILIEU



ATTENTIE:

Dit apparaat mag niet met uw ander huishoudelijke toestellen worden verwijderd. Dit product moet op een geselecteerde stortplaats verwijderd worden. U kunt bij de gemeente een indiceerde plaats aanvragen. Elektrisch en elektronische producten kunnen gevaarlijke stoffen inhouden die schadelijk zijn voor mensen en het milieu en moet recycled worden.

Het symbool aan de kant geeft aan dat het een elektrisch en elektronisch toestel is en zijn dus artikelen van een selectieve collectie. Het beeld geeft een afvalbak met een X teken aan.

Adeva SAS / H.Koenig Europe - 8 rue Marc Seguin - 77290 Mitry Mory - France
www.hkoenig.com - sav@hkoenig.com - contact@hkoenig.com - Tél: +33 1 64 67 00 05

ESPAÑOL

COMPONENTES DE PANTALLA PRINCIPAL

- A. Cepillo para suelo
- B. Tubo
- C. Control de flujo de aire
- D. Tubo curvo
- E. Manguera
- F. Conector de manguera
- G. Mango
- H. Interruptor On/Off
- I. Botón de cableado
- J. Clip del filtro de polvo
- K. Filtro de plástico multicíclico

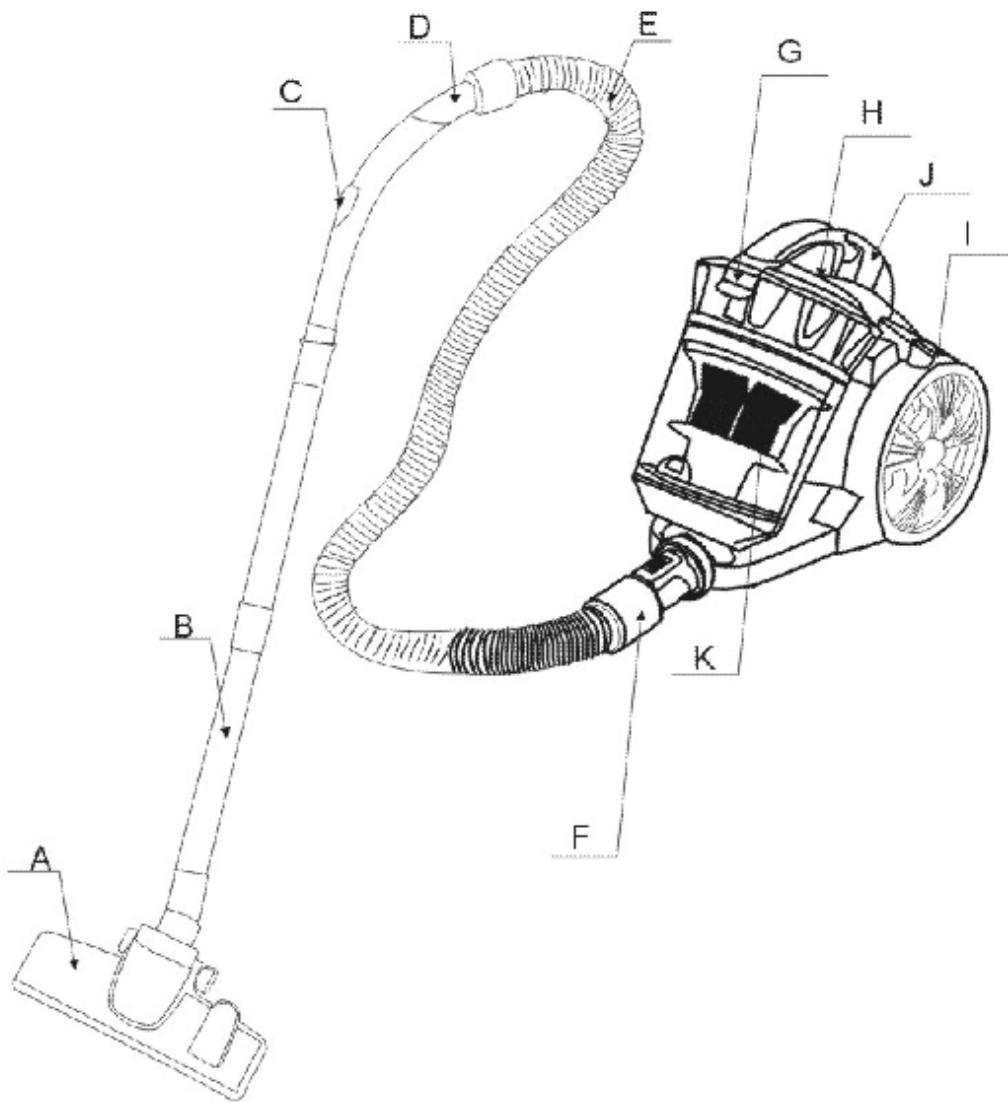

INSTRUCCIONES DE SEGURIDAD IMPORTANTES

Lea este manual a fondo antes de usar la aspiradora por primera vez, incluso si está familiarizado con este tipo de equipos. Las instrucciones de seguridad incluidas en este documento cuando se cumplen correctamente reducen el riesgo de incendio, descarga eléctrica y lesiones.

Guarde el manual en un lugar seguro para consultas futuras, junto con la tarjeta de garantía completa, el recibo de compra y el cartón. Si corresponde, transmita estas instrucciones al siguiente propietario del electrodoméstico.

Siempre siga las instrucciones de seguridad básicas y las medidas de prevención de accidentes cuando use un artefacto eléctrico, incluyendo lo siguiente:

SEGURIDAD ELÉCTRICA Y MANEJO DE CABLES:

- Antes de encender la aspiradora, asegúrese de que su voltaje eléctrico y la frecuencia del circuito correspondan a los indicados en la placa de características.
- Para reducir el riesgo de electrocución, no utilice la aspiradora, ni manipule el enchufe con las manos mojadas. Nunca la sumerja en el agua, ni derrame líquidos sobre la misma.

LEA ATENTAMENTE ESTE MANUAL INSTRUCCIONES ANTES DE USAR LA ASPIRADORA Y GUÁRDELO PARA CONSULTAS FUTURAS.

- No inserte ningún objeto en la aspiradora.

- Si el cable de alimentación está deteriorado, deberá ser remplazado por el fabricante, su agente de servicios técnicos o una persona de cualificación similar para evitar cualquier situación peligrosa.
- Verifique la aspiradora y el cable regularmente para detectar daños visibles. No la use si parece estar defectuosa de alguna manera, si se ha caído, dejado al aire libre o se ha mojado. Llame a la línea de asistencia postventa si alguna parte parece dañada.
- No doble, tuerza, aplaste, tire, ni abuse del cable de alimentación.
- Nunca arrastre o levante la aspiradora por el cable. No enrosque el cable en las manijas de las puertas, no cierre ninguna puerta con el cable de por medio. Mantenga el cable lejos de bordes afilados y esquinas. No pase la aspiradora por encima del cable y mantenga el mismo alejado de superficies calientes.
- Apague los controles de la aspiradora antes de conectarla o desconectarla de la fuente de alimentación.
- **ADVERTENCIA:** Asegúrese primero de desenchufar el cable de alimentación de la aspiradora antes de conectar o desconectar la manguera de aspiración, vaciar o limpiar el tanque de polvo o remplazar cualquier componente.
- No tire del cable de alimentación para desconectar la aspiradora, hágalo agarrando firmemente el enchufe y extraígallo con cuidado.

Luego presione el botón para la recogida automática del cable de alimentación.

CONDICIONES DE USO Y RESTRICCIONES

- Esta aspiradora está prevista únicamente para usos domésticos. No es adecuada para uso comercial/industrial ni para uso en exteriores.
- Utilice únicamente la aspiradora en superficies interiores secas, como se describe en este manual y con los accesorios originales suministrados por el fabricante/distribuidor.
- No use la aspiradora para ningún otro propósito que no sea el descrito en este manual.
- La instalación y el uso inadecuado pueden ocasionar incendios, descargas eléctricas y/o lesiones personales.

No asumimos ninguna responsabilidad por daños eventuales causados por un uso inadecuado.

- Esta aspiradora no puede ser usada por personas (incluido niños) con discapacidad física, sensorial o motora, o con falta de experiencia y conocimiento, a menos que sean supervisados o hayan sido debidamente instruidos en el uso del aparato de forma segura y entienden los peligros involucrados.
- No permita que los niños jueguen con la aspiradora; manténgalos bajo estricta supervisión cuando estén usándola o cerca de ella.
- Nunca deje la aspiradora desatendida.

USO SEGURO

- Mantenga alejado el cabello, la ropa suelta, los dedos o cualquier parte del cuerpo de las ranuras de ventilación y de las partes móviles.
- Mantenga el extremo de la manguera, varillas y otras aberturas lejos de su cara y cuerpo.
- Nunca apunte la aspiradora para personas o animales cuando esté en uso.
- No use la aspiradora sin haber colocado los filtros en su lugar.
- Redoble la precaución cuando limpie escaleras.
- No use la aspiradora para recoger: líquidos inflamables (como combustibles o solventes); sustancias quemadas (tales como cenizas, cigarrillos o carbones calientes); objetos duros o filosos (como fragmentos de vidrio, clavos, monedas); materiales nocivos o tóxicos (como blanqueador de cloro, amoníaco, limpiador de desagües). No la utilice en ninguna área donde los líquidos o vapores explosivos pueden estar presentes.
- Mantenga la aspiradora alejada de fuentes de calor (radiador, horno, etc.), luz solar directa, humedad y bordes filosos.
- No obstruya las ranuras, ni dificulte el flujo de aire, mantenga las ranuras libre de cualquier objeto, incluyendo polvo, hilos y pelusas. No use la aspiradora con aberturas bloqueadas o flujo de aire restringido.

- Guarde la aspiradora en un lugar seguro después de cada uso para evitar que alguien se tropiece con ella.

- **IMPORTANTE:** lavar los filtros mejora el rendimiento de la aspiradora.

Asegúrese de que todos los filtros estén completamente secos antes de volver a colocarlos.

- Limpie la carcasa únicamente con un paño suave y seco. No use limpiadores líquidos o aerosol.

- Almacenar en interiores, en un lugar seco y fuera del alcance de los niños.

- Nunca intente abrir la base del motor de la aspiradora usted mismo o reemplazar el cable de alimentación. Si la aspiradora está dañada, debe ser reparada por el fabricante, un agente de servicio o una persona debidamente calificada de acuerdo con las normas de seguridad pertinentes. Las reparaciones realizadas por personas no

calificadas pueden ser peligrosas. En caso de daño, llame a la línea de asistencia postventa para obtener asesoramiento.

- Este aparato puede ser utilizado por niños de al menos 8 años de edad, siempre que cuenten con supervisión y hayan recibido instrucciones sobre el uso seguro del electrodoméstico y sean plenamente conscientes de los peligros que implica.

- La limpieza y mantenimiento de la máquina no debe ser efectuada por niños a menos que tengan como mínimo 8 años de edad y cuenten con la supervisión de un adulto.
- Mantenga el aparato y su cable eléctrico fuera del alcance de niños de menos de 8 años.
- Al utilizar equipos eléctricos, siempre se deben tomar precauciones de seguridad para evitar el riesgo de incendio, descarga eléctrica y/o lesiones en caso de uso indebido.
- Por favor, tenga este documento a mano y entréguelo al futuro propietario en caso de transferencia de su dispositivo
- El dispositivo no debe utilizarse si se ha caído, si hay signos evidentes de daño o si hay fugas.

¡ADVERTENCIA!

- Nunca use la aspiradora cuando la potencia de succión sea muy débil.

Cuando esto pasa:

ü Apague la aspiradora, desenchúfela y verifique si la bolsa de polvo está llena.

ü Luego verifique si alguna parte del cepillo, tubo o manguera está bloqueada.

- No use la aspiradora hasta que se haya eliminado la obstrucción y funcione normalmente de nuevo.
- Si no puede resolver el problema, póngase en contacto con la línea de asistencia posventa.

- Siempre apague la aspiradora después de su uso, y antes de volver a enchufarla, asegúrese de sostenerla firmemente.
- Siempre apague y desenchufe la aspiradora del tomacorriente antes de desarmar, abrir o vaciar el depósito de polvo, o antes de conectar/desconectar los accesorios.

BREVE INTRODUCCION

Este modelo presenta un aspecto exquisito, de color elegante, sencillo en su estructura interna. Esta es la aspiradora Multi-Ciclón con filtro de plástico, pulsador de pedal y botón de cable de enrollado automático y también tiene varios accesorios interesantes. Se caracteriza por hacer muy poco ruido y poseer alta eficiencia. Si opta por esta máquina, verá como su vida será más cómoda.

POR SEGURIDAD, CUMPLA CON LAS SIGUIENTES INSTRUCCIONES

1. Después de usar, no estire del cable de alimentación cuando desee apagarlo.
2. No toque el cable de alimentación del aparato cuando esté en funcionamiento.

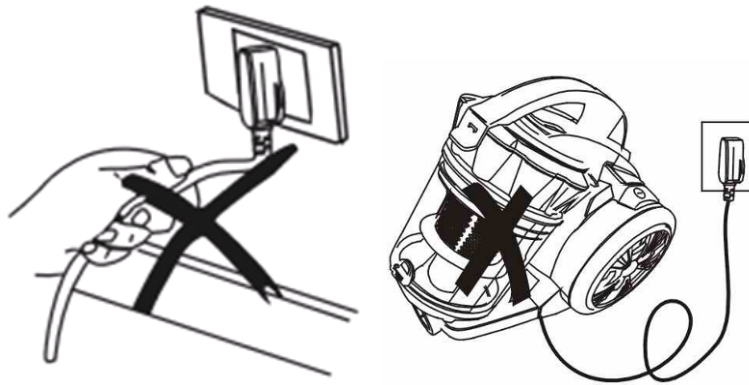

3. No absorbe cigarrillos encendidos.
4. No absorbe agua u otros líquidos.

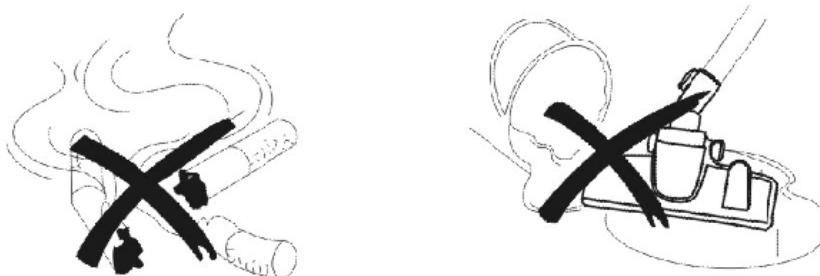

5. No absorbe objetos afilados o muy pesados.

6. No lo coloque cerca de fuentes de calor.

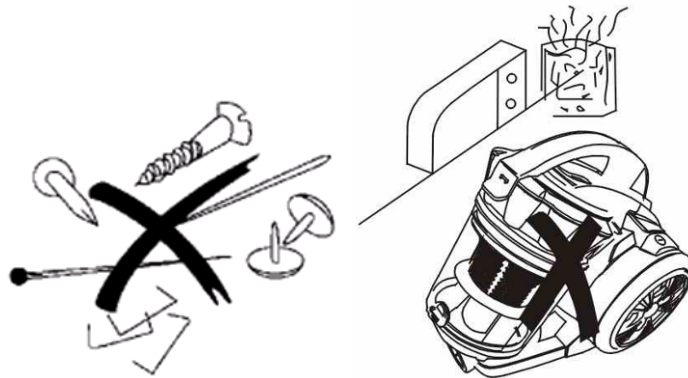

MODO DE EMPLEO

1. Preparación

(1) Insertar el extremo de la manguera en el enchufe de entrada de aire hasta que su posición haga clic.

(2) Después de usar, presione el botón de la manguera y tire del extremo hacia fuera.

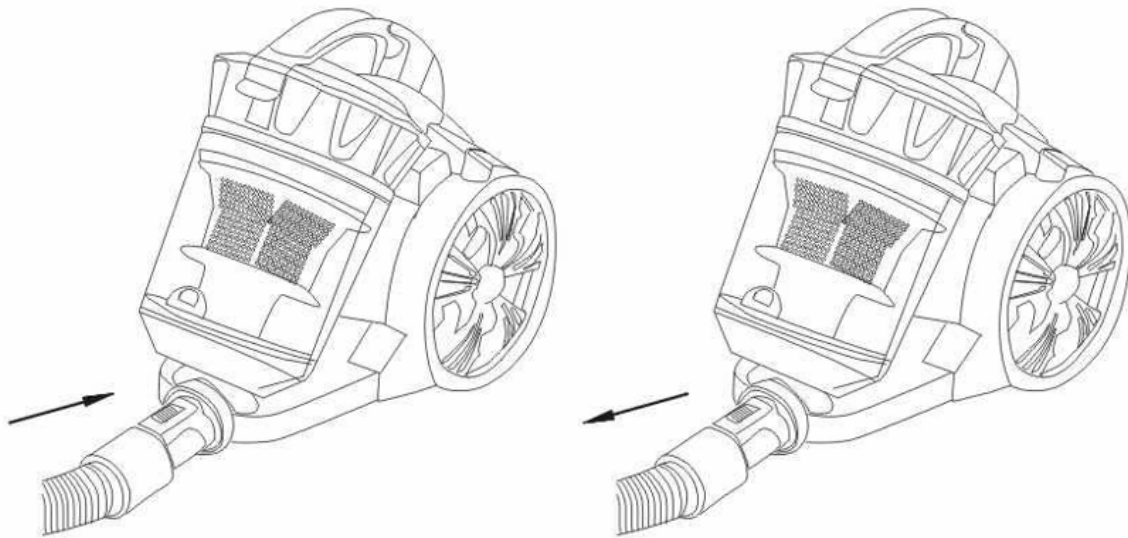

(3) Ajuste el tubo de extensión al mango del tubo y cepillo para suelo tal y como se muestra en la imagen.

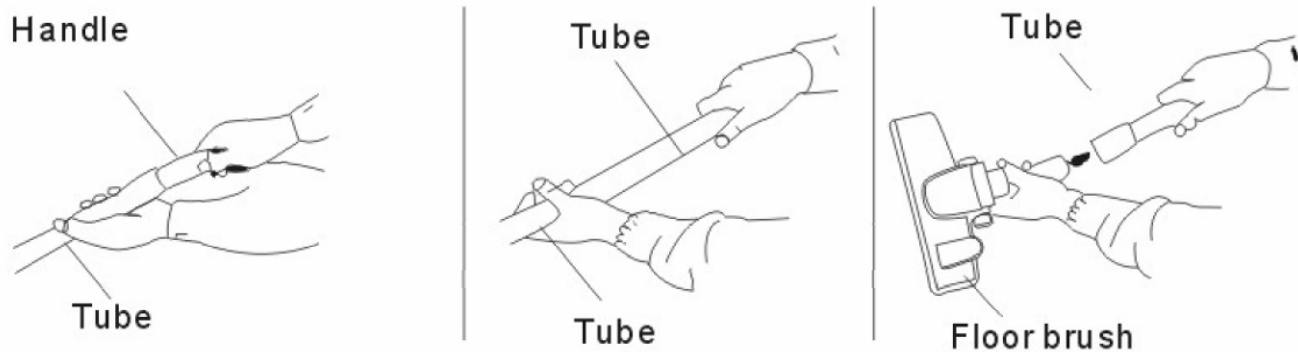

2. Uso de la máquina

Estire el cable a la longitud deseada e inserte el enchufe en la toma de corriente. Pulse el interruptor para hacer funcionar la máquina. La aspiradora comienza a funcionar. La parte con la cual puede ajustar el volumen de aire, está en el mango.

* Atención: No extienda el cable más allá de la marca ROJA.

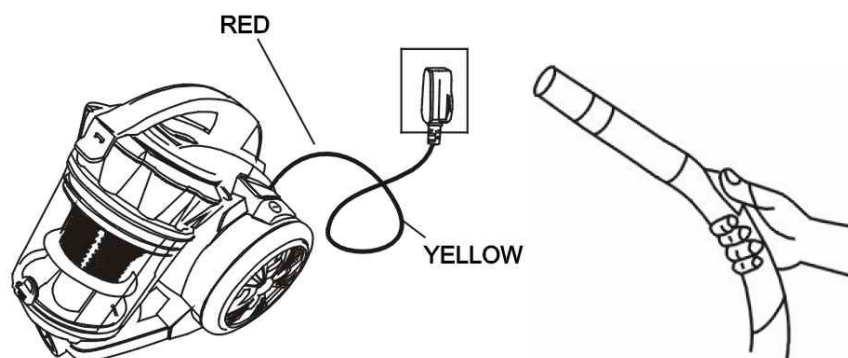

3. Uso de accesorios para el suelo.

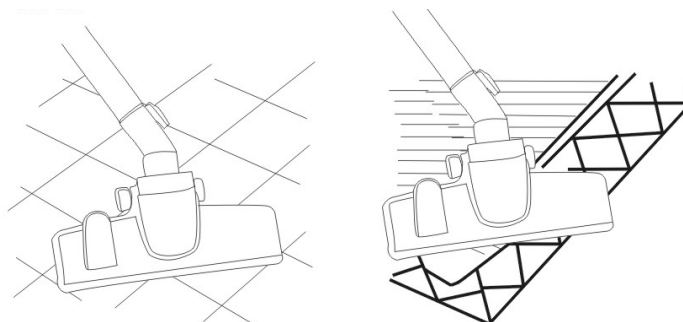

4. Encendido y sistema de enrollado del cable:

Su aspiradora está equipada con un rebobinado de cable automático y botón de encendido. Por favor presione el botón del cable y pulse el botón con el pie para que sea más fácil de utilizar.

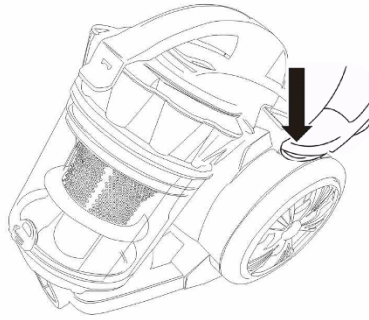

V. Reemplazar el colector de polvo

1. Cuando el polvo llegue al nivel de 1/4 en el colector de polvo, significa que Copa de polvo está lleno. En este momento, debe vaciarse el colector de polvo o bien, debe lavarse el filtro.

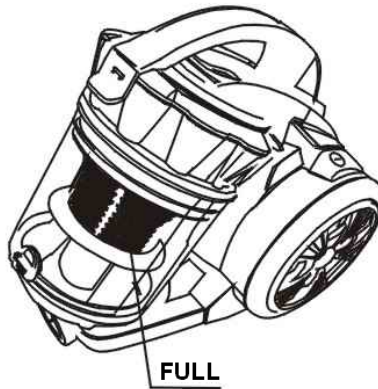

2. Abrir el compartimento del colector de polvo tal y como muestra la imagen.

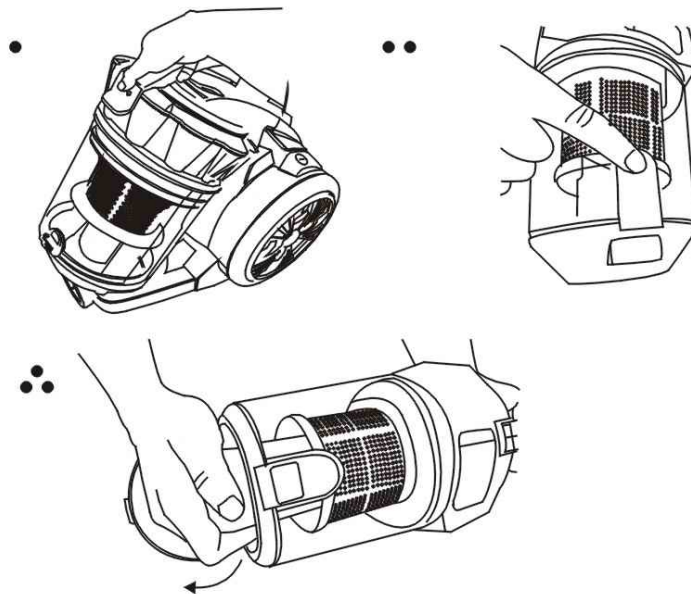

LIMPIEZA Y MANTENIMIENTO:

Importante: Desconecte siempre el ´appareil antes de manipular o cambiar los filtros!

Limpie el tanque:

Limpie el tanque regularmente para evitar el sobrecalentamiento ´appareil

1. Desconecte el ´appareil antes de limpiar el depósito;
2. Vacíe la papelera de la aspiradora en la basura como se indica en ´image

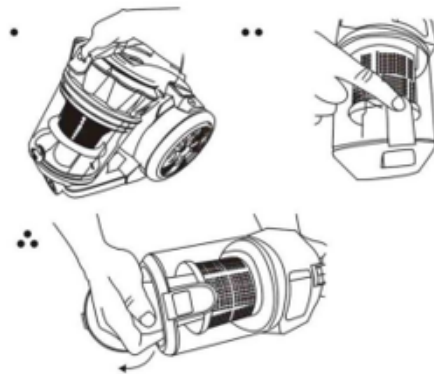

3. importante

Es normal que el filtro cambie de color, pero esto no significa que no sea efectivo.

Si lo lava con agua, déjelo secar durante al menos 24 horas al aire libre.

Nota: Sin el filtro, el producto no tiene capacidad de aspiración.

Precaución: Asegúrese de que las mangueras y el cepillo estén siempre libres de residuos.

LIMPIE O SUSTITUYA EL FILTRO TRASERO

Abra la rejilla, retire el filtro y lávelo con agua tibia, como se muestra en las siguientes imágenes

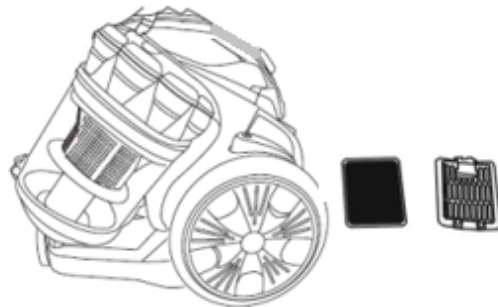

Es preferible cambiar los filtros cada 6 a 12 meses.

Asegúrese de instalar los filtros correctamente antes de usarlos.

MEDIO ambiente



ATENCIÓN:

No se deshaga de este producto como lo hace con otros productos del hogar. Existe un sistema selectivo de colecta de este producto puesto en marcha por las comunidades, debe de informarse en su ayuntamiento acerca de los lugares en los que puede depositar este producto. De hecho, los productos eléctricos y electrónicos pueden contener sustancias peligrosas que tienen efectos nefastos para el medio ambiente o para la salud humana y deben ser reciclados. El símbolo aquí presente indica que los equipos eléctricos o electrónicos deben de ser cuidadosamente seleccionados, representa un recipiente de basura con ruedas marcado con una X.

Adeva SAS / H.Koenig Europe - 8 rue Marc Seguin, 77290 Mitry-Mory, France
www.hkoenig.com - sav@hkoenig.com - contact@hkoenig.com - Tél: +33 1 64 67 00 05

ITALIANO

PARTI PRINCIPALI

- A. Spazzola Pavimento
- B. Tubo
- C. Controllo flusso aria
- D. Gomito tubo
- E. Tubo flessibile
- F. Connettore tubo flessibile
- G. Maniglia
- H. Pulsante On/Off
- I. Pulsante cavo
- J. Clip sacchetto raccolta
- K. Filtro plastico Multi-ciclonico

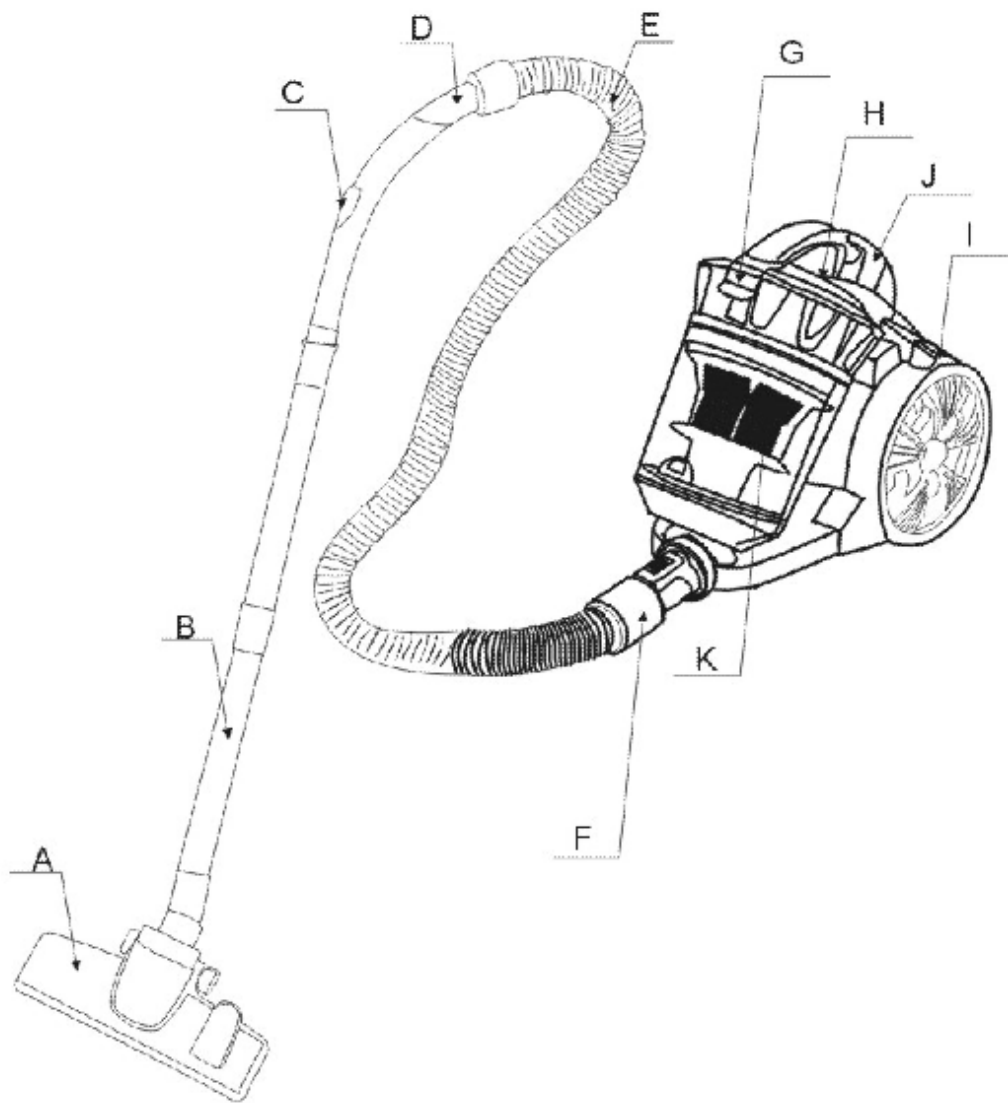

IMPORTANTI NORME DI SICUREZZA

Leggere attentamente il manuale prima del primo utilizzo, anche se si ha familiarità con questo tipo di prodotto. Le precauzioni di sicurezza in allegato riducono il rischio di incendio, scosse elettriche e lesioni se seguite correttamente.

Conservare il manuale in un luogo sicuro per riferimento futuro, insieme alla garanzia, alla ricevuta d'acquisto e al cartone. Eventualmente si ceda il prodotto a terzi, consegnare queste istruzioni al nuovo proprietario dell'apparecchio.

Seguire sempre le precauzioni di sicurezza di base e le misure di prevenzione degli incidenti quando si utilizza un apparecchio elettrico,

TRA CUI LE SEGUENTI:

Sicurezza elettrica e la manipolazione della spina

- Prima di accendere l'apparecchio, assicurarsi che la tensione e la frequenza elettrica della rete corrispondano a quelle indicate sull'apparecchio.
- Per ridurre il rischio di folgorazione, non utilizzare il prodotto o toccare la spina con le mani bagnate, non immergerlo in acqua o far andare liquidi nel prodotto.
- Non inserire oggetti all'interno dell'apparecchio.
- Se il cavo di alimentazione è danneggiato, deve essere sostituito dal produttore, da un suo agente servizio o da una persona qualificata per evitare rischi.

PER FAVORE, LEGGERE ATTENTAMENTE QUESTO MANUALE PRIMA DELL'USO E CONSERVARLO PER RIFERIMENTI FUTURI

- Controllare che l'apparecchio e il cavo non abbiano danni visibili.

Non utilizzare l'apparecchio se il cavo o alloggiamento sono danneggiati, se è stato fatto cadere, se si è danneggiato, se è stato lasciato all'aperto o è caduto in acqua o se appare difettoso in qualche modo. Chiamare il servizio post-vendita se una qualsiasi parte sembra essersi danneggiata.

- Non piegare, strattonare, o danneggiare il cavo di alimentazione.
- Non tirare o trasportare l'aspirapolvere per il cavo. Non utilizzare il cavo come maniglia, non chiudere la porta sul cavo e non tirare il cavo su spigoli o angoli.

Non passare l'aspirapolvere sul cavo. Tenere il cavo lontano dalle superfici calde.

- Disattivare i controlli aspirapolvere prima di collegare o scollegare dalla l'alimentazione di rete.
- **AVVISO:** Spegner e scollegare l'aspirapolvere prima di conservarla, di scollegare il tubo di aspirazione e gli accessori o prima di svuotare o pulire il contenitore polvere.
- Non tirare il cavo per staccare la spina dalla presa di corrente.

Scollegare, afferrare la spina, non il cavo, ed estrarla delicatamente dall'alimentazione e premere il pulsante per avvolgere il cavo.

CONDIZIONI DI UTILIZZO E LIMITAZIONI

- Questo apparecchio è destinato solo per uso domestico. Non è né adatto ad utilizzi in ambiti commerciali/ industriali né per uso esterno.

- Utilizzare l'aspirapolvere solo sulle superfici interne asciutte, come descritto in questo manuale e con gli accessori originali forniti dal produttore / distributore.

Non utilizzarlo per scopi diversi da quelli descritti in questo manuale.

- L'installazione e l'uso non corretto può comportare il rischio di incendi, scosse elettriche e / o lesioni alle persone. Non ci assumiamo alcuna responsabilità per eventuali danni causati da uso improprio o errato.

- Questo apparecchio non è destinato ad essere utilizzato da persone (compresi i bambini) con ridotte capacità fisiche, sensoriali e mentali, o senza esperienza e conoscenza, a meno che non siano controllati o istruiti ad utilizzare l'apparecchio da una persona responsabile della loro sicurezza.

- Sorvegliare i bambini per assicurarsi che non giochino con l'apparecchio. Una scrupolosa supervisione è necessaria quando un qualsiasi apparecchio viene utilizzato da bambini o simili.

- Non lasciare mai l'apparecchio incustodito.

UTILIZZO SICURO

- Tenere i capelli, gli abiti larghi, le dita e tutte le parti del corpo lontano dalle aperture e dalle parti in movimento.
- Mantenere l'estremità del tubo, le bocchette e le altre aperture a distanza da viso e corpo.
- Non puntare l'aspirapolvere su persone o animali quando è in uso.
- Non utilizzare il prodotto senza i filtri.
- Prestare particolare attenzione quando si passa l'aspirapolvere sulle scale.
- Non utilizzare l'aspirapolvere per raccogliere: liquidi infiammabili o combustibili (come ad esempio combustibile o solvente); materie incandescenti (quali cenere, sigarette o braci) e non usarla in presenza di liquidi o vapori esplosivi; oggetti duri o taglienti come schegge di vetro, chiodi, monete; materiali nocivi o tossici (come candeggina, ammoniaca, disgorganti); e non aspirare oggetti che potrebbero contenere liquidi.
- Mantenere l'aspirapolvere lontano da fonti di calore (radiator, forni ecc), luce solare diretta, umidità e spigoli vivi.
- Tenere tutte le aperture libere da polvere, fili, capelli o qualsiasi cosa che possa ridurre il flusso d'aria.

Non utilizzare il prodotto con le aperture bloccate o con afflusso d'aria non sufficiente.

- Riporre l'aspirapolvere dopo ogni uso per evitare che qualcuno inciampi su di essa.
- Importante: il lavaggio dei filtri migliora le prestazioni dell'aspirapolvere. Assicurarsi che tutti i filtri siano completamente asciutti prima di rimontarli.
- Pulire la parte esterna con un panno morbido e asciutto. Non usare liquidi o spray detergenti.
- Conservare l'aspirapolvere al chiuso in un luogo fresco e asciutto, fuori dalla portata dei bambini.
- Non tentare mai di aprire la base del motore dell'aspirapolvere da soli o per sostituire il cavo di alimentazione. Se l'aspirapolvere è danneggiata deve essere riparata dal produttore, da suo agente servizio o da una persona qualificata per evitare pericoli. In caso di danni, chiamare il supporto clienti post vendita per un consiglio.
- Questo apparecchio può essere utilizzato da bambini a partire da 8 anni, purché sorvegliati e istruiti all'uso sicuro dell'apparecchio e pienamente a conoscenza dei pericoli che comporta.
- La pulizia e la manutenzione non devono essere eseguite da bambini a meno che abbiano più di 8 anni e siano sorvegliati da un adulto.
- Conservare l'apparecchio e il cavo di alimentazione fuori dalla portata di bambini di età inferiore a 8 anni.
- Quando si utilizzano apparecchiature elettriche, è necessario adottare sempre misure di sicurezza per prevenire il rischio di incendi, scosse elettriche e/o lesioni in caso di uso improprio.

- Si prega di tenere questo documento a portata di mano e di consegnarlo al futuro proprietario in caso di trasferimento del dispositivo.
- Il dispositivo non deve essere utilizzato se è stato lasciato cadere, sono visibili evidenti segni di danneggiamento o se presenta perdite.

AVVERTIMENTO!

- Non usare mai la macchina quando la potenza di aspirazione diventa molto debole.

QUANDO QUESTO ACCADE:

- Spegnere l'apparecchio, scollegarlo e verificare se il contenitore polvere è pieno.
- Quindi verificare se una qualche parte della spazzola per pavimenti o del tubo è bloccata.

Non utilizzare l'aspirapolvere finché il blocco viene rimosso e funziona normalmente.

Se non è possibile risolvere il problema, contattare il supporto post- vendita.

- Spegnere sempre l'aspirapolvere dopo l'uso, e prima di collegarlo di nuovo, assicurarsi di tenere l'aspirapolvere con fermezza quando la si utilizza.
- Spegnere sempre e scollegare l'aspirapolvere dalla presa elettrica prima di montare, aprire o svuotare il contenitore polvere, O prima di collegare / scollegare gli accessori.

BREVE INTRODUZIONE

Questo modello ha un aspetto gradevole, un elegante colore, e un'ottima struttura interna. Questo aspirapolvere è multi-ciclonico con filtro in plastica, interruttore a pedale e il pulsante a rotazione automatica del filo, e ha anche diversi accessori di aspirazione. Emette poco rumore ed è altamente efficiente. Scegliendo questo apparecchio vi renderete la vita più comoda.

PER MOTIVI DI SICUREZZA, RISPETTARE LE SEGUENTI ISTRUZIONI

1. Dopo l'utilizzo, non tirare il cavo di alimentazione quando si desidera interrompere l'alimentazione.
2. Non passare l'apparecchio sul cavo di alimentazione durante il funzionamento.

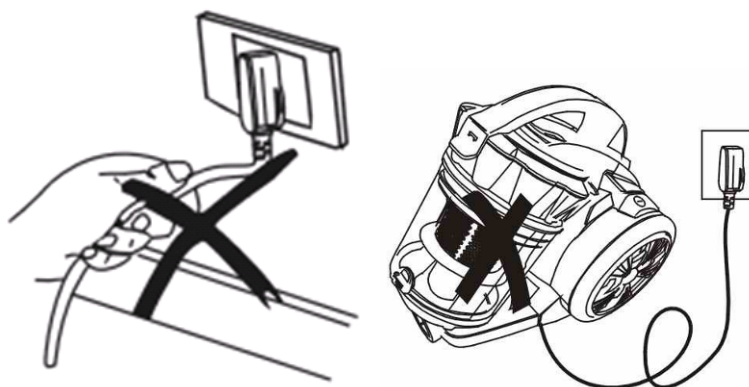

3. Non aspirare sigarette accese.
4. Non aspirare acqua o altri liquidi.

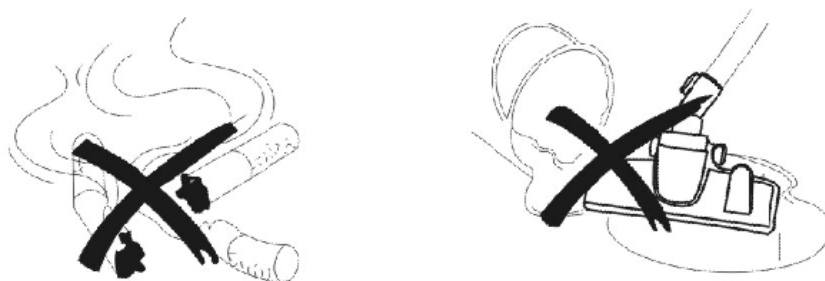

5. Non aspirare oggetti taglienti o cose troppo pesanti.
6. Non posizionarlo vicino a fonti di calore.

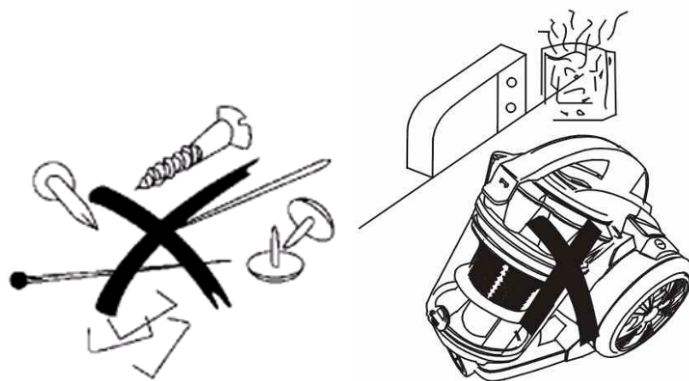

COME UTILIZZARLO

1. Preparazione

- (1) Inserire il tubo nella bocchetta di aspirazione dell'aria fino ad udire il click.
- (2) Dopo aver utilizzato, premere il pulsante sul tubo e tirare fuori il tubo.

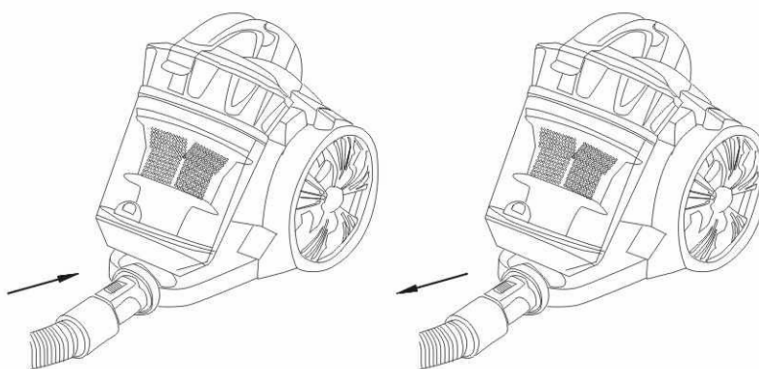

- (3) Inserire il tubo di prolunga al manico, e quest'ultimo alla spazzola pavimento come mostrato nella foto.

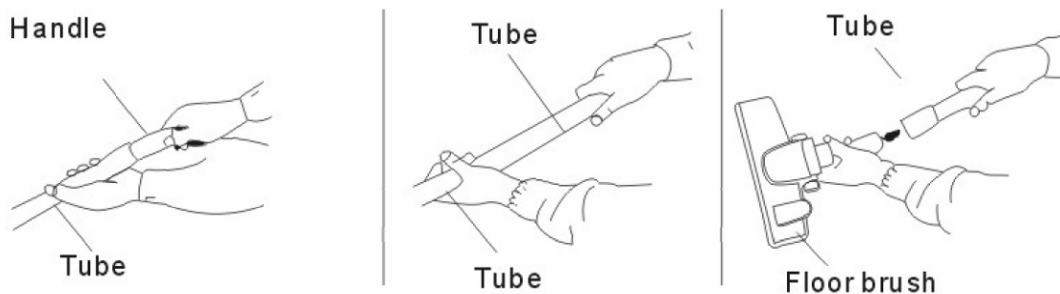

2. Utilizzo dell'aspirapolvere

Estrarre il filo ad una lunghezza adeguata, inserire la spina nella presa di corrente. Quindi premere l'interruttore per far funzionare l'aspirapolvere. L'aspirapolvere inizierà ad aspirare. La parte, che può regolare la potenza di aspirazione, è sulla maniglia.

* Attenzione: Non estendere il cavo oltre il segno rosso.

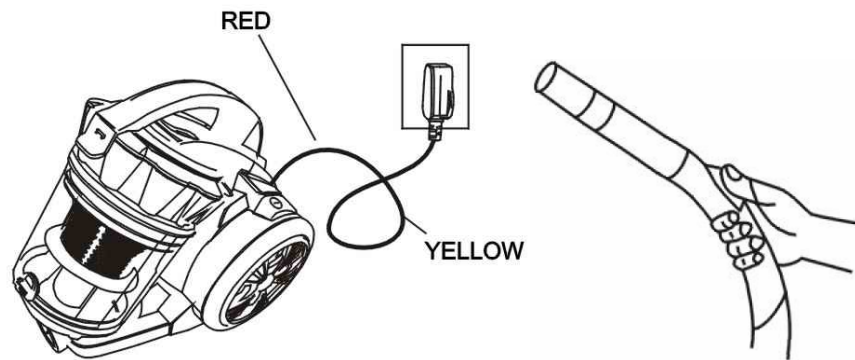

3. L'uso di accessori per il pavimento.

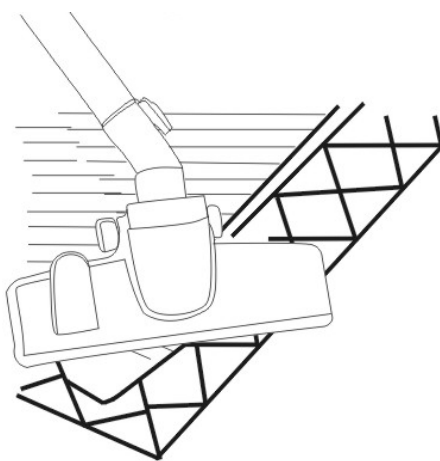
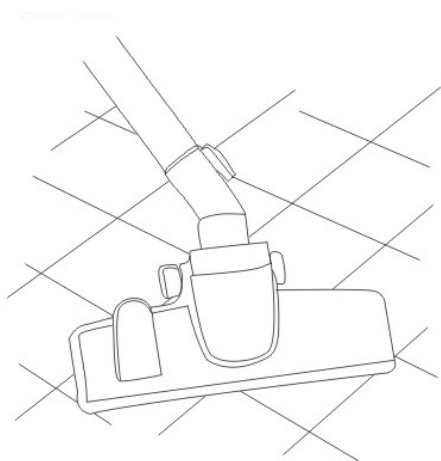

4. Uscita e riavvolgimento del cavo elettrico:

Il vostro aspirapolvere è dotato di un cavo con riavvolgimento automatico e pulsante di accensione. Si prega di premere il pulsante del cavo e il pulsante interruttore con i piedi in modo da rendere più facile l'utilizzo.

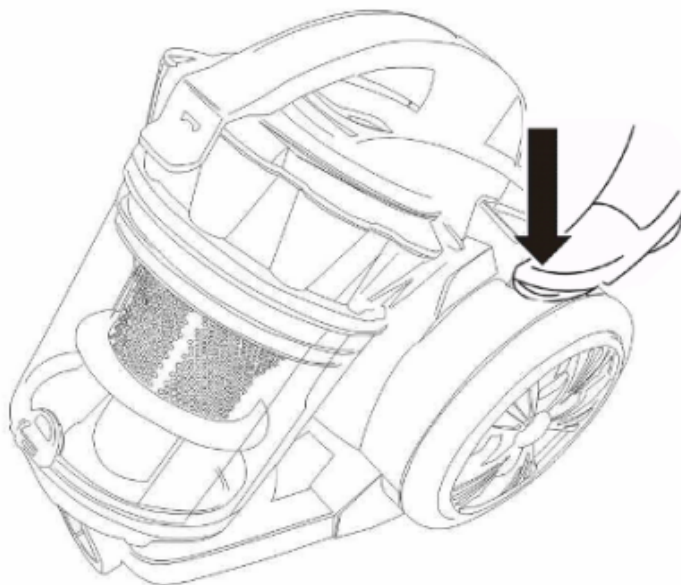

PULIZIA E MANUTENZIONE:

Importante: scollegare sempre il prodotto prima di maneggiare o sostituire i filtri!

Pulire il serbatoio:

Pulire regolarmente il serbatoio per evitare il surriscaldamento.

1. Scollegare prodotto prima di pulire il serbatoio;
2. Svuotare il contenitore della polvere nella spazzatura come mostrato nelle immagini.

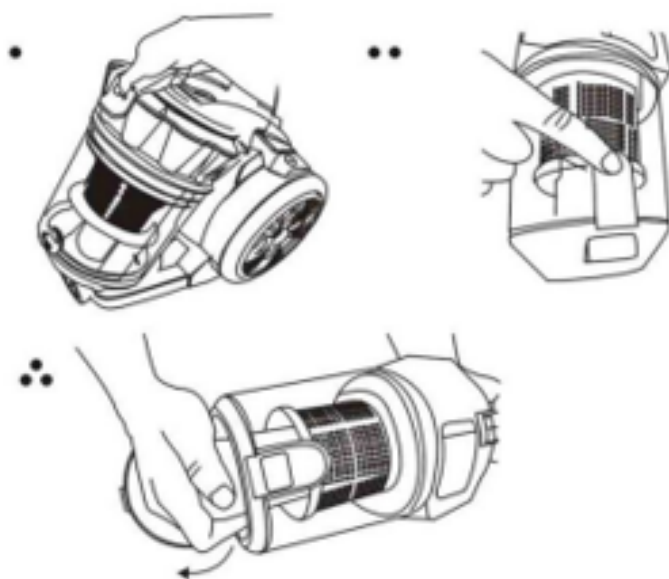

PULIZIA DEL FILTRO:

1. Attenzione: Scollegare sempre l'unità prima di pulire il filtro.

2. Premere la maniglia del serbatoio ed estrarre il filtro per pulirlo con una spazzola,

3. importante :

È normale che il filtro cambi colore, ma questo non significa che non sia efficace.

Se lo si lava in acqua, assicurarsi di lasciarlo asciugare gratuitamente per almeno 24 ore all'aria.

Nota: Senza il filtro, il prodotto non ha una capacità di aspirazione.

Attenzione: Assicurarsi che i tubi flessibili e la spazzola siano sempre privi di residui.

Pulire o sostituire il filtro posteriore

Aprire la griglia, rimuovere il filtro e lavarlo con acqua calda, come mostrato nelle immagini seguenti

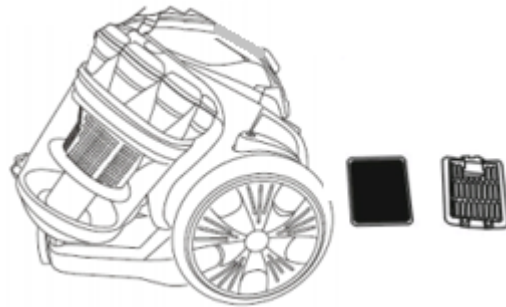

È preferibile cambiare i filtri ogni 6 o 12 mesi.

Assicurarsi di installare i filtri correttamente prima dell'uso.

AMBIENTE

ATTENZIONE:



Non gettare quest' apparecchio tra i rifiuti domestici. Per questo tipo di prodotti è fornito dai comuni un sistema di raccolta e ritiro in zona ed è quindi un dovere informarsi per conoscere il giusto smistamento del rifiuto. Infatti, i prodotti elettrici ed elettronici possono contenere sostanze pericolose che hanno effetti dannosi sull'ambiente o sulla nostra salute e quindi devono essere riciclati. Il simbolo al lato indica che le apparecchiature elettriche ed elettroniche fanno parte di una raccolta selettiva e differenziata (rappresentata da un bidone su due ruote sbarrato da una croce).

Adeva SAS / H.Koenig Europe - 8 rue Marc Seguin - 77290 Mitry Mory - France
www.hkoenig.com - sav@hkoenig.com - contact@hkoenig.com - Tél: +33 1 64 67 00 05