

## instruction manual

manuel d'instructions  
bedienungsanleitung  
gebruiksaanwijzing  
manual de instrucciones  
manuale d'uso  
manual de instruções

## candy floss machine

machine à barbe à papa  
Zuckerwattemaschine  
suikerspin automaat  
máquina de algodón de azúcar  
macchina per zucchero filato



# **ENGLISH**

## **IMPORTANT SAFEGUARDS**

WARNING: When using electrical appliances, basic safety precautions should always be followed, including :

1. READ ALL INSTRUCTIONS BEFORE OPERATING THE APPLIANCE.
2. Do not touch hot surfaces.
3. To protect against electrical shock, do not immerse cord, plugs or appliance in water or other liquid.
4. This appliance is not intended for use by persons with reduced physical, sensory or mental capabilities, or lack of experience and knowledge, unless they have been given supervision or

instruction concerning use of the appliance by a person responsible for their safety.

5. Children should be supervised to ensure that they do not play with the appliance.

6. Unplug from outlet when not in use and before cleaning. Allow to cool completely before putting on and taking off parts.

7. Do not operate any appliance with a damaged cord or plug or after the appliance malfunctions or has been damaged in any manner. Return appliance to the nearest qualified appliance repair technician for examination, repair or adjustment.

8. The use of accessory attachments not recommended by the appliance manufacturer may cause injuries.

9. Do not use outdoors.

10. Do not let cord hang over edge of table or counter, or touch hot surfaces.

11. Do not place on or near a hot gas or electric burner, or in a heated oven.

12. Extreme caution must be used when moving this appliance.

13. To disconnect, press the ON/OFF button OFF (0), then remove plug from wall outlet.

14. Check to make sure the power on / off button is in the off (0) position before plugging into or unplugging the cotton candy maker from the electrical outlet.

15. Always check inside the heating element compartment for foreign objects before pressing the on / off button ON( | ).

16. Caution : The extractor head gets hot! avoid contact with the extractor head until cool.

17. Caution : the extractor head rotates at high speed Keep hands , face and loose objects clear from the extractor head to avoid possible injury.

18. Do not use appliance for other than intended use.

FOR HOUSEHOLD USE ONLY SAVE THESE  
INSTRUCTIONS      ADDITIONAL      IMPORTANT  
SAFEGUARDS

CAUTION, HOT SURFACES : This appliance generates Heat and escaping steam during use. Proper precautions must be taken to prevent the risk of burns. Fires or other injury to persons or damage to property.

1. A person who has not read and understood all operating and safety instructions is not qualified to operate this appliance, All users of this appliance must read and understand this Instruction Manual before operating or cleaning this appliance.

2. If this appliance falls or accidentally becomes immersed in water, unplug it from the wall outlet immediately. Do not put it into the water!

3. When using this appliance, provide adequate air space above and on all sides for air circulation. Do not operate this appliance while it is touching or near curtains, wall coverings, clothing, dish towels or other flammable materials.

4. Do not leave this appliance unattended when the plugged into an electrical outlet and ON/OFF button is On ( | )

5. If this appliance begins to malfunction during use, immediately unplug the cord. Do not use or attempt to repair a malfunctioning appliance!

6. The cord to this appliance should be plugged in to a 220-240V AC electrical wall Outlet.

7. Do not use this appliance in an unstable position. The unit should be used on a flat, level surface.

### Notes on the Cord

The provided short power-supply cord should be used to reduce the risk resulting from becoming entangled in or tripping over a longer cord. Do not use an extension cord with this product. Always plug directly into a wall outlet/receptacle.

### Plasticizer Warning

**CAUTION :** To prevent Plasticize from migrating to the finish of the counter top or table top or other

furniture, place NON-PLASTIC coasters or place mats between the appliance and the finish of the counter top or table top. Failure to do so may cause the finish to darken; permanent blemishes may occur or stains can appear.

### Electric Power

If the electrical circuit is overloaded with other appliances, your appliance may not operate properly. It should be operated on a separate electrical circuit from other appliances.

### **Cotton Candy Party at Home !**

Children young and old, love eating cotton candy-For carnival fun from home. your Cotton Candy Maker transforms both granulated sugar and hard candies into your favorite flavored cotton candy in minutes! Use sugar-free candies to create a low calorie treat. Simple to operate and easy to clean, your Cotton Candy Maker will be the hit of any party or family celebration.



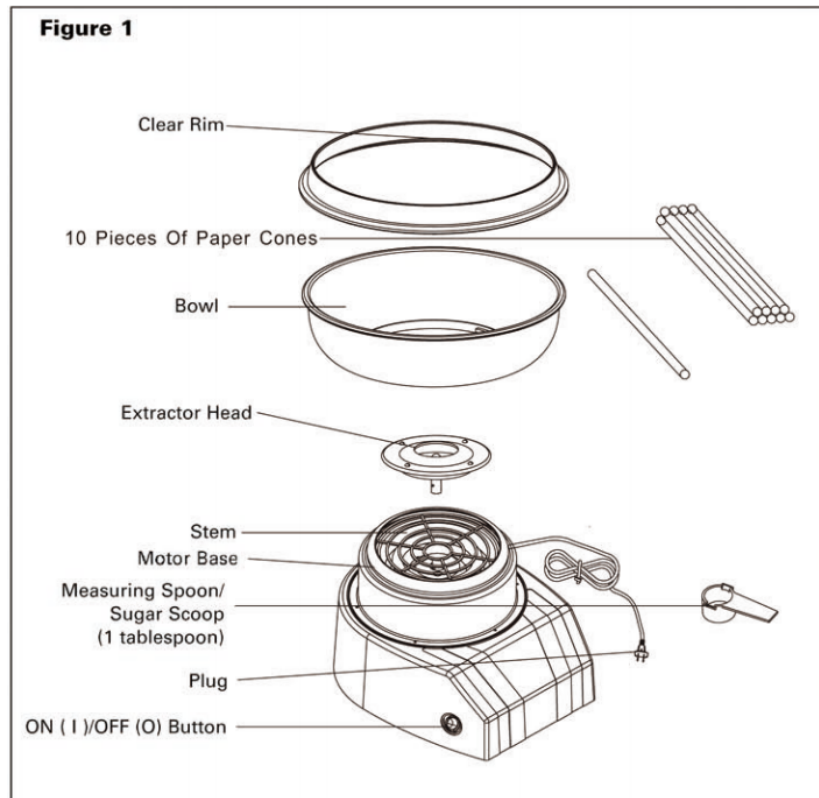

### Before Using for the First Time

1. Carefully unpack the Cotton Candy Maker and remove all packaging materials.
2. Before using your Cotton Candy Maker for the first time, wipe down the unit with a non-abrasive cloth or sponge to clean any dust or loose materials.
3. To attach the extractor head, align the grooves to fit over the pegs on the stem and gently push down (Figure 2)

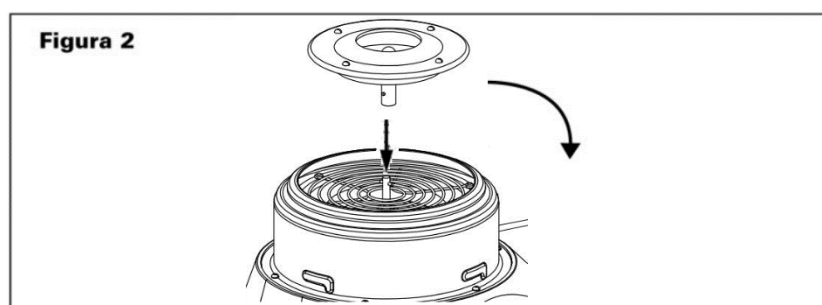

4. To attach the bowl, carefully push the bowl down and turn it clockwise to lock it into place.
5. Attach the clear rim by snapping it in place. Your Cotton Candy Maker is now ready to use.

### Operating Instructions

1. Place the Cotton Candy Maker on a dry, clean, and level surface.

2. Check to make sure the power ON/OFF button is in the (O) OFF position. Plug the fully assembled Cotton Candy Maker into a 220-240V AC electrical outlet.
3. Press the power ON/OFF button to ON ( | ) position. The extractor head will begin to spin and the element will begin to heat.
4. When using hard candies, run the Cotton Candy Maker for 5 minutes to allow the extractor head to preheat. When using granulated or superfine sugar, allow the Cotton Candy Maker to run for 10 minutes to allow the extractor head to preheat.
5. After preheating, press the power ON/OFF button to (O)OFF.

**CAUTION :** After preheating, extractor head is hot! Avoid contact. Make sure the extractor comes to a complete stop before adding candy or sugar to the extractor head.

6. Place no more than 2 pieces of hard candy (Figure 3) or 1 scoop of granulated or superfine sugar (1 tablespoon) into the extractor head (Figure 4). Make sure the hard candies are evenly spaced. For a list of preferred candies or suggested flavor combinations, see the "Hints For Best Results" section of this Instruction Manual.

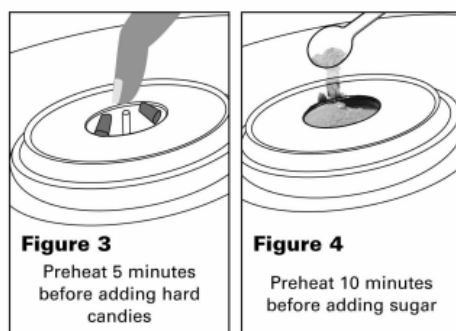

**Warning:** To ensure the Cotton Candy Maker functions optimally, do not use more than 2 pieces of hard candy or 1 scoop of granulated or superfine sugar at one time. Overfilling the extractor head will clog the unit.

7. Press the power ON/OFF button to ON( | )position. The extractor head will spin and the element will begin to heat.
8. When the web of spun sugar fibers begin to collect around the bowl, slowly spin the cone in your fingers while circling the bowl.
9. Once the cotton candy begins to collect on the cone, hold it horizontally over the extractor head and continue to spin the cone, moving from side to side. collecting all of the candy from inside the bowl

**WARNING :** Do not leave the Cotton Candy Maker unattended when ON/OFF button is ON ( | ).

10. When no more cotton candy fibers are emitted from the extractor head, press the power ON/OFF button to the (O) OFF position. Additional servings can be prepared by repeating the instructions previously described. Allow the extractor head to come to a complete stop before adding more candy or sugar.

11. Press the power ON/OFF button to ON( | ) position and resume spinning.

CAUTION: When the Cotton Candy Maker has been powered ON( | ) , the extractor head gets hot! To avoid burns or personal injury, avoid contact with the extractor head.

NOTE : As the extractor head heats making cotton candy, spun fibers will flow more quickly.

12. When you are finished making cotton candy, press the power ON/OFF button to the (O)OFF position and unplug the Cotton Candy Maker from the electrical outlet.

### Hints for Best Results

To avoid brittle texture or if the unit is not producing cotton candy, follow these helpful hints.

- \* Always use the Cotton Candy Maker on a stable and level surface.
- \* Make sure the extractor head is clean and free of candy residue before use.
- \* Do not add more than 2 pieces of hard candy or more than 1 sugar scoop (1 tablespoon) of granulated or super-fine sugar to the extractor head at one time.
- \* To avoid clumps of sugar, it may be necessary to break the candies into smaller pieces and distribute evenly around the extractor head.
- \* Create your own favorite cotton candy flavors by combining several hard candies.
- \* Stand your finished cotton candy cones in a drinking glass until you are ready to serve.

### Preferred Sugar and Sugar-Free Candy List

- \* Fruit flavors such as cherry, strawberry, mixed fruits, grape, lime, orange.
- \* Cinnamon
- \* Peppermint
- \* Coffee Sugar and Sugar-Free Candy Not Recommended
- \* Round candy
- \* Cream flavors or cream-based hard candies
- \* Gummy or chewy candies

### Flavor Combinations: The possibilities are endless!

- \* Fruit Punch = Any fruit flavors or combination
- \* Candy Apple = Green apple + Cinnamon
- \* Red Berry = Cherry + Strawberry
- \* Hot Toddy = Butterscotch + Cinnamon
- \* Blue Raspberry = Blueberry or Wildberry + Raspberry
- \* Monkey Business = Banana + Chocolate
- \* Afternoon Refresher = Orange or Lemon + mint
- \* Mocha Sensation = Chocolate + Coffee

## User Maintenance Instructions

This appliance requires little maintenance. It contains no serviceable parts. Do not try to repair it yourself. Any servicing requiring disassembly other than cleaning, must be performed by a qualified appliance repair technician.

## Care & Cleaning Instructions

**CAUTION : NEVER IMMERSE BASE UNIT OR CORD IN WATER OR OTHER LIQUID.**

1. The Cotton Candy Maker comes apart for easy cleaning.
2. Always unplug and allow to cool completely before cleaning.
3. When fully cooled, unlock and remove the bowl by turning counterclockwise.

4. Remove the extractor head by gripping both sides firmly and pulling straight up
5. The clear lid, bowl and extractor head are top rack dishwasher-safe. To clean by hand, wash the clear lid, bowl and extractor head in warm, soapy water. Never use abrasive cleansers or scouring pads, as they may damage the surfaces. Rinse and dry thoroughly.
6. If sugar sticks to the extractor head, allow it to soak it in warm soapy water for a couple of hours to overnight before cleaning with a nonabrasive cloth or sponge. Rinse and dry thoroughly.
7. Wipe the exterior of the motor base with a soft, slightly damp cloth or sponge. Never use abrasive cleansers or scouring pads to clean the motor base, as they may damage the surfaces.

Storing Instructions

1. Never store Cotton Candy Maker while it is hot or wet.
2. Be sure Cotton Candy Maker is clean and dry and fully assembled before storing.
3. Store appliance in its box or in a clean, dry place.
4. Never wrap cord tightly around the appliance; keep it loosely coiled.

## WARRANTY

The warranty period for our products is 2 years, unless otherwise stated, starting from the date of initial purchase or the date of delivery.

If you have any problems or questions, you can easily access our help pages, troubleshooting tips, FAQ, and user manuals on our service site:

<https://sav.hkoenig.com>.

By typing the reference name of your device in the search bar, you can access all available online support, designed to best meet your needs.

If you still cannot find an answer to your question or problem, then click on “Did the answer solve your problem?”. This will direct you to the Customer Support Request Form, which you can fill out to validate your request and get help.

### WARRANTY CONDITIONS

The warranty covers all failures occurring under normal use, in accordance with the usage and specifications in the user's manual.

This warranty does not apply to packaging or transportation problems during shipment of the product by the owner. It also does not include normal wear and tear of the product, nor maintenance or replacement of consumable parts.

### EXCLUSION OF WARRANTY

- Accessories and wearing parts (\*).
- Normal maintenance of the device.
- All breakdowns resulting from improper use (shocks, failure to comply with power supply recommendations, poor conditions of use, etc.), insufficient maintenance or misuse of the device, as well as the use of unsuitable accessories.
- Damage of external origin: fire, water damage, electrical surge
- Any equipment that has been disassembled, even partially, by persons other than those authorized to do so (notably the user).
- The products whose serial number would be missing, deteriorated or illegible that would not allow its identification.

- The products subjected to leasing, demonstration, or exhibition.

(\*) Some parts of your device, called wear parts or consumables, deteriorate with time and frequency of use of your device. This wear and tear are normal but can be accentuated by poor conditions of use or maintenance of your device. These parts are therefore not covered by the warranty.

The accessories supplied with the device are also excluded from the warranty. They cannot be exchanged or refunded. However, some accessories can be purchased directly through our website: <https://sav.hkoenig.com/>.

## ENVIRONMENT

### CAUTION:



Do not dispose of this product as it has with other household products. There is a separation of this waste product into communities, you will need to inform your local authorities about the places where you can return this product. In fact, electrical and electronic products contain hazardous substances that have harmful effects on the environment or human health and should be recycled. The symbol here indicates that electrical and electronic equipment should be chosen carefully, a wheeled waste container is marked with a cross.

Adeva SAS / H.Koenig Europe - 8 rue Marc Seguin - 77290 Mitry Mory - France

[www.hkoenig.com](http://www.hkoenig.com) - [sav@hkoenig.com](mailto:sav@hkoenig.com) - [contact@hkoenig.com](mailto:contact@hkoenig.com) - Tél: +33 1 64 67 00 05

# FRANÇAIS

## CONSIGNES DE SÉCURITÉ IMPORTANTES

Lors de l'utilisation d'appareils électriques, des précautions de base en matière de sécurité doivent toujours être respectées, y comprises celles-ci :

1.VEUILLEZ LIRE TOUTES LES DIRECTIVES AVANT DE FAIRE FONCTIONNER CET APPAREIL.

2. Ne touchez pas les surfaces chaudes.

3. Pour vous protéger contre les chocs électriques, ne plongez pas le cordon, les fiches ou l'appareil dans l'eau ou tout autre liquide.

4. Cet appareil n'est pas censé être utilisé par des personnes ayant des capacités physiques ou mentales réduites, ayant un manque d'expérience



ou de connaissance, à moins qu'elles aient reçu des instructions ou soient supervisées par quelqu'un responsable de leur sécurité.

5. Les enfants doivent être surveillés pour s'assurer qu'ils ne jouent pas avec l'appareil.

6. Débranchez l'appareil s'il n'est pas utilisé ou avant de le nettoyer. Laissez-le refroidir avant de mettre ou de retirer des pièces.

7. Ne faites pas fonctionner un appareil ayant un cordon ou une fiche endommagée, s'il fonctionne mal ou s'il a été abîmé. Renvoyez l'appareil au technicien qualifié le plus proche pour examen, réparation ou réglage.

8. L'utilisation d'accessoires non recommandés par le fabricant de l'appareil peut causer des blessures.

9. N'utilisez pas l'appareil à l'extérieur.

10. Ne laissez pas le cordon pendre sur le bord d'une table ou d'un comptoir, et toucher les surfaces chaudes.

11. Ne placez pas l'appareil sur ou près d'un brûleur électrique ou à gaz en fonctionnement, ni dans un four chaud.

12. Une extrême prudence doit être adoptée lors du déplacement de cet appareil.

13. Pour débrancher l'appareil, appuyez sur l'interrupteur en position OFF (0), puis retirez la fiche de la prise murale.

14. Vérifiez que l'interrupteur est en position OFF (0) avant de brancher ou de débrancher la machine à barbe à papa de la prise électrique.

15. Vérifiez toujours à l'intérieur du compartiment de l'élément chauffant s'il y a des objets étrangers avant d'appuyer sur ON( I ).

16. Attention : la tête de l'extracteur devient chaude ! Évitez tout contact avec la tête de l'extracteur jusqu'à ce qu'elle soit froide.

17. Attention : la tête de l'extracteur tourne à grande vitesse. Gardez les mains, le visage et tout objet à l'écart de la tête de l'extracteur pour éviter d'éventuelles blessures.

18. N'utilisez pas l'appareil à toute autre fin que celle prévue.

**POUR UN USAGE DOMESTIQUE UNIQUEMENT -  
CONSERVEZ CES INSTRUCTIONS.**

**ATTENTION, SURFACES CHAUDES :** Cet appareil produit de la chaleur et de la vapeur d'eau pendant son fonctionnement. Des précautions appropriées doivent être prises pour prévenir les risques de brûlure, d'incendie ou d'autres blessures.

1. Une personne qui n'a pas lu et compris toutes les instructions d'utilisation et de sécurité n'est pas qualifiée pour faire fonctionner cet appareil. Tous les utilisateurs de cet appareil doivent lire et comprendre ce manuel d'instructions avant d'utiliser ou de nettoyer cet appareil.

2. Si cet appareil tombe accidentellement au sol ou dans l'eau, débranchez-le immédiatement de la prise murale.

3. Lors de l'utilisation de cet appareil, prévoyez un espace suffisant au-dessus de lui et sur tous ses côtés pour la circulation de l'air. Ne faites pas

fonctionner cet appareil lorsqu'il est en contact ou à proximité de rideaux, de revêtements muraux, de vêtements, de torchons ou d'autres matériaux inflammables.

4. Ne laissez pas cet appareil sans surveillance lorsqu'il est branché à une prise électrique et qu'il est allumé.

5. Si cet appareil fonctionne mal pendant son utilisation, débranchez immédiatement son cordon. N'essayez pas de réparer un appareil défectueux.

6. Le cordon de cet appareil doit être branché sur une prise murale électrique de 220-240 V CA.

7. N'utilisez pas cet appareil dans une position instable. Il doit être placé sur une surface plane et dure.

Remarques sur le cordon

Le cordon d'alimentation fourni de courte longueur doit être utilisé pour réduire les risques d'emmêlement ou de trébuchement avec un cordon plus long. N'utilisez pas de rallonge avec ce produit. Branchez-le toujours directement dans une prise murale.

### Remarque sur le plastifiant

ATTENTION : Pour éviter que du plastique tombe sur le comptoir ou la table, placez des sous-verres QUI NE SOIENT PAS EN PLASTIQUE ou des nattes entre l'appareil et le comptoir ou la table. Si vous ne le faites pas, la finition peut s'assombrir, des imperfections ou des taches peuvent apparaître.

### Alimentation électrique

Si le circuit électrique est surchargé par d'autres appareils, votre machine pourrait ne pas

fonctionner correctement. Elle doit être utilisée sur un circuit électrique séparé des autres appareils.

### **Barbe à papa à la maison !**

Les enfants, petits et grands, adorent manger de la barbe à papa lors d'une fête à la maison. Votre machine à barbe à papa transforme à la fois le sucre en poudre et les bonbons durs en barbes à papa aromatisées en quelques minutes ! Utilisez des bonbons sans sucre pour élaborer une barbe à papa à faible teneur en calories. Simple à utiliser et facile à nettoyer, votre machine à barbe à papa assurera le succès de toutes vos fêtes.

## Schéma 1

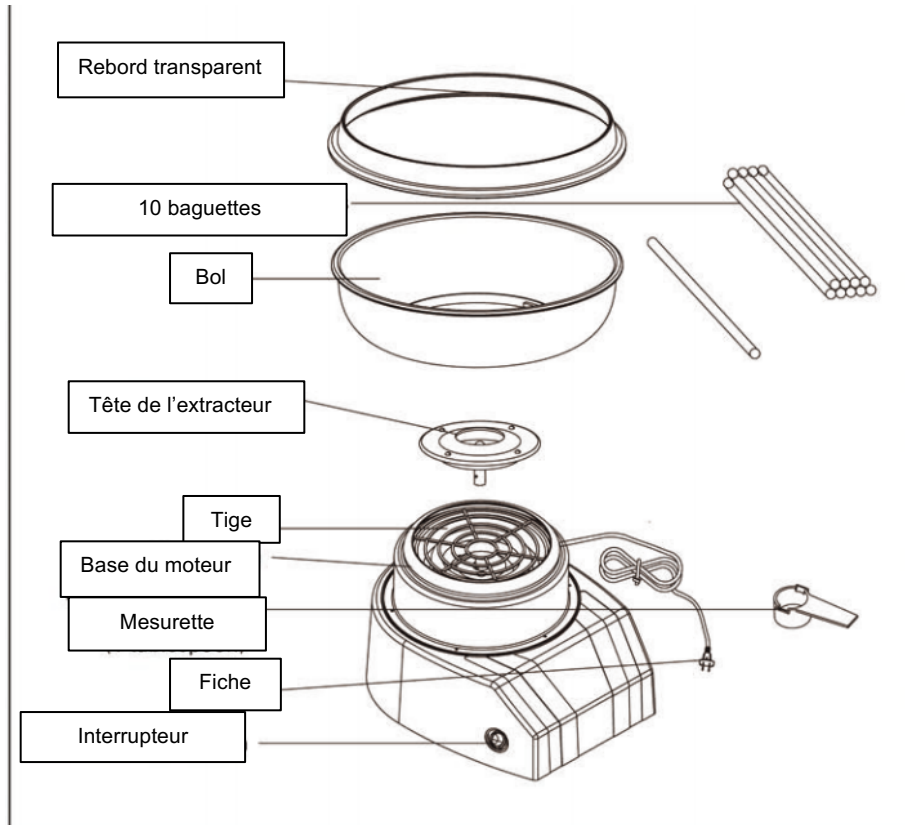

### Avant la première utilisation

1. Déballez soigneusement la machine et retirez tous les matériaux d'emballage.
2. Avant d'utiliser votre machine à barbe à papa pour la première fois, essuyez-la avec un chiffon ou une éponge douce pour nettoyer la poussière et les résidus d'emballage.
3. Pour fixer la tête de l'extracteur, alignez les rainures avec les marques de la tige et poussez doucement vers le bas (Figure 2)

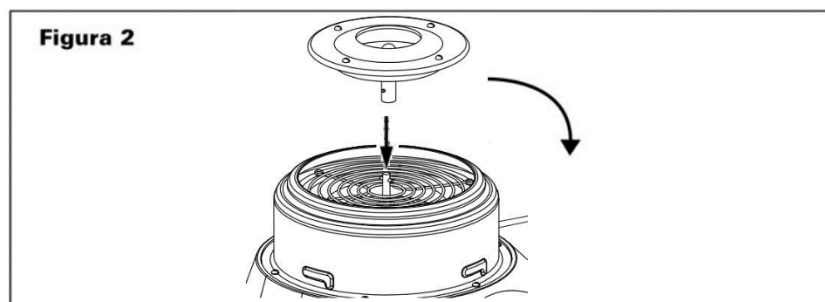

4. Pour fixer le bol, poussez-le doucement vers le bas et tournez-le dans le sens des aiguilles d'une montre pour le verrouiller.
5. Fixez le rebord transparent en l'enclenchant. Votre machine à barbe à papa est maintenant prête à fonctionner.



## Instructions d'utilisation

1. Placez la machine à barbe à papa sur une surface sèche, propre et plane.
2. Vérifiez que l'interrupteur est en position (O) OFF. Branchez la machine à barbe à papa entièrement assemblée dans une prise électrique 220-240 V CA.
3. Appuyez sur l'interrupteur en position ( | ) ON. La tête de l'extracteur commencera à tourner et l'élément commencera à chauffer.
4. Lorsque vous utilisez des bonbons durs, faites fonctionner la machine pendant 5 minutes pour permettre à la tête de l'extracteur de préchauffer. Lorsque vous utilisez du sucre cristallisé ou en poudre, laissez la machine fonctionner pendant 10 minutes.
5. Après le préchauffage, appuyez sur OFF.

**ATTENTION :** Après le préchauffage, la tête de l'extracteur est chaude ! Évitez tout contact et assurez-vous que l'extracteur est bien arrêté avant d'ajouter des bonbons ou du sucre dans la tête.

6. Ne mettez pas plus de 2 bonbons durs (figure 3) ou 1 cuillerée à soupe de sucre cristallisé ou en poudre dans la tête de l'extracteur (figure 4). Assurez-vous que les bonbons durs sont régulièrement espacés. Pour consulter une liste des bonbons ou des combinaisons de saveurs, allez au paragraphe *Conseils pour de meilleurs résultats* de ce manuel d'instructions.

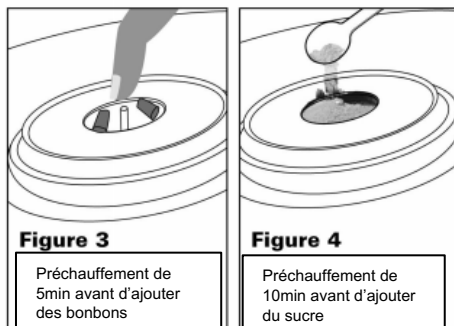

**Avertissement :** Pour garantir le fonctionnement optimal de la machine à barbe à papa, n'utilisez pas plus de 2 bonbons durs ou 1 cuillerée à soupe de sucre cristallisé ou en poudre à la fois. Le remplissage excessif de la tête bloquera la machine.

7. Appuyez sur l'interrupteur en position ON( | ). La tête de l'extracteur tournera et l'élément commencera à chauffer.
8. Lorsque le voile de fibres de sucre commence à s'accumuler autour du bol, faites tourner lentement la baguette dans vos doigts tout en faisant des cercles dans le bol.
9. Une fois que la barbe à papa commence à s'accumuler sur la baguette, maintenez-la horizontalement au-dessus de la tête de l'extracteur et continuez à faire tourner la

baguette, en vous déplaçant d'un côté à l'autre. Ramassez tout le sucre à l'intérieur du bol

**AVERTISSEMENT :** Ne laissez pas la machine à barbe à papa sans surveillance lorsqu'elle est en marche.

10. Lorsqu'il n'y a plus de fibres de barbe à papa émises par la tête de l'extracteur, pressez l'interrupteur sur la position (O) OFF. Des portions supplémentaires peuvent être préparées en répétant les étapes décrites précédemment. Laissez la tête de l'extracteur s'arrêter complètement avant d'ajouter plus de bonbons ou de sucre.

11. Pressez l'interrupteur sur la position ON ( | ) et reprenez la procédure.

**ATTENTION :** Lorsque la machine à barbe à papa est allumée ( | ), la tête de l'extracteur devient chaude ! Pour éviter les brûlures ou des blessures, évitez tout contact avec la tête de l'extracteur.

**REMARQUE :** À mesure que la tête de l'extracteur chauffe en fabriquant de la barbe à papa, les fibres se formeront plus rapidement.

12. Lorsque vous avez terminé de fabriquer de la barbe à papa, appuyez sur l'interrupteur en position (O) OFF et débranchez la machine.

#### Conseils pour de meilleurs résultats

Pour éviter une texture cassante ou si l'appareil ne produit pas de barbe à papa, suivez ces conseils utiles :

- \* Utilisez toujours la machine sur une surface stable et plane.
- \* Assurez-vous que la tête de l'extracteur est propre et exempte de résidus de bonbons avant utilisation.
- \* N'ajoutez pas plus de 2 morceaux de bonbons durs ou plus d'une cuillerée à soupe de sucre cristallisé ou en poudre sur la tête de l'extracteur à la fois.
- \* Pour éviter les amas de sucre, il peut être nécessaire de briser les bonbons en petits morceaux et de les répartir uniformément autour de la tête de l'extracteur.
- \* Créez vos propres saveurs de barbe à papa en combinant plusieurs bonbons.
- \* Placez vos cônes de barbe à papa finis dans un verre jusqu'à ce que vous soyez prêt à servir.

#### Liste de bonbons avec et sans sucre

- \* Arômes de fruits tels que cerise, fraise, mélange de fruits, raisin, citron vert, orange.
- \* Cannelle
- \* Menthe poivrée
- \* Sucre de café et bonbons sans sucre non recommandés
- \* Bonbons ronds
- \* Saveurs de crème ou bonbons à base de crème
- Bonbons mous ou tendres

#### Combinaisons de saveurs : les possibilités sont infinies !

- \* Fruit Punch = Toutes les saveurs ou combinaisons de fruits
- \* Candy Apple = Pomme verte + cannelle

- \* Red Berry = Cerise + fraise
- \* Hot Toddy = Caramel au beurre + cannelle
- \* Blue Raspberry = Myrtille ou fraise des bois + framboise
- \* Monkey Business = Banane + chocolat
- \* Afternoon Refresher = Orange ou citron + menthe
- \* Mocha Sensation = Chocolat + café

## Instructions d'entretien

Cet appareil nécessite peu d'entretien. Il ne contient pas de pièces réparables par l'utilisateur. N'essayez pas de réparer la machine vous-même. Tout entretien nécessitant un démontage autre que le nettoyage doit être effectué par un technicien qualifié.

## Conseils d'entretien et de nettoyage

**ATTENTION : NE PLONGEZ JAMAIS LA MACHINE OU LE CORDON DANS L'EAU OU UN AUTRE LIQUIDE.**

1. La machine à barbe à papa se démonte pour faciliter le nettoyage.
2. Toujours débrancher et laisser refroidir la machine complètement avant le nettoyage.
3. Une fois totalement refroidie, déverrouillez et retirez le bol en le tournant dans le sens inverse des aiguilles d'une montre.
4. Retirez la tête de l'extracteur en saisissant fermement les deux côtés et en tirant vers le haut.
5. Le couvercle transparent, le bol et la tête de l'extracteur vont au lave-vaisselle dans le panier supérieur. Pour nettoyer à la main, lavez le couvercle transparent, le bol et la tête de l'extracteur dans de l'eau chaude savonneuse. N'utilisez jamais de nettoyants abrasifs ou de tampons à récurer, car ils pourraient endommager les surfaces. Rincez et séchez soigneusement.

6. Si le sucre colle sur la tête de l'extracteur, laissez-le tremper dans de l'eau chaude savonneuse pendant quelques heures ou toute la nuit avant de le nettoyer avec un chiffon ou une éponge douce. Rincez et séchez soigneusement.

7. Essuyez l'extérieur de la base du moteur avec un chiffon ou une éponge douce et légèrement humide. N'utilisez jamais de nettoyants abrasifs ou de tampons à récurer pour nettoyer la base du moteur, car cela pourrait endommager les surfaces.

#### Instructions de stockage

1. Ne rangez jamais la machine à barbe à papa lorsqu'elle est chaude ou humide.
2. Assurez-vous que la machine est propre et sèche, et entièrement assemblée avant de la stocker.
3. Rangez la machine dans sa boîte ou dans un endroit propre et sec.
4. N'enroulez jamais le cordon autour de la machine, mais à part.

# GARANTIE

La durée de garantie de nos produits est de 2 ans, sauf décret en vigueur, à compter de la date d'achat initiale ou la date de livraison.

En cas de problèmes ou d'interrogations, vous pouvez facilement accéder à nos pages d'aides, conseils de dépannage, FAQ et modes d'emplois sur notre site SAV : <https://sav.hkoenig.com>.

En tapant le nom de référence de votre appareil dans la barre de recherche, vous accédez à tous les supports en ligne disponibles, conçus pour vous répondre au mieux à vos besoins.

Si vous ne trouvez toujours pas de réponse à votre question ou votre problème, alors cliquez sur « Est-ce que la réponse a résolu votre problème ? ». Vous accéderez alors au formulaire de demande d'assistance SAV, qu'il vous suffira de compléter pour valider votre demande et obtenir de l'aide.

## CONDITIONS DE GARANTIE

La garantie couvre l'ensemble des pannes survenant dans le cadre d'une utilisation normale, conforme aux usages et spécifications présentes sur le manuel d'utilisation.

Cette garantie ne s'applique pas aux problèmes d'emballage ou de transport pendant l'expédition du produit par son propriétaire. Elle n'inclut également pas l'usure normale du produit, ni la maintenance ou le remplacement de pièces consommables.

## EXCLUSION DE GARANTIE

- Les accessoires et les pièces d'usure (\*).
- L'entretien normal de l'appareil.
- Toutes pannes survenant par suite d'une mauvaise utilisation (chocs, non-respect des préconisations d'alimentation électrique, mauvaises conditions d'utilisation, etc.), d'un entretien insuffisant ou d'un détournement de fonction de l'appareil, ainsi que l'usage d'accessoires non appropriés.
- Les dommages d'origine externe : incendie, dégâts des eaux, surtension électrique, etc.
- Tout matériel qui aura été démonté même partiellement par des personnes autres que celles habilitées (notamment l'utilisateur).
- Les produits dont le numéro de série serait absent, détérioré ou illisible que ne permettrait pas son identification.
- Les produits soumis à la location, à la démonstration ou à l'exposition.

(\*) Certaines pièces de votre appareil dites pièces d'usure ou consommables se détériorent avec le temps et la fréquence d'usage de votre appareil. Cette usure est normale, mais peut être accentuée par des mauvaises conditions d'utilisation ou entretien de votre appareil. Ces pièces ne sont donc pas couvertes par la garantie.

Les accessoires fournis avec l'appareil sont également exclus du champ de la garantie. Ils ne peuvent donc être ni échangés, ni remboursés. Toutefois, certains accessoires peuvent être directement achetés via notre site : <https://sav.hkoenig.com/>.

## ENVIRONNEMENT

ATTENTION :



Vous ne devez pas vous débarrasser de cet appareil avec vos déchets ménagers. Un système de collecte sélective pour ce type de produit est mis en place par les communes, vous devez vous renseigner auprès de votre mairie afin d'en connaître les emplacements. En effet, les produits électriques et électroniques peuvent contenir des substances dangereuses qui ont des effets néfastes sur l'environnement ou la santé humaine et doivent être recyclés. Le symbole ci-contre indique que les équipements électriques et électroniques font l'objet d'une collecte sélective, il représente une poubelle sur roues barrée d'une croix.

Adeva SAS / H.Koenig Europe - 8 rue Marc Seguin - 77290 Mitry Mory - France  
www.hkoenig.com - sav@hkoenig.com - contact@hkoenig.com - Tél: +33 1 64 67  
00 05

# DEUTSCH

## WICHTIGE SCHUTZMASSNAHMEN

WARNUNG: Bei der Verwendung von Elektrogeräten sollten immer die grundsätzlichen Sicherheitsmaßnahmen befolgt werden, darunter auch diese:

1. LESEN SIE ALLE ANWEISUNGEN, BEVOR SIE DAS GERÄT IN BETRIEB NEHMEN.
2. Berühren Sie keine heißen Oberflächen.
3. Zum Schutz vor Stromschlägen dürfen Kabel, Stecker oder Gerät nicht in Wasser oder andere Flüssigkeiten getaucht werden.
4. Dieses Gerät ist nicht dafür bestimmt, durch Personen mit eingeschränkten physischen,



sensorischen oder geistigen Fähigkeiten oder mangels Erfahrung und mangels Wissen benutzt zu werden, es sei denn, sie werden durch eine für ihre Sicherheit zuständige Person beaufsichtigt oder erhalten von ihr Anweisungen, wie das Gerät zu benutzen ist.

5. Kinder sollten überwacht werden, um sicherzustellen, dass sie nicht mit dem Gerät spielen.

6. Ziehen Sie den Stecker aus der Steckdose, wenn Sie das Gerät nicht benutzen oder es reinigen wollen. Vor dem Aufsetzen und Abnehmen von Komponenten vollständig abkühlen lassen.

7. Benutzen Sie ein Gerät mit beschädigtem Kabel oder Stecker nicht, wenn es nicht richtig funktioniert oder beschädigt wurde. Schicken Sie das Gerät zur Überprüfung, Reparatur oder

Einstellung an den nächstliegenden qualifizierten Techniker.

8. Die Verwendung von Zubehörteilen, die nicht vom Hersteller des Geräts empfohlen werden, kann zu Verletzungen führen.

9. Nicht im Freien verwenden.

10. Lassen Sie das Kabel nicht über Tischkanten oder Arbeitsflächen hängen und mit heißen Oberflächen in Berührung kommen.

11. Stellen Sie das Gerät nicht auf oder in die Nähe eines laufenden Gas- oder Elektrobrenners und auch nicht in einen heißen Ofen.

12. Beim Bewegen dieses Geräts ist höchste Vorsicht anzuwenden.

13. Um das Gerät vom Stromnetz zu lösen, drücken Sie den Schalter auf OFF (0) und ziehen Sie den Stecker aus der Wandsteckdose.

14 .Vergewissern Sie sich, dass sich der Ein-/Ausschalter in der Position "off" (0) befindet, bevor Sie die Zuckerwattemaschine ein- oder ausstecken.

15 . Überprüfen Sie immer das Innere des Heizelementfachs auf Fremdkörper, bevor Sie die Ein-/Ausschalttaste ON( | ) drücken.

16 . Achtung: Der Extraktionskopf wird heiß! Vermeiden Sie den Kontakt mit dem Extraktionskopf, bis er abgekühlt ist.

17 . Achtung: Der Extraktionskopf dreht sich mit hoher Geschwindigkeit. Halten Sie Hände, Gesicht und lose Gegenstände vom Absaugkopf fern, um mögliche Verletzungen zu vermeiden.

18 . Verwenden Sie das Gerät nicht für einen anderen als den vorgesehenen Gebrauch.

NUR FÜR DEN HAUSGEBRAUCH. BEWAHREN SIE DIESE ANLEITUNG AUF.

ACHTUNG, HEISSE OBERFLÄCHEN : Dieses Gerät erzeugt während des Gebrauchs Hitze und freisetzender Dampf. Es müssen angemessene Vorsichtsmaßnahmen getroffen werden, um die Gefahr von Verbrennungen zu vermeiden. Brände oder andere Verletzungen von Personen oder Sachschäden sind unbedingt zu vermeiden.

1. Eine Person, die nicht alle Bedienungs- und Sicherheitshinweise gelesen und verstanden hat, ist nicht qualifiziert, dieses Gerät zu bedienen. Alle Benutzer dieses Geräts müssen diese Bedienungsanleitung lesen und verstehen, bevor sie das Gerät bedienen oder reinigen.

2. Wenn dieses Gerät herunterfällt oder versehentlich in Wasser getaucht wird, ziehen Sie sofort den Stecker aus der Steckdose. Tauchen Sie es nicht ins Wasser!

3. Achten Sie bei der Verwendung dieses Geräts auf einen ausreichenden Luftraum über dem Gerät und auf allen Seiten, damit die Luft zirkulieren kann. Betreiben Sie das Gerät nicht in der Nähe von Vorhängen, Wandverkleidungen, Kleidung, Geschirrtüchern oder anderen brennbaren Materialien.

4. Lassen Sie das Gerät nicht unbeaufsichtigt, wenn es an eine Steckdose angeschlossen ist und die ON/OFF-Taste auf ON ( | ) steht.

5. Sollte das Gerät während des Gebrauchs eine Fehlfunktion aufweisen, ziehen Sie sofort den

Netzstecker. Verwenden Sie niemals ein defektes Gerät und versuchen Sie nicht, es zu reparieren!

6. Das Kabel dieses Geräts sollte an eine 220-240V AC-Steckdose angeschlossen werden.

7. Verwenden Sie das Gerät nicht in einer instabilen Position. Das Gerät sollte auf einer flachen, ebenen Oberfläche verwendet werden.

### Hinweise zum Kabel

Das mitgelieferte kurze Netzkabel sollte verwendet werden, um die Gefahr zu verringern, dass Sie sich in einem längeren Kabel verheddern oder darüber stolpern. Verwenden Sie für dieses Produkt kein Verlängerungskabel. Schließen Sie das Gerät immer direkt an eine Wandsteckdose an.

### Hinweise zum Weichmacher

ACHTUNG : Um zu verhindern, dass der Weichmacher auf die Oberfläche der Arbeits- oder Tischplatte oder auf andere Möbel übergeht, legen Sie NICHT-PLASTISCHE Untersetzer oder Platzdeckchen zwischen das Gerät und die Oberfläche der Arbeits- oder Tischplatte. Andernfalls kann sich die Oberfläche verdunkeln, es können dauerhafte Flecken entstehen oder die Oberfläche kann verschmutzt werden.

### Elektrische Leistung

Wenn der Stromkreis mit anderen Geräten überlastet ist, funktioniert Ihr Gerät möglicherweise nicht richtig. Es sollte an einem von anderen Geräten getrennten Stromkreis betrieben werden.

## Zuckerwatteparty zu Hause!

Kinder, ob jung oder alt, essen gerne Zuckerwatte, für den Karnevalsspaß zu Hause. Ihre Zuckerwattemaschine verwandelt Minutenschnell sowohl Kristallzucker als auch Hartkaramellen in Zuckerwatte mit Ihrem Lieblingsgeschmack! Verwenden Sie zuckerfreie Bonbons, um eine Zuckerwatte mit wenig Kalorien herzustellen. Ihre Zuckerwattemaschine ist einfach zu bedienen und leicht zu reinigen und sorgt dafür, dass jede Party ein Erfolg wird.



Abbildung 1: Clear Rim: Klarer Rahmen / 10 pieces of paper cones: 10 Stück Papiertüten / Bowl: Schüssel / Extractor Head: Extraktor Kopf / Stem: Stamm / Motor Base: Sockel Motor / Measuring Spoon / Sugar Scoop (1 tablespoon): Messlöffel / Zuckerportionierer (1 Esslöffel) / Plug: Stecker / ON ( I ) OFF ( O ) Button: ON ( I ) OFF ( O ) Taste

### Vor dem ersten Gebrauch

1. Packen Sie die Zuckerwattemaschine vorsichtig aus und entfernen Sie alle Verpackungsmaterialien.
2. Wischen Sie das Gerät vor dem ersten Gebrauch mit einem nicht scheuernden Tuch oder Schwamm ab, um Staub oder lose Materialien zu entfernen.
3. Um den Kopf des Extraktors zu befestigen, richten Sie die Rillen an den Markierungen des Schafts aus und drücken Sie ihn vorsichtig nach unten. (Abbildung 2).



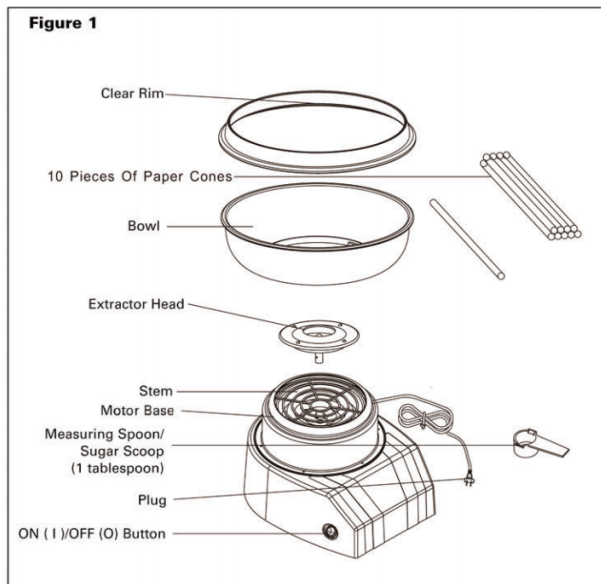
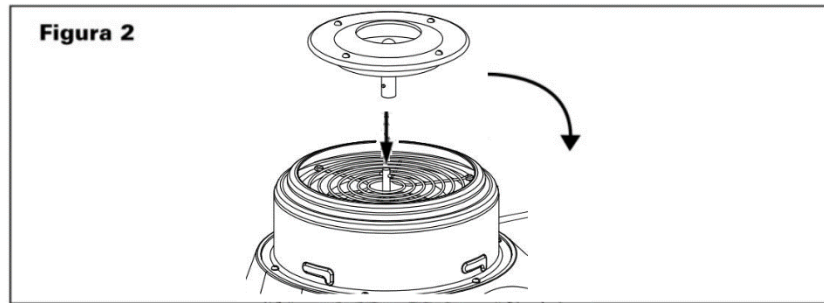

4. Um die Schüssel zu befestigen, drücken Sie sie vorsichtig nach unten und drehen Sie sie im Uhrzeigersinn, um sie zu verriegeln.
5. Befestigen Sie den durchsichtigen Rand, indem Sie ihn einschalten. Ihre Zuckerwattemaschine ist nun einsatzbereit.

### Betriebsanleitung

1. Stellen Sie die Zuckerwattemaschine auf eine trockene, saubere und ebene Fläche.
2. Vergewissern Sie sich, dass der Ein-/Ausschalter in der Position (O) OFF steht. Stecken Sie die vollständig montierte Zuckerwattemaschine in eine 220-240-V-Wechselstromsteckdose.
3. Drücken Sie die Ein-/Ausschalttaste auf die Position ON ( | ). Der Abzugskopf beginnt sich zu drehen und das Element heizt sich auf.
4. Wenn Sie harte Süßigkeiten verwenden, lassen Sie die Zuckerwattemaschine 5 Minuten lang laufen, damit sich der Extraktionskopf vorwärmen kann. Bei Verwendung von Kristall- oder Feinstzucker die Zuckerwattemaschine 10 Minuten lang laufen lassen, damit sich der Extraktionskopf vorwärmen kann.
5. Nach dem Vorheizen drücken Sie die Taste ON/OFF auf (O)OFF.

**VORSICHT :** Nach dem Aufwärmen ist der Kopf des Extraktors heiß! Vermeiden Sie jeglichen Kontakt und vergewissern Sie sich, dass der Extraktor ausgeschaltet ist, bevor Sie Süßigkeiten oder Zucker in den Kopf füllen.

6. Geben Sie nicht mehr als 2 Stück harten Süßstoff (Abbildung 3) oder 1 Messlöffel Kristall- oder Feinstzucker (1 Esslöffel) in den Extraktionskopf (Abbildung 4). Achten Sie darauf, dass die Bonbons gleichmäßig verteilt sind. Eine Liste der bevorzugten Bonbons oder vorgeschlagenen Geschmackskombinationen finden Sie im Abschnitt "Hinweise für beste Ergebnisse" in dieser Bedienungsanleitung.

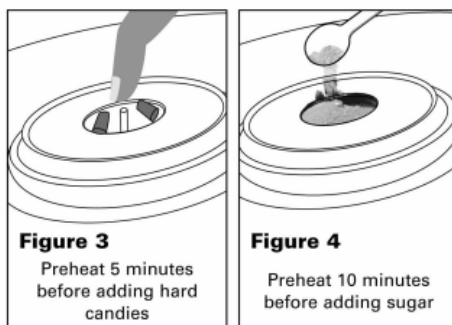

(Figure 3) Preheat 5 minutes before adding hard candies: (Abbildung 3) 5 Minuten vor dem Hinzufügen von Süßigkeiten vorheizen

(Figure 4) Preheat 10 minutes before adding sugar: (Abbildung 4) 10 Minuten vor der Zugabe von Süßstoff vorheizen

Vorsicht: Damit die Zuckerwattemaschine optimal funktioniert, sollten Sie nicht mehr als 2 Stück Hartzucker oder 1 Kugel Kristall- oder Feinstzucker auf einmal verwenden. Eine Überfüllung des Extraktionskopfes führt zur Verstopfung des Geräts.

7. Drücken Sie den ON/OFF Schalter auf ON( | )-Stellung. Der Abzugskopf dreht sich und das Element beginnt zu heizen.

8. Wenn sich das Netz aus gesponnenen Zuckerfasern um die Schüssel zu sammeln beginnt, den Kegel langsam in den Fingern drehen und dabei die Schüssel umkreisen.

9. Sobald sich die Zuckerwatte auf dem Kegel zu sammeln beginnt, halten Sie ihn waagrecht über den Extraktionskopf, und drehen Sie ihn von einer Seite zur anderen, um die gesamte Zuckerwatte in der Schüssel aufzusammeln.

ACHTUNG: Lassen Sie die Zuckerwattemaschine nicht unbeaufsichtigt, wenn der ON/OFF Schalter auf ON( | ) ist ( | ).

10. Wenn keine Zuckerwattefasern mehr aus dem Extraktionskopf herauskommen, drücken Sie den ON/OFF Schalter in die Position (O) OFF. Weitere Portionen können durch Wiederholung der zuvor beschriebenen Anweisungen hergestellt werden. Lassen Sie den Extraktionskopf vollständig zum Stillstand kommen, bevor Sie weitere Zuckerwatte oder Zucker hinzufügen.

11. Drücken Sie den ON/OFF-Schalter in die Position ON( | ) und setzen Sie den Drehvorgang fort.

ACHTUNG: Wenn die Zuckerwattemaschine eingeschaltet ist ( | ), wird der Absaugkopf heiß! Um Verbrennungen oder Verletzungen zu vermeiden, vermeiden Sie den Kontakt mit dem Extraktionskopf.

HINWEIS: Wenn sich der Extraktionskopf bei der Herstellung von Zuckerwatte erhitzt, fließen die gesponnenen Fasern schneller.

12. Wenn Sie mit der Herstellung von Zuckerwatte fertig sind, drücken Sie den ON/OFF-Schalter in die (O)OFF-Position und ziehen Sie den Stecker des Zuckerwattebereiters aus der Steckdose.

### Tipps für beste Ergebnisse

Um eine brüchige Textur zu vermeiden oder wenn das Gerät keine Zuckerwatte produziert, befolgen Sie diese hilfreichen Tipps.

\* Verwenden Sie die Zuckerwattemaschine immer auf einer stabilen und ebenen Oberfläche.

\* Versichern Sie sich, dass der Extraktionskopf sauber und frei von Süßigkeitenresten ist, bevor Sie ihn verwenden.

\* Geben Sie nicht mehr als 2 Stück harten Süßstoff oder mehr als einen Messlöffel (1 Esslöffel) Kristall- oder Feinstzucker auf einmal in den Extraktionskopf.

- \* Um Zuckerklumpen zu vermeiden, kann es erforderlich sein, die Süßwaren in kleinere Stücke zu brechen und gleichmäßig um den Extraktionskopf herum zu verteilen.
- \* Kreieren Sie Ihre eigenen Lieblingsorten von Zuckerwatte, indem Sie verschiedene Süßigkeiten kombinieren.
- \* Stellen Sie die fertigen Zuckerwattekegel in ein Trinkglas, bis Sie bereit zum Servieren sind.

#### Liste der bevorzugten zuckerhaltigen und zuckerfreien Süßigkeiten

- \* Fruchtige Sorten wie Kirsche, Erdbeere, gemischte Früchte, Traube, Limette, Orange.
- \* Zimt
- \* Wurzelbier
- \* Pfefferminz
- \* Kaffee Zucker und zuckerfreie Süßigkeiten
- Nicht empfohlen
- \* Runde bonbons
- \* Sahnegeschmack oder harte Süßigkeiten auf Sahnebasis
- \* Gummibonbons oder Kaubonbons

#### Geschmackskombinationen: Die Möglichkeiten sind grenzenlos!

- \* Früchtepunsch = Alle Geschmacksrichtungen oder Kombinationen von Früchten
- \* Zuckerapfel = Grüner Apfel + Zimt
- \* Rote Beeren = Kirsche + Erdbeere
- \* Hot Toddy = Butterkaramell + Zimt
- \* Blaue Himbeere = Heidelbeere oder Wildbeere + Himbeere
- \* Monkey Business = Banane + Schokolade
- \* Afternoon Refresher = Orange oder Zitrone + Minze
- \* Mokka Sensation = Schokolade + Kaffee

## Wartungshinweise für den Benutzer

Dieses Gerät erfordert nur wenig Pflege. Es enthält keine zu wartenden Teile. Versuchen Sie nicht, es selbst zu reparieren. Alle Wartungsarbeiten, die eine Demontage erfordern, müssen von einem qualifizierten Servicetechniker durchgeführt werden.



## Pflege- und Reinigungshinweise

ACHTUNG : TAUCHEN SIE DAS BASISGERÄT ODER DAS KABEL NIEMALS IN WASSER ODER ANDERE FLÜSSIGKEITEN.

1. Die Zuckerwattemaschine lässt sich zur einfachen Reinigung zerlegen.
2. Ziehen Sie immer den Netzstecker und lassen Sie das Gerät vor der Reinigung vollständig abkühlen.
3. Wenn die Schüssel vollständig abgekühlt ist, entriegeln und entfernen Sie sie durch Drehen gegen den Uhrzeigersinn.
4. Entfernen Sie den Abziehkopf, indem Sie ihn an beiden Seiten festhalten und gerade nach oben ziehen.
5. Der Deckel, die Schüssel und der Extraktionskopf sind für die Spülmaschine

geeignet. Waschen Sie den Deckel, die Schüssel und den Dunstabzugskopf mit warmer Seifenlauge ab, um sie von Hand zu reinigen. Verwenden Sie keine Scheuermittel oder Scheuerschwämme, da diese die Oberflächen beschädigen können. Gründlich abspülen und abtrocknen.

6. Wenn Zucker am Extraktionskopf haftet, lassen Sie ihn ein paar Stunden bis über Nacht in warmem Seifenwasser einweichen, bevor Sie ihn mit einem nicht scheuernden Tuch oder Schwamm reinigen. Spülen Sie ihn ab und trocknen Sie ihn gründlich.

7. Wischen Sie die Außenseite des Motorsockels mit einem weichen, leicht feuchten Tuch oder Schwamm ab. Verwenden Sie zur Reinigung des Motorsockels niemals Scheuermittel oder Scheuerschwämme, da diese die Oberflächen beschädigen können.

### Aufbewahrungshinweise

1. Räumen Sie die Zuckerwattemaschine nicht, wenn sie heiß oder nass ist.
2. Vergewissern Sie sich, dass die Maschine sauber, trocken und vollständig zusammengebaut ist, bevor Sie sie lagern.
3. Lagern Sie das Gerät in seiner Schachtel oder an einem sauberen, trockenen Ort.
4. Wickeln Sie das Kabel niemals um das Gerät fest, sondern lassen Sie es locker aufgewickelt.

## **GARANTIE**

Die Garantiezeit für unsere Produkte beträgt 2 Jahre, sofern keine anderen Bestimmungen gelten, ab dem Datum des ursprünglichen Kaufs oder ab dem Lieferdatum.

Bei Problemen oder Fragen können Sie sich an unsere Hilfeseiten, Tipps zur Fehlerbehebung, FAQs und Bedienungsanleitungen auf unserer Kundendienst-Website wenden: <https://sav.hkoenig.com>.

Wenn Sie den Referenznamen Ihres Geräts in die Suchleiste eingeben, erhalten Sie Zugang zu allen verfügbaren Online-Supports.

Wenn Sie immer noch keine Antwort auf Ihre Frage oder Ihr Problem finden, dann klicken Sie auf "Hat die Antwort Ihr Problem gelöst?". Sie können dieses Formular ausfüllen, um Ihre Anfrage zu bestätigen und Hilfe zu erhalten.

### **GARANTIEBEDINGUNGEN**

Die Garantie deckt alle Defekte ab, die bei normalem, bestimmungsgemäßem Gebrauch und den in der Bedienungsanleitung enthaltenen Spezifikationen auftreten.

Diese Garantie gilt nicht für Probleme mit der Verpackung oder dem Transport während des Versands des Produkts durch den Eigentümer. Sie umfasst auch nicht den normalen Verschleiß des Produkts, die Wartung oder den Austausch von Verschleißteilen.

### **AUSSCHLUSS DER GARANTIE**

- Zubehör und Verschleißteile (\*).
- Die normale Wartung des Geräts.
- Alle Defekte, die durch unsachgemäßen Gebrauch (Stöße, Nichteinhaltung der empfohlenen Stromzufuhr, schlechte Nutzungsbedingungen usw.), unzureichende Wartung oder Zweckentfremdung des Geräts auftreten, sowie die Verwendung von ungeeignetem Zubehör.

- Schäden durch äußere Einflüsse: Brand, Wasserschäden, elektrische Überspannung usw.
- Alle Geräte, die von anderen als den befugten Personen (insbesondere dem Nutzer) auch nur teilweise auseinandergelöst wurden.
- Produkte, deren Seriennummer fehlt, beschädigt oder unleserlich ist, sodass sie nicht identifiziert werden können.
- Produkte, die vermietet, vorgeführt oder ausgestellt werden.

(\*) Einige Teile Ihres Geräts, die als Verschleißteile oder Verbrauchsmaterialien bezeichnet werden, verschleiben mit der Zeit und der Häufigkeit der Nutzung Ihres Geräts. Diese Abnutzung ist normal, kann aber durch falsche Nutzung oder Pflege Ihres Geräts noch verstärkt werden. Diese Teile sind daher nicht durch die Garantie abgedeckt.

Das mit dem Gerät gelieferte Zubehör ist ebenfalls von der Garantie ausgeschlossen. Sie können daher weder umgetauscht noch erstattet werden. Einige Zubehöerteile können jedoch direkt über unsere Website <https://sav.hkoenig.com/> erworben werden.

## UMWELT

### ACHTUNG:



Werfen Sie nicht dieses Produkt, wie es mit anderen Haushaltsprodukten hat. Es gibt eine Mülltrennung von diesem Produkt in Gemeinden, Sie müssen Ihre lokalen Behörden über die Orte, wo man dieses Produkt zurückgeben können zu informieren. In der Tat enthalten elektrische und elektronische Produkte gefährliche Stoffe, die schädliche Auswirkungen auf die Umwelt oder die menschliche Gesundheit haben und sollte recycelt werden. Das Symbol hier darauf hinweisen, dass elektrische oder elektronische Geräte sollten sorgfältig ausgewählt werden, ist ein fahrbarer Abfallbehälter mit einem Kreuz markiert.

Adeva SAS / H.Koenig Europe - 8 rue Marc Seguin - 77290 Mitry Mory - France  
[www.hkoenig.com](http://www.hkoenig.com) - [sav@hkoenig.com](mailto:sav@hkoenig.com) - [contact@hkoenig.com](mailto:contact@hkoenig.com) - Tél: +33 1 64 67 00 05



# **NEDERLANDS**

## **BELANGRIJKE VEILIGHEIDSREGELS**

**WAARSCHUWING:** Bij het gebruik van elektrische apparaten moeten de standaard veiligheidsregels worden opgevolgd.

1. **NEEM ALLE INSTRUCTIES DOOR VOOR GEBRUIK VAN HET APPARAAT.**
2. Raak geen hete oppervlakken aan.
3. Ter bescherming tegen elektrische schokken niet de kabel, stekker, of het apparaat onderdompelen in water of een andere vloeistof.
4. Dit apparaat is niet bedoeld voor gebruik door personen met een beperkt lichamelijk, fysisch of mentale beperking, of een gebrek aan ervaring en

kennis, tenzij er toezicht is of instructies zijn voor het gebruik van het apparaat door een persoon verantwoordelijk voor hun veiligheid.

5. Kinderen moeten onder toezicht worden gehouden, om te verzekeren dat ze niet met het apparaat spelen.

6. Haal de stekker uit het stopcontact als het niet gebruikt wordt en voor het schoonmaken. Helemaal laten afkoelen voordat uw onderdelen verwijdt of plaatst.

7. Gebruik geen apparaten met een beschadigde kabel of stekker of als het apparaat niet goed werkt of op welke manier dan ook is beschadigd. Breng het apparaat naar het dichtstbijzijnde servicemonteur voor onderzoek, reparatie of aanpassingen.

8. Het gebruik van accessoires die niet worden aanbevolen door de fabrikant kunnen verwondingen veroorzaken.

9. Niet buiten gebruiken.

10. Laat de kabel niet hangen over de rand van een tafel of aanrecht of boven een heet oppervlak.

11. Plaats het niet op of vlakbij een hete gas of elektrisch fornuis, of in een hete oven.

12. Wees extra voorzichtig bij het verplaatsen van dit apparaat.

13. Om de stekker te verwijderen, eerst de schakelaar op OFF (0) zetten, dan de stekker uit het stopcontact halen.

14. Controleer dat de aan/uit-knop op de uit (0)-stand staat voordat u de stekker van de suikerspinmaker in of uit het stopcontact doet.

15. Controleer altijd eerst dat er geen vreemde objecten in de verwarmingskamer zit voordat u de aan/uit-knop (I) inschakelt.

16. Let op : De verdeler wordt heet! Vermijd contact met de kop tot deze is afgekoeld.

17. Waarschuwing: de verdeler draait op hoge snelheid rond. Houd handen, gezicht en losse objecten bij de verdeler vandaan om verwondingen te vermijden.

18. Gebruik het apparaat alleen voor het beoogde gebruik.

ALLEEN VOOR HUISHOUEDELIJK GEBRUIK,  
BEWAAR DEZE INSTRUCTIES VOOR DE  
VEILIGHEIDSREGELS

WAARSCHUWING, HETE OPPERVLAKTES: Dit apparaat produceert hitte en bij gebruik kan stoom

ontsnappen. Goed voorzorgsmaatregelen moeten genomen worden om risico op verbranding te voorkomen, alsook brand, verwondingen of schade aan eigendommen.

1. Een persoon die niet de gebruikershandleiding en veiligheidsinstructies heeft gelezen of begrijpt, mag dit apparaat niet gebruiken. Alle gebruikers van dit apparaat dienen de gebruikershandleiding te hebben gelezen en begrijpen op het te gebruiken of schoon te maken.

2. Als het apparaat valt of per ongeluk onder water wordt gedompeld, meteen de stekker uit het stopcontact halen. Niet in water plaatsen!

3. Bij het gebruik van het apparaat, zorg voor voldoende ruimte erboven en rondom voor luchtcirculatie. Gebruik dit apparaat niet nabij

gordijnen, muurafdekkingen, kleding, doeken of andere brandbare materialen.

4. Laat dit apparaat niet onbeheerd achter als de stekker in het stopcontact zit en de aan/uit-knop op aan (I) staat.

5. Als dit apparaat een storing tijdens gebruik vertoont, meteen de stekker uit het stopcontact halen. Probeer het apparaat met een storing niet te gebruiken of te repareren!

6. De kabel van dit apparaat dient aangesloten te worden op een elektrisch stopcontact van 220-240V AC.

7. Gebruik dit apparaat niet op een instabiele positie. Het apparaat dient op een vlakke, horizontale ondergrond te staan.

Opmerkingen over de stroomkabel

De meegeleverde korte stroomkabel dient te worden gebruikt om het risico te verkleinen om er over te struikelen wat wel bij een lange kabel kan gebeuren. Gebruik geen verlengkabel met dit apparaat. Altijd rechtstreeks op een stopcontact aansluiten.

### Smeltwaarschuwing

LET OP: Om het smelten van een tafelblad of aanrecht te voorkomen, dient u onderzetters of matten te gebruiken die NIET VAN PLASTIC zijn tussen het apparaat en het oppervlak van het aanrecht of de tafel. Als u dit niet doet, kan dit leiden tot verkleuring; permanente vlekken kunnen verschijnen.

### Elektrisch vermogen

Als het elektrisch circuit overbelast wordt met andere apparaten, werkt uw apparaat mogelijk niet goed. Het dient te worden gebruikt op een circuit zonder andere apparaten.

### **Een suikerspinfeest thuis!**

Kinderen, jong en oud, eten graag suikerspin, het kermisgevoel thuis. Uw suikerspinmaker transformeert kristalsuiker in harde snoep in uw favoriete suikerspin binnen een paar minuten! Gebruik suikervrij snoep voor minder calorieën. Gemakkelijk te gebruiken en schoon te maken, uw suikerspinmaker wordt de hit van elk (familie)feest.

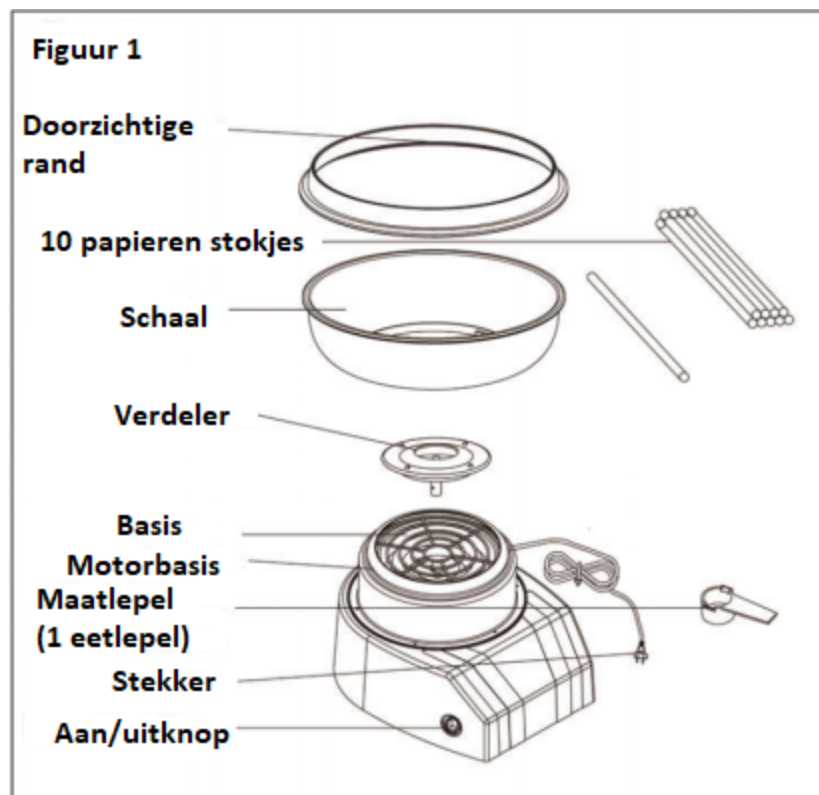

Voor het eerste gebruik



1. Pak de suikerspinmaker voorzichtig uit en verwijder al het verpakkingsmateriaal.
2. Voor het eerste gebruik van uw suikerspinmaker dient u het apparaat af te vegen met een niet schurende doek of spons om stof en losse materialen te verwijderen.
3. Om de verdeler te plaatsen dient u de gleuven over de uitsparingen op de as te plaatsen en voorzichtig naar beneden duwen (Figuur 2)

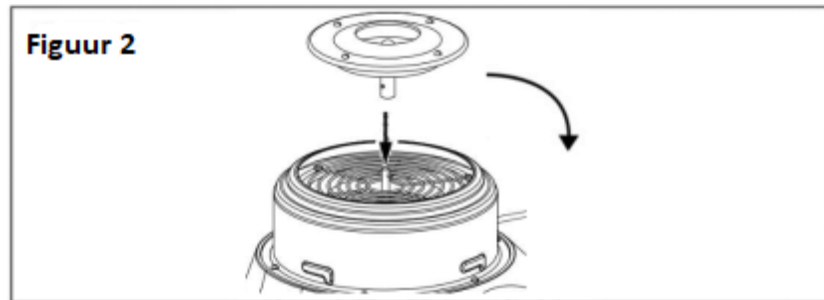

4. Om de schaal te plaatsen, dient u voorzichtig de schaal omlaag te drukken en tegen de klok in op zijn plaats vastzetten.
5. Plaats de doorzichtige rand op zijn plek. Uw suikerspinmaker is nu klaar voor gebruik.

## Gebruikersinstructies

1. Plaats de suikerspinmaker op een droog, vlak en horizontaal oppervlak.
2. Controleer dat de aan/uit-knop op (O) OFF, uit staat. Steek de stekker van de volledig geassembleerde suikerspinmaker in een stopcontact met 220-240V AC.
3. Zet de aan/uit-knop op ON (I). De verdeler gaat draaien en het element warmt op.
4. Bij gebruik van hard snoep dient u de suikerspinmaker 5 minuten te laten opwarmen. Bij gebruik van kristalsuiker of superfijn suiker dient u de suikerspinmaker 10 minuten te laten opwarmen.
5. Na het voorverwarmen zet u de aan/uit-knop op (O) OFF.

LET OP: Na het voorverwarmen is de verdeler heet! Vermijd contact. Zorg dat de verdeler helemaal stilstaat voordat u snoep of suiker toevoegt.

6. Plaats niet meer dan 2 stukken hard snoep (Figuur 3) of 1 schep kristalsuiker of superfijn suiker (1 eetlepel) in de verdeler (Figuur 4). Zorg dat het harde snoep goed verdeeld wordt. Voor een lijst van aanbevolen snoep of smaakcombinaties kunt u de 'Tips voor de beste resultaten'-sectie bekijken van deze instructiehandleiding.

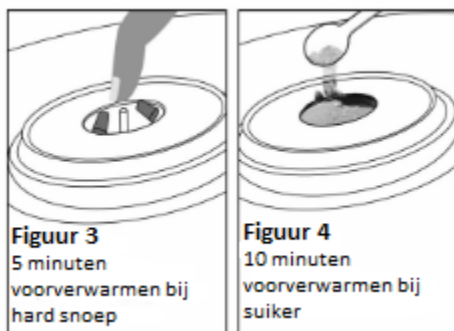

Waarschuwing: Om zeker te zijn dat de de suikerspinmaker optimaal functioneert, dient u niet meer dan 2 stukken hard snoep of 1 schep kristalsuiker of superfijn suiker per keer te gebruiken. Als de verdeler te veel gevuld wordt, kan die verstopt raken.

7. Zet de aan/uit-knop op ON (I). De verdeler gaat draaien en het element warmt op.
8. Als er een web van suikerdraden ontstaat in de kom, laat dan het stokje in je vingers draaien terwijl je in de kom draait.
9. Als de suikerspin zich aan het stokje hecht, houd deze dan horizontaal boven de verdeler en blijf het stokje draaien, van links naar rechts, verzamel al de suikerspin in de kom. **WAARSCHUWING:** Laat de suikerspinmaker niet onbeheerd achter als de aan/uit-knop op ON (I) staat.
10. Als er geen suikerdraden meer komen uit de verdeler, zet dan de aan/uit-knop op (O) OFF. Verdere porties kunnen worden gemaakt door de voorgaande instructies te

herhalen. Laat de verdeler helemaal tot stilstand komen voordat u snoep of suiker toevoegt.

11. Zet de aan/uit-knop op ON (I) en laat hem weer draaien.

LET OP: Als de suikerspin is ingeschakeld ON (I), dan wordt de verdeler erg heet! Om verbrandingen en verwondingen te vermijden, dient u contact met de verdeler te vermijden.

OPMERKING: Als de verdeler warm wordt door het suikerspin maken, zullen de suikerdraden sneller eruit komen.

12. Als u klaar bent met het maken van suikerspinnen, zet dan de aan/uit-knop op (O) OFF en haal de stekker van de suikerspinmaker uit het stopcontact.

### Tips voor de beste resultaten

Om fragiele textuur te voorkomen of als het apparaat geen suikerspin maakt, volgt u deze nuttige tips.

- \* Gebruik de suikerspinmaker altijd op een stabiel en vlak oppervlak.
- \* Controleer dat de verdeler schoon is en er geen suikerspinresten op zitten.
- \* Voeg niet meer dan 2 stuks hard snoep toe of 1 schep (1 eetlepel) kristalsuiker of superfijne suiker aan de verdeler per keer.
- \* Om suikerklonten te vermijden, kan het nodig zijn om het snoep in kleinere stukken te breken en om ze om de verdeler te verdelen.
- \* Creëer uw eigen favoriete suikerspinsmaken door harde snoepjes te combineren.
- \* Zet uw stokjes in een drinkglas tot u klaar bent om te serveren.

### Lijst met aanbevolen suiker en suikervrije snoep

- \* Fruitsmaken zoals kers, aardbei, gemengd fruit, druif, citroen, sinaasappel.
- \* Kaneel
- \* Gemberlimonade
- \* Pepermunt
- \* Koffie, suiker en suikervrij snoep dat niet aanbevolen wordt
- \* Ronde snoepjes
- \* Roomsmaken of hard snoep op roombasis
- \* Winegums of taai snoep

### Smaakcombinaties: De mogelijkheden zijn eindeloos!

- \* Fruitmix = Elke fruitsmaak of combinatie
- \* Snoepappel = Groene appel + kaneel
- \* Rode bessen = Kersen + aardbeien
- \* Hete grog = Boterbabbelaars + kaneel
- \* Blauwe framboos = Blauwe bessen of bosbessen + framboos
- \* Apenstreken = Banaan + chocolade
- \* Namiddagopfrisser = Sinaasappel of citroen + mint
- \* Mokkasensatie = Chocolade + koffie

## Instructies voor gebruikersonderhoud

Dit apparaat vergt weinig onderhoud. Er zijn geen onderdelen die moeten worden onderhouden. Probeer het apparaat niet zelf te repareren. Al het onderhoud waarvoor iets uit elkaar moet worden gehaald, afgezien voor het schoonmaken, dient te worden uitgevoerd door een gekwalificeerde monteur.

### Instructies onderhoud en schoonmaken

LET OP: NOOIT DE BASIS OF DE STROOMKABEL  
IN WATER OF ANDERE VLOEISTOF  
ONDERDOMPELEN

1. De suikerspinmaker kan uit elkaar om makkelijker te kunnen schoonmaken.
2. Altijd de stekker uit het stopcontact halen en het af laten koelen voor het schoonmaken.

3. Helemaal afgekoeld, haalt u de kom eraf door deze tegen de klok in te draaien.

4. Verwijder de verdeler door deze aan beide zijden stevig vast te pakken en omhoog te trekken.

5. De doorzichtige deksel, kom en verdeler mogen in de vaatwasser in het bovenste rek. Met de hand kunt u de doorzichtige deksel, kom en verdeler afwassen in een warm sopje. Gebruik nooit bijtende middelen of schuursponzen, deze kunnen de oppervlakken beschadigen. Daarna afspoelen en goed afdrogen.

6. Als er suiker aan de verdeler kleeft, laat deze dan weken in een warm sopje gedurende een paar uur tot een nacht voordat u deze schoonmaakt met een niet schurende doek of spons. Daarna afspoelen en goed afdrogen.

7. Veeg de buitenkant van de motorbasis af met een zachte, licht vochtige doek of spons. Gebruik

nooit bijtende middelen of schuursponzen om de motorbasis schoon te maken, deze kunnen het oppervlak beschadigen.

#### Instructies bij storingen

1. Nooit de suikerspinmaker opslaan als deze nog heet of nat is.
2. Zorg dat de suikerspinmaker helemaal schoon, droog en geassembleerd is voor het wegzetten.
3. Bewaar het apparaat op een schone, droge plek.
4. Draai de stroomkabel nooit strak om het apparaat; doe hem er losjes omheen.

## **GARANTIE**

De garantieperiode op onze producten is 2 jaar, tenzij anders vermeld, beginnend vanaf de datum van de initiële aankoop of bezorgdatum.

Als u problemen of vragen heeft, kunt u eenvoudig onze hulppagina's bezoeken voor tips om problemen op te lossen, de FAQ's en andere gebruikershandleidingen op onze website: <https://sav.hkoenig.com>.

Door de referentiernaam van uw apparaat in de zoekbalk te typen, krijgt u toegang tot alle beschikbare online hulpmiddelen, ontworpen om aan uw behoeften te voldoen.

Als u toch niet geen antwoord op uw vraag kunt vinden, klik dan op "Heeft het antwoord uw probleem opgelost? Hierdoor gaat u naar het Aanvraagformulier voor Klantenondersteuning, dat u in kunt vullen om uw verzoek te valideren en hulp te ontvangen.

### **GARANTIEVOORWAARDEN**

De garantie dekt alle mankementen die voortkomen uit normaal gebruik, volgens de sectie gebruik en specificaties in de gebruikershandleiding.

Deze garantie omvat niet verpakkings- of transportproblemen tijdens het vervoer van het product door de eigenaar. Het omvat ook niet de normale slijtage van het product, noch het onderhoud of vervangen van verbruiksartikelen.

### **UITSLUITINGEN VAN DE GARANTIE**

- Accessoires en verbruiksartikelen (\*).

- Normaal onderhoud van het apparaat.
- Alle mankementen veroorzaakt door verkeerd gebruik (schokken, het niet opvolgen van de aanbevolen stroomvoorziening, in slechte omstandigheden gebruiken, etc.), onvoldoende onderhoud of ondeugdelijk gebruik van het apparaat, alsook het gebruik van ongeschikte accessoires.
- Schade van buitenaf: vuur, waterschade, elektrische stroompiek, etc.
- Apparaten die uit elkaar zijn gehaald, ook gedeeltelijk, door personen die niet er niet gekwalificeerd voor zijn (zoals de gebruiker).
- Producten waarvan het serienummer verdwenen, beschadigd of onleesbaar is, waardoor we het niet kunnen identificeren.
- Producten die verhuurd werden of ter demonstratie of showmodel waren.

(\* ) Sommige onderdelen van uw apparaat, genaamd verbruiksartikelen, slijten naar verloop van tijd en bij veel gebruik van uw apparaat. Deze slijtage is normaal, maar kan verergerd worden door slechte omstandigheden of onderhoud van uw apparaat. Deze onderdelen worden daarom niet gedekt door de garantie.

De accessoires meegeleverd met het apparaat zijn ook uitgesloten van de garantie. Ze kunnen niet vervangen of gerestitueerd worden. Echter, sommige accessoires zijn te koop via onze website: <https://sav.hkoenig.com/>.

## MILIEU

### ATTENTIE:



Dit apparaat mag niet met uw ander huishoudelijke toestellen worden verwijderd. Dit product moet op een geselecteerde stortplaats verwijderd worden. U kunt bij de gemeente een indiceerde plaats aanvragen. Elektrisch en elektronische producten kunnen gevaarlijke stoffen inhouden die schadelijk zijn voor mensen en het milieu en moet recycled worden. Het symbool aan de kant geeft aan dat het een elektrisch en elektronisch toestel is en zijn dus artikelen van een selectieve collectie. Het beeld geeft een afvalbak met een X teken aan.

Adeva SAS / H.Koenig Europe - 8 rue Marc Seguin - 77290 Mitry Mory - France

[www.hkoenig.com](http://www.hkoenig.com) - [sav@hkoenig.com](mailto:sav@hkoenig.com) - [contact@hkoenig.com](mailto:contact@hkoenig.com) - Tél: +33 1 64 67 00 05

# ESPAÑOL

## INSTRUCCIONES DE SEGURIDAD IMPORTANTES

¡ADVERTENCIA! Al usar aparatos electrodomésticos, siempre se deben tomar las precauciones básicas de seguridad, incluyendo las siguientes:

LEA TODAS LAS INSTRUCCIONES ANTES DE UTILIZAR ESTA MÁQUINA.

1. No toque las superficies calientes.
2. Para prevenir descargas eléctricas, no sumerja el cable de alimentación, el enchufe o la máquina en agua u otros líquidos.
3. Este electrodoméstico no está diseñado para ser utilizado por personas con discapacidad física, sensorial o mental, ni con falta de experiencia y conocimientos, a menos que sean supervisados o hayan sido instruidos para el uso seguro de la máquina por parte de una persona responsable de su seguridad.
4. Los niños deben ser supervisados para garantizar que no jueguen con esta máquina.
5. Desenchufe la máquina del tomacorriente cuando no esté en uso y antes de limpiarla. Deje que se enfríe por completo antes de montar o remover piezas.



6. No opere ningún electrodoméstico con el cable de alimentación o enchufe deteriorados, ni luego de un mal funcionamiento, fallas o después de haberse caído. En caso de problemas, lleve la máquina al centro de servicios más cercano para que sea revisada o reparada si es necesario.
7. El uso de accesorios no recomendados por el fabricante puede provocar lesiones.
8. No utilice esta máquina al aire libre.
9. No permita que el cable de alimentación cuelgue del borde de la mesa o mostrador, ni que entre en contacto con superficies calientes.
10. No coloque la máquina sobre o cerca de fogones calientes ya sean de gas o eléctricos, próxima de hornos ni otras fuentes de calor.
11. Tenga mucho cuidado al mover o manipular la máquina.
12. Para apagar la máquina, coloque el interruptor en la posición Apagado (0) y luego desenchufe el cable de alimentación del tomacorriente.
13. Verifique que el interruptor esté en la posición Apagado (0) antes de enchufar o desenchufar el cable de alimentación.
14. Asegúrese de revisar el compartimiento de la resistencia para garantizar que esté libre de objetos extraños antes de encender la máquina por el interruptor, en la posición Encendido (I).
15. **PRECAUCIÓN:** ¡El cabezal extractor se calienta! Evite tocar el cabezal hasta que se enfríe.

16. PRECAUCIÓN: ¡El cabezal extractor gira a alta velocidad! Mantenga sus manos, rostro, prendas y objetos sueltos alejados para evitar posibles lesiones.

17. No utilice esta máquina para otro fin que no sea el previsto.

SÓLO PARA USO DOMÉSTICO.

GUARDE ESTE MANUAL DE INSTRUCCIONES.

## **INSTRUCCIONES DE SEGURIDAD ADICIONALES**

PRECAUCIÓN: SUPERFICIES CALIENTES. Esta máquina genera calor y emana vapor durante el uso. Se deben tomar todas las precauciones para evitar el riesgo de quemaduras, incendios, otras lesiones personales o daños materiales.

1. Una persona que no haya leído y comprendido todas las instrucciones de uso y seguridad no está calificada para operar esta máquina. Todos los usuarios de esta máquina deben leer y asimilar todas las instrucciones en este manual antes de utilizar o limpiar el aparato.

2. Si por algún accidente la máquina se cae al piso o dentro del agua, desenchúfela inmediatamente del tomacorriente. ¡Nunca mojar o sumergir la máquina!

3. Para utilizar esta máquina, debe dejar suficiente espacio libre alrededor (por encima y todos los lados) para garantizar una buena circulación de aire. No opere la máquina estando cerca de cortinas, manteles, revestimientos de paredes, ropa, paños de cocina u otros materiales inflamables.
4. Nunca se aleje de la máquina mientras esté en uso, con el cable de alimentación enchufado al tomacorriente y mucho menos con el interruptor en la posición Encendido (I).
5. Si percibe un mal funcionamiento durante el uso, desenchufe el cable de alimentación de inmediato. ¡No utilice esta máquina con problemas ni la intente reparar usted mismo!
6. Esta máquina solo puede ser conectada a un tomacorriente de pared de 220-240 V CA.
7. No utilice esta máquina en posiciones o estructuras inestables. Siempre colóquela sobre superficies planas, firmes y niveladas.

### Cable de alimentación

La máquina se entrega con un cable de alimentación corto para reducir el riesgo de enredos o tropiezos, más propensos con un cable largo. No utilice extensiones eléctricas con esta máquina. Enchufe el cable de alimentación siempre directamente en un tomacorriente de pared fijo.

## Advertencia de plastificación

**PRECAUCIÓN:** Para evitar el endurecimiento o la plastificación de la superficie de la mesa, encimera o mueble donde esté apoyada la máquina, colóquela siempre sobre mantas resistentes al calor o manteles protectores que sean de plástico. De lo contrario, puede deteriorar el acabado de la mesa, apareciendo manchas oscuras, quemaduras y deformaciones, que pueden ser permanentes.

## Suministro eléctrico

Si la red eléctrica que alimenta la máquina se sobrecarga con otros aparatos, es posible que no funcione correctamente o pierda eficacia. Conecte la máquina a un disyuntor eléctrico independiente.

### **¡La fiesta del algodón de azúcar en casa!**

Desde los niños pequeños hasta los adultos, a todos nos encanta el algodón de azúcar como diversión sin salir de casa. ¡Esta máquina transforma tanto azúcar común como caramelos duros en algodón de azúcar en apenas minutos y con el sabor de su preferencia! Use caramelos sin azúcar para hacer algodón de bajas calorías. Simple de operar y fácil de limpiar, su máquina para hacer algodón de azúcar le asegura éxito en cualquier fiesta o celebración familiar.

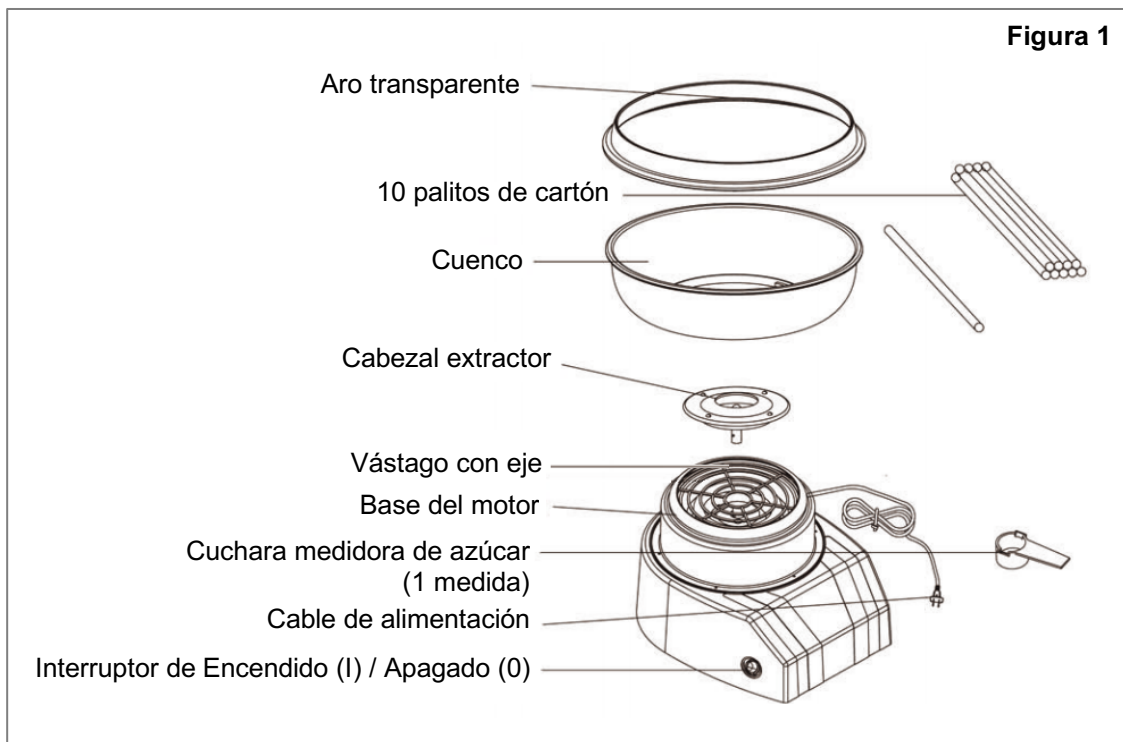

### Antes del primer uso

1. Abra la caja y desempaqué con cuidado la máquina para hacer algodón de azúcar, retirando todos los materiales de embalaje.
2. Antes de utilizar su máquina por primera vez, límpiela bien con un paño suave o esponja no abrasiva para eliminar el polvo y cualquier material suelto.
3. Para colocar el cabezal extractor, insértelo en el eje central del vástago y empújelo suavemente hacia abajo para encajarlo bien (Figura 2).

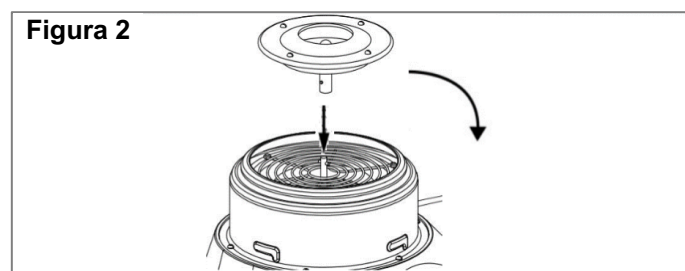

4. Para colocar el cuenco, móntelo encima del vástago, empújelo con cuidado hacia abajo y gírelo en sentido horario para bloquearlo en su lugar.
5. Coloque el aro en su lugar sobre el cuenco. ¡Su máquina para hacer algodón de azúcar ya está lista para el uso!

### Instrucciones de operación

1. Coloque la máquina ya ensamblada sobre una superficie seca, limpia, firme y nivelada.
2. Asegúrese de que el interruptor esté en la posición Apagado (0). Enchufe el cable de alimentación a un tomacorriente de CA de 220-240 V.

3. Encienda la máquina por el interruptor, colocándolo en la posición Encendido (I). El cabezal extractor comenzará a girar y la resistencia comenzará a calentarse.
4. Cuando use caramelos duros, deje que la máquina funcione durante 5 minutos para precalentar el cabezal extractor. Cuando vaya a usar azúcar granulada común o superfina, el precalentamiento del cabezal extractor demora unos 10 minutos.
5. Después de precalentar el cabezal, apague la máquina por el interruptor, en la posición (0).

**ATENCIÓN:** ¡Después del precalentamiento, el cabezal estará caliente! Evite el contacto. Asegúrese de que el cabezal se detenga por completo antes de agregar el caramelo o azúcar.

6. Coloque no más de 2 unidades de caramelo duro (Figura 3) o 1 medida de azúcar granulada o superfina en el cabezal extractor (Figura 4). Asegúrate de que los caramelos estén espaciados uniformemente. Para conocer las diferentes opciones de caramelo y las combinaciones de sabores sugeridas, consulte las listas que se incluyen en las próximas secciones de este manual.

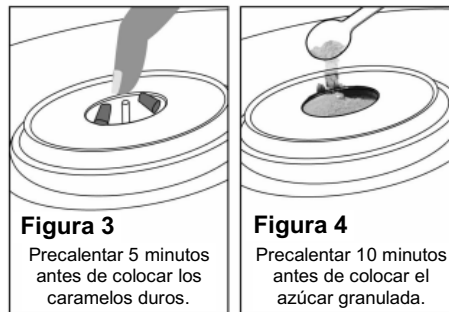

**ADVERTENCIA:** Para garantizar que la máquina funcione correctamente, con los mejores resultados, no use más de 2 unidades de caramelo duro o 1 medida de azúcar granulada a la vez. El exceso de producto obstruirá el cabezal extractor.

7. Encienda la máquina por el interruptor, en la posición (I). El cabezal extractor comenzará a girar y la resistencia comenzará a calentar.
8. Cuando los hilos de fibra de azúcar empiecen a acumularse alrededor del cuenco, gire lentamente el palito con los dedos mientras lo mueve alrededor del cuenco.
9. Cuando el algodón de azúcar comience a acumularse en el palito, sosténgalo horizontalmente sobre el cabezal extractor y continúe girándolo, moviéndolo de lado a lado dentro del cuenco, recolectando todos los hilos que se formen en el interior.

**ADVERTENCIA:** No se aleje de la máquina o la deje desatendida mientras esté en funcionamiento.

10. Cuando no salgan más fibras de algodón de azúcar del cabezal extractor, apague la máquina por el interruptor, posición (0). Puede preparar algodones adicionales repitiendo los mismos pasos. Espere que el cabezal se detenga por completo antes de agregar más caramelo o azúcar.
11. Presione el interruptor en la posición (I) para encender la máquina y reanudar la elaboración.

**PRECAUCIÓN:** ¡El cabezal extractor se calienta durante el funcionamiento de la máquina! Para evitar quemaduras o lesiones personales, evite el contacto con el cabezal extractor.

**NOTA:** Las fibras hiladas que producen el algodón de azúcar fluirán más rápidamente del extractor a medida que el cabezal se calienta.

12. Cuando haya terminado de hacer algodón de azúcar, apague la máquina presionando el interruptor en la posición (0) y desenchufe el cable de alimentación del tomacorriente.

### Consejos para un mejor resultado

Siga estas recomendaciones para evitar que el algodón salga con una textura quebradiza y aumentar el rendimiento de fibras hiladas en el extractor:

- Utilice la máquina siempre sobre una superficie estable y nivelada.
- Antes de cada uso, asegúrese de que el cabezal extractor esté limpio y libre de residuos anteriores de caramelo o azúcar.
- No agregue más de 2 unidades de caramelo duro o 1 medida de azúcar granulada o ultrafina al cabezal extractor de una única vez.
- Para evitar grumos de azúcar, puede que sea necesario romper los caramelos en pedazos más pequeños y distribuirlos uniformemente alrededor del cabezal extractor.
- Puede crear sus propios sabores de algodón de azúcar combinando sus caramelos duros favoritos.
- Si no los consume de inmediato, coloque sus algodones de azúcar terminados en un vaso apropiado hasta que sean servidos.

### Caramelos preferidos con o sin azúcar

- Frutas como cereza, fresa, frutas mixtas, uva, lima, naranja
- Canela
- Cerveza sin alcohol
- Menta
- Café con azúcar o sin azúcar (No Recomendados)
- Caramelos redondos
- Cremosos o a base de nata
- Gomosos, chicles o masticables

### Combinaciones de sabores: ¡Las posibilidades son infinitas!

- Coctel de frutas = cualquier sabor o combinación de frutas
- Manzana acaramelada = manzana verde + canela
- Baya roja = cereza + fresa
- Ponche caliente = mantecado de azúcar + canela
- Frambuesa azul = arándano o mora silvestre + frambuesa
- Negocio de monos = banana + chocolate
- Frescor de la tarde = naranja o limón + menta
- Sensación de moca = chocolate + café

## Instrucciones de Mantenimiento

Esta máquina requiere poco mantenimiento. No contiene piezas reparables. No intente reparar la máquina usted mismo. Cualquier servicio que requiera desarmar la máquina, que no sea la limpieza, debe ser realizado por un agente de servicios técnicos especializado en electrodomésticos.

## Instrucciones de Limpieza

**PRECAUCIÓN: NUNCA SUMERJA LA BASE DEL MOTOR NI EL CABLE DE ALIMENTACIÓN EN AGUA U OTROS LÍQUIDOS.**

1. La máquina para hacer algodón de azúcar se desarma rápidamente para facilitar la limpieza.



2. Siempre desenchufe la máquina del tomacorriente y espere que se enfríe por completo antes de iniciar la limpieza.

3. Cuando se haya enfriado, libere el cuenco girándolo en sentido antihorario y retírelo de la máquina.

4. Retire el cabezal extractor sujetando firmemente ambos lados y halándolo hacia arriba.

5. El aro, el cuenco y el cabezal extractor se pueden lavar en el lavavajillas, siempre encima de la rejilla. Para limpiarlos a mano, use un paño o esponja con agua tibia y jabón. Nunca use limpiadores abrasivos o estropajos, ya que estos pueden dañar las superficies. Enjuague y seque bien.

6. Si el azúcar se pega al cabezal extractor, déjelo en remojo en agua jabonosa tibia durante un par de horas o toda la noche, antes de limpiarlo con un

pañó o esponja no abrasivos. Enjuague y seque completamente todos los accesorios.

7. Limpie la base del motor por fuera con un paño suave o una esponja ligeramente humedecidos. Nunca use limpiadores abrasivos o estropajos para limpiar la base del motor, ya que pueden dañar el acabado de las superficies.

#### Instrucciones de almacenamiento

1. Nunca guarde la máquina para hacer algodón de azúcar estando aún caliente o mojada.
2. Asegúrese de que la máquina esté limpia, seca y completamente ensamblada antes de guardarla.
3. Guarde la máquina en su caja original o en un lugar limpio y seco.
4. Nunca enrolle el cable de alimentación con fuerza alrededor de la máquina; manténgalo enrollado, pero sin apretar.

## **GARANTÍA**

El periodo de garantía de nuestros productos es de 2 años, salvo que la ley estipule lo contrario, a partir de la fecha de la compra inicial o de la fecha de entrega.

Si tiene algún problema o pregunta, puede acceder fácilmente a nuestras páginas de ayuda, consejos para solucionar problemas, preguntas frecuentes y manuales de usuario en nuestro sitio de servicio: <https://sav.hkoenig.com>.

Al escribir el nombre de referencia de su dispositivo en la barra de búsqueda, puede acceder a toda la asistencia en línea disponible, diseñada para satisfacer mejor sus necesidades.

Si sigue sin encontrar una respuesta a su pregunta o problema, haga clic en "¿La respuesta ha resuelto su problema? Esto le llevará al formulario de solicitud de asistencia posventa, que puede rellenar para validar su solicitud y obtener ayuda.

## CONDICIONES DE GARANTÍA

La garantía cubre todos los fallos que se produzcan en el contexto de un uso normal, de acuerdo con los usos y especificaciones del manual de usuario.

Esta garantía no se aplica a los problemas de embalaje o transporte durante el envío del producto por parte del propietario. Tampoco incluye el desgaste normal del producto, ni el mantenimiento o la sustitución de piezas consumibles.

## EXCLUSIÓN DE GARANTÍA

- Accesorios y piezas de desgaste (\*).
- Mantenimiento normal del aparato.
- Todas las averías derivadas de un uso incorrecto (golpes, incumplimiento de las recomendaciones de alimentación eléctrica, malas condiciones de uso, etc.), de un mantenimiento insuficiente o de un mal uso del aparato, así como del uso de accesorios inadecuados.
- Daños de origen externo: incendio, daños por agua, sobrecarga eléctrica, etc.
- Cualquier equipo que haya sido desmontado, incluso parcialmente, por personas que no estén autorizadas a hacerlo (en particular el usuario).
- Productos cuyo número de serie falte, esté dañado o sea ilegible, lo que no permitiría su identificación.
- Productos sujetos a alquiler, demostración o exposición.

(\*) Algunas piezas de su aparato, conocidas como piezas de desgaste o consumibles, se deterioran con el tiempo y la frecuencia de uso de su aparato. Este desgaste es normal, pero puede acentuarse por las malas condiciones de uso o de mantenimiento de su aparato. Por lo tanto, estas piezas no están cubiertas por la garantía.

Los accesorios suministrados con el aparato también están excluidos de la garantía. No se pueden cambiar ni reembolsar. No obstante, algunos accesorios pueden adquirirse directamente en nuestro sitio web: <https://sav.hkoenig.com/>

# MEDIO AMBIENTE

## ATENCIÓN:



No se deshaga de este producto como lo hace con otros productos del hogar. Existe un sistema selectivo de colecta de este producto puesto en marcha por las comunidades, debe de informarse en su ayuntamiento acerca de los lugares en los que puede depositar este producto. De hecho, los productos eléctricos y electrónicos pueden contener sustancias peligrosas que tienen efectos nefastos para el medio ambiente o para la salud humana y deben ser reciclados. El símbolo aquí presente indica que los equipos eléctricos o electrónicos deben de ser cuidadosamente seleccionados, representa un recipiente de basura con ruedas marcado con una X.

Adeva SAS / H.Koenig Europe - 8 rue Marc Seguin, 77290 Mitry-Mory, France  
www.hkoenig.com - sav@hkoenig.com - contact@hkoenig.com - Tél: +33 1 64  
67 00 05

# ITALIANO

## PRECAUZIONI IMPORTANTI

**AVVERTENZA:** Quando si utilizzano apparecchi elettrici, è necessario seguire sempre le precauzioni di sicurezza di base, tra cui:

1. LEGGERE TUTTE LE ISTRUZIONI PRIMA DI UTILIZZARE L'APPARECCHIO.
2. Non toccare le superfici calde.
3. Per proteggersi da scosse elettriche, non immergere il cavo, le spine o l'apparecchio in acqua o altri liquidi.
4. Questo apparecchio non è destinato all'uso da parte di persone con capacità fisiche, sensoriali o mentali ridotte o prive di esperienza e conoscenza,

a meno che non siano supervisionate o istruite sull'uso dell'apparecchio da una persona responsabile della loro sicurezza.

5. I bambini devono essere sorvegliati per assicurarsi che non giochino con l'apparecchio.

6. Scollegarlo dalla presa, quando l'apparecchio non è in uso e prima della pulizia. Lasciare raffreddare completamente l'apparecchio prima di inserire e rimuovere le parti.

7. Non utilizzare l'apparecchio se presenta un cavo o una spina danneggiati, o dopo che l'apparecchio non ha funzionato correttamente, o se è stato danneggiato in qualsiasi modo. Portare l'apparecchio al più vicino centro di assistenza tecnica qualificato per la riparazione di questo tipo di apparecchio, perchè possano esiguirne la verifica, la riparazione o la regolazione.

8. L'uso di accessori, non consigliati dal produttore dell'apparecchio, può causare lesioni.

9. Non utilizzare l'apparecchio all'aperto.

10. Non lasciare che il cavo penda dal bordo del tavolo o del bancone o che tocchi superfici calde.

11. Non posizionare sopra, o vicino, a fornelli a gas, o elettrici caldi, o in un forno riscaldato.

12. Prestare estrema attenzione quando si sposta questo apparecchio.

13. Per scollegarlo, premere il pulsante ON/OFF OFF (0), poi rimuovere la spina dalla presa a muro.

14 .Verificare che il pulsante di accensione/spegnimento sia in posizione off (0) prima di collegare, o scollegare l'apparecchio per zucchero filato dalla presa elettrica.

15 . Controllare sempre, all'interno del vano dell'elemento riscaldante, la presenza di corpi

estranei prima di premere il pulsante di accensione/spegnimento ON ( | ).

16 . Attenzione: quando la macchina per zucchero filato è stata accesa, la testa dell'estrattore si surriscalda! Evitate il contatto con la testa dell'estrattore, finché non si sia raffreddata.

17 . Attenzione: la testa dell'estrattore ruota ad alta velocità! Tenete mani, viso e oggetti lontani dalla testa dell'estrattore per evitare possibili lesioni, o danni.

18 . Non utilizzare l'apparecchio per un uso diverso da quello previsto.

**SOLO PER USO DOMESTICO, CONSERVARE  
QUESTE ISTRUZIONI**



## ULTERIORI IMPORTANTI PRECAUZIONI

**ATTENZIONE, SUPERFICI CALDE:** Questo apparecchio genera calore e produce vapore durante l'uso. Devono essere prese adeguate precauzioni per prevenire il rischio di ustioni, incendi, o altre lesioni alle persone o danni alle cose.

1. Una persona che non ha letto e compreso tutte le istruzioni operative e di sicurezza non è qualificata per l'utilizzo di questo apparecchio. Tutti gli utenti che utilizzano questo apparecchio devono leggere e comprendere questo manuale di istruzioni prima di utilizzarlo, o pulirlo.

2. Se questo apparecchio cade o viene accidentalmente immerso nell'acqua, scollegarlo

immediatamente dalla presa a muro. Non immergerlo in acqua!

3. Quando si utilizza l'apparecchio, è necessario che abbia uno spazio d'aria adeguato al di sopra e su tutti i suoi lati per favorire la circolazione dell'aria.

Non utilizzare questo apparecchio mentre è a contatto, o vicino, a tende, rivestimenti murali, indumenti, strofinacci, o altri materiali infiammabili.

4. Non lasciare questo apparecchio incustodito quando è collegato a una presa elettrica e il pulsante ON/OFF è acceso ( | )

5. Se questo apparecchio inizia a non funzionare correttamente durante l'uso, scollegare immediatamente il cavo. Non utilizzare o tentare di riparare un apparecchio malfunzionante!

6. Il cavo di questo apparecchio deve essere collegato ad una presa elettrica a muro da 220-240 V CA.

7. Non utilizzare questo apparecchio in una posizione instabile. L'unità deve essere utilizzata su una superficie piana e livellata.

### Note sul cavo

Il cavo di alimentazione corto in dotazione deve essere utilizzato per ridurre il rischio che può derivare dall'impigliarsi, o inciampare in un cavo più lungo. Non utilizzare una prolunga con questo prodotto. Collegare sempre direttamente a una presa a muro.

### Avvertenza sulle plastiche

**ATTENZIONE** : Per evitare che la plastica lasci tracce sul piano di lavoro, o sul tavolo, o altri mobili,

collocare vassoi NON PLASTICI, o tovagliette tra l'apparecchio e il piano di lavoro, o il tavolo. In caso contrario, la superficie del piano di lavoro/tavolo potrebbe scurirsi; si potrebbero verificare diverse imperfezioni permanenti, o potrebbero comparire macchie.

### Energia elettrica

Se il circuito elettrico è sovraccarico di altri apparecchi, l'apparecchio potrebbe non funzionare correttamente. L'apparecchio dovrebbe funzionare su un circuito elettrico separato da altri apparecchi.

#### **Festa dello zucchero filato a casa vostra!**

I bambini, grandi e piccini, adorano mangiare lo zucchero filato per divertirsi in casa. La macchina per zucchero filato trasforma sia lo zucchero semolato, che le caramelle dure nel tuo zucchero filato aromatizzato preferito in pochi minuti! Usa caramelle senza zucchero per creare una leccornia a basso contenuto calorico. Semplice da usare e facile da pulire, la tua macchina per zucchero filato sarà il successo di qualsiasi festa con amici od in famiglia.

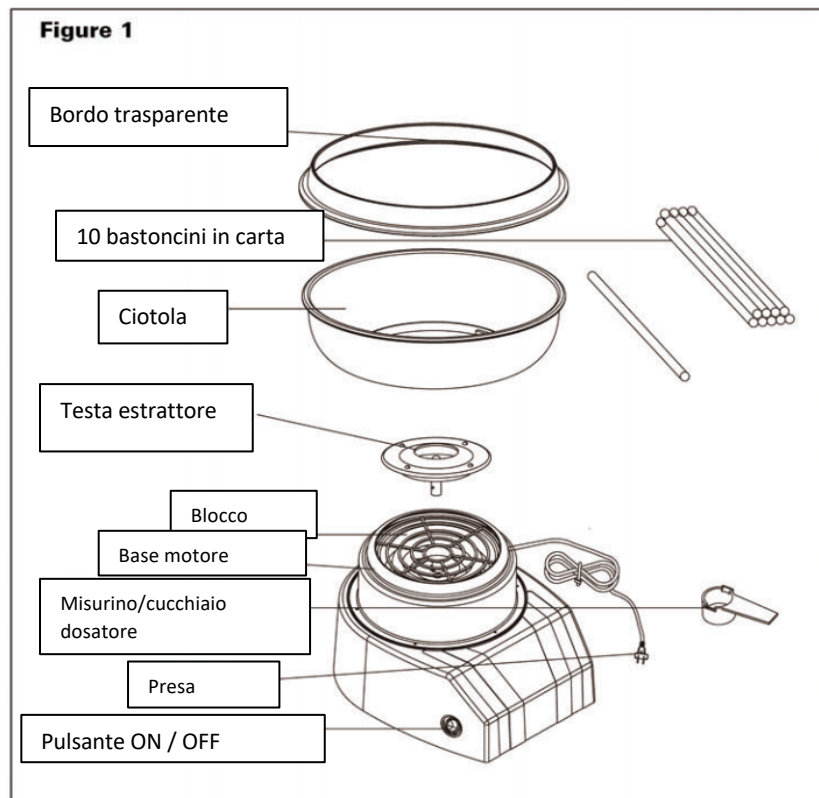

Prima di utilizzare l'apparecchio per la prima volta

1. Disimballare con cura la macchina per zucchero filato e rimuovere tutti i materiali di imballaggio.
2. Prima di utilizzare la macchina per zucchero filato per la prima volta, pulire l'unità con un panno o una spugna non abrasivi, per rimuovere polvere o materiali sciolti.
3. Per fissare la testa dell'estrattore, allineare le scanalature per adattarle ai perni sullo stelo e spingere delicatamente verso il basso (Figura 2)

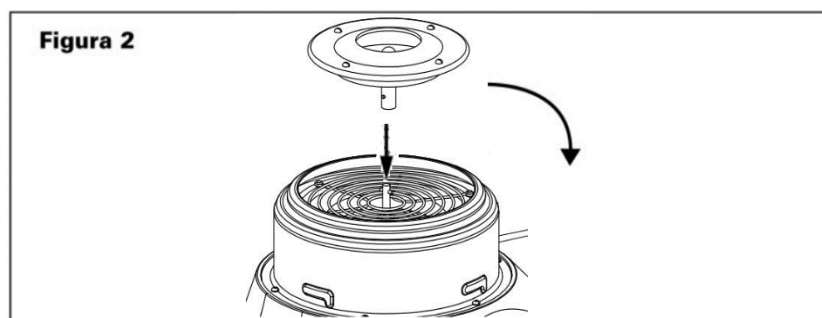

4. Per fissare la ciotola, spingere con attenzione la ciotola verso il basso e ruotarla in senso orario per bloccarla in posizione.
5. Fissare il bordo trasparente facendolo scattare in posizione. La macchina per zucchero filato è ora pronta per l'uso.

## Istruzioni per l'uso

1. Posizionare la macchina per zucchero filato su una superficie asciutta, pulita e piana.
2. Verificare che il pulsante di alimentazione ON/OFF sia in posizione (O) OFF. Collegare l'apparecchio completamente assemblato a una presa elettrica da 220-240 V CA.
3. Premere il pulsante di accensione/spegnimento su ON ( | ). La testa dell'estrattore inizierà a girare e l'elemento inizierà a riscaldarsi.
4. Quando si utilizzano caramelle dure, far funzionare la macchina per zucchero filato per 5 minuti per consentire alla testa dell'estrattore di preriscaldarsi. Quando si utilizza zucchero semolato o finissimo, lasciare in funzione la macchina per zucchero filato per 10 minuti per consentire il preriscaldamento della testina dell'estrattore.
5. Dopo il preriscaldamento, premere il pulsante di accensione/spegnimento su (O)OFF.

**ATTENZIONE :** Dopo il preriscaldamento, la testa dell'aspiratore è calda! Evita il contatto. Assicurarsi che l'estrattore si fermi completamente prima di aggiungere caramelle o zucchero alla testina dell'estrattore.

6. Mettere non più di 2 pezzi di caramelle dure (figura 3) o 1 misurino di zucchero semolato o superfino (1 cucchiaio) nella testina dell'estrattore (figura 4). Assicurati che le caramelle dure siano equidistanti. Per un elenco delle caramelle preferite o delle combinazioni di sapori suggerite, vedere la sezione "Suggerimenti per ottenere i migliori risultati" di questo manuale di istruzioni.

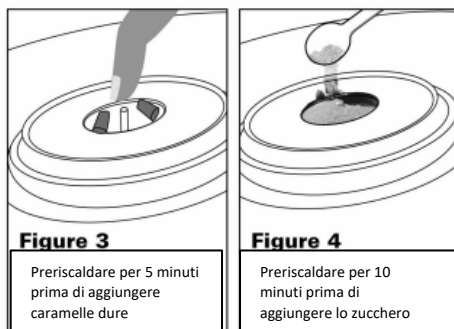

**Avvertenza:** per garantire il funzionamento ottimale della macchina per zucchero filato, non utilizzare più di 2 pezzi di zucchero filato o 1 misurino di zucchero semolato, o superfino alla volta. Il riempimento eccessivo della testa dell'estrattore ostruirà l'unità.

7. Premere il pulsante di accensione/spegnimento su ON ( | )posizione. La testa dell'estrattore girerà e l'elemento inizierà a riscaldarsi.

8. Quando la rete di fibre di zucchero filato inizia a raccogliersi attorno alla ciotola, fai ruotare lentamente il bastoncino tra le dita mentre fai il giro della ciotola.

9. Una volta che lo zucchero filato inizia a raccogliersi sul cono, tenerlo orizzontalmente sopra la testa dell'estrattore e continuare a far girare il bastoncino, muovendosi da un lato all'altro e raccogliendo tutto lo zucchero dall'interno della ciotola

AVVERTENZA: non lasciare la macchina per zucchero filato incustodita quando il pulsante ON/OFF è su ON ( | ).

10. Quando non vengono emesse più fibre di zucchero filato dalla testa dell'estrattore, premere il pulsante di accensione/spegnimento in posizione (O) OFF. Ulteriori porzioni di zucchero filato possono essere preparate ripetendo le istruzioni precedentemente descritte. Lasciare che la testa dell'estrattore si fermi completamente prima di aggiungere altre caramelle o zucchero.

11. Premere il pulsante di accensione/spegnimento su ON ( | ) e riprendere a girare.

ATTENZIONE: quando la macchina per zucchero filato è stata accesa ( | ), la testa dell'estrattore si surriscalda! Per evitare ustioni o lesioni personali, evitare il contatto con la testa dell'aspiratore.

NOTA : Man mano che la testa dell'estrattore si riscalda producendo zucchero filato, le fibre filate scorreranno più velocemente.

12. Al termine della preparazione dello zucchero filato, premere il pulsante di accensione/spegnimento in posizione (O)OFF e scollegare la macchina per zucchero filato dalla presa elettrica.

#### Suggerimenti per ottenere i migliori risultati

Per evitare una consistenza fragile, o se l'unità non produce zucchero filato, seguite questi suggerimenti utili.

- \* Utilizzare sempre la macchina per zucchero filato su una superficie stabile e piana.
- \* Assicurarsi che la testa dell'estrattore sia pulita e priva di residui di zucchero prima dell'uso.
- \* Non aggiungere più di 2 pezzi di caramelle dure alla volta, o più di 1 misurino di zucchero (1 cucchiaino) di zucchero semolato, o finissimo, alla volta nella testa dell'estrattore.
- \* Per evitare grumi di zucchero, potrebbe essere necessario rompere le caramelle in pezzi più piccoli e distribuirle uniformemente intorno alla testa dell'estrattore.
- \* Crea i tuoi gusti di zucchero filato preferiti combinando diverse caramelle dure.
- \* Metti i tuoi bastoncini di zucchero filato pronti in un bicchiere fino a quando non sei pronto per servirli.

Elenco delle caramelle, con zucchero e senza zucchero, preferite:

- \* Al gusto di di frutta come ciliegia, fragola, frutta mista, uva, lime, arancia.
- \* Cannella
- \* Root Beer (bevanda gassata)
- \* Menta piperita
- \* Caramelle con o senza zucchero al caffè non consigliate
- \* Caramelle rotonde
- \* Caramelle al gusto di crema o caramelle dure a base di crema
- \* Caramelle morbide o gommose

Combinazioni di sapori: le possibilità sono infinite!

- \* Punch alla frutta = qualsiasi gusto o combinazione di frutta
- \* Candy Apple = mela verde + cannella
- \* Futti Rossi = Ciliegia + Fragola
- \* Hot Toddy = Butterscotch + Cannella
- \* Blue Raspberry = Mirtillo o Wildberry + Lampone
- \* Monkey Business = Banana + Cioccolato
- \* Afternoon Refresher = Arancia o Limone + menta
- \* Moka Sensation = Cioccolato + Caffè

## Istruzioni per la manutenzione utente

Questo apparecchio richiede poca manutenzione. Non contiene parti riparabili. Non tentare di ripararlo da solo. Qualsiasi intervento che richieda lo smontaggio diverso dalla pulizia, deve essere eseguito da un tecnico qualificato per la riparazione dell'apparecchio.

## Istruzioni per la cura e la pulizia



**ATTENZIONE: NON IMMERGERE MAI L'UNITÀ BASE O IL CAVO IN ACQUA O ALTRI LIQUIDI.**

1. Questa macchina per zucchero filato si smonta per una facile pulizia.
2. Scollegare sempre e lasciare raffreddare completamente prima della pulizia.
3. Quando è completamente raffreddata, sbloccare e rimuovere la ciotola ruotando in senso antiorario.
4. Rimuovere la testa dell'estrattore afferrando saldamente entrambi i lati e tirando verso l'alto
5. Il coperchio trasparente, la ciotola e la testa dell'estrattore sono lavabili in lavastoviglie nel cestello superiore. Per pulire a mano, lavare il coperchio trasparente, la ciotola e la testina dell'estrattore in acqua tiepida e sapone. Non utilizzare mai detersivi abrasivi o spugnette

abrasive, poiché potrebbero danneggiare le superfici. Risciacquare e asciugare accuratamente.

6. Se lo zucchero si attacca alla testina dell'estrattore, lasciarlo in ammollo in acqua tiepida e sapone per un paio d'ore, o tutta la notte prima di pulirlo con un panno, o una spugna non abrasivi. Risciacquare e asciugare accuratamente.

7. Pulire l'esterno della base del motore con un panno morbido, leggermente umido o una spugna. Non utilizzare mai detergenti abrasivi o spugnette abrasive per pulire la base del motore, in quanto potrebbero danneggiare le superfici.

#### Istruzioni per la conservazione

1. Non conservare mai la macchina per zucchero filato mentre è calda, o bagnata.
2. Assicurarsi che l'apparecchio sia pulito, asciutto e completamente assemblato prima di riporlo.
3. Conservare l'apparecchio nella sua scatola, o in un luogo pulito e asciutto.
4. Non avvolgere mai in modo troppo stretto il cavo attorno all'apparecchio; tenerlo arrotolato liberamente.

# GARANZIA

Il periodo di garanzia per i nostri prodotti è di 2 anni, se non diversamente stabilito dalla legge, a partire dalla data di acquisto iniziale o di consegna.

Se avete problemi o domande, potete facilmente accedere alle nostre pagine di aiuto, consigli per la risoluzione dei problemi, FAQ e manuali d'uso sul nostro sito post-vendita: <https://sav.hkoenig.com>.

Digitando il nome di riferimento del tuo dispositivo nella barra di ricerca, puoi accedere a tutto il supporto online disponibile, progettato per soddisfare al meglio le tue esigenze.

Se ancora non riesci a trovare una risposta alla tua domanda o al tuo problema, allora clicca su "La risposta ha risolto il tuo problema? Questo vi porterà al modulo di richiesta di supporto post-vendita, che potete completare per convalidare la vostra richiesta e ottenere aiuto.

## CONDIZIONI DI GARANZIA

La garanzia copre tutti i guasti derivanti da un uso normale, in conformità con gli usi e le specifiche del manuale utente.

Questa garanzia non si applica a problemi di imballaggio o di trasporto durante la spedizione del prodotto da parte del proprietario. Non include inoltre la normale usura del prodotto, né la manutenzione o la sostituzione delle parti di consumo.

## ESCLUSIONE DELLA GARANZIA

- Accessori e parti soggette a usura (\*).
- Normale manutenzione dell'apparecchio.
- Tutti i guasti derivanti da un uso improprio (urti, mancato rispetto delle raccomandazioni sull'alimentazione, cattive condizioni d'uso, ecc.), da una manutenzione inadeguata o da un uso improprio dell'apparecchio, nonché dall'uso di accessori inadeguati.
- Danni di origine esterna: incendio, danni d'acqua, sovratensione elettrica, ecc.
- Qualsiasi attrezzatura che sia stata smontata, anche parzialmente, da persone diverse da quelle autorizzate a farlo (in particolare l'utente).
- Prodotti per i quali il numero di serie è mancante, danneggiato o illeggibile, il che non permetterebbe la sua identificazione.
- Prodotti soggetti a noleggio, dimostrazione o esposizione.

(\*) Alcune parti del suo apparecchio, note come parti soggette a usura o materiali di consumo, si deteriorano con il tempo e la frequenza d'uso del suo apparecchio.

Questa usura è normale, ma può essere accentuata da cattive condizioni d'uso o di manutenzione del vostro apparecchio. Queste parti non sono quindi coperte dalla garanzia.

Anche gli accessori forniti con l'apparecchio sono esclusi dalla garanzia. Non possono essere scambiati o rimborsati. Tuttavia, alcuni accessori possono essere acquistati direttamente dal nostro sito web: <https://sav.hkoenig.com/>.

## **AMBIENTE**

### **ATTENZIONE:**



Non gettare quest' apparecchio tra i rifiuti domestici. Per questo tipo di prodotti è fornito dai comuni un sistema di raccolta e ritiro in zona ed è quindi un dovere informarsi per conoscere il giusto smistamento del rifiuto. Infatti, i prodotti elettrici ed elettronici possono contenere sostanze pericolose che hanno effetti dannosi sull'ambiente o sulla nostra salute e quindi devono essere riciclati. Il simbolo al lato indica che le apparecchiature elettriche ed elettroniche fanno parte di una raccolta selettiva e differenziata (rappresentata da un bidone su due ruote sbarrato da una croce).

Adeva SAS / H.Koenig Europe - 8 rue Marc Seguin - 77290 Mitry Mory - France  
www.hkoenig.com - sav@hkoenig.com - contact@hkoenig.com - Tél: +33 1 64 67  
00 05

# PORTUGUÉS

## SALVAGUARDAS IMPORTANTES

AVISO: Ao utilizar aparelhos elétricos, devem ser sempre seguidas as precauções básicas de segurança, incluindo:

1. LER TODAS AS INSTRUÇÕES ANTES DE UTILIZAR O APARELHO.
2. Não tocar em superfícies quentes.
3. Para proteger contra choques elétricos, não imergir o cabo, as fichas ou o aparelho em água ou outro líquido.
4. Este aparelho não se destina a ser utilizado por pessoas (incluindo crianças) com capacidades físicas, sensoriais ou mentais reduzidas, ou com falta de experiência e conhecimentos, a menos que

tenham recebido supervisão ou instruções relativas à utilização do aparelho por uma pessoa responsável pela sua segurança.

5. As crianças devem ser supervisionadas para garantir que não brincam com o aparelho.

6. Desligar da tomada quando não estiver a ser utilizado e antes da limpeza. Deixar arrefecer completamente antes de colocar e retirar peças.

7. Não utilizar qualquer aparelho com cabo ou ficha danificados ou depois de o aparelho funcionar mal ou ter sido danificado de qualquer forma. Devolver o aparelho ao técnico qualificado mais próximo para examinação, reparação ou ajuste.

8. A utilização de acessórios não recomendados pelo fabricante do aparelho pode causar lesões.

9. Não utilizar no exterior.

10. Não deixar o cabo pendurado na borda da mesa ou balcão, ou tocar em superfícies quentes.

11. Não colocar sobre ou perto de um aquecedor a gás quente ou elétrico ou num forno aquecido.

12. Deve ter extremo cuidado ao mover este aparelho.

13. Para desligar, pressionar o botão ON/OFF (0), depois remover a ficha da tomada de parede.

14. Verificar se o botão ON/OFF está na posição de desligado (0) antes de ligar ou desligar a máquina de algodão doce da tomada elétrica.

15. Verificar sempre se existem objetos estranhos no interior do compartimento da resistência de aquecimento antes de premir o botão ON / OFF ( | ).

16. Cuidado: A cabeça do extrator fica quente! evite o contato com a cabeça do extrator até esta arrefecer.

17. Cuidado: a cabeça do extrator roda a alta velocidade Mantenha as mãos, o rosto e os objetos soltos afastados da cabeça do extrator para evitar possíveis ferimentos.

18. Não utilizar o aparelho para outros fins que não os previstos.

PARA UTILIZAÇÃO DOMÉSTICA GUARDE ESTAS  
INSTRUÇÕES SALVAGUARDAS  
IMPORTANTES ADICIONAIS

CUIDADO, SUPERFÍCIES QUENTES: Este aparelho gera calor e vapor durante a sua utilização. Devem ser tomadas precauções adequadas para evitar o risco de queimaduras, incêndios ou outros ferimentos em pessoas ou danos materiais.



1. Uma pessoa que não tenha lido e compreendido todas as instruções de funcionamento e segurança não está qualificada para operar este aparelho. Todos os utilizadores deste aparelho devem ler e compreender este Manual de Instruções antes de utilizarem ou limparem este aparelho.

2. Se este aparelho cair ou ficar acidentalmente imerso em água, desligue-o imediatamente da tomada de parede. Não o coloque dentro de água!

3. Ao utilizar este aparelho, providenciar um espaço de ar adequado acima e em todos os lados para a circulação de ar. Não operar este aparelho enquanto estiver a tocar ou perto de cortinas, revestimentos de parede, vestuário, toalhas de prato ou outros materiais inflamáveis.

4. Não deixar este aparelho sem vigilância quando o aparelho estiver ligado a uma tomada elétrica e o botão ON/OFF estiver ligado ( I )
5. Se este aparelho começar a funcionar mal durante a utilização, desligar imediatamente a ficha da tomada. Não utilizar ou tentar reparar um aparelho avariado!
6. O cabo deste aparelho deve ser ligado a uma tomada elétrica de 220-240V AC.
7. Não utilizar este aparelho numa posição instável. O aparelho deve ser utilizado numa superfície plana e nivelada.

### Notas sobre o Cabo

O cabo de alimentação curto fornecido deve ser utilizado para reduzir o risco resultante de ficar

enredado ou tropeçar num cabo mais longo. Não utilizar um cabo de extensão com este produto. Ligar sempre diretamente a uma tomada/recetor de parede.

### Advertências ao Plastificante

CUIDADO: Para evitar que o Plástico migre para o acabamento da bancada ou do tampo da mesa ou outros móveis, colocar bases de copos NÃO-PLÁSTICOS ou colocar tapetes entre o aparelho e o acabamento da bancada ou do tampo da mesa. Não o fazer pode fazer com que o acabamento escureça; muitas manchas permanentes ocorrem ou podem aparecer manchas.

### Energia Elétrica

Se o circuito elétrico estiver sobrecarregado com outros aparelhos, o seu aparelho pode não

funcionar corretamente. Deve ser operado num circuito elétrico separado de outros aparelhos.

### **Festa de Algodão Doce em Casa !**

Crianças de todas as idades adoram comer algodão-doce. Para se divertir no carnaval em casa, a sua Máquina de Fazer Algodão-Doce transforma açúcar granulado e rebuçados duros em algodão-doce com o seu sabor favorito em minutos! Use doces sem açúcar para criar uma guloseima de baixa caloria. Simples de operar e fácil de limpar, a sua Máquina de Algodão Doce será o sucesso de qualquer festa ou comemoração familiar.

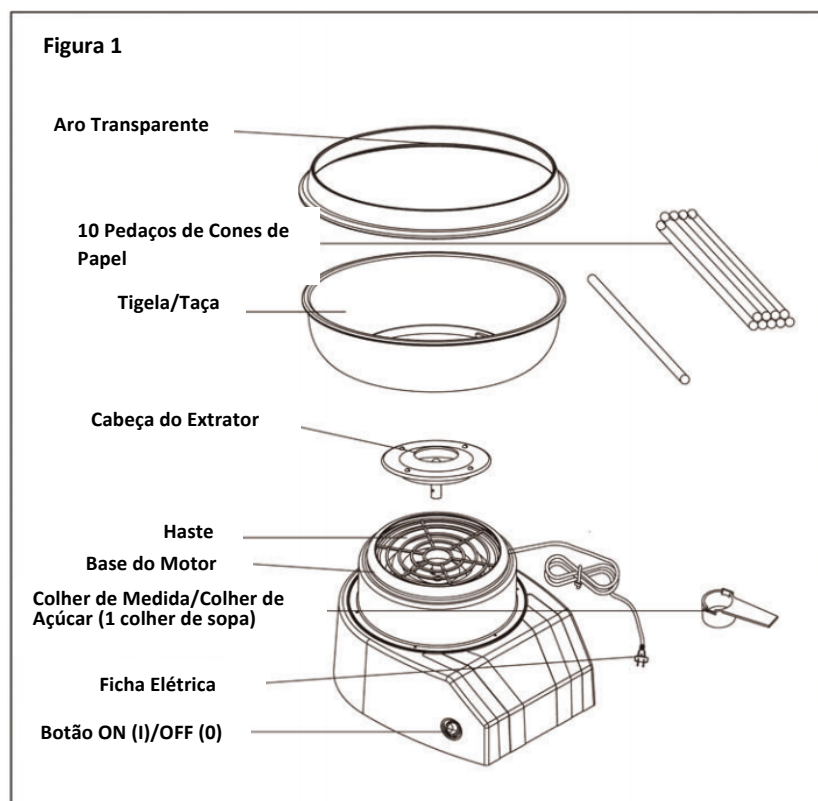

#### **Antes de Utilizar Pela Primeira Vez**

1. Desembalar cuidadosamente a Máquina de Fazer Algodão-Doce e remover todos os materiais de embalagem.

2. Antes de utilizar a Máquina de Fazer Algodão-Doce pela primeira vez, limpar a unidade com um pano ou esponja não abrasivos para limpar qualquer pó ou materiais soltos.
3. Para fixar a cabeça do extrator, alinhar as ranhuras para encaixar nos pins da haste e empurrar suavemente para baixo (Figura 2)

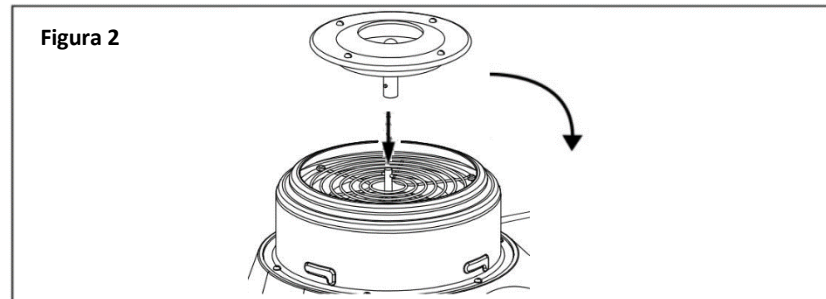

4. Para encaixar a Tigela/Taça, empurrar cuidadosamente a tigela para baixo e rodá-la no sentido dos ponteiros do relógio para a trancar no lugar.
5. Prenda o aro transparente encaixando-o no lugar. A sua Máquina de Fazer Algodão-Doce está pronta a ser utilizada.

### Instruções de Funcionamento

1. Colocar a Máquina de Fazer Algodão-Doce sobre uma superfície seca, limpa e nivelada.
2. Verificar se o botão ON/OFF está na posição OFF (O). Ligar a Máquina de Fazer Algodão-Doce totalmente montada a uma tomada elétrica de 220-240V AC.
3. Pressionar o botão ON/OFF para a posição ON ( | ). A cabeça do extrator começará a rodar e o elemento começará a aquecer.
4. Quando utilizar rebuçados duros, ligue e faça rodar a Máquina de Fazer Algodão-Doce durante 5 minutos para permitir o pré-aquecimento da cabeça do extrator. Quando utilizar açúcar granulado ou superfino, deixe a Máquina de Fazer Algodão-Doce funcionar durante 10 minutos para permitir que a cabeça do extrator pré-aqueça.
5. Após o pré-aquecimento, pressionar o botão de ON/OFF para a posição OFF (O).

**ATENÇÃO:** Depois do pré-aquecimento, a cabeça do extrator está quente! Evite o contato. Certifique-se de que o extrator chega a uma paragem completa antes de adicionar doces ou açúcar à cabeça do extrator.

6. Colocar não mais de 2 pedaços de rebuçados duros (Figura 3) ou 1 colher de açúcar granulado ou superfino (1 colher de sopa) na cabeça do extrator (Figura 4). Certificar-se de que os rebuçados duros estão uniformemente espaçados. Para uma lista de doces preferidos ou combinações de sabores sugeridos, veja a secção "Dicas Para Melhores Resultados" deste Manual de Instruções.

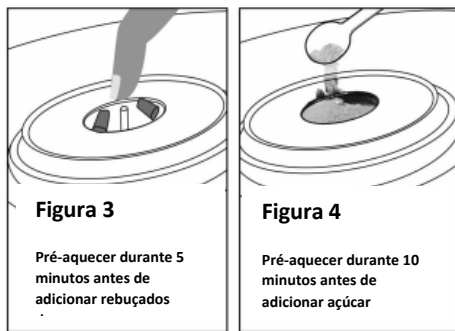

**Advertência:** Para assegurar o bom funcionamento da Máquina de Fazer Algodão-Doce não utilizar mais de 2 pedaços de rebuçados duros ou 1 colher de açúcar granulado ou superfino de cada vez. O enchimento excessivo da cabeça do extrator irá entupir a unidade.

7. Pressionar o botão ON/OFF para a posição ON( | ). A cabeça do extrator irá rodar e o elemento começará a aquecer.

8. Quando a teia de fibras de açúcar fiadas começar a acumular à volta da tigela, gire lentamente o cone nos dedos enquanto contorna a tigela.

9. Quando o algodão doce começar a acumular no cone, segure-o horizontalmente sobre a cabeça do extrator e continue a rodar o cone, movendo-o de um lado para outro para recolher todos os doces que se encontram dentro da tigela.

**AVISO:** Não deixar a Máquina de Fazer Algodão-Doce desacompanhada quando o botão ON/OFF estiver ON ( | ).

10. Quando não forem emitidas mais fibras de algodão doce da cabeça do extrator, pressionar o botão ON/OFF (ligar/desligar) para a posição OFF (O) (desligar). Podem ser preparadas porções adicionais, repetindo as instruções anteriormente descritas. Deixar a cabeça do extrator parar completamente antes de adicionar mais doces ou açúcar.

11. Pressionar o botão ON/OFF para a posição ON( | ) e retomar o funcionamento para fazer mais Algodão-Doce.

**CUIDADO:** Quando a Máquina de Fazer Algodão-Doce está ligada ( | ), a cabeça do extrator fica quente! Para evitar queimaduras ou ferimentos pessoais, evite o contato com a cabeça do extrator.

**NOTA:** À medida que a cabeça do extrator aquece ao fazer algodão doce, as fibras fiadas fluirão mais rapidamente.

12. Quando terminar de fazer algodão doce, prima o botão ON/OFF para a posição OFF (O) e desligue a Máquina de Fazer Algodão-Doce da tomada elétrica.

### Dicas Para Melhores Resultados

Para evitar texturas frágeis ou se a unidade não estiver a produzir algodão doce, siga estas dicas úteis.

- \* Utilizar sempre a Máquina de Fazer Algodão-Doce numa superfície estável e nivelada.
- \* Certifique-se de que a cabeça do extrator está limpa e livre de resíduos de algodão doce antes de utilizar.
- \* Não adicionar mais de 2 pedaços de rebuçados duros ou mais de 1 colher (1 colher de sopa) de açúcar granulado ou superfino à cabeça do extrator de uma só vez.
- \* Para evitar grumos/tufos de açúcar, pode ser necessário partir os doces em pedaços mais pequenos e distribuir uniformemente à volta da cabeça do extrator.
- \* Crie os seus próprios sabores preferidos de algodão doce, combinando vários doces duros.
- \* Coloque os seus cones de algodão doce acabados num copo para beber até estar pronto a servir.

### Lista de Doces Preferidos de Açúcar e Sem Açúcar

- \* Sabores de fruta como cereja, morango, frutos mistos, uva, lima, laranja.
- \* Canela
- \* Raiz de Cerveja
- \* Hortelã-Pimenta
- \* Açúcar de Café e Doces Sem Açúcar

### Não são Recomendados

- \* Doces redondos
- \* Sabores de Creme ou Rebuçados duros à base de creme
- \* Gomas ou doces mastigáveis

### Combinação de Sabores: As possibilidades são infinitas!

- \* Ponche de Fruta = Qualquer sabor ou combinação de fruta
- \* Doce de Maçã = Maçã Verde + Canela
- \* Bagas Vermelhas = Cereja + Morango
- \* Toddy Quente = Manteiga de Caramelo + Canela
- \* Framboesa Azul = Mirtilo ou Silvestre + Framboesa
- \* Monkey Business = Banana + Chocolate
- \* Refrescante da Tarde = Laranja ou Limão + Hortelã
- \* Mocha Sensation = Chocolate + Café

## Instruções de Manutenção do Utilizador

Este aparelho requer pouca manutenção. Não contém peças que possam ser reparadas. Não tente repará-lo você mesmo. Qualquer manutenção que exija desmontagem para além da limpeza, deve ser efetuada por um técnico qualificado em reparação de aparelhos.

## Instruções de Cuidados & Limpeza

**CUIDADO: NUNCA IMERGIR A UNIDADE BASE OU O CABO EM ÁGUA OU OUTRO LÍQUIDO.**



1. A Máquina de Fazer Algodão-Doce desmonta-se para facilitar a limpeza.
2. Desligar sempre a ficha e deixar arrefecer completamente antes de limpar.
3. Quando estiver completamente arrefecida, desbloquear e retirar a tigela rodando no sentido contrário ao dos ponteiros do relógio.
4. Remover a cabeça do extrator, agarrando firmemente ambos os lados e puxando para cima.
5. A tampa transparente, a tigela e a cabeça do extrator são laváveis na máquina de lavar louça. Para limpar à mão, lavar a tampa transparente, a tigela e a cabeça do extrator em água morna e ensaboada. Nunca utilizar produtos de limpeza abrasivos ou esfregões, uma vez que podem danificar as superfícies. Enxaguar e secar bem.

6. Se o açúcar se colar à cabeça do extrator, deixá-lo de molho em água morna e com sabão durante algumas horas até à noite antes de limpar com um pano ou esponja não abrasiva. Enxaguar e secar bem.

7. Limpar o exterior da base do motor com um pano ou esponja macia e ligeiramente humedecida. Nunca utilizar produtos de limpeza abrasivos ou esfregões para limpar a base do motor, uma vez que podem danificar as superfícies.

#### Instruções de Armazenamento

1. Nunca armazenar a Máquina de Fazer Algodão-Doce enquanto estiver quente ou molhada.
2. Certifique-se de que a Máquina de Fazer Algodão-Doce está limpa, seca e completamente montada antes de armazenar.
3. Armazenar o aparelho na sua caixa ou num local limpo e seco.
4. Nunca enrole o cabo à volta do aparelho; mantenha-o solto e enrolado.

# GARANTIA

O período de garantia dos nossos produtos é de 2 anos, salvo indicação em contrário, a partir da data da compra inicial ou da data de entrega.

Se tiver quaisquer problemas ou perguntas, pode aceder facilmente às nossas páginas de ajuda, dicas de resolução de problemas, FAQ, e manuais do utilizador no nosso site de serviços: <https://sav.hkoenig.com>.

Ao escrever o nome de referência do seu dispositivo na barra de pesquisa, pode aceder a todo o suporte online disponível, concebido para melhor satisfazer as suas necessidades.

Se ainda não encontrar uma resposta para a sua pergunta ou problema, então clique em "A resposta resolveu o seu problema?". Isto irá encaminhá-lo para o Formulário de Pedido de Apoio ao Cliente, que poderá preencher para validar o seu pedido e obter ajuda.

## CONDIÇÕES DE GARANTIA

A garantia cobre todas as falhas que ocorram sob utilização normal, de acordo com a utilização e especificações do manual do utilizador.

Esta garantia não se aplica a problemas de embalagem ou transporte durante a expedição do produto pelo proprietário. Também não inclui o desgaste normal do produto, nem a manutenção ou substituição de peças consumíveis.

## EXCLUSÃO DE GARANTIA

- Acessórios e peças de desgaste (\*).
- Manutenção normal do dispositivo.
- Todas as avarias resultantes de utilização inadequada (choques, não cumprimento das recomendações de alimentação, más condições de utilização, etc.), manutenção insuficiente ou má utilização do dispositivo, bem como a utilização de acessórios inadequados.
- Danos de origem externa: incêndio, danos causados pela água, surtos eléctricos, etc.
- Qualquer equipamento que tenha sido desmontado, mesmo parcialmente, por outras pessoas para além das autorizadas para o efeito (nomeadamente o utilizador).
- Os produtos cujo número de série estaria em falta, deteriorado ou ilegível, que não permitiriam a sua identificação.
- Os produtos sujeitos a leasing, demonstração, ou exposição.

(\*) Algumas partes do seu dispositivo, chamadas peças de desgaste ou consumíveis, deterioram-se com o tempo e a frequência de utilização do seu dispositivo. Este desgaste é normal mas pode ser acentuado por más condições de utilização ou manutenção do seu dispositivo. Estas peças não estão, portanto, cobertas pela garantia.

Os acessórios fornecidos com o dispositivo também estão excluídos da garantia. Não podem ser trocados ou reembolsados. No entanto, alguns acessórios podem ser adquiridos directamente através do nosso website: <https://sav.hkoenig.com/>.

## MEIO AMBIENTE CUIDADO:

 Não ear este aparelho como lixo doméstico normal. Existe uma segregação para aparelhos eléctricos descartados, pergunte à sua autoridade local onde se pode desfazer deste aparelho. Os produtos eléctricos contêm substâncias perigosas que podem ser prejudiciais para o ambiente ou para as pessoas e devem ser reciclados. Este símbolo indica que os aparelhos eléctricos não devem ser eliminados com resíduos normais, um contentor de lixo marcado com uma cruz.

Adeva SAS / H.Koenig Europe - 8 rue Marc Seguin - 77290 Mitry Mory - France  
www.hkoenig.com - sav@hkoenig.com - contact@hkoenig.com - Tél: +33 1 64 67  
00 05



**FR**

**Cet appareil se recycle**

À DÉPOSER EN MAGASIN **OU** À DÉPOSER EN DÉCHÈTERIE



Points de collecte sur [www.quefairedemesdechets.fr](http://www.quefairedemesdechets.fr)  
Privilégiez la réparation ou le don de votre appareil !