

wëasy

**Instructions manual
Manuel d'utilisation
Benutzerhandbuch
Gebruiksaanwijzing
Manual de usuario
Manuale d'uso**



SX24

**Slow juicer
Extracteur de jus
Schleudermaschine
Centrifuge
Centrifugadora
Centrifuga**

ENGLISH

Preface

Please read this manual carefully before using in order that you can operate correctly. Also please keep it properly for the future reference. Please read the chapter one carefully, especially for the “Highlight Black fonts”.

I. Safety use announcements

1. The product has input voltage is 220-240V~ 50Hz, please check it before using.

2. If the product need to be repaired, please contact to our customer service department, or go to directly to our maintenance point to repair., do not dismantle it by yourself, in order to avoid danger.

3. The appliance is designed exclusively for private use and for the envisaged purpose.

This appliance is not fit for commercial use.

4. Do not use it outdoors. It has not been designed to be used in the following cases not covered by the warranty: - In corners of kitchens reserved for staff in shops, offices and other professional environments, - On farms, - Hotel guests, motels and other residential environments, - In guest-type environments.

5. This appliance may be used by persons with reduced physical, sensory or mental capabilities or lack of experience or knowledge, provided that they are supervised or instructed in the safe use of the appliance and that they fully understand the potential hazards.

6. If the supply cord is damaged, a qualified engineer must replace it in order to avoid a hazard, or send the unit to the authorized after-sales service center to repair.

7. Please disconnect the power when dismantle or timing any parts of the product.

8. Before use, check the power cord, plug, juicer nets, screws and other parts, if found damaged, please stop using the product, please contact our customer service department, to avoid danger, do not disassemble repair.

9. Before turning on power, make sure the movable parts in place, the container lid and the container be fully tightened in case to prevent product leakage or container lid off.

10. With intelligent protection component, the product will stop working with it's automatic protection if the power is too much. To continue use, please wait one minute after restart. This method will extend product life.

11. If there is an overload or stall, the product will automatically stop. If still the same after restart, clean up and then continue will be suggested.

12. Ingredients must to be cut into small pieces, so that it can be able to insert into barrel. Nuclear, hard seeds, thick or crusty food must be removed before processing.

13. This product is not suitable for pressing too hard, more fiber foods, such as ice, coconut, sugar cane, pressing these ingredients easily stuck, blocking residue, resulting in damaged parts, thus affecting the life of the product.

14. When adding ingredients, do not push too much. The just size cut off is appropriate.

15. When it is working, in case getting hurt, reaching into the feed inlet is prohibited. In case the damage of the

product, using other objects to instead of pusher is also prohibited. Especiall for the elder and children.

16. To prevent accidental, strictly prohibited eye near the inlet when its working.

17. All parts of the product are not allowed to use the microwave disinfection, in order to avoid thermal deformation damage.

18. Do not use above 60°C to learn and disinfect the product juice up, container and other accessories.

19. The stain from the filter assembly, screw lids and other accessories from ingredients juicer is a normal phenomenon, dyeing does not affect consumption, harmful to health.

20. Do not put the body into water or other liquid, nor can rinse it under water or other liquids.

21. Do not use steel wool, abrasive cleaning agents or aggressive liquids (such as petrol or acetone) to clean the product.

22. Product should be stored out of reach of children, do not let reduced physical, sensory or mental capabilities, or lack of experience and knowledge of people (including children) to use or play with the product.

23. Do not put any of the components into the washing machine.

24. The product is intended for home use.

25. Do not heat components of this product.

26. Your appliance has been designed for domestic use only. It is not intended for use in the following situations which are not covered by the warranty:

- in staff kitchen areas in shops, offices and other professional environments,
- in farm hostels,

- by guests in hotels, motels and other residential environments,
- in bed and breakfast type environments.

SAVE THESE INSTRUCTIONS

II. Components and function

Juicer parts and food processor parts

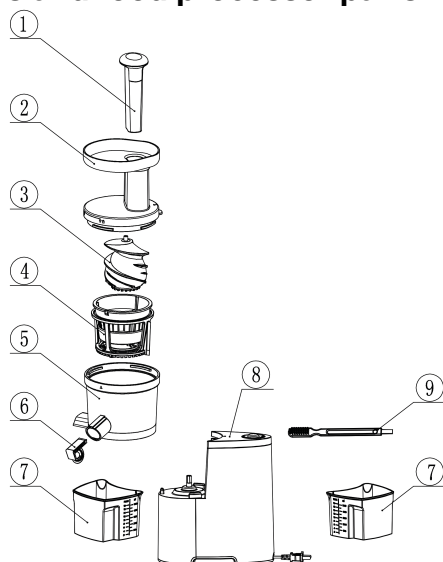

Note: Product images, please prevail in kind to packaging

Function of Parts

sequence number	Parts	
1	Charge bar	Put the food in the feeding tube
2	Lid of Container	Main parts for juice function, including: feeding tube
3	Screw	Main parts for squeezing the juice
4	Filter screen support	Main parts of juice function, apart the juice and pomace
5	Container	Main parts for juice function
6	Juice outlet component	Withdrawing the juice from the juice out of the mouth or blocked
7	Juice Cup	Storage the Juice and pomace
8	Main engine	Main casing, DC motor, Provide motive power
9	Brush	Clean the pomace stucked on the filter screen

III. Usage

Please wash parts that connected with stuff thorough at the first time using the product.(reference “the chapter four maintain and safeguard).

Instruction of button : (This product with a protection switch, it will not work without the cover)

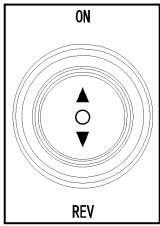

"ON" button: gently forward click this button, the products begin to work. If you need to stop halfway, turn "REV" button.

"REV" button. When squeeze unsmoothly or block up, press reverse button back gently and do not release. The screw begin to reverse, loosen button and it will stop reverse. Press "ON" button and it will get right to work continually again.

One Use product

Please follow the following step to install the The demolition methods is the opposite Confirm the Silica gel Plug good before the container.If the Silica gel plug isn't plug the juice will spilled which decrease the juice

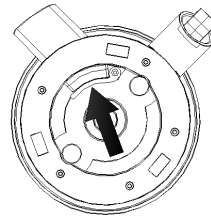

use product sequence to Assembly. assembling good, quantity.

1. Juicer container based to the three holes and put the container on the main engine.

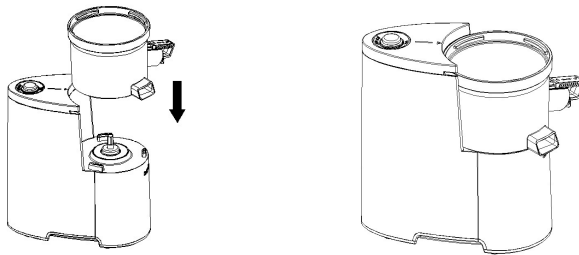

2. Assemble the Filter screen support (The arrow mark on the filter assemble match to the triangle mark on the container)

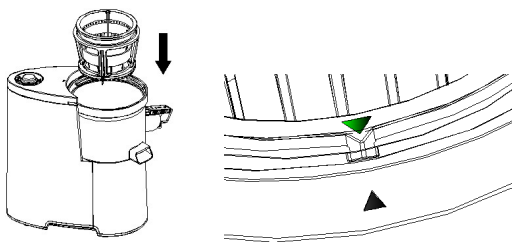

Arrow is on the top of filter assembly bracket. The arrow is small, please look carefully.

3. Insert the screw into the central of Filter screen support.

·If the screw can not be inserted correctly, the lid can not be closed.

4. The container lid lock symbol alignment juice cup triangle then clockwise turn to tighten the locking symbols and juice cup at the triangle on the positive, that the cover is fully tightened. Open the lid when the lid is unlocked at the triangle symbol and the juice cup alignment to open.

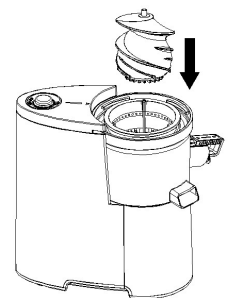

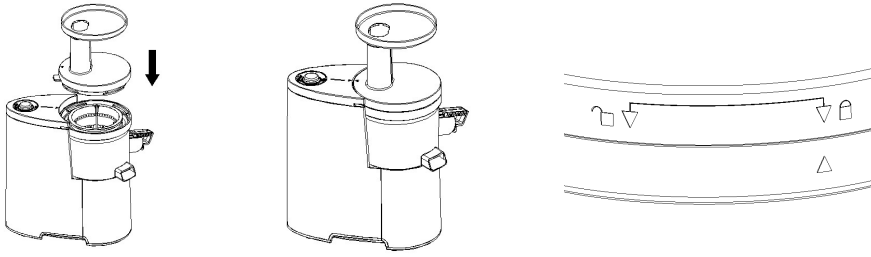

5. Put the Juice cup under the Juice outlet and insert the charge Bar. **Don't put the "Spoon, chopsticks into the feeding tube"**

6. Insert the Plug

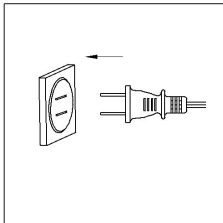

"ON" button: gently forward click this button, the products begin to work. If you need to stop halfway, turn "REV" button.

"REV" button. When squeeze unsmoothly or block up, press reverse button back gently and do not release. The screw begin to reverse, loosen button and it will stop reverse. Press "ON" button and it will get right to work continually again.

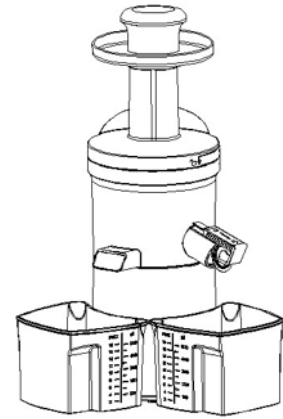

7. Clean the food and chop the suitable size to the feeding tube and put them into the tray for later use. Please cut the spinach into small pieces before squeezing and control the speed of adding new spinach properly.

8. Put the food into to top of the feeding tube and then push them into the bottom of feeding tube through the charge bar with a low speed.

9. After squeezing and there is no juice from the juice mouth, Push the "REV" button slightly, then Take away the Juice cup after the screw stop working.

·You can draw the juice mouth to adjust the juice out rate and easy for clean

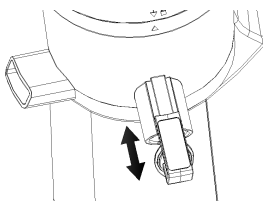

Drink the juice soon, or taste and nutrition will decrease after being exposed for a long time.

IV. Maintenance

1. Close the "Switch" and power off before cleaning
2. Cleaning the machine timely after use
3. Do not put the product into water or other liquid. Or washed by water or other liquid.
4. It should be keep in a dry place and avoid the sunshine

5. Make sure the machine is clean and dry before using
6. Refer the following dismantling steps before clean

V. Fault Analysis & Remova



Note

Fault phenomenon	Fault Analysis	Fault Removal
Push the "Switch" and No feedback	1.Check the Power cord and confirm it is inserted Long time working, and protected intelligently	1. Insert the Power cord 2. Restart after 20-30 mins
Smell from the motor running, at the first few time use	It's common for new motor	Send to our maintaince point for repair if it is still have smell
Stop working at midway	1.Too much food and fruit in the feeling tube which caused overload or block uo then ceased 2. Long time working, and protected intelligently	1.Decrease adding food & fruit and push the stick slightly. 2. Restart after 20-3- mins
Much fruit dreg contain in juice	Juice net damaged	Change a new juice net

- If the product need to be repaired, please contact to our customer service department, or go to directly to our maintenance point to repair., do not dismantle it by yourself, in order to avoid danger.

WARRANTY

The warranty period for our products is 2 years, unless otherwise stated, starting from the date of initial purchase or the date of delivery.

If you have any problems or questions, you can easily access our help pages, troubleshooting tips, FAQ, and user manuals on our service site: <https://sav.hkoenig.com>.

By typing the reference name of your device in the search bar, you can access all available online support, designed to best meet your needs.

If you still cannot find an answer to your question or problem, then click on "Did the answer solve your problem?". This will direct you to the Customer Support Request Form, which you can fill out to validate your request and get help.

WARRANTY CONDITIONS

The warranty covers all failures occurring under normal use, in accordance with the usage and specifications in the user's manual.

This warranty does not apply to packaging or transportation problems during shipment of the product by the owner. It also does not include normal wear and tear of the product, nor maintenance or replacement of consumable parts.

EXCLUSION OF WARRANTY

- Accessories and wearing parts (*).
- Normal maintenance of the device.
- All breakdowns resulting from improper use (shocks, failure to comply with power supply recommendations, poor conditions of use, etc.), insufficient maintenance or misuse of the device, as well as the use of unsuitable accessories.
- Damage of external origin: fire, water damage, electrical surge, etc.
- Any equipment that has been disassembled, even partially, by persons other than those authorized to do so (notably the user).
- The products whose serial number would be missing, deteriorated or illegible that would not allow its identification.
- The products subjected to leasing, demonstration, or exhibition.

(*) Some parts of your device, called wear parts or consumables, deteriorate with time and frequency of use of your device. This wear and tear are normal but can be accentuated by poor conditions of use or maintenance of your device. These parts are therefore not covered by the warranty.

The accessories supplied with the device are also excluded from the warranty. They cannot be exchanged or refunded. However, some accessories can be purchased directly through our website: <https://sav.hkoenig.com/>.

ENVIRONMENT

CAUTION:



Do not dispose of this product as it has with other household products. There is a separation of this waste product into communities, you will need to inform your local authorities about the places where you can return this product. In fact, electrical and electronic products contain hazardous substances that have harmful effects on the environment or human health and should be recycled. The symbol here indicates that electrical and electronic equipment should be chosen carefully, a wheeled waste container is marked with a cross.

Adeva SAS / H.Koenig Europe - 8 rue Marc Seguin - 77290 Mitry Mory - France
www.hkoenig.com - sav@hkoenig.com - contact@hkoenig.com - Tél: +33 1 64 67 00 05

FRANÇAIS

Préface

Afin d'utiliser cet appareil correctement, veuillez lire les instructions attentivement. Vous devez également ranger soigneusement les instructions, en cas de besoin. Lisez attentivement le premier chapitre, surtout les parties soulignées.

I. Utilisation de l'appareil en toute sécurité

1. La tension d'entrée de l'appareil est de 220-240V~ 50Hz, veuillez la vérifier avant l'utilisation.
2. Si l'appareil doit être réparé, veuillez contacter le service à la clientèle, ou allez directement à notre département d'entretien. Afin d'éviter les blessures, ne réparez pas l'appareil par vous-même.
3. Cet appareil doit uniquement être utilisé à domicile, et non à des fins commerciales.
4. Utilisez pas cette apparaît à l'extérieur, ni dans les situations suivantes : dans les cuisines du personnel de magasins, dans les bureaux ou d'autres environnements professionnels, dans les fermes, dans les hôtels ou les auberges, ou dans les maisons d'hôte.
5. Cet appareil peut être utilisé par des personnes dont les capacités physiques, sensorielles ou mentales sont réduites ou dont l'expérience ou les connaissances ne sont pas suffisantes, à condition qu'elles bénéficient d'une surveillance ou qu'elles aient reçu des instructions quant à l'utilisation de l'appareil en toute sécurité et qu'elles en comprennent bien les dangers potentiels.

6. Si le cordon d'alimentation est endommagé, veuillez contacter un ingénieur qualifié pour le remplacer, ou envoyez-le dans le département de réparation concerné, afin d'éviter les accidents

7. Veuillez déconnecter l'appareil avant d'enlever les pièces détachées.

8. Avant l'utilisation, veuillez vérifier l'état du cordon d'alimentation, de la prise, des vis et des autres pièces détachées. Si vous constatez des dégâts, n'essayez pas de les réparer vous-même, et contactez plutôt le service à la clientèle.

9. Avant d'allumer l'appareil, placez correctement les pièces amovibles et le couvercle du récipient. Le récipient doit être maintenu fermement en place, afin d'empêcher le couvercle de se déplacer.

10. Si l'alimentation électrique trop puissante, l'appareil ne fonctionnera pas correctement. Afin de poursuivre l'utilisation, veuillez attendre une minute avant de redémarrer l'appareil ; cette méthode permettra à votre robot culinaire de durer plus longtemps.

11. Si l'alimentation électrique est trop forte ou trop faible, l'appareil s'arrêtera automatiquement. Si cette situation persiste après le redémarrage, nettoyez l'appareil avant de continuer.

12. Les ingrédients doivent être coupés en petits morceaux, afin qu'ils puissent être placés dans le tube d'alimentation. Avant l'écrasage des aliments, veuillez enlever les graines dures et les croûtes.

13. Cet appareil n'est pas fait pour écraser des aliments durs, tels que la classe, la noix de coco ou la canne à sucre ; en effet, ces ingrédients peuvent facilement obstruer l'appareil, et éventuellement l'endommager.

14. N'appuyez pas trop sur les ingrédients lorsque vous les placez dans l'appareil, et leur taille doit être appropriée.

15. Ne mettez jamais la main dans l'appareil pendant qu'il est en marche. Si l'appareil ne fonctionne pas correctement, n'y insérez pas un objet quelconque pour essayer de le réparer (ceci s'applique surtout aux enfants et aux personnes âgées).

16. Afin d'éviter les accidents, n'approchez pas vos yeux de l'appareil lorsqu'il est en marche.

17. Aucune pièce de cet appareil ne doit être désinfectée au micro-ondes, car ceci risque de causer une déformation thermique.

18. Ne désinfectez pas le presse-fruits et les autres accessoires à une température de plus de 60°C.

19. Il est parfaitement normal d'avoir des taches sur l'assemblage du filtrage, sur les couvercles ou sur les autres accessoires. Ceci n'affecte pas la consommation et n'est pas nuisible à la santé.

20. Ne placez pas l'appareil dans l'eau ou dans tout autre liquide.

21. N'utiliser pas de laine de fer, de produits abrasifs ou de liquides agressifs (comme l'essence ou l'acétone) pour nettoyer cet appareil.

22. Les enfants ne doivent pas s'approcher de cet appareil, et ce dernier ne doit pas être utilisé par les enfants ou les personnes ayant des problèmes mentaux, sensoriels ou physiques.

23. Ne placez aucune des pièces détachées dans le lave-vaisselle.

24. Cet appareil doit seulement être utilisé à domicile.

25. Ne réchauffez pas les pièces de cet appareil.

26. Votre appareil a été conçu pour un usage domestique seulement. Elle n'a pas été conçue pour être utilisée dans les cas suivants qui ne sont pas couverts par la garantie :

- dans des coins de cuisines réservés au personnel dans des magasins, bureaux et autres environnements professionnels,
- dans des fermes auberges,
- par les clients des hôtels, motels et autres environnements à caractère résidentiel,
- dans des environnements de type chambres d'hôtes.

RANGÉZ SOIGNEUSEMENT CES INSTRUCTIONS

II. Composantes et fonctions

Pièces détachées du presse-fruits et du robot culinaire

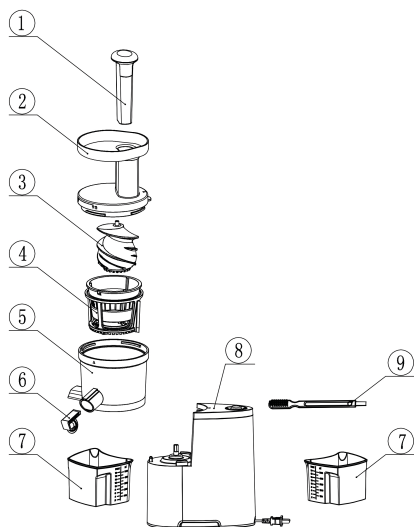

Note: Les images des pièces détachées ne sont pas toujours conformes à celles de l'appareil.

Fonction des Pièces Détachées

Séquence	Pièces Détachées	Caractéristiques
1	Barre de charge	Sert à placer la nourriture dans le tube d'alimentation.
2	Couvercle du récipient	Sert à recouvrir le tube d'alimentation
3	Vis	Contrôle les pièces qui servent à écraser le jus
4	Protecteur de l'écran de filtrage	Sert à séparer le jus du marc.

5	Récipient	Partie principale du presse-fruits.
6	Sortie de jus	Enlève le jus qui bloque l'embout.
7	Tasse de jus	Contient le marc et le jus.
8	Moteur principal	Boitier principal, le moteur C.C alimente l'appareil.
9	Brosse	Sert à nettoyer les résidus se trouvant sur l'écran de filtrage.

III. Utilisation

Veillez laver les pièces qui sont connectées à l'appareil après la première utilisation (veuillez lire le chapitre dédié au nettoyage et à l'entretien).

Avertissement à propos du bouton : (Cet appareil est équipé d'un interrupteur de protection, et ne peut fonctionner sans le couvercle).

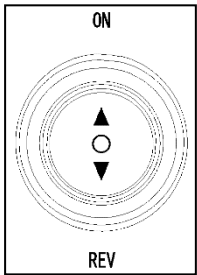

Le bouton "ALLUMER": lorsque vous appuyez doucement sur le bouton, l'appareil se mettra en marche. Si vous désirez l'arrêter à mi-chemin, tournez le bouton "REC".

Le bouton "REC": si l'appareil est obstrué ou si vous avez du mal à presser le jus, appuyez doucement sur le bouton pour faire reculer l'appareil. Ensuite, la vis reculera et relâchera le bouton, et vous pourrez appuyer sur le bouton "ALLUMER", afin de remettre l'appareil en marche.

Utilisation de l'appareil

Veillez suivre les instructions suivantes pour faciliter l'installation de l'appareil.

La méthode de démolition est différente de celle d'assemblage.

Assurez-vous que le bouton de silice soit en bon état avant l'assemblage du récipient. Si le bouchon de silice n'est pas en bon état, le jus s'écoulera du récipient.

1. Alignez le récipient aux trois trous, et placez-le sur le moteur principal.

2. Assemblez le protecteur de l'écran de filtrage (la flèche du filtre correspond au triangle qui se trouve sur le récipient).

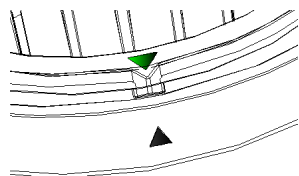
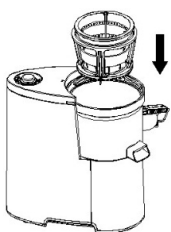
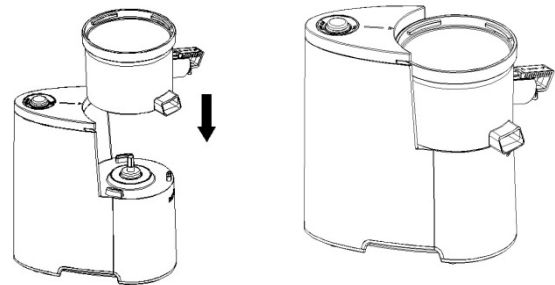
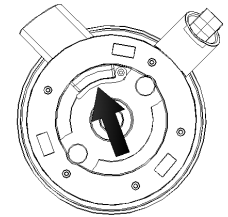

La flèche se trouve en haut de l'équerre d'assemblage. La flèche est petite et difficile à localiser.

3. Insérez la vis au centre du protecteur de l'écran de filtrage.

·Si la vis n'est pas insérée correctement, le couvercle ne pourra pas être refermé.

4. Alignez la tasse de jus au symbole triangulaire, puis tournez-la dans le sens des aiguilles d'une montre, afin de la refermer et que le couvercle soit bien maintenu en place. Soulevez le couvercle après l'avoir débloqué, et alignez la tasse de jus au symbole triangulaire pour le libérer.

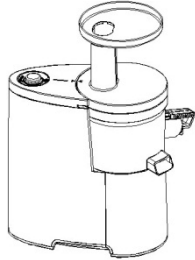
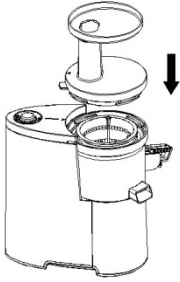
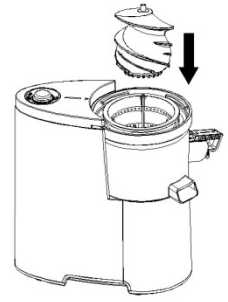

5. Placez la tasse de jus sous l'embout, et insérez la barre de charge. **Ne placez pas les baguettes ou la cuiller dans le tube d'alimentation.**

6. Insérez la prise.

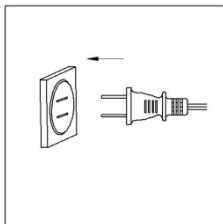

Le bouton "ALLUMER": lorsque vous appuyez doucement sur le bouton, l'appareil se mettra en marche. Si vous désirez l'arrêter à mi-chemin, tournez le bouton "REC".

Le bouton "REC": si l'appareil est obstrué ou si vous avez du mal à presser le jus, appuyez doucement sur le bouton pour faire reculer

l'appareil. Ensuite, la vis reculera et relâchera le bouton, et vous pourrez appuyer sur le bouton "ALLUMER", afin de remettre l'appareil en marche.

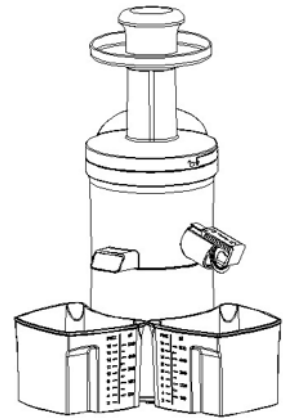

7. Lavez les aliments, coupez-les en morceaux assez petits pour entrer dans le tube d'alimentation, puis placez-les sur un plateau, afin de les utiliser plus tard.

Coupez les épinards en petits morceaux avant de les écraser, puis ajoutez lentement d'autres morceaux.

8. Placez la nourriture dans le tube d'alimentation, puis poussez-la lentement vers le bas, en utilisant la barre de charge.

9. Après avoir enlevé tout le jus, appuyez doucement sur le bouton "REC" puis enlevez la tasse de jus.

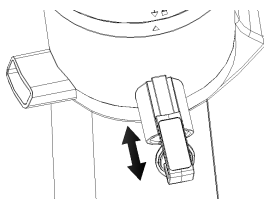

Vous pouvez ajuster l'embout, afin de contrôler l'écoulement du jus et de faciliter le nettoyage de l'appareil.

Vous devez boire le jus promptement, car si vous attendez trop, il ne sera plus d'aussi bonne qualité.

IV. Entretien

- Eteignez l'appareil avant de le nettoyer.

- Nettoyez l'appareil régulièrement après l'avoir utilisé.
- Ne placez pas l'appareil dans l'eau ou dans tout autre liquide.
- Rangez-le dans un endroit sec et ne l'exposez pas aux rayons du soleil.
- L'appareil doit être propre et sec avant l'utilisation.
- Suivez les instructions du désassemblage de l'appareil avant le nettoyage.

V. Analyse des erreurs et résolution des problèmes

Erreurs et problèmes	Analyse des erreurs	Résolution des problèmes
Aucun résultat n'est obtenu lorsque vous pressez sur l'interrupteur.	Le cordon d'alimentation doit être inséré correctement et protégé correctement.	Insérez le cordon d'alimentation Rallumez l'appareil après 20-30 minutes
Le moteur émet une odeur après les premières utilisations.	C'est normal, dans le cas d'un nouveau moteur.	Si l'odeur persiste, contactez notre département d'entretien.
L'appareil s'interrompt durant l'utilisation.	L'appareil contient trop de fruits ou de nourriture,	Réduisez la quantité de nourriture et appuyez doucement sur l'appareil, Rallumez l'appareil après 20-30 minutes
Le jus contient trop de lie.	La passoire est endommagée	Changez de passoire

Avertissement :

·Si l'appareil doit être réparé, veuillez contacter le service à la clientèle, ou allez directement à notre département d'entretien. Afin d'éviter les blessures, ne réparez pas l'appareil par vous-même.

GARANTIE

La durée de garantie de nos produits est de 2 ans, sauf décret en vigueur, à compter de la date d'achat initiale ou la date de livraison.

En cas de problèmes ou d'interrogations, vous pouvez facilement accéder à nos pages d'aides, conseils de dépannage, FAQ et modes d'emplois sur notre site SAV : <https://sav.hkoenig.com>.

En tapant le nom de référence de votre appareil dans la barre de recherche, vous accédez à tous les supports en ligne disponibles, conçus pour vous répondre au mieux à vos besoins.

Si vous ne trouvez toujours pas de réponse à votre question ou votre problème, alors cliquez sur « Est-ce que la réponse a résolu votre problème ? ». Vous accéderez alors au formulaire de demande d'assistance SAV, qu'il vous suffira de compléter pour valider votre demande et obtenir de l'aide.

CONDITIONS DE GARANTIE

La garantie couvre l'ensemble des pannes survenant dans le cadre d'une utilisation normale, conforme aux usages et spécifications présentes sur le manuel d'utilisation.

Cette garantie ne s'applique pas aux problèmes d'emballage ou de transport pendant l'expédition du produit par son propriétaire. Elle n'inclut également pas l'usure normale du produit, ni la maintenance ou le remplacement de pièces consommables.

EXCLUSION DE GARANTIE

- Les accessoires et les pièces d'usure (*).
- L'entretien normal de l'appareil.
- Toutes pannes survenant par suite d'une mauvaise utilisation (chocs, non-respect des préconisations d'alimentation électrique, mauvaises conditions d'utilisation, etc.), d'un entretien insuffisant ou d'un détournement de fonction de l'appareil, ainsi que l'usage d'accessoires non appropriés.
- Les dommages d'origine externe : incendie, dégâts des eaux, surtension électrique, etc.
- Tout matériel qui aura été démonté même partiellement par des personnes autres que celles habilitées (notamment l'utilisateur).
- Les produits dont le numéro de série serait absent, détérioré ou illisible que ne permettrait pas son identification.
- Les produits soumis à la location, à la démonstration ou à l'exposition.

(*) Certaines pièces de votre appareil dites pièces d'usure ou consommables se détériorent avec le temps et la fréquence d'usage de votre appareil. Cette usure est normale, mais peut être accentuée par des mauvaises conditions d'utilisation ou entretien de votre appareil. Ces pièces ne sont donc pas couvertes par la garantie.

Les accessoires fournis avec l'appareil sont également exclus du champ de la garantie. Ils ne peuvent donc être ni échangés, ni remboursés. Toutefois, certains accessoires peuvent être directement achetés via notre site : <https://sav.hkoenig.com/>.

ENVIRONNEMENT

ATTENTION :



Vous ne devez pas vous débarrasser de cet appareil avec vos déchets ménagers. Un système de collecte sélective pour ce type de produit est mis en place par les communes, vous devez vous renseigner auprès de votre mairie afin d'en connaître les emplacements. En effet, les produits électriques et électroniques peuvent contenir des substances dangereuses qui ont des effets néfastes sur l'environnement ou la santé humaine et doivent être recyclés. Le symbole ci-contre indique que les équipements électriques et électroniques font l'objet d'une collecte sélective, il représente une poubelle sur roues barrée d'une croix.

DEUTSCH

Vorwort

Lesen Sie bitte diese Bedienungsanleitung vor dem Gebrauch sorgfältig durch, damit Sie das Gerät korrekt bedienen können. Bewahren Sie diese auch als künftige Referenz auf. Bitte lesen Sie das erste Kapitel sorgfältig durch, besonders die Zeilen, die mit schwarzen Schrifttypen markiert sind.

I. Nutzungssicherheits-Mitteilungen

1. Die Eingangsspannung des Produktes beträgt 220-240V~ 50Hz, überprüfen Sie diese bitte vor dem Gebrauch.
2. Wenn das Produkt repariert werden muss, kontaktieren Sie bitte unsere Kundendienstabteilung, oder gehen Sie direkt zu unserer Wartungsstation für die Reparatur, bauen Sie es nicht selber ab, um Gefahren zu vermeiden.
3. Das Gerät ist ausschließlich für den privaten Gebrauch zu dem vorgesehenen Zweck geeignet.

Dieses Gerät darf kommerziell nicht benutzt werden.

4. Benutzen Sie es nicht draußen. Das Gerät ist nicht dafür geeignet, in folgenden Fällen benutzt zu werden, die von der Garantie nicht gedeckt werden: -in Küchenbereichen für Mitarbeiter in Geschäften, Büros und anderen Arbeitsumgebungen; - Auf Bauerhöfen; - von Gästen in Hotels, Motels und anderen Wohnumgebungen; - in Einrichtungen für Gäste.

5. Dieses Gerät kann von Personen mit eingeschränkten körperlichen, sensorischen oder geistigen Fähigkeiten oder mangelnder Erfahrung und Kenntnis benutzt werden, vorausgesetzt, dass sie beaufsichtigt oder in der sicheren

Benutzung des Gerätes unterwiesen werden und die möglichen Gefahren vollständig verstehen.

6. Wenn das Verbindungskabel beschädigt ist, muss es von einem qualifizierten Ingenieur ersetzt werden, um Gefahren zu vermeiden, ansonsten schicken Sie es an eine qualifizierte Servicestelle für Reparaturen.

7. Bitte trennen Sie das Gerät vom Netz, wenn jegliche Teile des Produkts abgebaut oder angepasst werden.

8. Vor dem Gebrauch, überprüfen Sie bitte das Verbindungskabel, den Stecker, die Verbindungen des Entsafters, Schrauben und andere Teile; wenn Sie Beschädigungen feststellen, brechen Sie die Nutzung des Gerätes ab und kontaktieren Sie unsere Kundendienstabteilung, um Gefahren zu vermeiden. Reparieren und zerlegen Sie es nicht.

9. Vor dem Anschalten, vergewissern Sie sich, dass alle beweglichen Teile eingesetzt sind, der Behälterdeckel und der Behälter selbst befestigt sind, um eine Leckage des Produkts oder Verlust des Deckels zu vermeiden.

10. Dank der intelligenten Schutzkomponente wird das Produkt den Betrieb automatisch abbrechen, wenn die Leistung zu stark ist. Um mit der Nutzung des Gerätes fortzufahren, warten Sie für eine Minute, und dann starten Sie das Gerät neu. Diese Methode wird die Produktlebensdauer verlängern.

11. Im Falle von einer Überbelastung oder Stillstand hört das Produkt automatisch auf zu arbeiten. Wenn das Problem nach dem Neustart bleibt, reinigen Sie das Gerät und versuchen Sie es noch einmal.

12. Zutaten müssen in kleine Stücke geschnitten werden, so dass sie in das Barrel eingefügt werden können. Kerne,

harte Samen, dicke oder knusprige Lebensmittel müssen vor der Verarbeitung entfernt werden.

13. Dieses Produkt ist nicht dafür geeignet, harte, Fiber-Lebensmittel wie zum Beispiel Eis, Kokosnüsse, Zuckerrohr zu pressen. Diese Zutaten bleiben einfach stecken, blockieren den Reststoff, was zu Beschädigungen von Teilen führt und die Lebensdauer des Produkts beeinträchtigt.

14. Wenn Sie Zutaten hinzufügen, drücken Sie nicht zu viel. Ein abgeschnittenes Stück ist angemessen.

15. Wenn das Gerät in Betrieb ist, ist es verboten, in das Zuführrohr zu greifen, um Verletzungen zu vermeiden. Das Nutzen von anderen Gegenständen anstatt des Schiebers ist ebenso untersagt, besonderes für Kinder und ältere Personen, weil es zu Beschädigungen des Gerätes führen kann.

16. Um Unfälle zu vermeiden, halten Sie die Augen von dem Zuführrohr während des Betriebs fern.

17. Es ist nicht gestattet, Desinfektionsmittel für Mikrowellen für alle Teile des Gerätes zu benutzen, um eine thermische Schädigung zu vermeiden.

18. Überschreiten Sie 60°C nicht bei der Reinigung und Desinfektion des Entsafters, Behälters und anderen Zubehörs.

19. Die Verfärbung von der Filtereinheit, dem Schraubdeckel und anderem Zubehör durch Zutaten in dem Entsafter ist ein normales Phänomen, das den Konsum nicht gesundheitsschädlich macht.

20. Tauchen Sie den Körper nicht ins Wasser oder andere Flüssigkeiten und spülen Sie diesen nicht unter Wasser oder anderen Flüssigkeiten ab.

21. Verwenden Sie keine Stahlwolle, scheuernde Reinigungsmittel oder aggressive Flüssigkeiten (wie zum Beispiel Benzin oder Azeton), um das Produkt zu reinigen.

22. Das Produkt muss außer Reichweite von Kindern aufbewahrt werden, erlauben Sie nicht Personen mit eingeschränkten physischen, sensorischen oder geistigen Fähigkeiten oder mangels Erfahrung und Wissen (einschließlich Kinder) das Gerät zu benutzen oder damit zu spielen.

23. Platzieren Sie jegliche Komponente nicht in der Waschmaschine.

24. Das Produkt ist für die Haushaltsnutzung geeignet.

25. Erhitzen Sie die Teile des Gerätes nicht.

26. Ihr Gerät ist nur für den Hausgebrauch bestimmt. Es ist nicht für die Verwendung in den folgenden Situationen vorgesehen, die nicht von der Garantie abgedeckt sind:

- in Personalküchen in Geschäften, Büros und anderen professionellen Umgebungen,
- in Landgasthöfen,
- von Gästen in Hotels, Motels und anderen Wohnumgebungen,
- in Bed-and-Breakfast-Umgebungen.

BEWAHREN SIE DIESE ANWEISUNGEN AUF

II. Komponenten und Funktion

Entsafter-Teile und Teile von der Küchenmaschine

Hinweis: Bewahren Sie die Produktabbildungen mit der Verpackung auf.

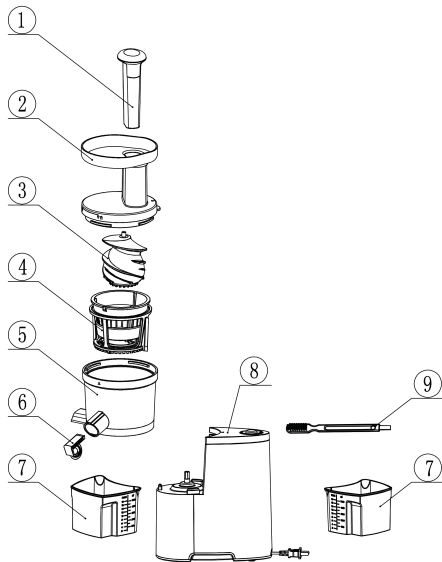

Funktionen von Teilen

Sequenznummer	Teile	Spezifikationen
1	Schieber	Um die Lebensmittel in das Zuführrohr einzuführen
2	Behälterdeckel	Hauptteil für die Funktion des Entsafters, einschließlich: Zuführrohr
3	Schraube	Hauptteil, um Saft zu pressen
4	Filtersieb-halter	Hauptteil der Entsafter-Funktion, außer Saft und Trester
5	Behälter	Hauptteil der Entsafter-Funktion
6	Komponente des Saftausgießers	Den Saft aus dem Saftausgießer entfernen, wenn er blockiert ist.
7	Saftcontainer	Sammlung von Saft und Trester
8	Hauptmotor	Hauptgehäuse, DC Motor, liefert die Treibkraft
9	Bürste	Um den Trester zu entfernen, der an dem Filtersieb geklebt hat

III. Nutzung

Reinigen Sie bitte gründlich alle Teile, die mit Lebensmittel in Kontakt kommen, bevor Sie das Produkt zum ersten Mal benutzen. (als Referenz wenden Sie sich an das Kapitel Vier „Wartung und Schutzmaßnahmen“)

Nutzung von Tasten: (Dieses Produkt verfügt über einen Schutzschalter, es wird ohne Abdeckung nicht funktionieren)

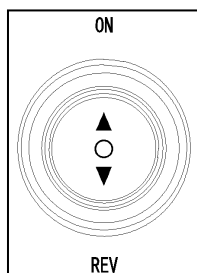

“ON” Taste: Wenn Sie diese Taste vorsichtig nach vorne anklicken, beginnt das Gerät zu arbeiten. Wenn Sie die Funktion während des Betriebs anhalten möchten, drücken Sie auf die „REV“ Taste.

“REV” Taste: Wenn das Gerät ungleichmäßig presst oder blockiert wird, drücken Sie vorsichtig auf die Rückwärtstaste nach hinten und halten Sie diese gedrückt. Die Schraube fängt an, sich rückwärts zu drehen, und erst dann aufhört, wenn Sie die Taste loslassen. Drücken Sie auf die „ON“ Taste, damit es den normalen Betrieb

fortsetzt.

Nutzung des Produktes

Führen Sie bitte die folgenden Schritte um das Gerät zu installieren

Bei Demontage dieselben Operationen in der umgekehrten Reihenfolge

Vergewissern Sie sich, dass der Kieselgel-Container montieren. Wenn der Kieselgel-Saft verschüttet, was die Saftmenge verringert.

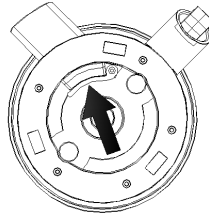

durch,

vornehmen.

Stopfen gut ist, bevor Sie den Stopfen nicht gut ist, wird der

1. Platzieren Sie den Saftbehälter auf dem Hauptmotor, achten Sie dabei auf drei Öffnungen auf dem Boden des Behälters.

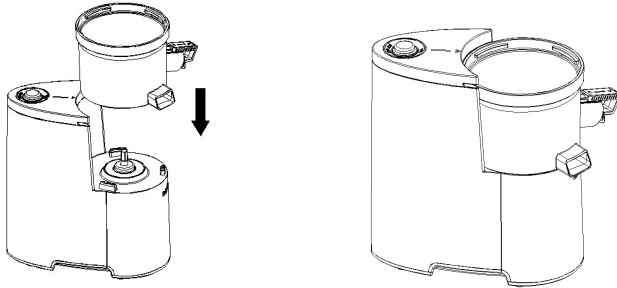

2. Setzen Sie den Filtersieb-halter ein (Die Pfeil-Markierung auf der Filter-Einheit muss mit der dreieckigen Markierung auf dem Container übereinstimmen)

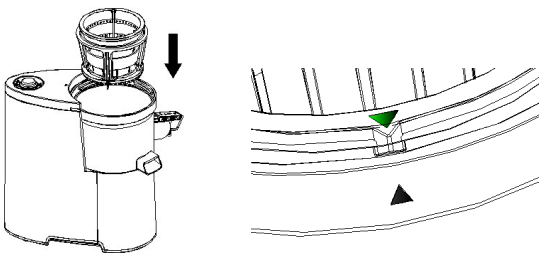

Der Pfeil befindet sich im oberen Bereich der Filter-Einheitshalterung. Der Pfeil ist klein, sehen Sie bitte genau hin.

3. Setzen Sie die Schraube in die Mitte von dem Filtersieb-halter ein.

•Wenn die Schraube nicht richtig eingesetzt ist, wird der Deckel nicht schließen.

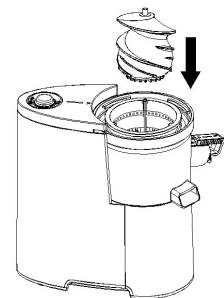

4. Damit das Verriegelungs-symbol auf dem Behälterdeckel mit dem Dreieck von der Saftschüssel übereinstimmt, drehen Sie diesen rechtsläufig, bis die Abdeckung komplett angezogen ist.

Öffnen Sie den Deckel, wenn die dreieckigen Markierungen auf dem Deckel und Container sich in der entriegelten Position befinden.

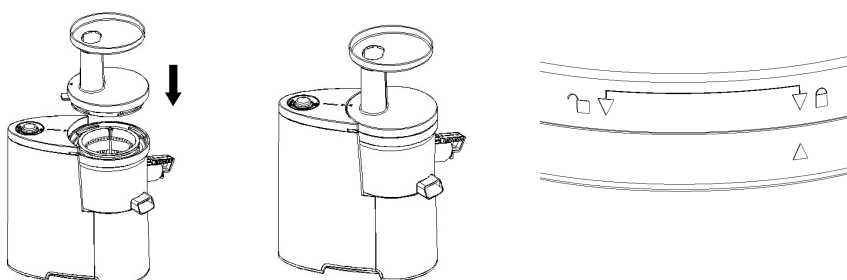

5. Platzieren Sie die Saftschüssel unter dem Saftausgießer und setzen Sie den Schieber ein.

Stecken Sie keine Löffel oder Stäbchen in das Zuführrohr ein.

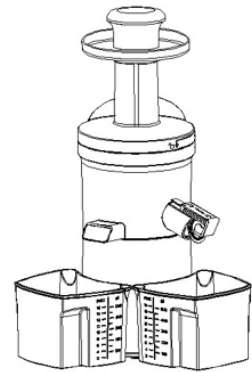

6. Setzen Sie den Stecker ein

"ON" Taste: Wenn Sie diese Taste vorsichtig nach vorne anklicken, beginnt das Gerät zu arbeiten. Wenn Sie die Funktion während des Betriebs anhalten möchten, drücken Sie auf die „REV“ Taste.

„REV“ Taste: Wenn das Gerät ungleichmäßig presst oder blockiert wird, drücken Sie vorsichtig auf die Rückwärtstaste nach hinten und halten Sie diese gedrückt. Die Schraube fängt an, sich rückwärts zu drehen, und dann aufhört, wenn Sie die Taste loslassen. Drücken Sie auf die „ON“ Taste, damit es den normalen Betrieb fortsetzt.

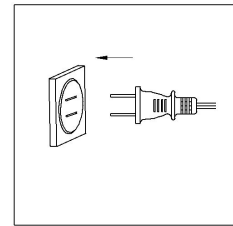

Die Schraube fängt an, sich rückwärts zu drehen, und dann aufhört, wenn Sie die Taste loslassen. Drücken Sie auf die „ON“ Taste, damit es den normalen Betrieb fortsetzt.

7. Reinigen Sie die Lebensmittel und schneiden Sie diese in Stücke, die in das Zuführrohr passen; legen Sie diese in eine Schale für spätere Verwendung.

Schneiden Sie bitte Spinat in kleine Stücke, bevor Sie diesen pressen, und kontrollieren Sie ordentlich die Geschwindigkeit, mit der Spinat hinzugefügt wird.

8. Legen Sie die Lebensmittel oben auf das Zuführrohr und drücken Sie diese mit dem Schieber bis zu dem Boden des Zuführrohres bei geringer Geschwindigkeit.

9. Nachdem der Pressvorgang abgeschlossen ist und kein Saft aus dem Ausgießer mehr kommt, drücken Sie leicht auf die „REV“ Taste, dann nehmen Sie die Saftschüssel ab, wenn die Schraube aufgehört hat, zu arbeiten.

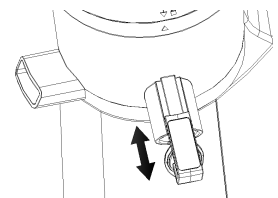

• **Sie können den Saftausgießer rausziehen, um den Winkel anzupassen und sich die Reinigung zu vereinfachen**

Trinken Sie den Saft baldmöglichst, da sich der Geschmack und Nährwerte verringern, nachdem dieser eine Zeit lang gestanden hat.

IV. Wartung

- Vor der Reinigung schalten Sie das Gerät aus und trennen Sie es vom Netz.
- Reinigen Sie die Maschine rechtzeitig nach dem Gebrauch.
- Tauchen Sie das Produkt nicht in Wasser oder andere Flüssigkeiten.

- Es kann mit Wasser oder anderen Flüssigkeiten ebenso

Fehlererscheinung	Fehleranalyse	Fehlerbehebung
Das "Anschalten" wird gedrückt, aber keine Reaktion erfolgt	1. Vergewissern Sie sich, dass das Verbindungskabel angeschlossen ist. Eine intelligente Schutzmaßnahme bei längerer Betriebszeit	1. Schließen Sie das Verbindungskabel ans Netz 2. Starten Sie das Gerät nach 20-30 min. erneut
Ein Geruch kommt von dem laufenden Motor beim ersten Gebrauch	Es ist für einen neuen Motor geläufig	Zu unserer Wartungsstation für Reparaturen schicken, wenn der Geruch weiterhin besteht
Das Gerät hört mitten im Betrieb auf zu arbeiten	Zu viel Essen oder Obst in dem Zuführrohr verursachte eine Überladung und blockierte die Funktion Eine intelligente Schutzmaßnahme bei längerer Betriebszeit	1. Fügen Sie weniger Essen & Obst hinzu und drücken Sie den Schieber vorsichtig runter 2. Starten Sie das Gerät nach 20-30 min. erneut
Der Saft beinhaltet zu viele Rückstände	Das Saftsieb ist beschädigt	Ersetzen Sie das Saftsieb

nicht gereinigt werden.

- Es soll an einem trockenen Ort und nicht unter direkter Sonnenstrahlung aufbewahrt werden.
- Vergewissern Sie sich, dass die Maschine vor dem Gebrauch sauber und trocken ist.
- Beziehen Sie sich auf die folgenden Demontageschritte vor der Reinigung.

V. Fehleranalyse und Behebung

Hinweis

- Wenn das Produkt repariert werden muss, kontaktieren Sie bitte unsere Kundendienstabteilung, oder gehen Sie direkt zu unserer Wartungsstation für die Reparatur, bauen Sie es nicht selber ab, um Gefahren zu vermeiden.

GARANTIE

Die Garantiezeit für unsere Produkte beträgt 2 Jahre, sofern keine anderen Bestimmungen gelten, ab dem Datum des ursprünglichen Kaufs oder ab dem Lieferdatum.

Bei Problemen oder Fragen können Sie sich an unsere Hilfeseiten, Tipps zur Fehlerbehebung, FAQs und Bedienungsanleitungen auf unserer Kundendienst-Website wenden:

<https://sav.hkoenig.com>.

Wenn Sie den Referenznamen Ihres Geräts in die Suchleiste eingeben, erhalten Sie Zugang zu allen verfügbaren Online-Supports.

Wenn Sie immer noch keine Antwort auf Ihre Frage oder Ihr Problem finden, dann klicken Sie auf "Hat die Antwort Ihr Problem gelöst?". Sie können dieses Formular ausfüllen, um Ihre Anfrage zu bestätigen und Hilfe zu erhalten.

GARANTIEBEDINGUNGEN

Die Garantie deckt alle Defekte ab, die bei normalem, bestimmungsgemäßem Gebrauch und den in der Bedienungsanleitung enthaltenen Spezifikationen auftreten.

Diese Garantie gilt nicht für Probleme mit der Verpackung oder dem Transport während des Versands des Produkts durch den Eigentümer. Sie umfasst auch nicht den normalen Verschleiß des Produkts, die Wartung oder den Austausch von Verschleißteilen.

AUSSCHLUSS DER GARANTIE

- Zubehör und Verschleißteile (*).
- Die normale Wartung des Geräts.
- Alle Defekte, die durch unsachgemäßen Gebrauch (Stöße, Nichteinhaltung der empfohlenen Stromzufuhr, schlechte Nutzungsbedingungen usw.), unzureichende Wartung oder Zweckentfremdung des Geräts auftreten, sowie die Verwendung von ungeeignetem Zubehör.
- Schäden durch äußere Einflüsse: Brand, Wasserschäden, elektrische Überspannung usw.
- Alle Geräte, die von anderen als den befugten Personen (insbesondere dem Nutzer) auch nur teilweise auseinandergelöst wurden.
- Produkte, deren Seriennummer fehlt, beschädigt oder unleserlich ist, sodass sie nicht identifiziert werden können.
- Produkte, die vermietet, vorgeführt oder ausgestellt werden.

(*). Einige Teile Ihres Geräts, die als Verschleißteile oder Verbrauchsmaterialien bezeichnet werden, verschleiben mit der Zeit und der Häufigkeit der Nutzung Ihres Geräts. Diese Abnutzung ist normal, kann aber durch falsche Nutzung oder Pflege Ihres Geräts noch verstärkt werden.

Diese Teile sind daher nicht durch die Garantie abgedeckt.

Das mit dem Gerät gelieferte Zubehör ist ebenfalls von der Garantie ausgeschlossen. Sie können daher weder umgetauscht noch erstattet werden. Einige Zubehörteile können jedoch direkt über unsere Website <https://sav.hkoenig.com/> erworben werden.

UMWELT

ACHTUNG:



Werfen Sie nicht dieses Produkt, wie es mit anderen Haushaltsprodukten hat. Es gibt eine Mülltrennung von diesem Produkt in Gemeinden, Sie müssen Ihre lokalen Behörden über die Orte, wo man dieses Produkt zurückgeben können zu informieren. In der Tat enthalten elektrische und elektronische Produkte gefährliche Stoffe, die schädliche Auswirkungen auf die Umwelt oder die menschliche Gesundheit haben und sollte recycelt werden. Das Symbol hier darauf hinweisen, dass elektrische oder elektronische Geräte sollten sorgfältig ausgewählt werden, ist ein fahrbarer Abfallbehälter mit einem Kreuz markiert.

Adeva SAS / H.Koenig Europe - 8 rue Marc Seguin - 77290 Mitry Mory - France
www.hkoenig.com - sav@hkoenig.com - contact@hkoenig.com - Tél: +33 1 64 67 00 05

NEDERLANDS

Voorwoord

Lees alstublieft deze handleiding zorgvuldig door voor gebruik, zodat u het apparaat juist gebruikt. Bewaar het zodat u het in de toekomst kunt raadplegen. Lees hoofdstuk één zorgvuldig door, specifiek de "vetgedrukte letters".

I. Regels voor veilig gebruik

1. Het product werkt op 220-240V~50Hz, controleer dit voor gebruik.

2. Als het apparaat gerepareerd moet worden, neem dan contact op met onze klantenservice, of ga meteen naar ons reparatiepunt voor reparatie, niet het apparaat zelf losmaken, om gevaren te voorkomen.

3. Dit apparaat is alleen bedoeld voor huishoudelijk gebruik en voor het beoogd gebruik.

Dit apparaat is niet geschikt voor commercieel gebruik.

4. Niet buiten gebruiken. Het is niet ontworpen voor gebruik in de volgende gevallen en daardoor vervalt de garantie: - In personeelsruimtes van winkels, kantoren en andere professionele omgevingen, - Op woonboerderijen, - Hotelgasten, motels en andere woon omgevingen, - In gast omgevingen.

5. Dit apparaat kan worden gebruikt door personen met verminderde fysieke, zintuiglijke of mentale vermogens of met gebrek aan ervaring of kennis, op voorwaarde dat zij onder toezicht staan of instructies hebben gekregen over het veilige gebruik van het apparaat en dat zij de mogelijke gevaren volledig begrijpen.

6. Als de stroomkabel beschadigd is, moet een gekwalificeerde monteur het vervangen om gevaren te vermijden, of stuur het apparaat na een reparatieservice ter reparatie.

7. Haal de stekker uit het stopcontact bij het uit elkaar halen of bij het veranderen van onderdelen van het product.

8. Voor gebruik, controleer de stroomkabel, stekker, sap filters, schroeven en andere onderdelen, als er beschadigingen zijn, niet het apparaat gebruiken, neem contact op met onze klantenservice, om gevaren te vermijden, niet het apparaat zelf losmaken.

9. Voor het inschakelen, controleer dat alle verwijderbare onderdelen op hun plaats zitten, de deksel en de tank goed stevig bevestigd zijn om lekkage te voorkomen.

10. Door een intelligente beveiliging zal het apparaat zelf stoppen als het overbelast wordt. Om door te gaan, wacht één minuut na herstart. Deze methode verlengt de levensduur van het apparaat.

11. Als het overbelast of vast zit, zal het apparaat automatisch zelf stoppen. Als na een herstart hetzelfde gebeurt, maak dan het apparaat schoon en begin opnieuw.

12. Ingrediënten moeten in kleine stukken worden gesneden, zodat ze door de vulopening passen. Noten, harde zaden, dik of krokant voedsel moet worden verwijderd voor gebruik.

13. Dit product is niet bedoeld om te hard aan te drukken, vezelrijk voedsel, zoals, kokosnoot en suikerriet, zulke ingrediënten laten het apparaat vast lopen, blokkeren de stromen, wat resulteert in beschadigde onderdelen, wat weer effect heeft op de levensduur van het product.

14. Bij het toevoegen van ingrediënten, niet te hard aandrukken. Snij het in juiste groottes.

15. Tijdens gebruik is het verboden om in de vulopening te reiken. Om beschadigingen te voorkomen is het gebruik van andere objecten in plaats van de drukker verboden. In het bijzonder voor ouderen en kinderen.

16. Tijdens gebruik is het verboden om een oog bij de vulopening te houden om letsel te voorkomen.

17. Alle onderdelen van het product mogen niet in een magnetron worden gebruikt, de straling kan deformaties geven.

18. Geen onderdelen of accessoires boven 60°C verwarmen.

19. Verkleuringen van de filteronderdelen, deksels en andere accessoires door ingrediënten is een normaal fenomeen, verkleuringen hebben geen effect op consumptie en zijn niet schadelijk.

20. Niet de hoofdunit in water of andere vloeistof onderdompelen, ook niet afspoelen onder water of een andere vloeistof.

21. Gebruik geen schuurspons, bijtende schoonmaakmiddelen of agressieve vloeistoffen (zoals benzine en aceton) om het product schoon te maken.

22. Het product moet buiten bereik van kinderen worden opgeslagen, laat geen personen met een beperkt geestelijk of lichamelijk capaciteiten, of personen met een gebrek aan ervaring of kennis (inclusief kinderen) het apparaat gebruiken of er mee spelen.

23. Doe geen onderdelen in de vaatwasser.

24. Het apparaat is bedoeld voor thuisgebruik.

25. Geen onderdelen van het product opwarmen.

26. Uw apparaat is uitsluitend ontworpen voor huishoudelijk gebruik. Het is niet bedoeld voor gebruik in de volgende situaties, die niet onder de garantie vallen:

- in personeelskeukens in winkels, kantoren en andere professionele omgevingen,
- in boerderijherbergen,
- door gasten in hotels, motels en andere residentiële omgevingen,
- in bed & breakfast-omgevingen.

BEWAAR DEZE INSTRUCTIES

II. Onderdelen en functie

Sapcentrifuge onderdelen en food processor onderdelen

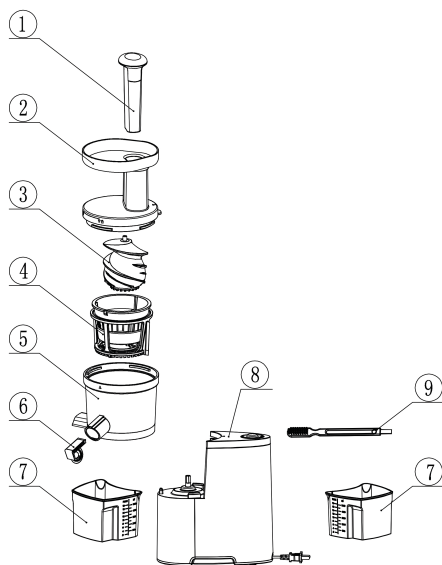

Opmerking: Product afbeeldingen, haal alle onderdelen uit de verpakking

Functie van Onderdelen

Volg-nummer	Onderdelen	Gebruik
1	Voedseldrukker	Voeg het voedsel toe via de vulopening
2	Deksel van de tank	Belangrijk onderdeel voor sapcentrifuge, inclusief: vulopening
3	Schroef	Onderdeel voor het uitpersen van het sap
4	Filter houder	Onderdeel voor het scheiden van spa en pulp
5	Tank	Belangrijk onderdeel voor de sapcentrifuge
6	Sap onderdeel uitlaat	Leidt het sap uit de sap-opening of blokkeert het
7	Sap Beker	Opslag van het sap
8	Hoofd motor	Hoofd behuizing, gelijkstroommotor, zorgt voor aandrijving
9	Borstel	Verwijder de pulp dat vast zit aan het filter

III. Gebruik

Was de onderdelen die in aanraking komen met het voedsel en sap grondig af voor het eerste gebruik van het product (lees hoofdstuk vier "Onderhoud en veiligheid").

Uitleg van de knop: Dit product heeft een bescherming schakelaar, het zal niet werken zonder de beschermkap)

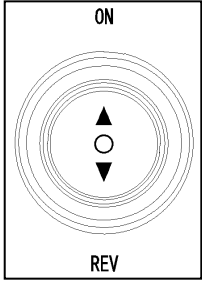

"ON" knop: bij het inschakelen van deze knop begint het apparaat te werken. Als u halverwege wilt stoppen, gebruik de "REV" knop.

"REV" knop. Als er niet goed wordt geperst of het hoopt op, gebruik de "REV" knop en laat die niet los. De schroef begint dan achteruit te draaien, bij het loslaten van deze knop stopt het. Druk op de "ON" knop en het apparaat gaat weer verder.

• Product gebruiken

Volg de volgende aanwijzing op om het apparaat te installeren

Het uit elkaar halen van het apparaat gaat in tegenovergestelde volgorde van het installeren.

Controleer dat de Silica gel Plug goed geplaatst is voor het in elkaar zetten van de tank. Als de Silica gel plug niet goed geïnstalleerd is, zal er sap worden gemorst en dat zorgt voor minder sap.

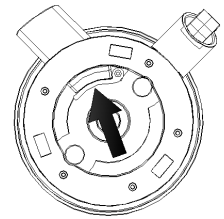

1. De tank heeft drie gaten waarmee hij op de hoofd motor moet worden geplaatst.

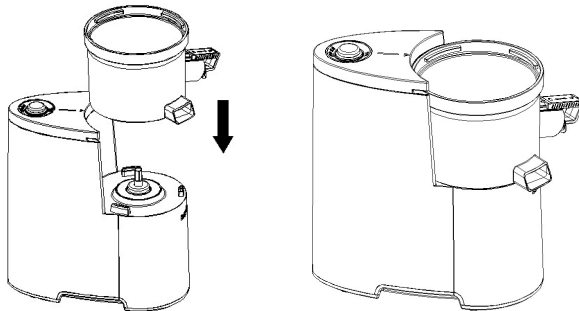

2. Assembleer het filter systeem (De pijl op het filter systeem moet overeen komen met de pijl op de tank)

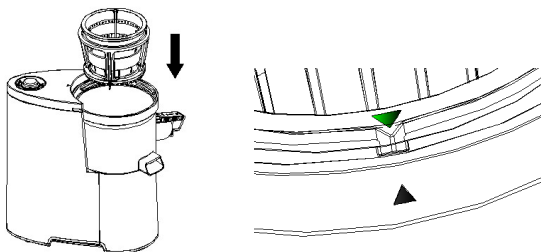

De pijl zit bovenop het filtersysteem. De pijl is klein, kijk daarom goed.

3. Plaats de schroef in het midden van het filter systeem.

•Als de schroef niet goed geplaatst is, kan de deksel niet dicht.

4. De driehoek op de tank en de deksel moeten overeenkomen bij het aandraaien, met de klok mee, wat aangeeft dat de deksel goed geplaatst is. Open de deksel als de driehoek niet overeenkomt en de plaatsing van van de sap beker om te openen.

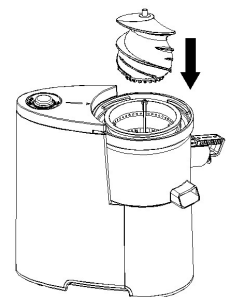

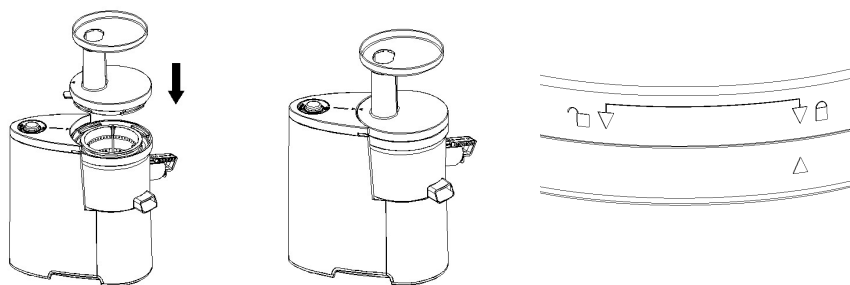

5. Plaats de sap beker omhoog te sap uitlaat en plaats de drukker.
Doe geen "bestek, stokjes in de de voedselopening"

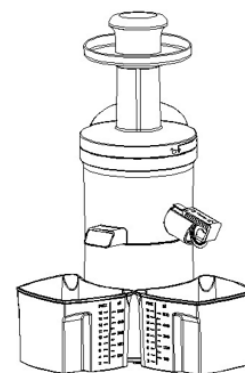

6. Doe de stekker in het stopcontact.

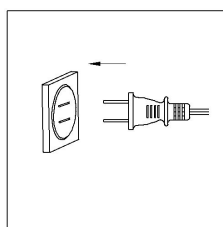

"ON" knop: bij het inschakelen van deze knop begint het apparaat te werken. Als u halverwege wilt stoppen, gebruik de "REV" knop. "REV" knop. Als er niet goed wordt geperst of het hoopt op, gebruik de "REV" knop en laat die niet los. De schroef begint dan achteruit te draaien, bij het loslaten van deze knop stopt het. Druk op de "ON" knop en het apparaat gaat weer verder.

7. Maak het voedsel schoon en snij het in geschikt formaat voor de voedselopening en doe ze in de schaal voor later gebruik.

Snij de spinazie in kleine stukjes voor het persen en voeg langzaam meer spinazie toe.

8. Voeg het voedsel toe in de vulopening en druk ze naar beneden van de toevoer met de drukker op een rustig tempo.

9. Als na het persen er geen spa meer uit de sap uitlaat komt, druk even op de "REV" knop, haal de sap beker pas weg als de schroef gestopt is met draaien.

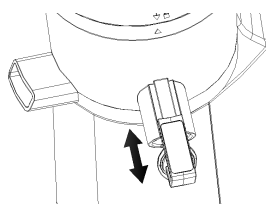

- U kunt de sapuitlaat instellen om de hoeveelheid sap aan te passen en om schoon te maken.

Drink het sap snel op, anders kunnen de smaak en de voedingsstoffen verloren gaan als het langere tijd bloot staat.

IV. Onderhoud

1. Schakel het apparaat uit en haal de stekker uit het stopcontact voor het schoonmaken

2. Maak het apparaat schoon na gebruik

3. Dompel het niet onder in water of andere vloeistof. Was het niet met water of andere vloeistof.

4. Het moet droog worden opgeslagen en vermijd zonlicht
5. Verzeker dat het apparaat schoon en droog is voor gebruik
6. Volg de volgende uit elkaar haal stappen voor het Schoonmaken

V. Fout Analyse & Oplossing

Fout probleem	Fout analyse	Fout oplossing
Bij het drukken op "Switch" gebeurt er niets	2. Controleer dat de stekker in het stopcontact zit Lange tijd gewerkt, slimme beveiliging	2. Steek de stekker erin 2. Herstart na ongeveer 20-30 minuten
Een geur van de draaiende motor, bij het eerste gebruik	Dat is normaal bij een nieuwe motor.	Stuur het naar een reparatiepunt voor reparatie als de geur blijft
Stopt halverwege met draaien	3. Te veel voedsel en fruit in de vulopening wat zorgde voor overbelasting of blokkering waardoor het stopte 4. Lange tijd gewerkt, slimme beveiliging	1. Verminder het toegevoegde voedsel en fruit en druk zachtjes op de drukker. 2. Herstart na ongeveer 20-30 minuten
Veel fruit pulp in het sap	Sap filter beschadigd	Vervang het sap filter



Opmerking

- Als het apparaat gerepareerd moet worden, neem dan contact op met onze klantenservice, of ga meteen naar ons reparatiepunt voor reparatie, niet het apparaat zelf losmaken, om gevaren te

GARANTIE

De garantieperiode op onze producten is 2 jaar, tenzij anders vermeld, beginnend vanaf de datum van de initiële aankoop of bezorgdatum.

Als u problemen of vragen heeft, kunt u eenvoudig onze hulppagina's bezoeken voor tips om problemen op te lossen, de FAQ's en andere gebruikershandleidingen op onze website: <https://sav.hkoenig.com>.

Door de referentiernaam van uw apparaat in de zoekbalk te typen, krijgt u toegang tot alle beschikbare online hulpmiddelen, ontworpen om aan uw behoeften te voldoen.

Als u toch niet geen antwoord op uw vraag kunt vinden, klik dan op "Heeft het antwoord uw probleem opgelost? Hierdoor gaat u naar het Aanvraagformulier voor Klantenondersteuning, dat u in kunt vullen om uw verzoek te valideren en hulp te ontvangen.

GARANTIEVOORWAARDEN

De garantie dekt alle mankementen die voortkomen uit normaal gebruik, volgens de sectie gebruik en specificaties in de gebruikershandleiding.

Deze garantie omvat niet verpakkings- of transportproblemen tijdens het vervoer van het product door de eigenaar. Het omvat ook niet de normale slijtage van het product, noch het onderhoud of vervangen van verbruiksartikelen.

UITSLUITINGEN VAN DE GARANTIE

- Accessoires en verbruiksartikelen (*).
- Normaal onderhoud van het apparaat.
- Alle mankementen veroorzaakt door verkeerd gebruik (schokken, het niet opvolgen van de aanbevolen stroomvoorziening, in slechte omstandigheden gebruiken, etc.), onvoldoende onderhoud of ondeugdelijk gebruik van het apparaat, alsook het gebruik van ongeschikte accessoires.
- Schade van buitenaf: vuur, waterschade, elektrische stroompiek, etc.
- Apparaten die uit elkaar zijn gehaald, ook gedeeltelijk, door personen die niet er niet gekwalificeerd voor zijn (zoals de gebruiker).
- Producten waarvan het serienummer verdwenen, beschadigd of onleesbaar is, waardoor we het niet kunnen identificeren.
- Producten die verhuurd werden of ter demonstratie of showmodel waren.

(*) Sommige onderdelen van uw apparaat, genaamd verbruiksartikelen, slijten naar verloop van tijd en bij veel gebruik van uw apparaat. Deze slijtage is normaal, maar kan verergerd worden door slechte omstandigheden of onderhoud van uw apparaat. Deze onderdelen worden daarom niet gedekt door de garantie.

De accessoires meegeleverd met het apparaat zijn ook uitgesloten van de garantie. Ze kunnen niet vervangen of gerestitueerd worden. Echter, sommige accessoires zijn te koop via onze website: <https://sav.hkoenig.com/>.

MILIEU

ATTENTIE:



Dit apparaat mag niet met uw ander huishoudelijke toestellen worden verwijderd. Dit product moet op een geselecteerde stortplaats verwijderd worden. U kunt bij de gemeente een indiceerde plaats aanvragen. Elektrisch en elektronische producten kunnen gevaarlijke stoffen inhouden die schadelijk zijn voor mensen en het milieu en moet recycled worden. Het symbool aan de kant geeft aan dat het een elektrisch en elektronisch toestel is en zijn dus artikelen van een selectieve collectie. Het beeld geeft een afvalbak met een X teken aan.

Adeva SAS / H.Koenig Europe - 8 rue Marc Seguin - 77290 Mitry Mory - France
www.hkoenig.com - sav@hkoenig.com - contact@hkoenig.com - Tél: +33 1 64 67 00 05

ESPAÑOL

Prefacio

Lea cuidadosamente este manual de instrucciones antes de usar el electrodoméstico y guárdelo en un lugar seguro para posibles consultas en el futuro. Lea con atención las instrucciones del capítulo I, sobre todo las que se destacan en negrita.

I. Instrucciones de seguridad

1. Esta juguera funciona con una corriente de 220-240V ~ 50Hz, compruebe el voltaje de su red eléctrica antes de usar.
2. Si su juguera necesita alguna reparación, póngase en contacto con nuestro departamento de atención al cliente o diríjase directamente a nuestro centro de servicios, no lo desmonte por sí mismo para evitar lesiones personales.
3. La juguera es para uso exclusivamente doméstico. No la utilice para otro propósito que no sea el previsto. No es apta para fines comerciales.
4. La juguera no debe ser usada al aire libre. Quedan excluidos de la garantía los daños provocados por el uso de la juguera en los siguientes casos: áreas de cocina para el personal de tiendas, oficinas y otros entornos de trabajo; en casas de campo; a disposición de huéspedes en hoteles, moteles, alojamientos diversos, posadas u otras propiedades.
5. Este aparato puede ser utilizado por personas con capacidades físicas, sensoriales o mentales reducidas o con falta de experiencia o conocimientos, siempre que sean supervisadas o instruidas en el uso seguro del

aparato y que entiendan perfectamente los peligros potenciales.

6. Si el cable de alimentación está deteriorado, deberá ser reemplazado por un especialista cualificado para evitar riesgos, o deberá encaminar la juguera a un centro de servicios técnicos autorizado para su reparación.
7. Siempre desenchufe el cable de alimentación del tomacorriente antes de colocar o retirar cualquier componente de la juguera.
8. Antes de enchufar la juguera al tomacorriente, verifique el cable de alimentación, el exprimidor y el resto de los componentes. Si alguna pieza está dañada, deje de usar la juguera y póngase en contacto con nuestro departamento de atención al cliente. Para evitar daños materiales, no desmonte la juguera.
9. Antes de encender la juguera, asegúrese de que las piezas móviles estén en su lugar. La tapa del colector y el colector de pulpa deben estar bien apretados, para evitar que se produzcan fugas o que la tapa del colector se caiga.
10. La juguera cuenta con un sistema de protección interno y se apagará automáticamente en caso de variación en el voltaje de alimentación. Para continuar el uso, reinicie y espere un minuto. Este método prolongará la vida útil de la juguera.
11. Si hay una sobrecarga o una falla de electricidad, la juguera se detendrá automáticamente. Si la juguera no enciende después de reiniciarla, se sugiere limpiarla antes de continuar.
12. Debe cortar los ingredientes en pedazos pequeños y eliminar las semillas duras, gruesas o crujientes antes de procesarlas.

13. Esta juguera no es adecuada para procesar alimentos duros o ricos en fibra, tales como hielo, coco o caña de azúcar. Los residuos de estos alimentos pueden bloquear la juguera, lo que le causa daños a sus componentes y afecta la vida útil de la juguera.
14. Cuando agregue ingredientes, no los empuje demasiado por el tubo de alimentación y asegúrese que tengan un tamaño adecuado.
15. Nunca use sus dedos ni ningún otro objeto (tal como una espátula) para empujar los ingredientes cuando la juguera esté en funcionamiento.
16. Para prevenir accidentes, queda estrictamente prohibido acercar los ojos al orificio de entrada de los alimentos cuando la juguera esté en funcionamiento.
17. No se permite la desinfección o esterilización de ninguna de las partes de la juguera usando microondas, para evitar que se dañen por deformación térmica.
18. No use temperaturas superiores a 60 °C para secar o desinfectar el recipiente, el exprimidor u otros accesorios de la juguera.
19. La aparición de manchas en el filtro, tapa del colector y otros accesorios de la juguera es un fenómeno normal, esto no afecta el resultado final y no es perjudicial para la salud.
20. No ponga la juguera bajo el agua u otros líquidos.
21. No utilice productos fuertes, detergentes abrasivos o líquidos agresivos (tales como gasolina o acetona) para limpiar su juguera.
22. Guarde la juguera fuera del alcance de los niños. No permita que personas discapacitadas o con falta de experiencia y conocimiento (incluido niños) utilicen o jueguen con la juguera.

23. No lave ninguno de los componentes en la lavadora.
24. La juguera está destinada al uso doméstico.
25. No caliente los componentes de este producto.
26. Su aparato ha sido diseñado únicamente para uso doméstico. No ha sido diseñado para ser utilizado en las siguientes situaciones que no están cubiertas por la garantía:
 - en áreas de cocina para el personal en tiendas, oficinas y otros entornos profesionales,
 - en albergues agrícolas,
 - en hoteles, moteles y otros entornos residenciales,
 - en entornos de tipo bed and breakfast.

CONSERVE ESTE MANUAL DE INSTRUCCIONES

II. Descripción del producto

Componentes de la juguera

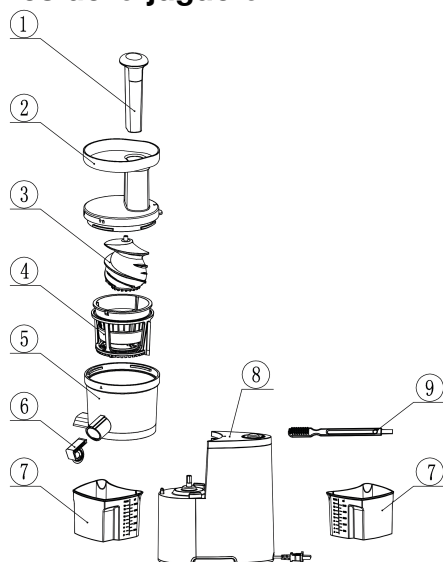

Nota: Ensamble de la juguera, reflejada en el embalaje original.

Descripción de los componentes

No.	Componente	Descripción
1	Empujador	Introduce los alimentos por el tubo de alimentación.
2	Tapa del colector	Componente fundamental para el funcionamiento, incluye el tubo de alimentación.
3	Exprimidor	Componente fundamental para exprimir los ingredientes.

4	Soporte con filtro	Componente fundamental para el funcionamiento, separa y filtra el jugo de la pulpa.
5	Colector de pulpa	Componente fundamental para el funcionamiento.
6	Tapa para la salida del jugo	Para tapar o cerrar el orificio de salida del jugo.
7	Recipientes	Para recogimiento del jugo y la pulpa.
8	Carcasa principal con motor	Carcasa principal del motor. Proporciona la potencia motriz para el funcionamiento.
9	Cepillo	Limpia la pulpa pegada en el soporte con filtro.

III. Instrucciones de uso

Antes de usar la juguera por primera vez, lave minuciosamente todas las partes (consulte o capítulo IV “Mantenimiento”).

Botón ON/REV (instrucción: esta juguera tiene un sistema de protección interno y no funcionará si la tapa no está correctamente trabada).

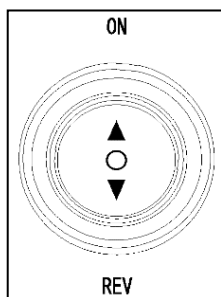

Posición “ON”: Gire el botón suavemente a la posición ON y la juguera comenzará a funcionar. Si necesita detener la juguera durante el proceso, gire el botón a la posición REV.

Posición “REV”: Cuando la juguera disminuya la velocidad o se trabe, gire el botón a la posición REV y no lo suelte. El exprimidor girará en sentido inverso hasta que suelte el botón. Lleve el botón de nuevo a la posición ON y la juguera continuará funcionando normalmente.

Siga los pasos a continuación para montar la juguera.

Para desmontarla, siga los mismos pasos en sentido inverso.

Verifique el estado de las juntas de silicona antes de montar los recipientes en la carcasa principal. Si las juntas no están bien colocadas, el jugo se derramará por las rendijas.

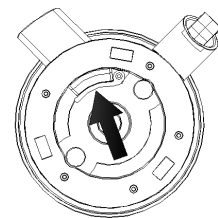

1. Verifique que los 3 agujeros en el fondo del colector de pulpa coincidan con los encajes en la carcasa principal y acóplelo en su posición.

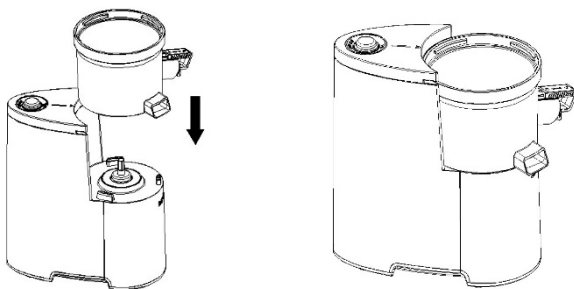

2. Ensamble el soporte con el filtro (la marca de flecha en el soporte debe coincidir perfectamente con la marca triangular en el colector de pulpa).

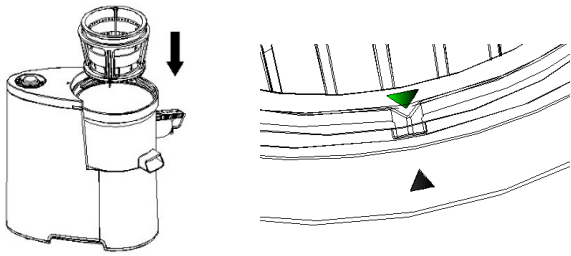

La marca de flecha está en el borde de la parte superior del soporte. La flecha es pequeña, observe con atención.

3. Inserte el exprimidor dentro del soporte con el filtro.

Si el exprimidor no se introduce correctamente, no podrá cerrar la tapa del colector de forma correcta.

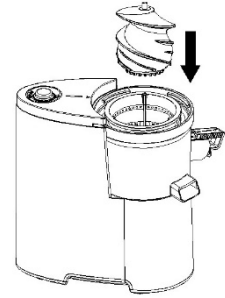

4. Coloque la tapa del colector. El símbolo de candado abierto de la tapa del colector debe coincidir con el triángulo marcado en el colector, entonces gire en sentido horario hasta que los símbolos de candado cerrado y el triángulo se alineen para que la tapa quede completamente bloqueada. Sólo puede abrir la tapa cuando el símbolo de candado abierto esté alineado con el triángulo en el colector.

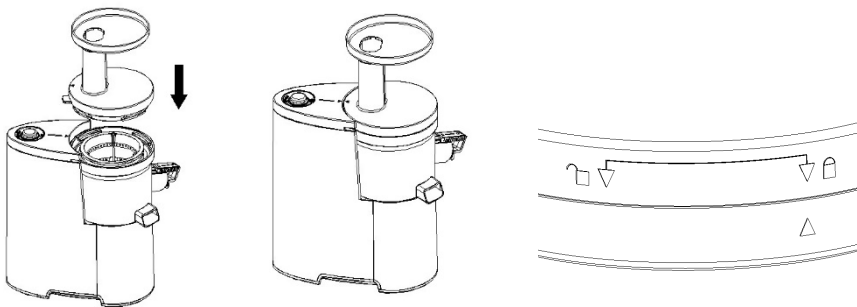

5. Coloque los recipientes debajo de la salida del colector e inserte el empujador.

No introduzca cucharas, palillos u otros objetos en el tubo de alimentación.

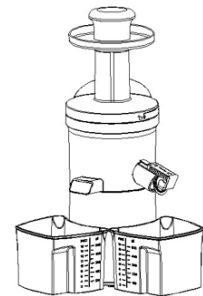

6. Conecte el enchufe al tomacorriente.

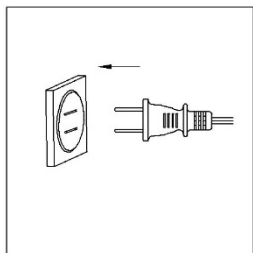

Posición "ON": Gire el botón suavemente a la posición ON y la juguera comenzará a funcionar. Si necesita detener la juguera durante el proceso, gire el botón a la posición REV.

Posición "REV": Cuando la juguera disminuya la velocidad o se trabe, gire el botón a la posición REV y no lo suelte. El exprimidor girará en sentido inverso hasta que suelte el botón. Lleve el botón de nuevo a la posición ON y la juguera continuará funcionando normalmente.

7. Lave bien los alimentos y córtelos al tamaño adecuado para que pasen por el tubo de alimentación, colóquelos en una bandeja para ir agregándolos poco a poco. Corte la espinaca en trozos pequeños antes de agregarla y reduzca la velocidad antes de añadir nuevas porciones.

8. Agregue los alimentos en la juguera por el tubo de alimentación y luego empújelos hasta el fondo del tubo usando el empujador.

9. Si la juguera está exprimiendo pero no está saliendo jugo por la salida del colector, gire ligeramente el botón hacia la posición REV, espere a que el exprimidor pare de girar y retire el colector de la juguera.

La tapa de la salida del colector también es una boquilla ajustable, puede sacarla o entrarla del orificio de salida para controlar el flujo de jugo.

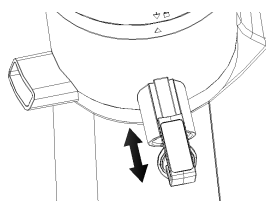

Beba el jugo fresco, preferiblemente acabado de extraer, así tendrá mejor sabor y será más nutritivo. El jugo expuesto al aire por mucho tiempo pierde cualidad.

IV. Mantenimiento

1. Apague la juguera y desconéctela del tomacorriente antes de limpiarla.
2. La limpieza de la juguera debe ser realizada después de cada uso.
3. No ponga la juguera bajo el agua u otros líquidos.
4. Mantenga su juguera en un lugar seco y evite la incidencia directa de la luz del sol.
5. Asegúrese de que la juguera esté limpia y seca antes de cada uso.
6. Consulte los pasos para desmontar la juguera antes de proceder con su limpieza.

V. Solución de problemas

Problema	Causa posible	Posible solución
La juguera no funciona cuando gira el botón a la posición ON.	1. Compruebe que el cable de alimentación esté conectado. 2. El sistema de protección ha desactivado la juguera luego de un uso muy prolongado.	1. Enchufe el cable de alimentación al tomacorriente. 2. Reinicie después de 20 o 30 minutos.
Olor fuerte cuando el motor se enciende por primera vez.	Es común en motores nuevos.	Si el olor persiste después de varios usos, lleve la juguera a nuestro centro de servicios.

La juguera paró de funcionar a mitad de la extracción.	1. Sobrecarga o bloqueo debido a una cantidad excesiva de ingredientes en el tubo de alimentación. 2. El sistema de protección ha desactivado la juguera luego de un uso muy prolongado.	1. No ponga más ingredientes en el tubo de alimentación y use el empujador para presionar los que ya están agregados. 2. Reinicie después de 20 o 30 minutos.
Cantidad excesiva de trozos de fruta en el jugo.	Filtro deteriorado.	Cambiar el filtro por uno nuevo.



Observación

- Si su juguera necesita reparación, póngase en contacto con nuestro departamento de atención al cliente o diríjase directamente a nuestro centro de servicios técnicos. Para evitar lesiones personales, no desmonte la juguera por sí solo.

GARANTÍA

El periodo de garantía de nuestros productos es de 2 años, salvo que la ley estipule lo contrario, a partir de la fecha de la compra inicial o de la fecha de entrega.

Si tiene algún problema o pregunta, puede acceder fácilmente a nuestras páginas de ayuda, consejos para solucionar problemas, preguntas frecuentes y manuales de usuario en nuestro sitio de servicio: <https://sav.hkoenig.com>.

Al escribir el nombre de referencia de su dispositivo en la barra de búsqueda, puede acceder a toda la asistencia en línea disponible, diseñada para satisfacer mejor sus necesidades.

Si sigue sin encontrar una respuesta a su pregunta o problema, haga clic en "¿La respuesta ha resuelto su problema? Esto le llevará al formulario de solicitud de asistencia posventa, que puede rellenar para validar su solicitud y obtener ayuda.

CONDICIONES DE GARANTÍA

La garantía cubre todos los fallos que se produzcan en el contexto de un uso normal, de acuerdo con los usos y especificaciones del manual de usuario.

Esta garantía no se aplica a los problemas de embalaje o transporte durante el envío del producto por parte del propietario. Tampoco incluye el desgaste normal del producto, ni el mantenimiento o la sustitución de piezas consumibles.

EXCLUSIÓN DE GARANTÍA

- Accesorios y piezas de desgaste (*).
- Mantenimiento normal del aparato.
- Todas las averías derivadas de un uso incorrecto (golpes, incumplimiento de las recomendaciones de alimentación eléctrica, malas condiciones de uso, etc.), de un mantenimiento insuficiente o de un mal uso del aparato, así como del uso de accesorios inadecuados.
- Daños de origen externo: incendio, daños por agua, sobrecarga eléctrica, etc.
- Cualquier equipo que haya sido desmontado, incluso parcialmente, por personas que no estén autorizadas a hacerlo (en particular el usuario).
- Productos cuyo número de serie falte, esté dañado o sea ilegible, lo que no permitiría su identificación.
- Productos sujetos a alquiler, demostración o exposición.

(*) Algunas piezas de su aparato, conocidas como piezas de desgaste o consumibles, se deterioran con el tiempo y la frecuencia de uso de su aparato. Este desgaste es normal, pero puede acentuarse por las malas condiciones de uso o de mantenimiento de su aparato. Por lo tanto, estas piezas no están cubiertas por la garantía.

Los accesorios suministrados con el aparato también están excluidos de la garantía. No se pueden cambiar ni reembolsar. No obstante, algunos accesorios pueden adquirirse directamente en nuestro sitio web: <https://sav.hkoenig.com/>

MEDIO AMBIENTE

ATENCIÓN:



No se deshaga de este producto como lo hace con otros productos del hogar. Existe un sistema selectivo de colecta de este producto puesto en marcha por las comunidades, debe de informarse en su ayuntamiento acerca de los lugares en los que puede depositar este producto. De hecho, los productos eléctricos y electrónicos pueden contener sustancias peligrosas que tienen efectos nefastos para el medio ambiente o para la salud humana y deben ser reciclados. El símbolo aquí presente indica que los equipos eléctricos o electrónicos deben de ser cuidadosamente seleccionados, representa un recipiente de basura con ruedas marcado con una X.

Adeva SAS / H.Koenig Europe - 8 rue Marc Seguin, 77290 Mitry-Mory, France
www.hkoenig.com - sav@hkoenig.com - contact@hkoenig.com - Tél: +33 1 64 67 00 05

ITALIANO

Prefazione

Leggere attentamente questo manuale prima di utilizzare il prodotto per poterlo far funzionare correttamente. Inoltre si prega di conservarlo correttamente per futuri riferimenti. Leggete attentamente il capitolo, in particolare quelli con caratteri "in grassetto"

I. Accorgimenti per la sicurezza

1. Il prodotto ha tensione d'ingresso 220-240V ~ 50Hz, si prega di controllare la tensione disponibile prima dell'utilizzo.

2. Se il prodotto deve essere riparato, si prega di contattare il nostro servizio di assistenza clienti o andare direttamente al nostro punto di manutenzione per effettuare la riparazione, non smontarlo da soli, al fine di evitare pericoli.

3. L'apparecchio è progettato esclusivamente per uso privato e per lo scopo previsto.

Questo apparecchio non è adatto per un uso commerciale.

4. Non usarlo all'aperto. Non è stato progettato per essere utilizzato nei seguenti luoghi non coperti da garanzia: - in angoli di cucine riservate al personale di negozi, uffici e altri ambienti professionali, - nelle aziende agricole, - da ospiti dell'hotel, motel e altri ambienti residenziali, - In ambienti di tipo ricettivo.

5. Questo apparecchio può essere usato da persone con ridotte capacità fisiche, sensoriali o mentali o con mancanza di esperienza o conoscenza, a condizione che siano sorvegliate o istruite sull'uso sicuro dell'apparecchio e che comprendano pienamente i potenziali pericoli.

6. Se il cavo di alimentazione è danneggiato, deve essere sostituito da un tecnico qualificato per evitare un pericolo, inviare l'unità al centro di assistenza autorizzato per la riparazione.

7. Scollegare l'alimentazione quando si smonta o si mette a punto qualsiasi parte del prodotto.

8. Prima di utilizzarlo, controllare il cavo di alimentazione, la spina, le reti, le viti e altre parti, se le trovate danneggiate, si prega di smettere di utilizzare il prodotto, si prega di contattare il nostro servizio di assistenza clienti, per evitare pericoli, non smontare e non effettuare riparazioni.

9. Prima di accendere il motore, assicurarsi che le parti mobili, il coperchio del contenitore e il contenitore stesso siano completamente bloccati per impedire la fuoriuscita del prodotto o la perdita del coperchio del contenitore.

10. Grazie al componente di protezione intelligente, il prodotto smetterà di funzionare in maniera automatica se la potenza è troppo elevata. Per continuare ad utilizzare l'apparecchio, attendi un minuto prima di riavviarlo. Questo metodo estenderà la durata del prodotto.

11. Se c'è un sovraccarico o se la corrente va via, il prodotto si arresta automaticamente. Se succede ancora dopo il riavvio, è consigliabile pulire e poi continuare.

12. Gli ingredienti devono essere tagliati in piccoli pezzi, in modo da poter essere inseriti nella barra. Noccioli, sementi dure, cibi spessi o particolarmente duri devono essere rimossi prima della spremitura.

13. Questo prodotto non è adatto per pressare alimenti troppo duri, alimenti con troppe fibre, come ghiaccio, noce di cocco, canna da zucchero, questi ingredienti resteranno facilmente bloccati, bloccando i residui, causando

danneggiamenti ,influenzando negativamente la durata dell'apparecchio.

14. Quando si aggiungono ingredienti, non spingere troppo. Il giusto taglio è abbastanza.

15. Quando è in funzione, in caso di ferimento, è vietato cercare di entrare nella parte interna dell'apparecchio. Nel caso di danneggiamento del prodotto è vietato l'utilizzo di altri oggetti per spingere gli alimenti spingere. Soprattutto anziani e bambini.

16. Per evitare problemi agli occhi e rigorosamente proibito avvicinarsi al foro di inserimento cibi durante il funzionamento.

17. Non è consentito inserire nessuna delle parti del prodotto per la disinfezione nel microonde per evitare danni derivanti dalla deformazione termica.

18. Non utilizzare acqua con temperatura superiore ai 60 °C per disinfettare l'estrattore di succo, il contenitore e altri accessori.

19. Le macchie su filtro, coperchi, viti e altri accessori dell'estrattore causate dagli ingredienti sono fenomeno normale, le macchie non influenzano il consumo, e non sono nocive per la salute.

20. Non mettere l'apparecchio in acqua o altro liquido, né risciacquarlo sotto acqua o altri liquidi.

21. Non utilizzare lana di acciaio, detergenti abrasivi o liquidi aggressivi (come benzina o acetone) per pulire il prodotto.

22. Il prodotto deve essere conservato fuori dalla portata dei bambini, non lasciare che persone con ridotte capacità fisiche, sensoriali o mentali, o prive di esperienza e conoscenza (compresi i bambini) utilizzino o giochino con il prodotto.

23. Non mettere t i componenti nella lavastoviglie.
24. Il prodotto è destinato all'uso domestico.
25. Non scaldare i componenti di questo prodotto.
26. Il vostro apparecchio è stato progettato esclusivamente per un uso domestico. Non è destinato all'uso nelle seguenti situazioni che non sono coperte dalla garanzia:
- in cucine per il personale in negozi, uffici e altri ambienti professionali,
 - in ostelli agricoli,
 - da ospiti in hotel, motel e altri ambienti residenziali,
 - in ambienti tipo bed and breakfast.

CONSERVARE QUESTE ISTRUZIONI

II. Componenti e funzione

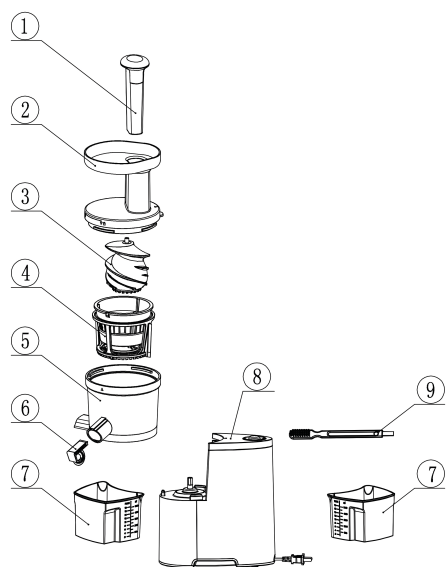

Parti estrattore e parti motore

Nota: Immagini del prodotto, si prega di prevalere delicatamente dall'imballaggio

Funzione delle parti

Numero	Parti	
1	Barra di carico	Mettete il cibo nel tubo di carico
2	Coperchio contenitore	Parte principale dell'estrattore, tra cui: tubo di alimentazione
3	Spirale	Parte principale dell'estrattore
4	Supporto filtro	Parte principale dell'estrattore, divide il succo dai residui

5	Contenitore	Parte principale dell'estrattore
6	Componente di uscita succo	Uscita del succo dall'estrattore, può essere chiuso
7	Contenitore succo	Conserva il succo e i residui
8	Motore principale	Carter principale, motore DC, Fornisce potenza motrice
9	Spazzola	Per pulire la i residui dal filtro

III. Uso

Si prega di lavare le parti sopra tutto la prima volta che si utilizza il prodotto (far riferimento al capitolo manutenzione e tutela).

Istruzione del pulsante: (Questo prodotto ha un interruttore di protezione, non funziona senza il coperchio)

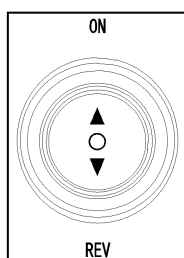

Pulsante "ON": fare clic su questo pulsante, l'apparecchio inizierà a funzionare. Se occorre fermarsi a metà, ruotare il pulsante "REV".

Premere il pulsante "REV" e premere nuovamente il pulsante "inverso" senza rilasciarlo, la vite gira al contrario, rilasciare il pulsante per fermare il senso inverso. Premere il tasto "ON" e tornerà a funzionare in maniera continua.

Uno . Utilizzo del prodotto

Seguire la procedura seguente per installare il prodotto

La procedura di smontaggio è la sequenza opposta all'assemblaggio. Assicurarsi che il tappo in gel di silice sia integro prima dell'installazione del contenitore. Se il tappo gel di silice non è in uno stato ottimale, diminuirà la quantità di succo.

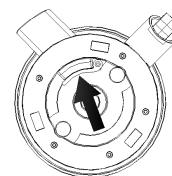

1. Fissare il contenitore sui tre fori e mettere il contenitore sul motore principale.

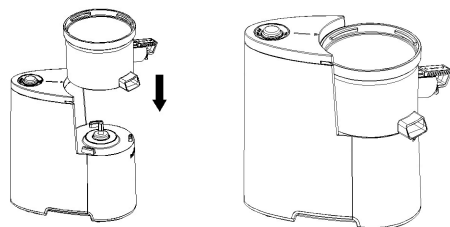

2. Assemblare il supporto dello schermo del filtro (la freccia sul filtro associa la corrispondenza al segno del triangolo sul contenitore)

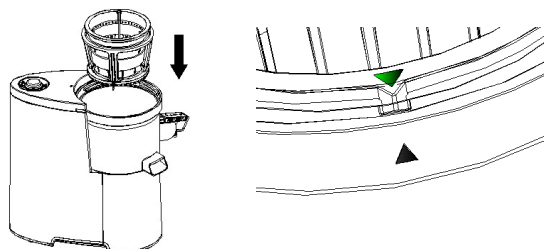

La freccia è sulla parte superiore della staffa di montaggio del filtro. La freccia è piccola, si prega di guardare attentamente.

3. Inserire la spirale nella parte centrale del supporto del filtro.

• Se la spirale non è inserita correttamente, il Coperchio non può essere chiuso.

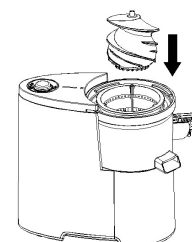

4. Allineare il triangolo del contenitore succo con il simbolo di blocco del coperchio del contenitore e girare in senso orario per stringere i simboli di bloccaggio con il contenitore di succo, affinché la copertura sia completamente serrata. Aprire il coperchio quando il coperchio è sbloccato rispetto simbolo del triangolo del contenitore di succo.

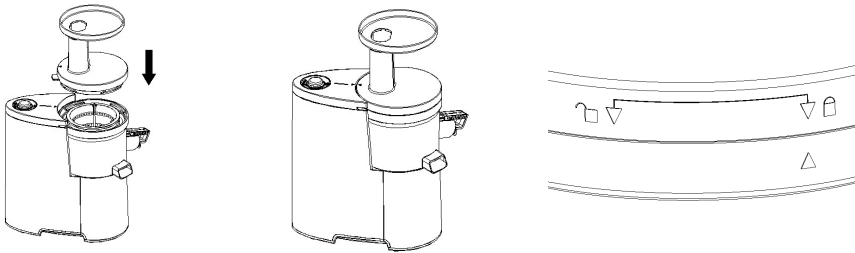

5. Inserire il contenitore succo sotto l'ugello di uscita succo e inserire la barra di carica

Non mettere "cucchiaini o bacchette nel tubo di carico"

6. Inserire la spina

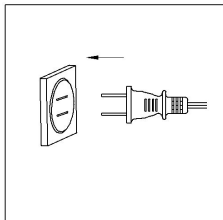

"ON ": fare clic su questo pulsante, l'apparecchio inizierà a funzionare. Se occorre fermarsi a metà, ruotare il pulsante "REV".

Premere il pulsante "REV" e premere nuovamente il pulsante "inverso" senza rilasciarlo, la vite gira al contrario, rilasciare il pulsante per fermare il senso inverso. Premere il tasto "ON" e tornerà a funzionare in maniera continua.

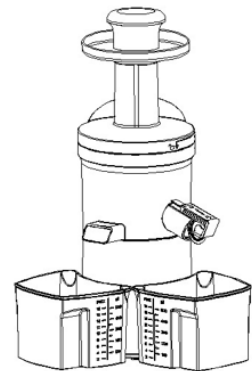

7. Pulire il cibo e tagliarlo in dimensioni adatte al tubo di carico e metterlo in un vassoio. Si prega di tagliare gli spinaci in piccoli pezzi prima di spremerli e controllare la velocità di aggiunta di altri spinaci.

8. Inserire il cibo in cima al tubo di alimentazione e poi spingerlo in fondo. Al tubo di carico attraverso la barra di carico a bassa velocità.

9. Dopo la spremitura quando non fuoriesce più succo dall'ugello, Spingere "REV" premere leggermente, quindi togliere il contenitore di succo quando la spirale si arresta.

• È possibile regolare il beccuccio per definire la velocità di uscita del succo e per una facile pulizia.

BevBevi il succo presto, Bevete subito il succo altrimenti il gusto e i nutrienti diminuiranno se esposti all'aria per troppo tempo.

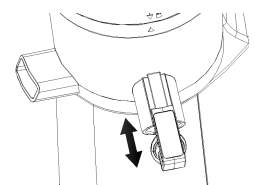

IV. Manutenzione

1. Staccare la spina prima della pulizia
2. Pulire tempestivamente dopo l'uso
3. Non mettere il prodotto in acqua o altro liquido. O lavare con acqua o altro liquido.

4. Dovrebbe essere tenuto in luogo asciutto ed evitare il sole
5. Assicurarsi che l'apparecchio sia pulito e asciutto prima di utilizzarlo
6. Prima di pulirlo, fare riferimento ai seguenti punti di smontaggio

V. Analisi e rimozione degli errori

Problema	Analisi problema	Risoluzione problema
Spingendo "Switch" l'apparecchio non funziona	Controllare il cavo di alimentazione e assicurarsi che sia inserito. Ha funzionato per troppo tempo ed è entrato in funzione il locco di sicurezza	Inserire il cavo corrente Riaccendere dopo 20-30 min.
Odore dal motore in funzione, al primo utilizzo	È normale per un nuovo apparecchio	Inviare al nostro centro assistenza per la riparazione se il cattivo odore persiste
Smette di funzionare	Troppa frutta nel tubo di carico che ha causato sovraccarico e relativo blocco . Ha funzionato per troppo tempo ed è entrato in funzione il locco di sicurezza	Diminuire la quantità di frutta e spingere leggermente con l'apposito strumento.. Riaccendere dopo 20-3 minuti
Molti residui all'interno del succo	Rete danneggiata	Cambiare la rete frutta



Nota

· Se il prodotto deve essere riparato, si prega di contattare il nostro servizio di assistenza clienti o andare direttamente al nostro punto di manutenzione per effettuare la riparazione, non smontarlo da soli, al fine di evitare pericoli.

GARANZIA

Il periodo di garanzia per i nostri prodotti è di 2 anni, se non diversamente stabilito dalla legge, a partire dalla data di acquisto iniziale o di consegna.

Se avete problemi o domande, potete facilmente accedere alle nostre pagine di aiuto, consigli per la risoluzione dei problemi, FAQ e manuali d'uso sul nostro sito post-vendita:

<https://sav.hkoenig.com>.

Digitando il nome di riferimento del tuo dispositivo nella barra di ricerca, puoi accedere a tutto il supporto online disponibile, progettato per soddisfare al meglio le tue esigenze.

Se ancora non riesci a trovare una risposta alla tua domanda o al tuo problema, allora clicca su "La risposta ha risolto il tuo problema? Questo vi porterà al modulo di richiesta di supporto post-vendita, che potete completare per convalidare la vostra richiesta e ottenere aiuto.

CONDIZIONI DI GARANZIA

La garanzia copre tutti i guasti derivanti da un uso normale, in conformità con gli usi e le specifiche del manuale utente.

Questa garanzia non si applica a problemi di imballaggio o di trasporto durante la spedizione del prodotto da parte del proprietario. Non include inoltre la normale usura del prodotto, né la manutenzione o la sostituzione delle parti di consumo.

ESCLUSIONE DELLA GARANZIA

- Accessori e parti soggette a usura (*).
- Normale manutenzione dell'apparecchio.
- Tutti i guasti derivanti da un uso improprio (urti, mancato rispetto delle raccomandazioni sull'alimentazione, cattive condizioni d'uso, ecc.), da una manutenzione inadeguata o da un uso improprio dell'apparecchio, nonché dall'uso di accessori inadeguati.
- Danni di origine esterna: incendio, danni d'acqua, sovratensione elettrica, ecc.
- Qualsiasi attrezzatura che sia stata smontata, anche parzialmente, da persone diverse da quelle autorizzate a farlo (in particolare l'utente).
- Prodotti per i quali il numero di serie è mancante, danneggiato o illeggibile, il che non permetterebbe la sua identificazione.
- Prodotti soggetti a noleggio, dimostrazione o esposizione.

(*) Alcune parti del suo apparecchio, note come parti soggette a usura o materiali di consumo, si deteriorano con il tempo e la frequenza d'uso del suo apparecchio. Questa usura è normale, ma può essere accentuata da cattive condizioni d'uso o di manutenzione del vostro apparecchio. Queste parti non sono quindi coperte dalla garanzia.

Anche gli accessori forniti con l'apparecchio sono esclusi dalla garanzia. Non possono essere scambiati o rimborsati. Tuttavia, alcuni accessori possono essere acquistati direttamente dal nostro sito web: <https://sav.hkoenig.com/>.

AMBIENTE

ATTENZIONE:



Non gettare quest' apparecchio tra i rifiuti domestici. Per questo tipo di prodotti è fornito dai comuni un sistema di raccolta e ritiro in zona ed è quindi un dovere informarsi per conoscere il giusto smistamento del rifiuto. Infatti, i prodotti elettrici ed elettronici possono contenere sostanze pericolose che hanno effetti dannosi sull'ambiente o sulla nostra salute e quindi devono essere riciclati. Il simbolo al lato indica che le apparecchiature elettriche ed elettroniche fanno parte di una raccolta selettiva e differenziata (rappresentata da un bidone su due ruote sbarrato da una croce).

Adeva SAS / H.Koenig Europe - 8 rue Marc Seguin - 77290 Mitry Mory - France
www.hkoenig.com - sav@hkoenig.com - contact@hkoenig.com - Tél: +33 1 64 67 00 05



FR
Cet appareil,
ses accessoires,
cordons et batteries
se recyclent

À DÉPOSER
EN MAGASIN

À DÉPOSER
EN DÉCHÈTERIE

OU

Points de collecte sur www.quefairedemesdechets.fr
Privilégiez la réparation ou le don de votre appareil !