

## instruction manual

manuel d'instructions  
bedienungsanleitung  
gebruiksaanwijzing  
manual de instrucciones  
manuale d'uso



## panini maker

machine à panini  
panini-Maschine  
panini-machine  
máquina de panini  
macchina per panini

# ENGLISH

## IMPORTANT SAFEGUARDS • READ ALL INSTRUCTIONS

- Use only on AC 100 Volt, 50/60 Hz. Use only for household.
- Do not touch hot surfaces. Use handles.
- To protect against risk of electric shock, do not immerse the cord, plug or cooking unit in water or any other liquid.
- Close supervision is necessary when any appliance is used by or near children.
- Unplug from outlet when not in use and before cleaning. Allow to cool before putting on or taking off parts, and before cleaning appliance.
- Do not operate any appliance with a damaged has malfunctioned or has been damaged in any manner. In order to avoid the risk of an electric shock, never try to repair the Press Grill yourself. Take it to an authorized service station for examination and repair. An incorrect reassembly could present a risk of electric shock when the Press Grill is used.
- The use of accessory attachments not recommended by the manufacturer may result in fire, electrical shock, or risk of injury to persons. • Do not use outdoors or for commercial purposes. • Do not let power cord hang over the edge of the table or counter, or touch hot surfaces.

- Do not place on or near a hot gas or electric burner or heated oven.
- Unplug the unit when finished using.
- Do not intend to operate by means of an external timer or separate remote-control system.
- Extreme caution must be exercised when moving an appliance.
- This device is not intended for use by persons with reduced capacity on the physical, mental or sensory or lack of experience and knowledge, unless he has them was asked to monitor or if they have had instructions on the use of the appliance by a person responsible for their safety. Children should be supervised to ensure they do not play with the device.
- This appliance may be used by children of at least 8 years of age, as long as they are supervised and have been given instructions about using the appliance safely and are fully aware of the dangers involved.
- Cleaning and maintenance should not be carried out by children unless they are at least 8 years of age and are supervised by an adult.
- Keep the appliance and its power cord out of reach of children under 8 years of age.
- When using electrical equipment, safety precautions must always be taken to prevent the risk of fire, electric shock and/or injury in the event of misuse.
- Never leave the unit unattended while in operation.

- The device must not be used if it has been dropped, if obvious signs of damage are visible or if it has leaks.
- Please keep this document at hand and give it to the future owner in case of transfer of your device
  - Do not operate this appliance if it has a damaged cord or plug, if it is not working properly or if it has been damaged or dropped. If the supply cord is damaged, it must be replaced by the manufacturer or its service agent or a similarly qualified person in order to avoid a hazard.
- 
- The device is not intended to be operated by external timer means or a remote control system.
- Do not place the unit on a work surface.
- flexible or on a desk covered with a tablecloth.
- Make sure it works on a hard surface.
- Unplug the unit after use, before cleaning and before changing any accessory. Do not operate the appliance unattended. If you must leave the workspace, always turn off the machine or unplug it (pull the plug, not the cord).
- Your appliance has been designed for domestic use only. It is not intended for use in the following situations which are not covered by the warranty:
  - in staff kitchen areas in shops, offices and other
  - professional environments,
  - in farm hostels,
  - by guests in hotels, motels and other residential environments,
  - in bed and breakfast type environments

# PARTS IDENTIFICATION

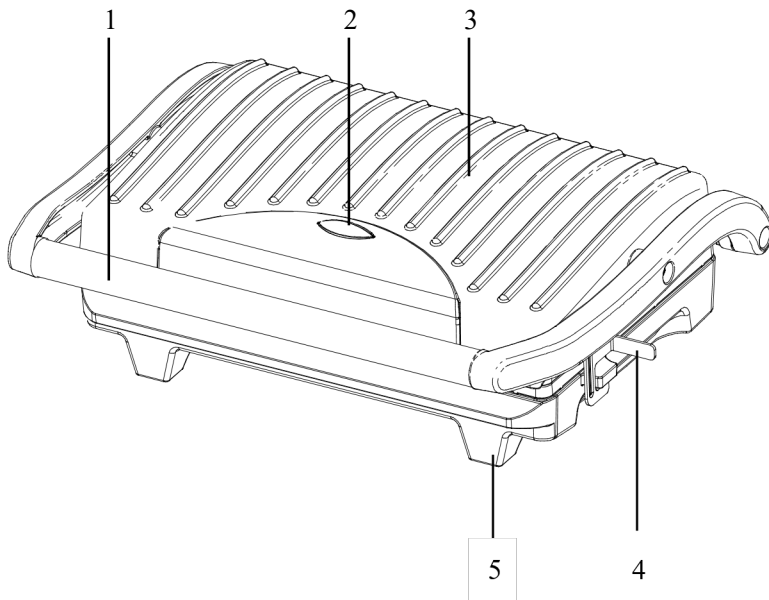

1. Handle
2. Ready Light (Red)
3. Upper Housing
4. Clasp to fasten handle
5. Bottom Housing

## BEFORE FIRST USE

- Read all instructions carefully and keep them for future reference.
- Remove all packaging
- Clean the Cooking Plates by wiping a sponge or cloth dampened in warm water.  
**DO NOT IMMERSE THE UNIT AND DO NOT RUN WATER DIRECTLY ONT THE COOKING SURFACES.**
- Dry with a cloth or paper towel.
- For best results, lightly coat the cooking plates with a little cooking oil or cooking spray.

**Notice: When your Grill Toaster is heated for the first time, it may emit slight smoke or odor. This is normal with many heating appliances. This does not affect the safety of your appliance.**

## HOW TO USE

- Close the Grill Toaster and plug it into the wall outlet, you will notice that the ready light will come on, indicating that the Grill Toaster has begun preheating.
- It will take approximately 3 minutes to reach baking temperature, the ready light will go off.
- Open the Grill Toaster, put the sandwich, meat or other foods on the bottom cooking plate.
- Close the Grill Toaster. The ready light will go on again.

- Cook for about 3 to 8 minutes, the ready light goes off again, or until golden brown, adjusting the time to suit your own individual taste.
- When the foods is cooked use the handle to open the lid. Remove the food with the help of a plastic spatula. Never use metal tongs or a knife as these can cause damage to the non-stick coating of the cook plates.
- Once you are finished cooking, disconnect the plug from the wall outlet and leave unit open to cool.

## **CLEANING AND CARE**

- Always unplug the Grill Toaster and allow it to cool before cleaning. The unit is easier to clean when slightly warm. There is no need to disassemble Grill Toaster for cleaning. Never immerse the Grill Toaster in water or place in dishwasher.
- Wipe cooking plates with a soft to remove food residue. For baked on food residue squeeze some warm water mixed with detergent over the food residue then clean with a non abrasive plastic scouring pad or place wet kitchen paper over the grill to moisten the food residue.
- Do not use anything abrasive that can scratch or damage the non-stick coating.
- Do not use metal utensils to remove your foods, they can damage the non-stick surface.
- Wipe the outside of the grill toaster with a damp cloth only. Do not clean the outside with any abrasive scouring pad or steel wool, as this will damage the finish. Do not immerse in water or any other liquid.
- Do not place in the dishwasher.

# Rinse and dry thoroughly with a clean, soft cloth and replace.

## **STORAGE**

- Always unplug the Grill Toaster before storage.
- Always make sure the Grill Toaster is cool and dry before string.
- The power cord can be wrapped around the bottom of base for storing.

## **WARRANTY**

The warranty period for our products is 2 years, unless otherwise stated, starting from the date of initial purchase or the date of delivery.

If you have any problems or questions, you can easily access our help pages, troubleshooting tips, FAQ, and user manuals on our service site:

<https://sav.hkoenig.com>.

By typing the reference name of your device in the search bar, you can access all available online support, designed to best meet your needs.

If you still cannot find an answer to your question or problem, then click on “Did the answer solve your problem?”. This will direct you to the Customer Support Request Form, which you can fill out to validate your request and get help.

## **WARRANTY CONDITIONS**

The warranty covers all failures occurring under normal use, in accordance with the usage and specifications in the user's manual.

This warranty does not apply to packaging or transportation problems during shipment of the product by the owner. It also does not include normal wear and tear of the product, nor maintenance or replacement of consumable parts.

## **EXCLUSION OF WARRANTY**

- Accessories and wearing parts (\*).
- Normal maintenance of the device.
- All breakdowns resulting from improper use (shocks, failure to comply with power supply recommendations, poor conditions of use, etc.), insufficient maintenance or misuse of the device, as well as the use of unsuitable accessories.
- Damage of external origin: fire, water damage, electrical surge, etc.
- Any equipment that has been disassembled, even partially, by persons other than those authorized to do so (notably the user).
- The products whose serial number would be missing, deteriorated or illegible that would not allow its identification.
- The products subjected to leasing, demonstration, or exhibition.

(\*) Some parts of your device, called wear parts or consumables, deteriorate with time and frequency of use of your device. This wear and tear are normal but can be accentuated by poor conditions of use or maintenance of your device. These parts are therefore not covered by the warranty.

The accessories supplied with the device are also excluded from the warranty. They cannot be exchanged or refunded. However, some accessories can be purchased directly through our website: <https://sav.hkoenig.com/>.

## ENVIRONMENT

### CAUTION:



Do not dispose of this product as it has with other household products. There is a separation of this waste product into communities, you will need to inform your local authorities about the places where you can return this product. In fact, electrical and electronic products contain hazardous substances that have harmful effects on the environment or human health and should be recycled. The symbol here indicates that electrical and electronic equipment should be chosen carefully, a wheeled waste container is marked with a cross.

Adeva SAS / H.Koenig Europe - 8 rue Marc Seguin - 77290 Mitry Mory - France  
[www.hkoenig.com](http://www.hkoenig.com) - [sav@hkoenig.com](mailto:sav@hkoenig.com) - [contact@hkoenig.com](mailto:contact@hkoenig.com) - Tél: +33 1 64 67 00 05



# FRANÇAIS

## LIRE TOUTES LES INSTRUCTIONS

- Utilisez uniquement avec du AC 100 V, 50/60 Hz. Réservé à un usage domestique.
- Ne touchez pas les surfaces chaudes. Utilisez les poignées.
- Pour éviter tout risque d'électrocution, ne plongez pas le cordon, la prise ou l'appareil dans de l'eau ou dans tout autre liquide.
- Faites bien attention lorsque l'appareil est utilisé par des enfants ou près d'eux.
- Débranchez l'appareil lorsque qu'il n'est pas utilisé ou avant de le nettoyer. Laissez l'appareil refroidir avant de monter/démonter des pièces et avant de le nettoyer.
- Ne faites pas fonctionner un appareil endommagé, présentant un dysfonctionnement ou ayant été abîmé de quelque manière que ce soit. Afin d'éviter tout risque d'électrocution, n'essayez jamais de réparer le grill vous-même. Apportez l'appareil à un centre de service agréé pour examen et réparation. Remonter le produit de manière incorrecte peut vous faire courir un risque d'électrocution lors de l'utilisation du grill.
- L'utilisation d'accessoires non recommandés par le fabricant de l'appareil peut provoquer un incendie, une électrocution ou des blessures.
- Ne l'utilisez pas à l'extérieur ou à des fins commerciales.

- Ne laissez pas le cordon pendre d'une table/comptoir ou toucher des surfaces chaudes.
- Ne placez pas l'appareil sur une cuisinière à gaz ou électrique, ou à proximité, ni dans un four chauffé.
- Débranchez l'appareil lorsque vous avez fini de l'utiliser.
- Ne tentez pas d'utiliser l'appareil au moyen d'une minuterie externe ou d'un système de télécommande séparé.
- Faites preuve d'extrême prudence lorsque vous déplacez l'appareil.
- Cet appareil n'est pas destiné à être utilisé par des personnes présentant des capacités réduites sur le plan physique, mental ou sensoriel ou bien manquant d'expérience ou de connaissance, sauf s'il leur a été demandé de surveiller ou si elles ont eu des instructions concernant l'utilisation de l'appareil par une personne responsable de leur sécurité.
- Les enfants doivent être surveillés pour s'assurer qu'ils ne jouent pas avec l'appareil.
- Cet appareil peut être utilisé par des enfants âgés d'au moins 8 ans, à condition qu'ils bénéficient d'une surveillance ou qu'ils aient reçu des instructions quant à l'utilisation de l'appareil en toute sécurité et qu'ils comprennent bien les dangers encourus.
- Le nettoyage et l'entretien par l'utilisateur ne doivent pas être effectués par des enfants, à moins

qu'ils ne soient âgés de plus de 8ans et qu'ils soient sous la surveillance d'un adulte.

- Conserver l'appareil et son câble hors de portée des enfants âgés de moins 8ans.
- Lors de l'utilisation d'appareils électriques, des précautions de sécurité doivent toujours être prises pour prévenir tout risque d'incendie, de choc électrique et/ou de blessure en cas de mauvaise utilisation.
- Ne jamais laisser l'appareil sans surveillance lorsqu'il est en fonctionnement.
- L'appareil ne doit pas être utilisé s'il a chuté, s'il y a des signes visibles de dommages ou en cas de fuite.
- Veuillez conserver ce document à disposition et le remettre au futur propriétaire en cas de cession de votre appareil
- N'utilisez pas l'appareil si son câble d'alimentation ou sa prise est endommagée, s'il ne fonctionne pas correctement, s'il a été abimé ou s'il est tombé. Si le câble d'alimentation est endommagé, il doit être remplacé par le fabricant ou son agent ou encore par une personne qualifiée afin d'éviter tout risque.
- L'appareil n'est pas destiné à être actionnés par des moyens de minuterie externe ou un système de télécommande
- Ne placez pas l'appareil sur une surface de travail souple ou sur un bureau recouvert d'une nappe. Assurez-vous qu'il fonctionne sur une surface rigide.

- Débrancher l'appareil après utilisation, avant de le nettoyer et avant de changer un accessoire. Ne faites pas fonctionner l'appareil sans surveillance. Si vous devez quitter l'espace de travail, éteignez toujours la machine ou débranchez-le (tirez sur la prise, pas sur le cordon).

Votre appareil a été conçu pour un usage domestique seulement. Elle n'a pas été conçue pour être utilisée dans les cas suivants qui ne sont pas couverts par la garantie :

- dans des coins de cuisines réservés au personnel dans des magasins, bureaux et autres environnements professionnels,
- dans des fermes auberges,
- par les clients des hôtels, motels et autres environnements à caractère résidentiel,
- dans des environnements de type chambres d'hôtes.

## DESCRIPTION

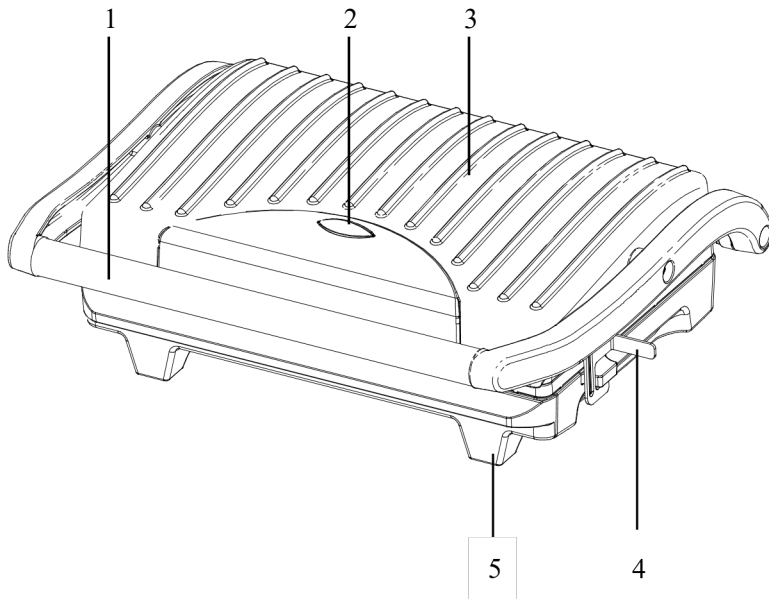

1. Poignée
2. Voyant ( Rouge )
3. Partie supérieure
4. Loquet de la poignée
5. Partie inférieure

## AVANT LA PREMIÈRE UTILISATION

- Lisez attentivement toutes les instructions et conservez-les pour consultation ultérieure.
- Retirez tous les emballages
- Nettoyez les plaques de cuisson à l'aide d'une éponge ou un chiffon trempé dans de l'eau tiède.

**NE PLONGEZ PAS L'APPAREIL ET NE FAITES PAS COULER D'EAU DIRECTEMENT SUR LES SURFACES DE CUISSON.**

- Séchez l'appareil avec un chiffon ou une serviette en papier.
- Pour de meilleurs résultats, enduisez légèrement les plaques de cuisson d'un peu d'huile de cuisson ou d'enduit végétal.

**Remarque : lorsque votre grill chauffe pour la première fois, il peut émettre une légère fumée ou une légère odeur. Ceci est normal pour de nombreux appareils chauffants. La sécurité de votre appareil n'est pas affectée.**

## FONCTIONNEMENT

- Fermez le grill et branchez-le. Vous remarquerez que le voyant rouge s'allume, indiquant que le grill a commencé à préchauffer.

- Il faudra environ 3 minutes pour atteindre la température de cuisson, le voyant s'éteindra alors.
- Ouvrez le grill, placez un sandwich, de la viande ou d'autres aliments sur la plaque de cuisson inférieure.
- Fermez le grill. Le voyant rouge s'allumera à nouveau.
- Cuire environ 3 à 8 minutes, le voyant rouge s'éteindra à nouveau, ou jusqu'à ce que le plat soit doré en ajustant le temps en fonction de vos propres goûts.
  
- Lorsque les aliments sont cuits, utilisez la poignée pour ouvrir l'appareil. Retirez les aliments à l'aide d'une spatule en plastique. N'utilisez jamais de pinces métalliques ou un couteau car ils peuvent endommager le revêtement anti-adhésif des plaques de cuisson.
- Une fois la cuisson terminée, débranchez la prise et laissez l'appareil ouvert pour qu'il refroidisse.

## **NETTOYAGE ET ENTRETIEN**

- Débranchez toujours le grill et laissez-le refroidir avant de le nettoyer. L'appareil est plus facile à nettoyer lorsqu'il est légèrement chaud. Il n'est pas nécessaire de démonter le grill pour le nettoyer. Ne plongez jamais le grill dans de l'eau et ne le mettez jamais au lave-vaisselle.
- Essuyez les plaques de cuisson avec un chiffon doux pour éliminer les résidus d'aliments. Pour les résidus de nourriture qui sont collés, versez un peu d'eau chaude mélangée avec du liquide vaisselle sur les résidus de nourriture, puis nettoyez avec un tampon à récurer en plastique non abrasif ou placez du papier absorbant humide sur le grill pour humidifier les résidus de nourriture.
- N'utilisez aucun produit abrasif qui pourrait rayer ou endommager le revêtement anti-adhésif.

- N'utilisez pas d'ustensiles en métal pour retirer vos aliments, car ils peuvent endommager la surface anti-adhésive.
- Essuyez l'extérieur de l'appareil avec un chiffon humide uniquement. Ne nettoyez pas l'extérieur avec un tampon à récurer abrasif ou de la paille de fer, car cela endommagerait la finition. Ne plongez pas le produit dans de l'eau ou tout autre liquide.
- Ne le mettez pas au lave-vaisselle.
- Rincez-le et séchez-le soigneusement avec un chiffon propre et doux, puis rangez-le.

## **RANGEMENT**

- Débranchez toujours le grill avant de le ranger.
- Assurez-vous toujours que l'appareil soit froid et sec avant de le ranger.
- Le cordon d'alimentation peut être enroulé autour la base pour le rangement.

## **GARANTIE**

La durée de garantie de nos produits est de 2 ans, sauf décret en vigueur, à compter de la date d'achat initiale ou la date de livraison.

En cas de problèmes ou d'interrogations, vous pouvez facilement accéder à nos pages d'aides, conseils de dépannage, FAQ et modes d'emplois sur notre site SAV : <https://sav.hkoenig.com>.

En tapant le nom de référence de votre appareil dans la barre de recherche, vous accédez à tous les supports en ligne disponibles, conçus pour vous répondre au mieux à vos besoins.

Si vous ne trouvez toujours pas de réponse à votre question ou votre problème, alors cliquez sur « Est-ce que la réponse a résolu votre problème ? ». Vous accéderez alors au formulaire de demande d'assistance SAV, qu'il vous suffira de compléter pour valider votre demande et obtenir de l'aide.

## **CONDITIONS DE GARANTIE**

La garantie couvre l'ensemble des pannes survenant dans le cadre d'une utilisation normale, conforme aux usages et spécifications présentes sur le manuel d'utilisation.

Cette garantie ne s'applique pas aux problèmes d'emballage ou de transport pendant l'expédition du produit par son propriétaire. Elle n'inclut également pas l'usure normale du produit, ni la maintenance ou le remplacement de pièces consommables.

## **EXCLUSION DE GARANTIE**

- Les accessoires et les pièces d'usure (\*).
- L'entretien normal de l'appareil.
- Toutes pannes survenant par suite d'une mauvaise utilisation (chocs, non-respect des préconisations d'alimentation électrique, mauvaises conditions d'utilisation, etc.), d'un entretien insuffisant ou d'un détournement de fonction de l'appareil, ainsi que l'usage d'accessoires non appropriés.
- Les dommages d'origine externe : incendie, dégâts des eaux, surtension électrique, etc.
- Tout matériel qui aura été démonté même partiellement par des personnes autres que celles habilitées (notamment l'utilisateur).
- Les produits dont le numéro de série serait absent, détérioré ou illisible que ne permettrait pas son identification.
- Les produits soumis à la location, à la démonstration ou à l'exposition.

(\*) Certaines pièces de votre appareil dites pièces d'usure ou consommables se détériorent avec le temps et la fréquence d'usage de votre appareil. Cette usure est normale, mais peut être accentuée par des mauvaises conditions d'utilisation ou entretien de votre appareil. Ces pièces ne sont donc pas couvertes par la garantie. Les accessoires fournis avec l'appareil sont également exclus du champ de la garantie. Ils ne peuvent donc être ni échangés, ni remboursés. Toutefois, certains accessoires peuvent être directement achetés via notre site : <https://sav.hkoenig.com/>.

## **ENVIRONNEMENT**

ATTENTION :



Vous ne devez pas vous débarrasser de cet appareil avec vos déchets ménagers. Un système de collecte sélective pour ce type de produit est mis en place par les communes, vous devez vous renseigner auprès de votre mairie afin d'en connaître les emplacements. En effet, les produits électriques et électroniques peuvent contenir des substances dangereuses qui ont des effets néfastes sur l'environnement ou la santé humaine et doivent être recyclés. Le symbole ci-contre indique que les équipements électriques et électroniques font l'objet d'une collecte sélective, il représente une poubelle sur roues barrée d'une croix.

Adeva SAS / H.Koenig Europe - 8 rue Marc Seguin - 77290 Mitry Mory - France  
www.hkoenig.com - sav@hkoenig.com - contact@hkoenig.com - Tél: +33 1 64 67 00 05



# DEUTSCH

## WICHTIGE SCHUTZMASSNAHMEN

### • BITTE LESEN SIE ALLE ANWEISUNGEN GENAU DURCH

- Nur mit AC 100 Volt, 50/60 Hz verwenden. Nur für den Haushalt verwenden.
- Berühren Sie keine heißen Oberflächen. Verwenden Sie die Griffe.
- Zur Vermeidung von Stromschlägen dürfen Sie das Kabel, den Stecker oder das Kochgerät nicht in Wasser oder eine andere Flüssigkeit tauchen.
- Wenn ein Gerät von oder in der Nähe von Kindern benutzt wird, ist eine strenge Überwachung erforderlich.
- Ziehen Sie den Stecker aus der Steckdose, wenn Sie das Gerät nicht benutzen oder es reinigen wollen. Lassen Sie das Gerät abkühlen, bevor Sie Ersatzteile anbringen oder abnehmen.
- Nehmen Sie kein Gerät in Betrieb, bei dem eine Fehlfunktion vorliegt oder das in irgendeiner Weise beschädigt wurde. Um das Risiko eines Stromschlags zu vermeiden, versuchen Sie niemals, den Grill selbst zu reparieren. Bringen Sie ihn zur Überprüfung und Reparatur in eine autorisierte Servicestelle. Bei unsachgemäßem Zusammenbau besteht die Gefahr eines

elektrischen Schlags, wenn der Griller verwendet wird.

- Die Verwendung von Zubehörteilen, die nicht vom Hersteller empfohlen werden, kann zu Bränden, elektrischen Schlägen oder Verletzungen von Personen führen.
- Nicht im Freien oder zu gewerblichen Zwecken verwenden.
- Lassen Sie das Netzkabel nicht über die Kante des Tisches oder der Arbeitsfläche hängen, und berühren Sie keine heißen Oberflächen.
- Nicht auf oder in die Nähe eines heißen Gas- oder Elektrobrenners oder eines beheizten Ofens stellen.
- Ziehen Sie den Stromstecker ab, wenn Sie das Gerät nicht mehr benutzen.
- Das Gerät ist nicht für den Betrieb mit einer externen Zeitschaltuhr oder einem Fernbedienungssystem vorgesehen.
- Beim Transport des Geräts ist äußerste Vorsicht geboten.
- Dieses Gerät darf von Kindern ab 8 Jahren benutzt werden, sofern diese eaufsichtigt werden oder eine Einweisung in den sicheren Gebrauch des Geräts erhalten haben und die damit verbundenen Gefahren verstehen.
- Dieses Gerät ist nicht für die Nutzung durch Personen mit eingeschränkter Kapazität auf der körperlichen, geistigen oder sensorischen oder mangelnder Erfahrung und Wissen , es sei denn, er hat sie wurde gebeten, zu überwachen oder,

wenn sie Anweisungen auf dem Einsatz des Gerätes durch eine für ihre Sicherheit zuständige Person hatte. Kinder sollten beaufsichtigt werden, um sicherzustellen, dass sie nicht mit dem Gerät spielen.

- Kinder dürfen das Gerät nur reinigen oder pflegen, wenn sie mindestens 8 Jahre alt sind und von einem Erwachsenen beaufsichtigt werden.
- Bewahren Sie das Gerät und das zugehörige Netzkabel außerhalb der Reichweite von Kindern unter 8 Jahren auf.

- Bei der Verwendung elektrischer Geräte sind stets Sicherheitsvorkehrungen zu treffen, um bei unsachgemäßer Verwendung die Gefahr von Bränden, elektrischen Schlägen und/oder Verletzungen zu vermeiden.

- Lassen Sie das Gerät während des Betriebs niemals unbeaufsichtigt.

- Das Gerät darf nicht benutzt werden, wenn es fallen gelassen wurde, wenn auffällige Zeichen von Beschädigungen sichtbar sind oder wenn es undicht ist

- Bitte halten Sie dieses Dokument bereit und geben Sie es im Falle einer Übertragung Ihres Gerätes an den zukünftigen Besitzer weiter.

- Bedienen Sie das Gerät nicht, wenn das Kabel oder der Stecker beschädigt ist, wenn es nicht richtig funktioniert, heruntergefallen ist oder anderweitig beschädigt wurde. Wenn das Stromkabel in jeglicher Weise beschädigt ist, darf es nur vom Hersteller, einer von ihm beauftragten

Werkstatt oder einer ähnlich qualifizierten Person ersetzt werden, um Gefährdungen zu vermeiden.

- Das Gerät ist nicht für die Bedienung durch externe Zeitgeber oder ein Fernbedienungssystem vorgesehen.

- Platzieren Sie das Gerät nicht auf den/ oder in der Nähe von einem heißen Gas- oder Elektrobrennern, oder in einem erhitzten Ofen.

Trennen Sie das Gerät nach dem Gebrauch, vor der Reinigung und vor dem Austausch von Zubehörteilen.

- Betreiben Sie das Gerät nicht unbeaufsichtigt. Wenn Sie den Arbeitsbereich verlassen müssen, schalten Sie das Gerät immer aus oder ziehen Sie den Netzstecker (ziehen Sie den Stecker, nicht das Kabel).

Ihr Gerät ist nur für den Hausgebrauch bestimmt. Es ist nicht für die Verwendung in den folgenden Situationen vorgesehen, die nicht von der Garantie abgedeckt sind:

- in Personalküchen in Geschäften, Büros und anderen professionellen Umgebungen,
- in Landgasthöfen,
- von Gästen in Hotels, Motels und anderen Wohnumgebungen,
- in Bed-and-Breakfast-Umgebungen.

## TEILE-KENNZEICHNUNG

Klammer,

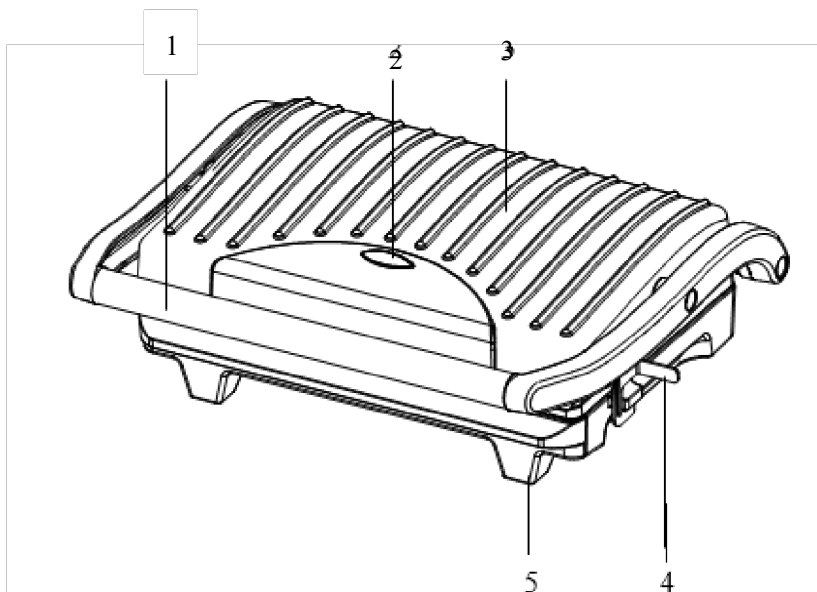

1. Griff,
2. Bereitschaftsanzeige (Rot),
3. Oberes Gehäuse,
4. Klammer,
5. Unteres Gehäuse

## VOR DEM ERSTEN GEBRAUCH

- Lesen Sie alle Anweisungen sorgfältig durch und bewahren Sie sie zum späteren Nachlesen auf.
- Entfernen Sie alle Verpackungen.
- Reinigen Sie die Kochplatten mit einem in warmem Wasser angefeuchteten Schwamm oder Tuch.

**TAUCHEN SIE DAS GERÄT NICHT IN WASSER UND LASSEN SIE KEIN WASSER DIREKT AUF DIE KOCHFLÄCHEN LAUFEN.**

- Mit einem Tuch oder Papiertuch abtrocknen.
- Die besten Ergebnisse erzielen Sie, wenn Sie die Kochplatten leicht mit etwas Speiseöl oder Kochspray bestreichen.

**Hinweis: Wenn Ihr Grilltoaster zum ersten Mal aufgeheizt wird, kann es zu einer leichten Rauch- oder Geruchsentwicklung kommen. Das ist bei vielen Heizgeräten normal. Dies beeinträchtigt nicht die Sicherheit Ihres Geräts.**

## **ANWENDUNG**

- Schließen Sie den Grilltoaster und stecken Sie ihn an die Steckdose an. Das Aufleuchten der Bereitschaftsanzeige zeigt an, dass der Grilltoaster mit dem Vorheizen begonnen hat.
- Es dauert etwa 3 Minuten, bis die optimale Temperatur erreicht ist und die Bereitschaftsanzeige erlischt.
- Öffnen Sie den Grilltoaster, legen Sie das Sandwich, das Fleisch oder andere Lebensmittel auf die untere Kochplatte.
- Schließen Sie den Grilltoaster. Die Bereitschaftsanzeige leuchtet wieder auf.
- Etwa 3 bis 8 Minuten grillen, bis die Bereitschaftsanzeige wieder erlischt, oder bis das Essen goldbraun ist, wobei Sie die Zeit nach Ihrem persönlichen Geschmack einstellen können.
- Wenn das Essen fertig ist, öffnen Sie den Deckel mit dem Griff. Nehmen Sie die Speisen mit Hilfe eines Plastikspatels heraus. Verwenden Sie niemals eine Metallzange oder ein Messer, da diese die Antihafbeschichtung der Kochplatten beschädigen können.
- Nach Beendigung des Vorgangs ziehen Sie den Stecker aus der Steckdose und lassen Sie das Gerät zum Abkühlen offen stehen.

## **REINIGUNG UND PFLEGE**

- Ziehen Sie immer den Netzstecker des Cake Makers und lassen Sie ihn abkühlen, bevor Sie ihn reinigen. Das Gerät ist leichter zu reinigen, wenn es noch leicht warm ist. Das Gerät muss zum Reinigen nicht auseinanderggebaut werden. Tauchen Sie das Gerät niemals in Wasser ein und stellen Sie ihn nicht in die Spülmaschine.
- Wischen Sie die Kochplatten mit einem weichen Tuch ab, um Essensreste zu entfernen. Bei eingebrannten Essensresten etwas warmes Wasser mit Spülmittel vermischt über die Essensreste geben und dann mit einem nicht

scheuernden Scheuerschwamm aus Kunststoff reinigen oder feuchtes Küchenpapier über den Grill legen, um die Essensreste anzufeuchten.

- Verwenden Sie keine Scheuermittel, die die Antihaftbeschichtung zerkratzen oder beschädigen können.

- Verwenden Sie zum Herausnehmen Ihrer Speisen keine Metallwerkzeuge, da diese die Antihaftbeschichtung beschädigen können.

- Wischen Sie die Außenseite des Grilltoasters nur mit einem feuchten Tuch ab. Reinigen Sie die Außenseite nicht mit einem Scheuerschwamm oder Stahlwolle, da dies die Oberfläche beschädigt. Tauchen Sie das Gerät nicht in Wasser oder eine andere Flüssigkeit. • Nicht in die Spülmaschine geben.

Mit einem sauberen, weichen Tuch gründlich abspülen und abtrocknen und wieder einsetzen.

## **AUFBEWAHRUNG**

- Trennen Sie das Gerät vor der Aufbewahrung immer vom Stromnetz.
- Vergewissern Sie sich immer, dass der Grilltoaster kühl und trocken ist, bevor Sie ihn benutzen.
- Das Netzkabel kann zur Aufbewahrung um den Boden des Geräts gewickelt werden.

## **GARANTIE**

Die Garantiezeit für unsere Produkte beträgt 2 Jahre, sofern keine anderen Bestimmungen gelten, ab dem Datum des ursprünglichen Kaufs oder ab dem Lieferdatum.

Bei Problemen oder Fragen können Sie sich an unsere Hilfeseiten, Tipps zur Fehlerbehebung, FAQs und Bedienungsanleitungen auf unserer Kundendienst-Website wenden: <https://sav.hkoenig.com>.

Wenn Sie den Referenznamen Ihres Geräts in die Suchleiste eingeben, erhalten Sie Zugang zu allen verfügbaren Online-Supports.

Wenn Sie immer noch keine Antwort auf Ihre Frage oder Ihr Problem finden, dann klicken Sie auf "Hat die Antwort Ihr Problem gelöst?". Sie können dieses Formular ausfüllen, um Ihre Anfrage zu bestätigen und Hilfe zu erhalten.

## **GARANTIEBEDINGUNGEN**

Die Garantie deckt alle Defekte ab, die bei normalem, bestimmungsgemäßem Gebrauch und den in der Bedienungsanleitung enthaltenen Spezifikationen auftreten. Diese Garantie gilt nicht für Probleme mit der Verpackung oder dem Transport während des Versands des Produkts durch den Eigentümer. Sie umfasst auch nicht den normalen Verschleiß des Produkts, die Wartung oder den Austausch von Verschleißteilen.

## **AUSSCHLUSS DER GARANTIE**

- Zubehör und Verschleißteile (\*).
- Die normale Wartung des Geräts.
- Alle Defekte, die durch unsachgemäßen Gebrauch (Stöße, Nichteinhaltung der empfohlenen Stromzufuhr, schlechte Nutzungsbedingungen usw.), unzureichende Wartung oder Zweckentfremdung des Geräts auftreten, sowie die Verwendung von ungeeignetem Zubehör.
- Schäden durch äußere Einflüsse: Brand, Wasserschäden, elektrische Überspannung usw.
- Alle Geräte, die von anderen als den befugten Personen (insbesondere dem Nutzer) auch nur teilweise auseinandergelöst wurden.
- Produkte, deren Seriennummer fehlt, beschädigt oder unleserlich ist, sodass sie nicht identifiziert werden können.
- Produkte, die vermietet, vorgeführt oder ausgestellt werden.

(\*) Einige Teile Ihres Geräts, die als Verschleißteile oder Verbrauchsmaterialien bezeichnet werden, verschleiben mit der Zeit und der Häufigkeit der Nutzung Ihres Geräts. Diese Abnutzung ist normal, kann aber durch falsche Nutzung oder Pflege Ihres Geräts noch verstärkt werden. Diese Teile sind daher nicht durch die Garantie abgedeckt.

Das mit dem Gerät gelieferte Zubehör ist ebenfalls von der Garantie ausgeschlossen. Sie können daher weder umgetauscht noch erstattet werden. Einige Zubehörteile können jedoch direkt über unsere Website <https://sav.hkoenig.com/> erworben werden.



# UMWELT

## ACHTUNG:



Werfen Sie nicht dieses Produkt, wie es mit anderen Haushaltsprodukten hat.

Es gibt eine Mülltrennung von diesem Produkt in Gemeinden, Sie müssen Ihre lokalen Behörden über die Orte, wo man dieses Produkt zurückgeben können zu informieren. In der Tat enthalten elektrische und elektronische Produkte gefährliche Stoffe, die schädliche Auswirkungen auf die Umwelt oder die menschliche Gesundheit haben und sollte recycelt werden. Das Symbol hier darauf hinweisen, dass elektrische oder elektronische Geräte sollten sorgfältig ausgewählt werden, ist ein fahrbarer Abfallbehälter mit einem Kreuz markiert.

Adeva SAS / H.Koenig Europe - 8 rue Marc Seguin - 77290 Mitry Mory - France  
www.hkoenig.com - sav@hkoenig.com - contact@hkoenig.com - Tél: +33 1 64 67  
00 05

# NEDERLANDS

## BELANGRIJKE VEILIGHEIDSREGELS

### • LEES ALLE INSTRUCTIES

- Alleen te gebruiken op AC 100 Volt, 50/60 Hz. Alleen voor huishoudelijk gebruik.
- Raak geen hete oppervlakken aan. Gebruik de handgrepen.
- Ter bescherming tegen elektrische schokken, dompel de kabel, stekker, of het apparaat zelf nooit onder in water of in een andere vloeistof.
- Toezicht is noodzakelijk bij of door gebruik van kinderen.
- Haal de stekker uit het stopcontact als het niet gebruikt wordt en voor het schoonmaken. Laat het eerst afkoelen voordat uw iets verwijdert, en voor het schoonmaken van het apparaat.
- Gebruik geen beschadigd apparaat, een apparaat dat niet goed werkt of op welke manier dan ook is beschadigd. Om het risico op een elektrische schok te vermijden, nooit de grill zelf repareren. Brengen het naar een erkend reparatiepunt voor onderzoek en reparatie. Verkeerde montage kan leiden tot een elektrische schok bij gebruik van de grill.
- Het gebruik van accessoires die niet door de fabrikant zijn aanbevolen kunnen resulteren in brand, elektrische schok of persoonlijke verwondingen.

- Gebruik het apparaat niet buiten of voor commerciële doeleinden.
- Laat de kabel niet hangen over de rand van een tafel of aanrecht, of een heet oppervlak aanraken.
- Plaats het niet op of vlak bij een hete gas of elektrisch fornuis of een hete oven.
- Haal de stekker na gebruik uit het stopcontact.
- Gebruik het apparaat niet met een externe timer of een afzonderlijk besturingssysteem.
- Wees extra voorzichtig bij het verplaatsen van een apparaat.
  - Dit apparaat is niet bedoeld voor gebruik door personen met beperkte capaciteit op de fysieke, mentale of zintuiglijke of gebrek aan ervaring en kennis , tenzij hij hen heeft werd gevraagd om te controleren of als zij instructies over het gebruik van het apparaat door een persoon die verantwoordelijk is voor hun veiligheid hebben gehad.
- Kinderen moeten onder toezicht te zorgen dat ze niet spelen met het apparaat.
- Dit apparaat mag worden gebruikt door kinderen vanaf 8 jaar en ouder indien dit gebeurt onder toezicht, als zij van tevoren instructies hebben ontvangen betreffende het veilige gebruik van het apparaat en als zij de mogelijke gevaren kennen.
  - Reiniging en onderhoud mogen niet worden uitgevoerd door kinderen tenzij ze 8 jaar of ouder zijn en onder toezicht van een volwassene staan.
- Bij het gebruik van elektrische apparatuur moeten altijd veiligheidsmaatregelen worden

- genomen om het risico van brand, elektrische schokken en/of letsel in geval van verkeerd gebruik te voorkomen. • Laat het apparaat nooit onbeheerd achter terwijl het in bedrijf is.
- Het apparaat mag niet worden gebruikt als het is gevallen, er zijn duidelijke tekenen van schade zichtbaar of er zijn lekken.
  - Bewaar dit document bij de hand en geef het aan de toekomstige eigenaar in geval van overdracht van uw apparaat.
  - Gebruik dit apparaat niet als het een beschadigde kabel of stekker heeft, het niet correct werkt of als het beschadigd is of is gevallen. Als de stroomkabel beschadigd is, moet het worden vervangen door de fabrikant, klantenservice, servicemonteur of een gelijkwaardig gekwalificeerd persoon, om gevaren te vermijden.
  - Het apparaat is niet bedoeld om te worden bediend door middel van een externe timer of een afstandsbediening.
  - Plaats het apparaat niet op een werkoppervlak. flexibel of op een bureau dat bedekt is met een tafelkleed. Zorg ervoor dat het apparaat op een harde ondergrond werkt.
  - Trennen Sie das Gerät nach dem Gebrauch, vor der Reinigung und vor dem Austausch von Zubehörteilen.

Betreiben Sie das Gerät nicht unbeaufsichtigt. Wenn Sie den Arbeitsbereich verlassen müssen, schalten Sie das Gerät immer aus oder ziehen Sie

den Netzstecker (ziehen Sie den Stecker, nicht das Kabel).

Uw apparaat is uitsluitend ontworpen voor huishoudelijk gebruik. Het is niet bedoeld voor gebruik in de volgende situaties, die niet onder de garantie vallen:

- in personeelskeukens in winkels, kantoren en andere professionele omgevingen,
- in boerderijherbergen,
- door gasten in hotels, motels en andere residentiële omgevingen, - in bed & breakfast-omgevingen.

## ONDERDELENLIJST

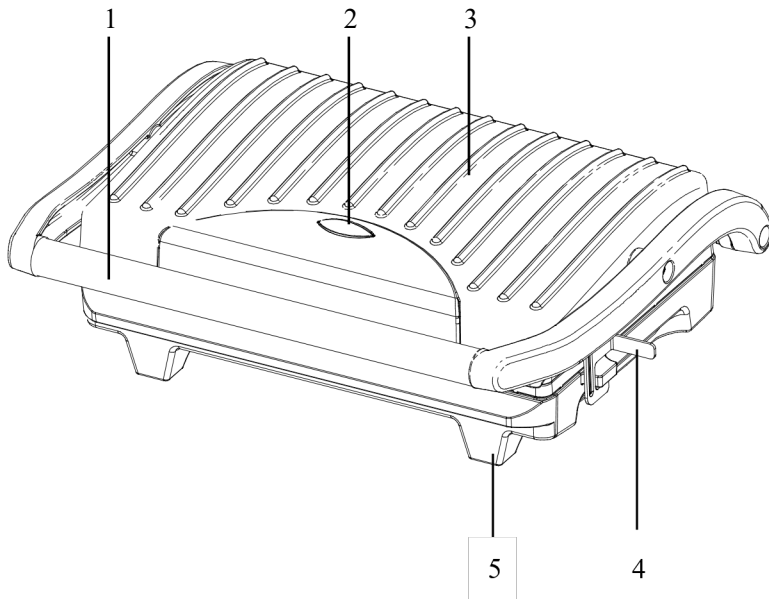

1. Handgreep
2. Bereidheidslicht
3. Bovenste behuizing
4. Klem om de handgreep vast te zetten
5. Onderste behuizing

## VOOR HET EERSTE GEBRUIK

- Lees alle instructies zorgvuldig door en bewaar deze voor toekomstig gebruik.
- Verwijder al het verpakkingsmateriaal
- Maak de bakplaten schoon door ze af te vegen met een spons of doek bevochtigd met warm water.

**DOMPEL HET APPARAAT NIET ONDER EN LAAT GEEN WATER DIRECT OP DE BAKPLATEN STROMEN.**

- Droog het af met een doek of keukenpapier.
- Voor de beste resultaten dient u de bakplaten licht in te smeren of te spuiten met bakolie.

**Opmerking: Als de grilltoaster voor de eerste keer opwarmt, kan er lichte rook of een geur vrijkomen. Dit is normaal bij opwarmende apparaten. Dit heeft geen invloed op de veiligheid van uw apparaat.**

## HOE TE GEBRUIKEN

- Sluit de grilltoaster en steek de stekker in het stopcontact, u zult zien dat de bereidheidslicht gaat branden en zo aangeeft dat de grilltoaster begonnen is met voorverwarmen.
- Het duurt ongeveer 3 minuten om de baktemperatuur te bereiken, dan gaat het bereidheidslicht uit.

- Open de grilltoaster, plaats de sandwich, vlees of ander eten op de onderste bakplaat.
- Sluit de grilltoaster. Het bereidheidslicht gaat weer branden.
- Bak het ongeveer 3 tot 8 minuten, tot het bereidheidslicht weer uit gaat, of tot het goudbruin gebakken is, pas de tijd aan naar eigen smaak.
- Als de bereiding van het eten klaar is dient u de deksel met de handgreep te openen. Verwijder het eten met een plastic spatel. Gebruik nooit een metalen tang of mes, omdat deze de antiaanbaklaag kunnen beschadigen.
- Als u klaar bent met bakken, trek de stekker uit het stopcontact en laat het apparaat openstaan om af te koelen.

## **SCHOONMAKEN EN ONDERHOUD**

- Altijd de grilltoaster laten afkoelen voor het schoonmaken. Het apparaat is makkelijker schoon te maken als deze lauw is. Het is niet nodig de grill toaster uit elkaar te halen voor het schoonmaken. Nooit de grilltoaster onderdompelen in water of in de vaatwasser plaatsen.
- Verwijder etensresten met een zachte doek van de bakplaten. Vastgekoekte etensresten kunt u verwijderen met wat warm water gemengd met schoonmaakmiddel en een niet bijtend plastic schraper of plaats nat keukenpapier op de grill om het de resten te bevochtigen.
- Gebruik niets dat bijt of krassen kan veroorzaken of de antiaanbaklaag beschadigt.
- Gebruik geen metalen hulpmiddelen om uw eten te verwijderen, deze kunnen de antiaanbaklaag beschadigen.
- Veeg de buitenkant van de toaster af met een vochtige doek. Niet de buitenkant schoonmaken met een schuurspons of steenwol, dit zal de afwerking beschadigen. Niet onderdompelen in

water of in een andere vloeistof. • Niet in de vaatwasser stoppen.

Afspoelen en goed afdrogen met een schone, zachte doek en weer terugplaatsen.

### **OPSLAG**

- Altijd de stekker losmaken voor het opslaan.
- Altijd controleren dat de grill toaster is afgekoeld voor de opslag ervan.
- De stroomkabel kan voor opslag om de onderkant worden gedraaid.

## **GARANTIE**

De garantieperiode op onze producten is 2 jaar, tenzij anders vermeld, beginnend vanaf de datum van de initiële aankoop of bezorgdatum.

Als u problemen of vragen heeft, kunt u eenvoudig onze hulppagina's bezoeken voor tips om problemen op te lossen, de FAQ's en andere gebruikershandleidingen op onze website: <https://sav.hkoenig.com>.

Door de referentiernaam van uw apparaat in de zoekbalk te typen, krijgt u toegang tot alle beschikbare online hulpmiddelen, ontworpen om aan uw behoeften te voldoen.

Als u toch niet geen antwoord op uw vraag kunt vinden, klik dan op "Heeft het antwoord uw probleem opgelost? Hierdoor gaat u naar het Aanvraagformulier voor Klantenondersteuning, dat u in kunt vullen om uw verzoek te valideren en hulp te ontvangen.

### **GARANTIEVOORWAARDEN**

De garantie dekt alle mankementen die voortkomen uit normaal gebruik, volgens de sectie gebruik en specificaties in de gebruikershandleiding.

Deze garantie omvat niet verpakings- of transportproblemen tijdens het vervoer van het product door de eigenaar. Het omvat ook niet de normale slijtage van het product, noch het onderhoud of vervangen van verbruiksartikelen.

### **UITSLUITINGEN VAN DE GARANTIE**

- Accessoires en verbruiksartikelen (\*).
- Normaal onderhoud van het apparaat.
- Alle mankementen veroorzaakt door verkeerd gebruik (schokken, het niet opvolgen van de aanbevolen stroomvoorziening, in slechte omstandigheden gebruiken, etc.), onvoldoende onderhoud of ondeugdelijk gebruik van het apparaat, alsook het gebruik van ongeschikte accessoires.
- Schade van buitenaf: vuur, waterschade, elektrische stroompiek, etc.



- Apparaten die uit elkaar zijn gehaald, ook gedeeltelijk, door personen die niet er niet gekwalificeerd voor zijn (zoals de gebruiker).
- Producten waarvan het serienummer verdwenen, beschadigd of onleesbaar is, waardoor we het niet kunnen identificeren.
- Producten die verhuurd werden of ter demonstratie of showmodel waren.

(\* ) Sommige onderdelen van uw apparaat, genaamd verbruiksartikelen, slijten naar verloop van tijd en bij veel gebruik van uw apparaat. Deze slijtage is normaal, maar kan verergerd worden door slechte omstandigheden of onderhoud van uw apparaat. Deze onderdelen worden daarom niet gedekt door de garantie.

De accessoires meegeleverd met het apparaat zijn ook uitgesloten van de garantie. Ze kunnen niet vervangen of gerestitueerd worden. Echter, sommige accessoires zijn te koop via onze website: <https://sav.hkoenig.com/>.

## MILIEU

### ATTENTIE:



Dit apparaat mag niet met uw ander huishoudelijke toestellen worden verwijderd. Dit product moet op een geselecteerde stortplaats verwijderd worden. U kunt bij de gemeente een indiceerde plaats aanvragen. Elektrisch en elektronische producten kunnen gevaarlijke stoffen inhouden die schadelijk zijn voor mensen en het milieu en moet recycled worden. Het symbool aan de kant geeft aan dat het een elektrisch en elektronisch toestel is en zijn dus artikelen van een selectieve collectie. Het beeld geeft een afvalbak met een X teken aan.

Adeva SAS / H.Koenig Europe - 8 rue Marc Seguin - 77290 Mitry Mory - France  
[www.hkoenig.com](http://www.hkoenig.com) - [sav@hkoenig.com](mailto:sav@hkoenig.com) - [contact@hkoenig.com](mailto:contact@hkoenig.com) - Tél: +33 1 64 67 00 05

# ESPAÑOL

## MEDIDAS DE SEGURIDAD IMPORTANTES

- Lea todas las instrucciones.
- Utilice el aparato solo con CA de 100 voltios, 50/60 Hz.
- Solo para uso doméstico.
- No toque las superficies calientes. Utilice asas.
- Para protegerse contra descargas eléctricas, no sumerja el cable, el enchufe o la unidad de cocción en agua ni en ningún otro líquido.
- Es necesaria una estrecha supervisión cuando cualquier aparato es utilizado por niños o cerca de ellos.
- Desenchufe del tomacorriente cuando no esté en uso y antes de limpiar. Deje enfriar antes de poner o quitar piezas y antes de limpiar el aparato.
- No opere el aparato si esté dañado, ha fallado o ha sido dañado de alguna manera. Para evitar el riesgo de una descarga eléctrica, nunca intente repararlo usted mismo. Diríjase al centro de servicios autorizado más cercano para su inspección y mantenimiento. El montaje incorrecto puede provocar descargas eléctricas cuando se utiliza el aparato.

- El uso de accesorios no recomendados por el fabricante puede provocar incendios, descargas eléctricas o riesgo de lesiones a las personas.
- No lo utilice en exteriores ni con fines comerciales.
- No deje que el cable de alimentación cuelgue del borde de la mesa o mostrador, ni toque superficies calientes.
- No lo coloque sobre o cerca de un quemador de gas o eléctrico u horno caliente.
- Desenchufe el aparato cuando termine de usarlo.
- No intente operar por medio de un temporizador externo o un sistema de control remoto separado.
- Tenga mucho cuidado al mover el aparato.
- Este dispositivo no está destinado a ser utilizado por personas con capacidad reducida en lo físico, mental o sensorial, o falta de experiencia y conocimiento, a menos que los tiene fue el encargado de supervisar o si han tenido instrucciones sobre el uso del aparato por una persona responsable de su seguridad.
- Los niños deben ser supervisados para asegurarse de que no jueguen con el aparato.
- Este aparato puede ser utilizado por niños de al menos 8 años de edad, siempre que cuenten con supervisión y hayan recibido instrucciones sobre el uso seguro del electrodoméstico y sean

plenamente conscientes de los peligros que implica.

- La limpieza y mantenimiento de la máquina no debe ser efectuada por niños a menos que tengan como mínimo 8 años de edad y cuenten con la supervisión de un adulto.
- Mantenga el aparato y su cable eléctrico fuera del alcance de niños de menos de 8 años.
- Al utilizar equipos eléctricos, siempre se deben tomar precauciones de seguridad para evitar el riesgo de incendio, descarga eléctrica y/o lesiones en caso de uso indebido.
- Nunca deje la unidad desatendida mientras esté en funcionamiento.
- El dispositivo no debe utilizarse si se ha caído, si hay signos evidentes de daño o si hay fugas.
- Por favor, tenga este documento a mano y entréguelo al futuro propietario en caso de transferencia de su dispositivo
- No use este aparato si su cable de alimentación o enchufe están dañados, si no está funcionando correctamente, está en mal estado o se ha caído. Si el cable de alimentación está deteriorado deberá ser remplazado por el fabricante, su personal técnico o un especialista similar para evitar riesgos potenciales.
- El dispositivo no está diseñado para ser operado por medio de un temporizador externo o un sistema de control remoto.

- No coloque la unidad sobre una superficie de trabajo flexible o en un escritorio cubierto con un mantel. Asegúrate de que funciona en una superficie dura.
- Desenchufe la unidad después de su uso, antes de limpiarla y antes de cambiar cualquier accesorio. No opere el artefacto sin supervisión. Si debe abandonar el área de trabajo, siempre apague la máquina o desenchúfela (desconecte el enchufe, no el cable).

Su aparato ha sido diseñado únicamente para uso doméstico. No ha sido diseñado para ser utilizado en las siguientes situaciones que no están cubiertas por la garantía:

- en áreas de cocina para el personal en tiendas, oficinas y otros entornos profesionales,
- en albergues agrícolas,
- en hoteles, moteles y otros entornos residenciales,
- en entornos de tipo bed and breakfast.

## DESCRIPCIÓN DEL PRODUCTO

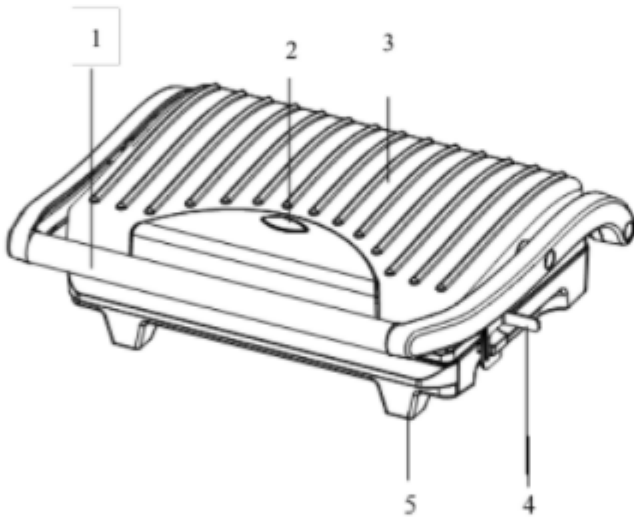

1. Cierre para sujetar la manija
2. Carcasa inferior
3. Manija
4. Luz indicadora (Roja)
5. Carcasa superior

## ANTES DEL PRIMER USO

- Lea atentamente todas las instrucciones y consérvelas para futuras consultas.
- Retire todo el embalaje
- Limpie las placas de cocción con una esponja o un paño humedecido en agua tibia. **NO SUMERJA EL APARATO, NI COLOQUE AGUA DIRECTAMENTE SOBRE LAS PLACAS DE COCCIÓN.**
- Seque con un paño o toalla de papel.
- Para obtener mejores resultados, cubra ligeramente las placas de cocción con un poco de aceite de cocina o aceite en aerosol.

**Aviso: Cuando se calienta su tostadora grill por primera vez, puede emitir un ligero humo u olor. Esto es normal en los aparatos de calefacción y no afecta la seguridad de su aparato.**

## CÓMO UTILIZAR

- Cierre la tostadora grill y conéctela al tomacorriente de la pared, notará que la luz indicadora se encenderá, lo que indica que la tostadora ha comenzado a precalentarse.

- Tardará aproximadamente 3 minutos en alcanzar la temperatura ideal y la luz indicadora se apagará.
- Abra la tostadora grill, coloque el sándwich, la carne u otros alimentos en la placa de cocción inferior.
- Cíerrela y la luz indicadora se encenderá nuevamente.
- Cocine durante unos 3 a 8 minutos, hasta que la luz indicadora se apague nuevamente o hasta que esté dorado, ajustando el tiempo a su gusto individual.
- Cuando los alimentos estén cocidos, use el asa para abrir la tapa. Retire la comida con ayuda de una espátula de plástico. Nunca use pinzas de metal o cuchillos, ya que pueden dañar el revestimiento antiadherente de las placas de cocción.
- Una vez que haya terminado de cocinar, desconecte el enchufe del tomacorriente de pared y deje el aparato abierto para que se enfríe.

## **LIMPIEZA Y MANTENIMIENTO**

- Desenchufe siempre la tostadora grill y déjela enfriar antes de limpiarla. La tostadora grill es más fácil de limpiar cuando está ligeramente tibia. No es necesario desmontar la tostadora grill para limpiarla. Nunca sumerja la tostadora grill en agua ni la coloque en el lavavajillas.
- Limpie las placas de cocción con un paño suave para eliminar los residuos de comida. Para residuos de alimentos horneados, exprima un poco de agua tibia mezclada con detergente sobre los residuos de alimentos y luego límpielos con un estropajo de plástico no abrasivo o coloque papel de cocina húmedo sobre la parrilla para humedecer los residuos de alimentos.
- No utilice nada abrasivo que pueda rayar o dañar el revestimiento antiadherente.

- No use utensilios de metal para quitar sus alimentos, pueden dañar la superficie antiadherente.
- Limpie el exterior con un paño húmedo únicamente. No utilice estropajos abrasivos o lana de acero, ya que esto dañará el acabado. No sumerja en agua ni en ningún otro líquido.
- No colocar en el lavavajillas. Enjuague y seque completamente con un paño limpio y suave.

## **ALMACENAMIENTO**

- Desenchufe siempre la tostadora grill antes de guardarla.
- Asegúrese siempre de que la tostadora grill esté fría y seca antes de almacenarla.
- El cable de alimentación se puede enrollar alrededor de la parte inferior de la base para guardarlo.

## **GARANTÍA**

El periodo de garantía de nuestros productos es de 2 años, salvo que la ley estipule lo contrario, a partir de la fecha de la compra inicial o de la fecha de entrega.

Si tiene algún problema o pregunta, puede acceder fácilmente a nuestras páginas de ayuda, consejos para solucionar problemas, preguntas frecuentes y manuales de usuario en nuestro sitio de servicio: <https://sav.hkoenig.com>.

Al escribir el nombre de referencia de su dispositivo en la barra de búsqueda, puede acceder a toda la asistencia en línea disponible, diseñada para satisfacer mejor sus necesidades.

Si sigue sin encontrar una respuesta a su pregunta o problema, haga clic en "¿La respuesta ha resuelto su problema? Esto le llevará al formulario de solicitud de asistencia posventa, que puede rellenar para validar su solicitud y obtener ayuda.

## **CONDICIONES DE GARANTÍA**

La garantía cubre todos los fallos que se produzcan en el contexto de un uso normal, de acuerdo con los usos y especificaciones del manual de usuario.

Esta garantía no se aplica a los problemas de embalaje o transporte durante el envío del producto por parte del propietario. Tampoco incluye el desgaste normal del producto, ni el mantenimiento o la sustitución de piezas consumibles.



## EXCLUSIÓN DE GARANTÍA

- Accesorios y piezas de desgaste (\*).
- Mantenimiento normal del aparato.
- Todas las averías derivadas de un uso incorrecto (golpes, incumplimiento de las recomendaciones de alimentación eléctrica, malas condiciones de uso, etc.), de un mantenimiento insuficiente o de un mal uso del aparato, así como del uso de accesorios inadecuados.
- Daños de origen externo: incendio, daños por agua, sobrecarga eléctrica, etc.
- Cualquier equipo que haya sido desmontado, incluso parcialmente, por personas que no estén autorizadas a hacerlo (en particular el usuario).
- Productos cuyo número de serie falte, esté dañado o sea ilegible, lo que no permitiría su identificación.
- Productos sujetos a alquiler, demostración o exposición.

(\*). Algunas piezas de su aparato, conocidas como piezas de desgaste o consumibles, se deterioran con el tiempo y la frecuencia de uso de su aparato. Este desgaste es normal, pero puede acentuarse por las malas condiciones de uso o de mantenimiento de su aparato. Por lo tanto, estas piezas no están cubiertas por la garantía.

Los accesorios suministrados con el aparato también están excluidos de la garantía. No se pueden cambiar ni reembolsar. No obstante, algunos accesorios pueden adquirirse directamente en nuestro sitio web: <https://sav.hkoenig.com/>

## MEDIO AMBIENTE

ATENCIÓN:



No se deshaga de este producto como lo hace con otros productos del hogar. Existe un sistema selectivo de colecta de este producto puesto en marcha por las comunidades, debe de informarse en su ayuntamiento acerca de los lugares en los que puede depositar este producto. De hecho, los productos eléctricos y electrónicos pueden contener sustancias peligrosas que tienen efectos nefastos para el medio ambiente o para la salud humana y deben ser reciclados. El símbolo aquí presente indica que los equipos eléctricos o electrónicos deben de ser cuidadosamente seleccionados, representa un recipiente de basura con ruedas marcado con una X.

Adeva SAS / H.Koenig Europe - 8 rue Marc Seguin, 77290 Mitry-Mory, France [www.hkoenig.com](http://www.hkoenig.com)  
- [sav@hkoenig.com](mailto:sav@hkoenig.com) - [contact@hkoenig.com](mailto:contact@hkoenig.com) - Tél: +33 1 64 67 00 05

# ITALIANO

## MISURE DI SICUREZZA IMPORTANTI

### • LEGGERE TUTTE LE ISTRUZIONI

- Utilizzare solo con AC 100 Volt, 50/60 Hz. Utilizzare solo per uso domestico.
- Non toccare le superfici calde. Usare le maniglie.
  - Per proteggersi dal rischio di scosse elettriche, non immergere il cavo, la spina o il prodotto in acqua o altri liquidi.
- È necessaria un'attenta supervisione quando un apparecchio viene utilizzato da o vicino bambini.
- Scollegare dalla presa quando non è in uso e prima della pulizia. Lasciare raffreddare prima di inserire o rimuovere parti e prima di pulire l'apparecchio.
- Non azionare alcun apparecchio se guasto, se funziona male o è stato danneggiato in qualche modo. Per evitare il rischio di scosse elettriche, non tentare mai di riparare l'apparecchio in autonomia. Portarlo a un centro di assistenza autorizzato per l'esame e la riparazione. Un rimontaggio non corretto potrebbe comportare il rischio di scosse elettriche quando l'apparecchio viene utilizzato.
- L'uso di accessori non raccomandati da il produttore pu provocare incendi, scosse elettriche o rischio di lesioni alle persone.
- Non utilizzare all'aperto o per scopi commerciali.

- Non lasciare potenza cavo penzolare dal bordo del tavolo o contatoreo toccare superfici calde.
- Non posizionare sopra o vicino a un fornello elettrico o a gas caldo o ad un forno riscaldato.
- Scollegare l'unità al termine dell'utilizzo.
- Non intendete operare per mezzo di un timer esterno o di un sistema di controllo remoto separato.
- Prestare la massima attenzione quando si sposta un apparecchio.
- Questo dispositivo non è destinato all'uso da parte di persone con ridotta capacità sul piano fisico, mentale o sensoriale o mancanza di esperienza e di conoscenza , a meno che non li ha è stato chiesto di monitorare o se hanno avuto istruzioni per l'uso dell'apparecchio da una persona responsabile della loro sicurezza. I bambini devono essere sorvegliati per assicurarsi che non giochino con l'apparecchio.
- Questo apparecchio pu essere utilizzato da bambini a partire da 8 anni, purché sorvegliati e istruiti all'uso sicuro dell'apparecchio e pienamente a conoscenza dei pericoli che comporta.
- La pulizia e la manutenzione non devono essere eseguite da bambini a meno che abbiano più di 8 anni e siano sorvegliati da un adulto.
- Conservare l'apparecchio e il cavo di alimentazione fuori dalla portata di bambini di età inferiore a 8 anni.

- Quando si utilizzano apparecchiature elettriche, è necessario adottare sempre misure di sicurezza per prevenire il rischio di incendi, scosse elettriche e/o lesioni in caso di uso improprio.
- Non lasciare mai l'unità incustodita durante il funzionamento.
- Il dispositivo non deve essere utilizzato se è stato lasciato cadere, sono visibili evidenti segni di danneggiamento o se presenta perdite.
- Si prega di tenere questo documento a portata di mano e di consegnarlo al futuro proprietario in caso di trasferimento del dispositivo.
- Non utilizzare l'apparecchio se il cavo o la spina sono danneggiati, se non funziona correttamente o se è stato danneggiato o caduto. Se il cavo di alimentazione è danneggiato, deve essere sostituito dal costruttore, da un suo rappresentante o da una persona qualificata al fine di evitare rischi.
- Il dispositivo non è destinato ad essere azionato da un timer esterno o da un sistema di controllo remoto.
- Non posizionare l'apparecchio su una superficie di lavoro flessibile o su una scrivania coperta da una tovaglia. Assicurarsi che funzioni su una superficie dura.
- Scollegare l'unità dopo l'uso, prima di pulire e prima di cambiare qualsiasi accessorio. Non utilizzare l'apparecchio senza sorveglianza. Se è necessario lasciare l'area di lavoro, spegnere

sempre la macchina o scollegarla (tirare la spina, non il cavo).

Il vostro apparecchio è stato progettato esclusivamente per un uso domestico. Non è destinato all'uso nelle seguenti situazioni che non sono coperte dalla garanzia:

- in cucine per il personale in negozi, uffici e altri ambienti professionali,
- in ostelli agricoli,
- da ospiti in hotel, motel e altri ambienti residenziali,
- in ambienti tipo bed and breakfast.

## IDENTIFICAZIONE DELLE PARTI

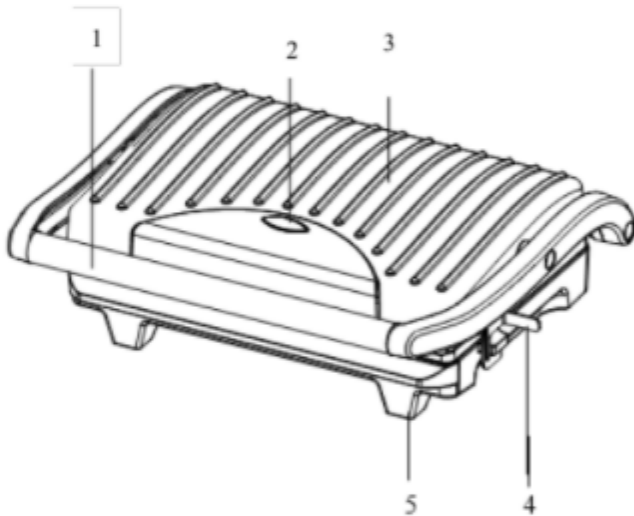

1. Manija
2. Luz indicadora (Roja)
3. Carcasa superior
4. Cierre para sujetar la manija
5. Carcasa inferior

### PRIMA DEL PRIMO UTILIZZO

- Leggere attentamente tutte le istruzioni e conservarle per riferimenti futuri.
- Rimuovere tutti gli imballaggi
- Pulire le piastre di cottura strofinando una spugna o un panno inumidito con acqua tiepida.

### **NON IMMERGERE L'UNITÀ E NON FAR PASSARE ACQUA DIRETTAMENTE SULLE SUPERFICI DI COTTURA.**

- Asciugare con un panno o un tovagliolo di carta.
- Per ottenere i migliori risultati, ungere leggermente le piastre di cottura con un p di olio da cucina o spray da cucina.

**Avviso: quando il grill tostapane viene riscaldato per la prima volta, potrebbe emettere un leggero fumo o odore. Questo è normale per molti apparecchi di riscaldamento. Ci non pregiudica la sicurezza del vostro apparecchio.**

### COME USARE L'APPARECCHIO

- Chiudere l'apparecchio e collegarlo alla presa a muro, noterai che la spia di preriscaldamento si accenderà, indicando che il la piastre tostapane ha iniziato il preriscaldamento.
- Ci vorranno circa 3 minuti per raggiungere la temperatura di cottura, la spia di preriscaldamento si spegnerà.
- Aprire la piastre tostapane, mettere il panino, la carne o altri alimenti sulla piastra di cottura inferiore.
- Chiudi il tostapane. La spia di pronto si accenderà di nuovo.
- Cuocere per circa 3-8 minuti, la spia di preriscaldamento si spegnerà di nuovo, fino a doratura, regolando il tempo in base al proprio gusto personale.
- Quando i cibi saranno cotti utilizzare la maniglia per aprire il coperchio. Rimuovere il cibo con l'aiuto di una spatola di plastica. Non utilizzare mai pinze di metallo o

coltelli poiché possono danneggiare il rivestimento antiaderente delle piastre di cottura.

- Una volta terminata la cottura, scollegare la spina dalla presa a muro e lasciare l'unità aperta a raffreddare.

## **PULIZIA E CURA**

- Scollegare sempre la piastra tostapane e lasciarla raffreddare prima di pulirla. L'unità è più facile da pulire quando è leggermente calda. Non è necessario smontare il tostapane per la pulizia. Non immergere mai la piastra tostapane in acqua o metterla in lavastoviglie.
- Pulire le piastre di cottura con un panno morbido per rimuovere i residui di cibo. Per la rimozione su residui di cibo, lavare con dell'acqua calda mescolata a detersivo sui residui di cibo, quindi pulire con una spugnetta di plastica non abrasiva o posizionare carta da cucina bagnata sulla griglia per inumidire i residui di cibo.
- Non utilizzare nulla di abrasivo che possa graffiare o danneggiare il rivestimento antiaderente.
- Non utilizzare utensili in metallo per rimuovere i cibi, possono danneggiare la superficie antiaderente.
- Pulire l'esterno del tostapane solo con un panno umido. Non pulire l'esterno con spugnette abrasive o lana d'acciaio, poiché ci danneggerebbe la finitura. Non immergere in acqua o altri liquidi.
- Non mettere in lavastoviglie.

# Sciacquare e asciugare accuratamente con un panno morbido e pulito e conservare.

## **CONSERVAZIONE**

- Scollegare sempre il grill tostapane prima di riporlo.
- Assicurarci sempre che la piastra tostapane sia fredda e asciutto prima di conservarla.
- Il cavo di alimentazione pu essere avvolto intorno alla parte inferiore della base.

## **GARANZIA**

Il periodo di garanzia per i nostri prodotti è di 2 anni, se non diversamente stabilito dalla legge, a partire dalla data di acquisto iniziale o di consegna.

Se avete problemi o domande, potete facilmente accedere alle nostre pagine di aiuto, consigli per la risoluzione dei problemi, FAQ e manuali d'uso sul nostro sito post-vendita: <https://sav.hkoenig.com>.

Digitando il nome di riferimento del tuo dispositivo nella barra di ricerca, puoi accedere a tutto il supporto online disponibile, progettato per soddisfare al meglio le tue esigenze.

Se ancora non riesci a trovare una risposta alla tua domanda o al tuo problema, allora clicca su "La risposta ha risolto il tuo problema? Questo vi porterà al modulo di richiesta di supporto post-vendita, che potete completare per convalidare la vostra richiesta e ottenere aiuto.

## **CONDIZIONI DI GARANZIA**

La garanzia copre tutti i guasti derivanti da un uso normale, in conformità con gli usi e le specifiche del manuale utente.

Questa garanzia non si applica a problemi di imballaggio o di trasporto durante la spedizione del prodotto da parte del proprietario. Non include inoltre la normale usura del prodotto, né la manutenzione o la sostituzione delle parti di consumo.

## **ESCLUSIONE DELLA GARANZIA**

- Accessori e parti soggette a usura (\*).
- Normale manutenzione dell'apparecchio.
- Tutti i guasti derivanti da un uso improprio (urti, mancato rispetto delle raccomandazioni sull'alimentazione, cattive condizioni d'uso, ecc.), da una manutenzione inadeguata o da un uso improprio dell'apparecchio, nonché dall'uso di accessori inadeguati.
- Danni di origine esterna: incendio, danni d'acqua, sovratensione elettrica, ecc.



- Qualsiasi attrezzatura che sia stata smontata, anche parzialmente, da persone diverse da quelle autorizzate a farlo (in particolare l'utente).
- Prodotti per i quali il numero di serie è mancante, danneggiato o illeggibile, il che non permetterebbe la sua identificazione.
- Prodotti soggetti a noleggio, dimostrazione o esposizione.

(\*) Alcune parti del suo apparecchio, note come parti soggette a usura o materiali di consumo, si deteriorano con il tempo e la frequenza d'uso del suo apparecchio. Questa usura è normale, ma può essere accentuata da cattive condizioni d'uso o di manutenzione del vostro apparecchio. Queste parti non sono quindi coperte dalla garanzia.

Anche gli accessori forniti con l'apparecchio sono esclusi dalla garanzia. Non possono essere scambiati o rimborsati. Tuttavia, alcuni accessori possono essere acquistati direttamente dal nostro sito web: <https://sav.hkoenig.com/>.

## AMBIANTE

ATTENZIONE:



Non gettare quest' apparecchio tra i rifiuti domestici. Per questo tipo di prodotti è fornito dai comuni un sistema di raccolta e ritiro in zona ed è quindi un dovere informarsi per conoscere il giusto smistamento del rifiuto. Infatti, i prodotti elettrici ed elettronici possono contenere sostanze pericolose che hanno effetti dannosi sull'ambiente o sulla nostra salute e quindi devono essere riciclati. Il simbolo al lato indica che le apparecchiature elettriche ed elettroniche fanno parte di una raccolta selettiva e differenziata (rappresentata da un bidone su due ruote sbarrato da una croce).

Adeva SAS / H.Koenig Europe - 8 rue Marc Seguin - 77290 Mitry Mory - France  
[www.hkoenig.com](http://www.hkoenig.com) - [sav@hkoenig.com](mailto:sav@hkoenig.com) - [contact@hkoenig.com](mailto:contact@hkoenig.com) - Tél: +33 1 64 67 00 05



Points de collecte sur [www.quefairedemesdechets.fr](http://www.quefairedemesdechets.fr)  
Privilégiez la réparation ou le don de votre appareil !