

instruction manual

manuel d'instructions
bedienungsanleitung
gebruiksaanwijzing
manual de instrucciones
manual d'uso



citrus juicer

presse agrumes
zitruspresse
sinasappelpers
exprimidor
spremiagrumi

ENGLISH

GENERAL SAFETY INSTRUCTION

When using electrical appliances, basic safety precautions should always be followed, including the following:

1. Read all instructions before operating.
2. Do not touch hot surfaces.
3. To protect against electrical shock, do not immerse cord, plug or appliance itself in water or other liquids.
4. No use by children intended and not allowed at all.
5. Unplug from outlet when not in use and before cleaning. Allow to cool before putting on or taking off parts.
6. The use of accessory attachments not recommended by the appliance manufacturer may cause injuries.
7. Do not use outdoors.
8. Do not let cord hang over edge of table or counter or touch hot surfaces.
9. Do not place on or near a hot gas or electric burner, or in a heated oven.
10. Always attach plug to appliance first, then plug cord into wall outlet. To disconnect, turn any control to OFF position, then remove plug from wall outlet.

11. Oversized foods or metal utensils must not be inserted in the appliance as they may cause a fire or risk of electrical shock.

12. A fire may occur if the appliance is covered or touching flammable material including curtains, draperies, walls and the like when in operation.

13. Do not clean with metal scouring pads. Pieces can break off the pad and touch electrical parts, involving a risk of electrical shock.

14. Extreme caution should be exercised when using containers constructed of other material other than metal or glass.

15. Do not store any materials other than manufacturers recommended accessories in this unit when not in use.

16. Do not place any of the following materials inside the unit: Paper, cardboard, plastic and the like.

17. Do not operate the appliance exceed 2 minute.

After that the appliance need to cool down to room temperature for not overheating.

18. If the supply cord is damaged, it must be replaced by the manufacturer, its service agent or similarly qualified persons in order to avoid a hazard.

19. Your appliance has been designed for household use only. It was not designed to be used in the following cases which are not covered by the warranty:

- in kitchen areas reserved for staff in shops, offices and other professional environments,
- in farm inns,
- by customers of hotels, motels and other residential environments,
- in bed and breakfast type environments.

20. There is a potential injury from misuse. Please handle it with care.

21. Always disconnect the appliance from the supply if it is left unattended and before assembling, disassembling or cleaning.

22. This appliance can be used by children aged from 8 years and above if they have been given supervision or instruction concerning use of the appliance in a safe way and if they understand the hazards involved. Cleaning and user maintenance shall not be made by children unless they are aged from 8 years and above and supervised. Keep the appliance and its cord out of reach of children aged less than 8 years.

23. This appliance may be used by persons with reduced physical, sensory or mental capabilities or lack of experience or knowledge, provided that they are supervised or instructed in the safe use of the appliance and that they fully understand the potential hazards.

DESCRIPITON OF PRODUCT:

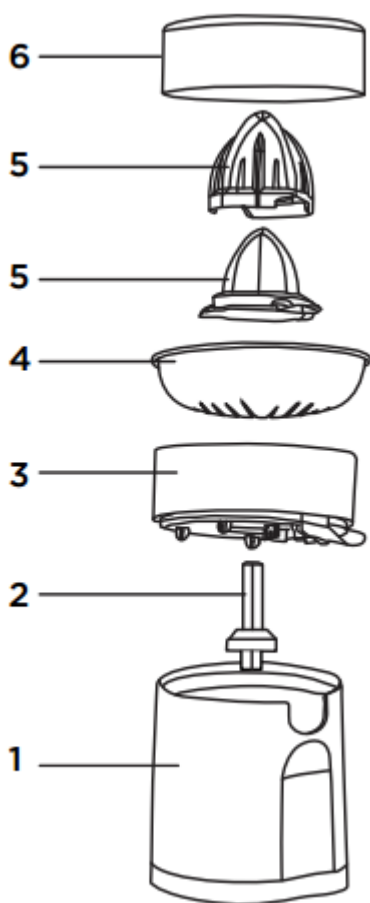

- 1. MAIN UNIT
- 2. DRIVE SHAFT
- 3. JUICE CONTAINER
- 4. FILTER
- 5. JUICING CONE
- 6. TRANSPARENT LID

POWER : 85W
 PLASTIC HOUSING
 PLASTIC FILTER
 500ML JUICE CUP
 2 SQUEEZER ATTACHMENTS
 NTI - DRIP FUNCTION
 DUST PROTECTIVE COVER

INSTRUCTIONS FOR USE

- Before using the appliance, wash all parts coming into contact with food with a normal dishwashing detergent: top cover, cone, filter, spout and juice container. Dry thoroughly.

ACCESSORIES

Juicing Cone

The juicing cone is for large citrus fruits, I .e oranges and lemons.

Lightly press the extremities of the unit to separate the cones as indicated by the arrows, and at the same time remove the small cone .

Spout of the juice container

The juice container has a spout that can be raised or lowered

During use, If the spout of the appliance is in a raised position. Then the juice remains inside the container. On the other hand., if the spout is in the lowered position, then the juice falls directly inside a glass or container placed under the spout.

To change the position of the spout, move the spout upwards or downwards with a light pressure.

Note

After use, the spout must always be in the raised position

INITIAL START-UP

- Rest the appliance on a horizontal and stable surface away from heat sources.
- Assemble the appliance by following the procedure indicated.
- Use cone in relation to the size of the citrus fruit and move the spout of the container to the desired position: raised or lowered (refer to the section on “Accessories and Container Spout”)
- Completely unwind the power cord and connect the plug to power outlet.
- Cut the citrus fruit in two sections and press each half lightly on the juicing cone. The juicer starts to turn. Simply remove the pressure from the cone to stop the juicer.

Tips and suggestions

To get as much juice as possible from the fruit, press the citrus fruit onto the cone several times instead of keeping it continually pressed.

Attention!

- Too much pressure on the cone may cause the motor to block.
- Do not let the juicer operate for more than two minutes consecutively.
- Wait five minutes between each use to allow the motor to cool to room temperature.
- Do not let the power cord hang from the bench top.
- Do not insert sharp cutlery or objects while the cone is moving.
- After use, disconnect the plug from the power outlet and place the spout in a raised position.

CLEANING AND MAINTENANCE

- Before carrying out any operation, always disconnect the plug from the power outlet.
- Disassemble the juicer and wash all the parts-except for the motor base-with water and dishwashing detergent. The motor base should only be cleaned with a slightly damp cloth.
- Never wash the parts in a dishwasher.
- Do not immerse the body of the appliance in water or other liquids.
- Never use chemical or abrasive substances.

WARRANTY

The warranty period for our products is 2 years, unless otherwise stated, starting from the date of initial purchase or the date of delivery.

If you have any problems or questions, you can easily access our help pages, troubleshooting tips, FAQ, and user manuals on our service site: <https://sav.hkoenig.com>.

By typing the reference name of your device in the search bar, you can access all available online support, designed to best meet your needs.

If you still cannot find an answer to your question or problem, then click on “Did the answer solve your problem?”. This will direct you to the Customer Support Request Form, which you can fill out to validate your request and get help.

WARRANTY CONDITIONS

The warranty covers all failures occurring under normal use, in accordance with the usage and specifications in the user's manual.

This warranty does not apply to packaging or transportation problems during shipment of the product by the owner. It also does not include normal wear and tear of the product, nor maintenance or replacement of consumable parts.

EXCLUSION OF WARRANTY

- Accessories and wearing parts (*).
- Normal maintenance of the device.
- All breakdowns resulting from improper use (shocks, failure to comply with power supply recommendations, poor conditions of use, etc.), insufficient maintenance or misuse of the device, as well as the use of unsuitable accessories.
- Damage of external origin: fire, water damage, electrical surge, etc.
- Any equipment that has been disassembled, even partially, by persons other than those authorized to do so (notably the user).
- The products whose serial number would be missing, deteriorated or illegible that would not allow its identification.
- The products subjected to leasing, demonstration, or exhibition.

(*) Some parts of your device, called wear parts or consumables, deteriorate with time and frequency of use of your device. This wear and tear are normal but can be accentuated by poor conditions of use or maintenance of your device. These parts are therefore not covered by the warranty.

The accessories supplied with the device are also excluded from the warranty. They cannot be exchanged or refunded. However, some accessories can be purchased directly through our website: <https://sav.hkoenig.com/>.

ENVIRONMENT

CAUTION:



Do not dispose of this product as it has with other household products. There is a separation of this waste product into communities, you will need to inform your local authorities about the places where you can return this product. In fact, electrical and electronic products contain hazardous substances that have harmful effects on the environment or human health and should be recycled. The symbol here indicates that electrical and electronic equipment should be chosen carefully, a wheeled waste container is marked with a cross.

Adeva SAS / H.Koenig Europe - 8 rue Marc Seguin, 77290 Mitry-Mory, France
www.hkoenig.com - <https://en.hkoenig.com> - Tél: +33 1 64 67 00 05

FRANÇAIS

Lorsque l'on utilise des appareils électriques, il est important de toujours respecter les consignes de sécurité élémentaires, notamment :

1. Lisez toutes les instructions avant d'utiliser l'appareil.
2. Ne touchez pas les surfaces chaudes.
3. Pour éviter les décharges électriques, ne plongez pas le cordon, la prise ou le socle dans l'eau ou tout autre liquide.
4. Aucune utilisation par les enfants n'est prévue et est totalement interdite.
5. Débranchez l'appareil lorsque qu'il n'est pas utilisé ou avant de le nettoyer. Laissez-le refroidir avant de mettre ou de retirer des accessoires.
6. L'utilisation d'accessoires non recommandés par le fabricant de l'appareil peut causer des blessures.
7. N'utilisez pas l'appareil à l'extérieur.
8. Ne laissez jamais le cordon pendre sur le côté d'une table ou d'un comptoir ni toucher des surfaces chaudes.
9. Ne placez pas l'appareil sur ou près d'un brûleur à gaz ou électrique chaud, ni dans un four chaud.

10. Branchez toujours le cordon à l'appareil en premier lieu avant de le raccorder à la prise murale. Pour le débrancher, éteignez d'abord l'appareil, puis retirez la fiche de la prise murale.

11. Les aliments trop gros ou les ustensiles métalliques ne doivent pas être insérés dans l'appareil car ils peuvent provoquer un incendie ou un risque de décharge électrique.

12. Il y a un risque d'incendie si l'appareil est recouvert ou touche un matériau inflammable, y compris les rideaux, les tentures, les murs, etc., lorsqu'il est en état de marche.

13. Ne nettoyez pas avec des tampons à récurer métalliques. Des particules peuvent se détacher du tampon et toucher les pièces électriques, ce qui entraîne un risque d'électrocution.

14. Soyez très vigilant lorsque vous utilisez des contenants autres que ceux en métal ou en verre.

15. Ne rangez aucun matériel autre que les accessoires recommandés par le fabricant dans cet appareil lorsqu'il n'est pas utilisé.

16. Ne placez aucun des matériaux suivants à l'intérieur de l'appareil : papier, carton, plastique, etc.

17. N'utilisez pas l'appareil pendant plus de 2 minutes. Après cela, il doit refroidir à température ambiante pour ne pas surchauffer.

18. Si le câble d'alimentation est endommagé, il doit être remplacé par son fabricant, son technicien ou une personne du même niveau de qualification, afin d'éviter tout accident.

19. Votre appareil a été conçu pour un usage domestique seulement. Elle n'a pas été conçue pour être utilisée dans les cas suivants qui ne sont pas couverts par la garantie :

- dans des coins de cuisines réservés au personnel dans des magasins, bureaux et autres environnements professionnels,
- dans des fermes auberges,
- par les clients des hôtels, motels et autres environnements à caractère résidentiel,
- dans des environnements de type chambres d'hôtes.

20. Une mauvaise utilisation peut entraîner des blessures, veuillez manipuler l'appareil avec précaution.

21. Débranchez toujours l'appareil de la prise électrique s'il est laissé sans surveillance, mais aussi avant l'assemblage, le démontage ou le nettoyage.

22. Cet appareil peut être utilisé par des enfants âgés de 8 ans et plus, s'ils sont sous surveillance ou bien s'ils ont été informés quant à l'utilisation correcte de l'appareil, et s'ils comprennent les risques encourus. Cet appareil ne doit pas être nettoyé et entretenu par des enfants de 8 ans et plus, à moins qu'ils ne soient surveillés. Gardez l'appareil et son cordon hors de portée des enfants âgés de moins de 8 ans.

23. Cet appareil peut être utilisé par des personnes dont les capacités physiques, sensorielles ou mentales sont réduites ou dont l'expérience ou les connaissances ne sont pas suffisantes, à condition qu'elles bénéficient d'une surveillance ou qu'elles aient reçu des instructions quant à l'utilisation de l'appareil en toute sécurité et qu'elles en comprennent bien les dangers potentiels

DESCRIPTION DU PRODUIT

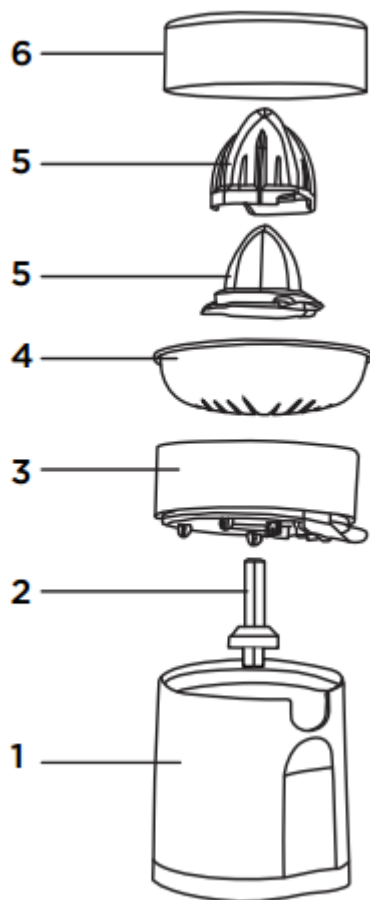

1. BLOC-MOTEUR
2. ARBRE D'ENTRAINEMENT
3. RÉSERVOIR À JUS
4. FILTRE
5. CÔNE
6. COUVERCLE TRANSPARENT

PUISSANCE : 85 W
BOÎTIER EN PLASTIQUE
FILTRE EN PLASTIQUE
RÉSERVOIR À JUS 500ML
2 ACCESSOIRES POUR PRESSER
NTI - FONCTION DRIP
BOITIER DE PROTECTION

CONSIGNES D'UTILISATION

- Avant d'utiliser l'appareil, nettoyez toutes les pièces en contact avec les aliments à l'aide d'un détergent à vaisselle courant : couvercle supérieur, cône, filtre, bec verseur et réservoir à jus. Sécher soigneusement.

ACCESSOIRES

Cône

Le cône est destiné aux gros agrumes, à savoir les oranges et les citrons.

Appuyez légèrement sur les extrémités de l'appareil pour séparer les cônes comme indiqué par les flèches, et en même temps retirez le petit cône.

Bec du réservoir à jus

Le réservoir à jus possède un bec qui peut être relevé ou abaissé.

Pendant l'utilisation, si le bec est en position relevée, alors le jus reste à l'intérieur du réservoir. Par contre, si le bec verseur est en position abaissée, le jus tombe directement dans un verre ou un récipient placé sous le bec.

Pour changer la position du bec, déplacez-le vers le haut ou vers le bas avec une légère pression.

Remarque

Après utilisation, le bec doit toujours être en position relevée

DÉMARRAGE INITIAL

- Posez l'appareil sur une surface horizontale et stable à l'écart des sources de chaleur.
- Assemblez l'appareil en suivant la procédure indiquée.
- Utilisez le cône selon la taille de l'agrume et déplacez le bec du réservoir dans la position souhaitée : levé ou abaissé (se reporter à la rubrique *Accessoires et bec verseur du réservoir*)
- Déroulez complètement le cordon d'alimentation et branchez la fiche à la prise de courant.
- Coupez les agrumes en deux et appuyez légèrement chaque moitié sur le cône. Le presse-agrumes commence à tourner. Retirez simplement la pression sur le cône pour arrêter le presse-agrumes.

Conseils et suggestions

Pour obtenir autant de jus que possible du fruit, appuyez plusieurs fois l'agrume sur le cône au lieu de le maintenir continuellement pressé.

Attention !

- Une pression excessive sur le cône peut entraîner le blocage du moteur.
- Ne laissez pas l'appareil fonctionner plus de deux minutes consécutives.
- Attendez cinq minutes entre chaque utilisation pour permettre au moteur de refroidir à température ambiante.
- Ne laissez pas le cordon d'alimentation pendre par-dessus la table.
- N'insérez pas de couverts ou d'objets pointus pendant que le cône tourne.
- Après utilisation, débranchez la fiche de la prise de courant et placez le bec verseur en position relevée.

NETTOYAGE ET ENTRETIEN

- Avant d'effectuer toute opération, débranchez toujours la fiche de la prise de courant.
- Démontez le presse-agrumes et lavez toutes les pièces, à l'exception du bloc-moteur, avec de l'eau et du détergent à vaisselle. Le bloc-moteur ne doit être nettoyé qu'avec un chiffon légèrement humide.
- Ne lavez jamais les pièces au lave-vaisselle.
- Ne plongez pas l'appareil dans l'eau ou tout autre liquide.

- N'utilisez jamais de substances chimiques ou abrasives.

GARANTIE

La durée de garantie de nos produits est de 2 ans, sauf décret en vigueur, à compter de la date d'achat initiale ou la date de livraison.

En cas de problèmes ou d'interrogations, vous pouvez facilement accéder à nos pages d'aides, conseils de dépannage, FAQ et modes d'emplois sur notre site SAV : <https://sav.hkoenig.com>.

En tapant le nom de référence de votre appareil dans la barre de recherche, vous accédez à tous les supports en ligne disponibles, conçus pour vous répondre au mieux à vos besoins.

Si vous ne trouvez toujours pas de réponse à votre question ou votre problème, alors cliquez sur « Est-ce que la réponse a résolu votre problème ? ». Vous accéderez alors au formulaire de demande d'assistance SAV, qu'il vous suffira de compléter pour valider votre demande et obtenir de l'aide.

CONDITIONS DE GARANTIE

La garantie couvre l'ensemble des pannes survenant dans le cadre d'une utilisation normale, conforme aux usages et spécifications présentes sur le manuel d'utilisation. Cette garantie ne s'applique pas aux problèmes d'emballage ou de transport pendant l'expédition du produit par son propriétaire. Elle n'inclut également pas l'usure normale du produit, ni la maintenance ou le remplacement de pièces consommables.

EXCLUSION DE GARANTIE

- Les accessoires et les pièces d'usure (*).
- L'entretien normal de l'appareil.
- Toutes pannes survenant par suite d'une mauvaise utilisation (chocs, non-respect des préconisations d'alimentation électrique, mauvaises conditions d'utilisation, etc.), d'un entretien insuffisant ou d'un détournement de fonction de l'appareil, ainsi que l'usage d'accessoires non appropriés.
- Les dommages d'origine externe : incendie, dégâts des eaux, surtension électrique, etc.
- Tout matériel qui aura été démonté même partiellement par des personnes autres que celles habilitées (notamment l'utilisateur).
- Les produits dont le numéro de série serait absent, détérioré ou illisible que ne permettrait pas son identification.
- Les produits soumis à la location, à la démonstration ou à l'exposition.

(*) Certaines pièces de votre appareil dites pièces d'usure ou consommables se détériorent avec le temps et la fréquence d'usage de votre appareil. Cette usure est normale, mais peut être accentuée par des mauvaises conditions d'utilisation ou entretien de votre appareil. Ces pièces ne sont donc pas couvertes par la garantie. Les accessoires fournis avec l'appareil sont également exclus du champ de la garantie. Ils ne peuvent donc être ni échangés, ni remboursés. Toutefois, certains accessoires peuvent être directement achetés via notre site : <https://sav.hkoenig.com/>.

ENVIRONNEMENT

ATTENTION :



Vous ne devez pas vous débarrasser de cet appareil avec vos déchets ménagers. Un système de collecte sélective pour ce type de produit est mis en place par les communes, vous devez vous renseigner auprès de votre mairie afin d'en connaître les emplacements. En effet, les produits électriques et électroniques peuvent contenir des substances dangereuses qui ont des effets néfastes sur l'environnement ou la santé humaine et doivent être recyclés. Le symbole ci-contre indique que les équipements électriques et électroniques font l'objet d'une collecte sélective, il représente une poubelle sur roues barrée d'une croix.

Adeva SAS / H.Koenig Europe - 8 rue Marc Seguin, 77290 Mitry-Mory, France
www.hkoenig.com - <https://sav.hkoenig.com> - Tél: +33 1 64 67 00 05

DEUTSCH

BEDIENUNGSANLEITUNG

Während der Nutzung von elektrischen Geräten müssen grundlegende Sicherheitsvorkehrungen immer befolgt werden, einschließlich der folgenden:

1. Lesen Sie alle Anweisungen vor der Nutzung.
2. Fassen Sie keine heißen Flächen an.
3. Um sich vor einem Stromschlag zu schützen, tauchen Sie das Kabel, den Stecker oder das Gerät nicht in Wasser oder andere Flüssigkeiten.
4. Das Gerät darf nicht von Kindern bedient werden.
5. Trennen Sie das Gerät beim Nichtgebrauch und vor der Reinigung vom Netz. Lassen Sie es abkühlen, bevor Sie die Teile montieren oder abnehmen.
6. Die Nutzung des Zubehörs, das nicht von dem Hersteller des Gerätes empfohlen wurde, kann Verletzungen verursachen.
7. Benutzen Sie das Gerät nicht draußen.
8. Lassen Sie das Kabel nicht über die Kante eines Tisches oder einer Theke hängen oder mit heißen Flächen in Berührung kommen.

9. Platzieren Sie das Gerät nicht auf oder in der Nähe von einem heißen Gas- oder Elektrobrenner, oder in einem erhitzten Ofen.

10. Verbinden Sie immer zuerst den Stecker mit dem Gerät, dann schließen Sie den Stecker an der Steckdose an. Um das Gerät vom Netz zu trennen, drehen Sie den Regler in die OFF-Position, dann entnehmen Sie den Stecker aus der Steckdose.

11. Überdimensionale Lebensmittel oder Utensilien aus Metall dürfen in das Gerät nicht eingesetzt werden, da diese zu einem Brand oder dem Risiko eines Stromschlages führen können.

12. Es kann zu einem Brand kommen, wenn das Gerät bedeckt wird oder mit entflammbaren Stoffen während des Betriebs in Kontakt kommt, einschließlich Vorhänge, Gardinen, Wände und ähnliches.

13. Reinigen Sie das Gerät nicht mit einem Metall-Scheuerschwamm. Die Teile des Schwamms können abbrechen und elektrische Komponente berühren, was zum Risiko eines Stromschlages führen kann.

14. Besondere Vorsicht ist erforderlich wenn Sie Behälter benutzen, die nicht aus Metall oder Glas bestehen.

15. Lagern Sie keine Stoffe oder kein Zubehör, das nicht von dem Hersteller empfohlen wurde, beim Nichtgebrauch in dem Gerät.

16. Platzieren Sie keine der folgenden Stoffe in dem Gerät: Papier, Pappe, Plastik und ähnliches.

17. Die Betriebszeit des Gerätes darf 2 Minuten nicht überschreiten.

Nach dieser Zeit muss das Gerät auf Raumtemperatur abkühlen, um eine Überhitzung zu vermeiden.

18. Wenn das Stromkabel beschädigt ist, muss es von dem Hersteller, seinem Dienstleister oder einer ähnlich qualifizierten Person ersetzt werden, um Gefahren zu vermeiden.

19. Ihr Gerät ist nur für den Hausgebrauch bestimmt. Es wurde nicht für die Verwendung in den folgenden Fällen entwickelt, die nicht von der Garantie abgedeckt sind:

- in Küchenbereichen, die dem Personal in Geschäften, Büros und anderen beruflichen Umgebungen vorbehalten sind,
- in Bauerngasthöfen,
- von Kunden von Hotels, Motels und anderen Wohnumgebungen,
- in Umgebungen vom Typ Bed & Breakfast.

20. Es besteht potentielle Verletzungsgefahr im Falle eines Missbrauchs des Gerätes. Bitte gehen Sie damit vorsichtig um.

21. Trennen Sie das Gerät immer von der Stromversorgung, wenn es unbeaufsichtigt wird, bevor Sie die Teile montieren und abbauen, und vor der Reinigung.

22. Dieses Gerät darf von Kindern ab 8 Jahre benutzt werden, solange sie beaufsichtigt werden oder Anweisungen über eine sichere Nutzung des Gerätes erhielten und können die damit verbundenen Gefahren vollständig nachvollziehen. Die Reinigung und Wartung dürfen nicht von Kindern durchgeführt werden, es sei denn sie sind über 8 Jahre alt und werden beaufsichtigt. Halten Sie das Gerät und sein Stromkabel außer Reichweite von Kindern unter 8 Jahre auf.

23. Dieses Gerät kann von Personen mit eingeschränkten körperlichen, sensorischen oder geistigen Fähigkeiten oder mangelnder Erfahrung und Kenntnis benutzt werden, vorausgesetzt, dass sie beaufsichtigt oder in der sicheren Benutzung des Gerätes unterwiesen werden und die möglichen Gefahren vollständig verstehen.

PRODUKTBESCHREIBUNG:

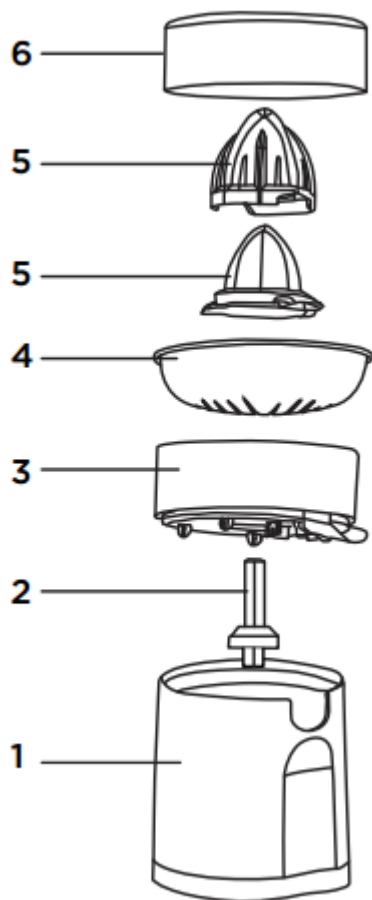

1. HAUPT EINHEIT
2. ANTRIEBSWELLE
3. SAFTBEHÄLTER
4. FILTER
5. KEGEL
6. TRANSPARENTER DECKEL

LEISTUNG: 85W
 GEHÄUSE AUS PLASTIK
 PLASTIK- FILTER
 500ML SAFTBEHÄLTER
 2 ZUBEHÖRTEILE ZUM PRESSEN
 NTI - DRIP FUNCTION
 DUST PROTECTIVE COVER

BEDIENUNGSANLEITUNG

- Vor der Nutzung des Gerätes reinigen Sie alle Teile, die in Kontakt mit Lebensmitteln kommen, mit einem herkömmlichen Spülmittel: die obere Abdeckung, den Kegel, den Filter, den Ausgießer und den Saftbehälter. Danach bitte sorgfältig trocknen.

ZUBEHÖR

Entsaftungs-Kegel

Der Entsaftungs-Kegel ist gut für größere Zitrusfrüchte wie Orangen und Zitronen geeignet. Drücken Sie leicht auf die Teile wie durch die Pfeile angezeigt, um die Kegel voneinander zu trennen, gleichzeitig entnehmen Sie den kleinen Kegel.

Saftbehälter-Ausgießer

Der Saftbehälter verfügt über einen Ausgießer, der angehoben oder gesenkt werden kann.

Während der Nutzung, wenn sich der Ausgießer des Gerätes in der angehobenen Position befindet, bleibt der Saft in dem Behälter. Andererseits, wenn der Ausgießer in der gesenkten Position ist, wird der Saft direkt in ein Glas oder in einen Behälter fließen, der unter dem Ausgießer steht.

Um die Position des Ausgießers zu ändern, schieben Sie den Ausgießer mit leichtem Druck nach oben oder nach unten.

Hinweis

Nach der Nutzung muss der Ausgießer immer in der angehobenen Position bleiben.

ERSTINBETRIEBNAHME

- Stellen Sie das Gerät auf eine waagerechte und stabile Fläche, entfernt von Hitzequellen.
- Montieren Sie das Gerät gemäß dem beschriebenen Verfahren.
- Benutzen Sie den Kegel entsprechend der Größe der Zitrusfrucht und verstellen Sie den Ausgießer des Behälters in die gewünschte Position: angehoben oder gesenkt (beziehen Sie sich auf den Abschnitt "Zubehör und Behälter-Ausgießer")
- Wickeln Sie das Stromkabel vollständig ab und schließen Sie den Stecker an der Steckdose an.
- Schneiden Sie die Zitrusfrucht in zwei Hälften und drücken Sie jede Hälfte leicht an den Entsaftungs-Kegel. Der Entsafter fängt an zu drehen. Nehmen Sie den Druck einfach von dem Kegel ab, um den Entsafter zu stoppen.

Hinweise und Empfehlungen

Um so viel Saft wie möglich aus einer Frucht zu bekommen, drücken Sie die Frucht auf den Kegel mehrmals anstatt diese kontant gepresst zu halten.

Achtung!

- Zu viel Druck auf den Kegel kann das Blockieren des Motors verursachen.
- Lassen Sie den Entsafter nicht länger als für zwei Minuten ununterbrochen laufen.
- Warten Sie fünf Minuten nach jeder Nutzung, um den Motor auf Raumtemperatur abkühlen zu lassen.
- Lassen Sie das Stromkabel von der Bank-Oberfläche nicht herunterhängen.
- Setzen Sie kein scharfes Besteck oder keine Gegenstände in das Gerät ein, während sich der Kegel bewegt.
- Nach der Nutzung trennen Sie den Stecker von der Steckdose und stellen Sie den Ausgießer in die angehobene Position.

REINIGUNG UND WARTUNG

- Vor jeglicher Bedienung trennen Sie den Stecker immer von der Stromversorgung.
- Bauen Sie den Entsafter auseinander und reinigen Sie alle Teile- außer der Haupteinheit- mit Wasser und einem Spülmittel. Die Motorgrundlage soll nur mit einem leicht feuchten Tuch gereinigt werden.

- Reinigen Sie die Teile niemals in einer Spülmaschine.
- Tauchen Sie die Haupteinheit des Gerätes nicht in Wasser oder andere Flüssigkeiten.
- Benutzen Sie niemals chemische oder abrasive Stoffe.

GARANTIE

Die Garantiezeit für unsere Produkte beträgt 2 Jahre, sofern keine anderen Bestimmungen gelten, ab dem Datum des ursprünglichen Kaufs oder ab dem Lieferdatum.

Bei Problemen oder Fragen können Sie sich an unsere Hilfeseiten, Tipps zur Fehlerbehebung, FAQs und Bedienungsanleitungen auf unserer Kundendienst-Website wenden: <https://sav.hkoenig.com>.

Wenn Sie den Referenznamen Ihres Geräts in die Suchleiste eingeben, erhalten Sie Zugang zu allen verfügbaren Online-Supports.

Wenn Sie immer noch keine Antwort auf Ihre Frage oder Ihr Problem finden, dann klicken Sie auf "Hat die Antwort Ihr Problem gelöst?". Sie können dieses Formular ausfüllen, um Ihre Anfrage zu bestätigen und Hilfe zu erhalten.

GARANTIEBEDINGUNGEN

Die Garantie deckt alle Defekte ab, die bei normalem, bestimmungsgemäßem Gebrauch und den in der Bedienungsanleitung enthaltenen Spezifikationen auftreten.

Diese Garantie gilt nicht für Probleme mit der Verpackung oder dem Transport während des Versands des Produkts durch den Eigentümer. Sie umfasst auch nicht den normalen Verschleiß des Produkts, die Wartung oder den Austausch von Verschleißteilen.

AUSSCHLUSS DER GARANTIE

- Zubehör und Verschleißteile (*).
- Die normale Wartung des Geräts.
- Alle Defekte, die durch unsachgemäßen Gebrauch (Stöße, Nichteinhaltung der empfohlenen Stromzufuhr, schlechte Nutzungsbedingungen usw.), unzureichende Wartung oder Zweckentfremdung des Geräts auftreten, sowie die Verwendung von ungeeignetem Zubehör.
- Schäden durch äußere Einflüsse: Brand, Wasserschäden, elektrische Überspannung usw.
- Alle Geräte, die von anderen als den befugten Personen (insbesondere dem Nutzer) auch nur teilweise auseinandergelöst wurden.
- Produkte, deren Seriennummer fehlt, beschädigt oder unleserlich ist, sodass sie nicht identifiziert werden können.
- Produkte, die vermietet, vorgeführt oder ausgestellt werden.

(*) Einige Teile Ihres Geräts, die als Verschleißteile oder Verbrauchsmaterialien bezeichnet werden, verschleßen mit der Zeit und der Häufigkeit der Nutzung Ihres Geräts. Diese Abnutzung ist normal, kann aber durch falsche Nutzung oder Pflege Ihres Geräts noch verstärkt werden. Diese Teile sind daher nicht durch die Garantie abgedeckt.

Das mit dem Gerät gelieferte Zubehör ist ebenfalls von der Garantie ausgeschlossen. Sie können daher weder umgetauscht noch erstattet werden. Einige Zubehörteile können jedoch direkt über unsere Website <https://sav.hkoenig.com/> erworben werden.

UMWELT

ACHTUNG:



Werfen Sie nicht dieses Produkt, wie es mit anderen Haushaltsprodukten hat. Es gibt eine Mülltrennung von diesem Produkt in Gemeinden, Sie müssen Ihre lokalen Behörden über die Orte, wo man dieses Produkt zurückgeben können zu informieren. In der Tat enthalten elektrische und elektronische Produkte gefährliche Stoffe, die schädliche Auswirkungen auf die Umwelt oder die menschliche Gesundheit haben und sollte recycelt werden. Das Symbol hier darauf hinweisen, dass elektrische oder elektronische Geräte sollten sorgfältig ausgewählt werden, ist ein fahrbarer Abfallbehälter mit einem Kreuz markiert.

Adeva SAS / H.Koenig Europe - 8 rue Marc Seguin, 77290 Mitry-Mory, France
www.hkoenig.com - <https://kundenservice.hkoenig.com> - Tél: +33 1 64 67 00 05

NEDERLANDS

GEBRUIKSHANDLEIDING

Bij het gebruik van elektrische apparaten moeten de standaard veiligheidsregels worden opgevolgd, inclusief de volgende:

1. Lees alle instructies voor gebruik.
2. Raak geen hete oppervlakken aan.
3. Ter bescherming tegen elektrische schokken, nooit de kabel, stekker, of het apparaat zelf onderdompelen in water of in een andere vloeistof.
4. Het is niet bedoeld voor gebruik door kinderen en dat is ook niet toegestaan.
5. Haal de stekker uit het stopcontact als het niet gebruikt wordt en voor het schoonmaken. Laat het eerst afkoelen voordat uw onderdelen verwijdert en voor het schoonmaken van het apparaat.
6. Het gebruik van accessoires die niet worden aanbevolen door de fabrikant kunnen verwondingen veroorzaken.
7. Niet buiten gebruiken.
8. Laat de kabel niet hangen over de rand van een tafel of aanrecht of boven een heet oppervlak.

9. Plaats het niet op of vlak bij een hete gas of elektrisch fornuis, of in een hete oven.

10. Altijd eerst de stroomkabel aan het apparaat aansluiten, dan pas de stekker in het stopcontact steken. Om de stekker te verwijderen, eerste de schakelaar op OFF zetten, dan de stekker uit het stopcontact halen.

11. Te groot voedsel of metalen keukengerei mag niet in de het apparaat worden gestopt, omdat dit vuur of een elektrische schok kan veroorzaken.

12. Er kan vuur ontstaan als het apparaat tijdens gebruik brandbare materialen aanraakt, waaronder gordijnen, stoffen en muren.

13. Niet schoonmaken met metalen schuursponzen. Er kunnen stukjes afbreken en elektrische onderdelen aanraken, wat een risico op elektrische schok geeft.

14. Wees extreem voorzichtig bij gebruik van bakjes die gemaakt zijn van ander materiaal dan metaal of glas.

15. Bewaar geen andere materialen dan die door de fabrikant worden aanbevolen als het apparaat niet gebruikt wordt.

16. Plaats de volgende materialen niet in het apparaat: Papier, karton, plastic en dergelijke.

17. Gebruik het apparaat niet langer dan 2 minuten.

Daarna moet het apparaat afkoelen tot kamertemperatuur om oververhitting te voorkomen.

18. Als de stroomkabel beschadigd is, dient deze te worden vervangen door de fabrikant, een servicemonteur of een gelijkwaardig gekwalificeerd persoon om gevaren te vermijden.

19. Uw apparaat is uitsluitend ontworpen voor huishoudelijk gebruik. Het is niet ontworpen voor gebruik in de volgende gevallen die niet door de garantie worden gedekt:

- in voor personeel gereserveerde keukenruimten in winkels, kantoren en andere professionele omgevingen,
- in boerenherbergen,
- door klanten van hotels, motels en andere woonomgevingen,
- in bed & breakfast-achtige omgevingen.

20. Er is een gevaar op verwondingen bij verkeerd gebruik. Wees altijd voorzichtig bij gebruik.

21. Altijd de stekker uit het stopcontact halen als het apparaat onbeheerd wordt achtergelaten en voor het in elkaar zetten, uit elkaar halen of het schoonmaken.

22. Dit apparaat kan gebruikt worden door kinderen van 8 jaar en ouder, zolang ze toezicht krijgen of instructies voor het veilig gebruik van dit apparaat hebben gehad en ze de bijbehorende gevaren begrijpen.

Schoonmaken en gebruikersonderhoud mag niet worden uitgevoerd door kinderen, tenzij ze ouder zijn dan 8 jaar en het onder toezicht gebeurt. Houd het apparaat en de stroomkabel uit de buurt van kinderen jonger dan 8 jaar.

23. Dit apparaat kan worden gebruikt door personen met verminderde fysieke, zintuiglijke of mentale vermogens of met gebrek aan ervaring of kennis, op voorwaarde dat zij onder toezicht staan of instructies hebben gekregen over het veilige gebruik van het apparaat en dat zij de mogelijke gevaren volledig begrijpen

BESCHRIJVING VAN HET PRODUCT:

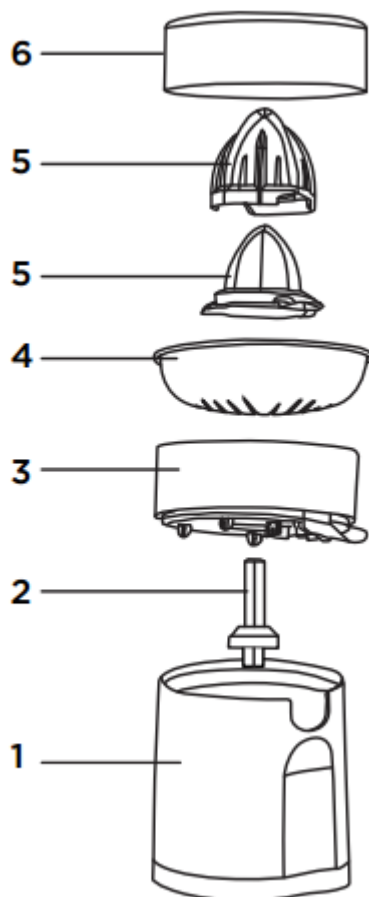

1. BASISUNIT
2. AANDRIJVING
3. SAPCONTAINER
4. FILTER
5. PERSKEGEL
6. TRANSPARANTE DEKSEL

VERMOGEN: 85W
PLASTIC BEHUIZING
PLASTIC FILTER
500ML SAPBEKER
2 PERSHULPMIDDELEN
ANTI-DRUP-FUNCTIE
STOFBESCHERMING

INSTRUCTIES VOOR GEBRUIK

- Voor gebruik van het apparaat dient u alle onderdelen die in contact komen met voedsel te wassen met een normaal schoonmaakmiddel: de bovenkant, kegel, filter, spuitmond en sapcontainer. Goed afdrogen.

ACCESSOIRES

Perskegel

De perskegel is voor grote citrusvruchten, bijv. sinaasappels en citroenen.

Druk lichtjes op het apparaat om de kegel los te maken zoals aangegeven door de pijltjes en verwijder de kleine kegel.

Spuitmond van de sapcontainer.

De sapcontainer heeft een spuitmond die omhoog of omlaag kan.

Als tijdens gebruik de spuitmond omhoog staat, blijft het sap in de container. Als de spuitmond omlaag staat, stroomt het sap in een glas of bakje dat onder de spuitmond staat.

Om de stand van de spuitmond te veranderen, dient u deze met lichte kracht omhoog of omlaag te doen.

Opmerking

Na gebruik moet de spuitmond altijd omhoog staan.

EERSTE GEBRUIK

- Plaats het apparaat op een horizontale en stabiele ondergrond uit de buurt van warmtebronnen.
- Zet het apparaat in elkaar zoals het staat aangegeven.
- Gebruik de juiste kegel in verhouding met de citrusvrucht en zet de spuitmond in de gewenste stand: omhoog of omlaag (kijk bij "Accessoires en spuitmond")
- Rol de stroomkabel helemaal af en steek de stekker in het stopcontact.
- Snijd de citrusvrucht in twee helften en druk elke helft voorzichtig op de perskegel. De sappers begint de draaien. Stop weer met drukken en de sappers stopt met draaien.

Tips en suggesties

Om zoveel mogelijk sap uit het fruit te krijgen, dient u meermaals de citrusvrucht op de kegel te drukken en dus niet langdurig blijven drukken.

Attentie!

- Te veel druk op de kegel kan ervoor zorgen dat de motor blokkeert.
- Laat de sappers niet langer dan 2 minuten aan één stuk door werken.
- Wacht vijf minuten na elk gebruik om de motor te laten afkoelen tot kamertemperatuur.
- Laat de stroomkabel niet over het werkblad hangen.
- Plaats geen scherpe objecten erin als de kegel draait.
- Na gebruik de stekker uit het stopcontact halen en de spuitmond rechtop zetten.

SCHOONMAAK EN ONDERHOUD

- Voordat u iets doet, dient u altijd eerst de stekker uit het stopcontact te halen.
- Haal de sappers uit elkaar en was alle delen-op de motorbasis na-met water een vaatwasmiddel. De motorbasis dient te worden schoongemaakt met een vochtige doek.
- Was de onderdelen nooit in een vaatwasser.
- Niet de basis van het apparaat onderdompelen in water of een andere vloeistof.
- Gebruik nooit chemische of bijtende middelen.

GARANTIE

De garantieperiode op onze producten is 2 jaar, tenzij anders vermeld, beginnend vanaf de datum van de initiële aankoop of bezorgdatum.

Als u problemen of vragen heeft, kunt u eenvoudig onze hulppagina's bezoeken voor tips om problemen op te lossen, de FAQ's en andere gebruikershandleidingen op onze website: <https://sav.hkoenig.com>.

Door de referentienaam van uw apparaat in de zoekbalk te typen, krijgt u toegang tot alle beschikbare online hulpmiddelen, ontworpen om aan uw behoeften te voldoen.

Als u toch niet geen antwoord op uw vraag kunt vinden, klik dan op "Heeft het antwoord uw probleem opgelost? Hierdoor gaat u naar het Aanvraagformulier voor Klantenondersteuning, dat u in kunt vullen om uw verzoek te valideren en hulp te ontvangen.

GARANTIEVOORWAARDEN

De garantie dekt alle mankementen die voortkomen uit normaal gebruik, volgens de sectie gebruik en specificaties in de gebruikershandleiding.

Deze garantie omvat niet verpakings- of transportproblemen tijdens het vervoer van het product door de eigenaar. Het omvat ook niet de normale slijtage van het product, noch het onderhoud of vervangen van verbruiksartikelen.

UITSLUITINGEN VAN DE GARANTIE

- Accessoires en verbruiksartikelen (*).
- Normaal onderhoud van het apparaat.
- Alle mankementen veroorzaakt door verkeerd gebruik (schokken, het niet opvolgen van de aanbevolen stroomvoorziening, in slechte omstandigheden gebruiken, etc.), onvoldoende onderhoud of ondeugdelijk gebruik van het apparaat, alsook het gebruik van ongeschikte accessoires.
- Schade van buitenaf: vuur, waterschade, elektrische stroompiek, etc.
- Apparaten die uit elkaar zijn gehaald, ook gedeeltelijk, door personen die niet er niet gekwalificeerd voor zijn (zoals de gebruiker).
- Producten waarvan het serienummer verdwenen, beschadigd of onleesbaar is, waardoor we het niet kunnen identificeren.
- Producten die verhuurd werden of ter demonstratie of showmodel waren.

(*) Sommige onderdelen van uw apparaat, genaamd verbruiksartikelen, slijten naar verloop van tijd en bij veel gebruik van uw apparaat. Deze slijtage is normaal, maar kan verergerd worden door slechte omstandigheden of onderhoud van uw apparaat. Deze onderdelen worden daarom niet gedekt door de garantie.

De accessoires meegeleverd met het apparaat zijn ook uitgesloten van de garantie. Ze kunnen niet vervangen of gerestitueerd worden. Echter, sommige accessoires zijn te koop via onze website: <https://sav.hkoenig.com/>.

MILIEU

ATTENTIE :



Dit apparaat mag niet met uw ander huishoudelijke toestellen worden verwijderd. Dit product moet op een geselecteerde stortplaats verwijderd worden. U kunt bij de gemeente een indiceerde plaats aanvragen. Elektrisch en elektronische producten kunnen gevaarlijke stoffen inhouden die schadelijk zijn voor mensen en het milieu en moet recycled worden. Het symbool aan de kant geeft aan dat het een elektrisch en elektronisch toestel is en zijn dus artikelen van een selectieve collectie. Het beeld geeft een afvalbak met een X teken aan.

Adeva SAS / H.Koenig Europe - 8 rue Marc Seguin - 77290 Mitry Mory - France
www.hkoenig.com - sav@hkoenig.com - contact@hkoenig.com - Tél: +33 1 64 67 00 05

ESPAÑOL

Al usar aparatos eléctricos siempre debe tomar las precauciones básicas de seguridad, dentro de las cuales se incluyen las siguientes:

1. Lea atentamente todas las instrucciones en este manual antes de utilizar su extractor de jugos.
2. No toque las superficies calientes.
3. Para evitar choques eléctricos, no sumerja el enchufe, el cable de alimentación o la base en agua u otros líquidos.
4. Este extractor no debe ser usado por niños pequeños. Mantenga al extractor y su cable de alimentación fuera del alcance de los niños.
5. Siempre desenchufe el cable del tomacorriente cuando no esté en uso y antes de efectuar su limpieza. Deje enfriar de colocar o retirar cualquier componente del extractor de jugos.
6. Nunca use el extractor de jugos con accesorios que no sean los recomendados por el fabricante. Otros accesorios pueden suponer un peligro para el usuario y/o dañar el aparato.
7. El extractor de jugos no debe ser usado al aire libre.
8. No cuelgue el cable de alimentación sobre el borde de la mesa, ni permita que toque superficies calientes.

9. No coloque el aparato cerca de fuentes de calor: calentadores de agua, cocinas eléctricas, fogón de gas, etc.
10. Siempre conecte primero el enchufe al aparato y luego enchufe el cable al tomacorriente. Para desconectar, gire el botón a la posición de APAGADO, luego retire el enchufe del tomacorriente.
11. No se deben colocar en el aparato productos alimenticios grandes, ni materiales como papel, cartón, plásticos, metales, etc. Si dichos objetos se insertan en el extractor de jugos, el filtro podría atascarse, pudiendo provocar un incendio.
12. Puede provocar un incendio si el aparato está cubierto o toca materiales inflamables como cortinas, objetos de decoración, paredes y similares cuando está en funcionamiento.
13. No utilice estropajos metálicos para limpiar el extractor de jugos. Los pedazos de metal pueden desprenderse y tocar partes eléctricas, lo que implica un riesgo de descarga eléctrica.
14. Se debe extremar la precaución al utilizar recipientes fabricados con otro material que no sea metal o vidrio.
15. No almacene ningún material que no sean los accesorios recomendados por el fabricante en este aparato cuando no esté en uso.

16. No se deben colocar, en el extractor, materiales como papel, cartón, plásticos, metales y similares.

17. No opere el extractor por más de 2 minutos. Después de ese tiempo, apáguelo y deje que se enfríe a temperatura ambiente.

18. Si el cable de alimentación está deteriorado, deberá ser reemplazado por el fabricante, su agente de servicios técnicos o una persona cualificada para evitar riesgos.

19. Su aparato ha sido diseñado para uso doméstico únicamente. No fue diseñado para usarse en los siguientes casos que no están cubiertos por la garantía:

- en áreas de cocina reservadas para el personal en tiendas, oficinas y otros entornos profesionales,
- en posadas agrícolas,
- por clientes de hoteles, moteles y otros entornos residenciales,
- en entornos de tipo alojamiento y desayuno.

20. Opere su extractor con cuidado para evitar posibles lesiones por mal uso.

21. Siempre desenchufe el cable del tomacorriente si deja el extractor de jugos desatendido y antes de montar, desmontar o limpiar.

22. Este aparato puede ser usado por niños de al menos 8 años, siempre y cuando estén supervisados y hayan

recibido instrucciones para el uso seguro del extractor y entienden los peligros involucrados. La limpieza y el mantenimiento no deben ser realizados por niños, a menos que sean mayores de 8 años y estén supervisados por un adulto. Mantenga al extractor y su cable de alimentación fuera del alcance de los niños menores de 8 años.

23. Este aparato puede ser utilizado por personas con capacidades físicas, sensoriales o mentales reducidas o con falta de experiencia o conocimientos, siempre que sean supervisadas o instruidas en el uso seguro del aparato y que entiendan perfectamente los peligros potenciales.

DESCRIPCIÓN DEL PRODUCTO

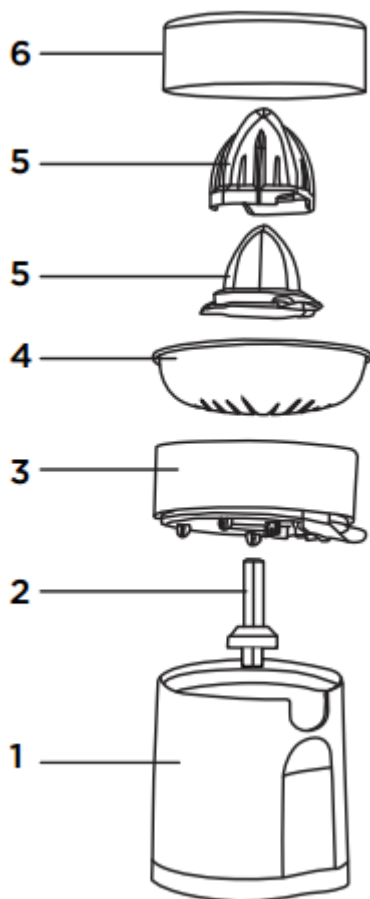

- | | |
|----|--------------------|
| 1. | Base del motor |
| 2. | Eje de Transmisión |
| 3. | Colector de pulpa |
| 4. | Filtro |
| 5. | Exprimidor |
| 6. | Tapa Transparente |

Potencia: 85
Carcasa de Plástico
Filtro Plástico
Jarra de Jugo 500ML
2 Exprimidores

INSTRUCCIONES DE USO

Antes de usar el extractor de jugos por primera vez, lave minuciosamente todas las partes que entren en contacto con los alimentos con un detergente lavavajillas normal: tapa superior, filtro, exprimidores y recipiente para jugo. Después de lavados seque bien.

ACCESORIOS

– Exprimidores

El exprimidor grande es para frutas cítricas grandes, es decir, naranjas y limones. Presione ligeramente las extremidades de la unidad para separar los exprimidores como lo indica las flechas, y al mismo tiempo quitar el exprimidor pequeño.

– Boquilla de la jarra de jugo

La Jarra de jugo tiene una boquilla que se puede subir o bajar. Durante el uso, si la boquilla está en la posición elevada el jugo permanece dentro de la jarra. Por otro lado, si la boquilla está en la posición baja, entonces el jugo cae directamente dentro de un vaso o recipiente colocado debajo de la boquilla. Para cambiar la posición de la boquilla, muévela hacia arriba o hacia abajo con una ligera presión.

Nota: Después de usar la boquilla colóquela en la posición elevada.

PREPARANDO JUGOS

- Apoye el extractor de jugos sobre una superficie horizontal y estable lejos de fuentes de calor.
- Monte el extractor de jugos siguiendo el procedimiento indicado.
- Utilice exprimidor adecuado al tamaño de los cítricos y mueva la boquilla a la posición deseada: elevada o baja (consulte la sección “Accesorios: Boquilla de la jarra de jugo”)
- Desenrolle completamente el cable de alimentación y conecte el enchufe al tomacorriente.
- Corte los cítricos en dos secciones y presione ligeramente cada mitad sobre el exprimidor. El exprimidor comienza a girar. Simplemente quite la presión del exprimidor para detenerlo.

CONSEJOS Y SUGERENCIAS

Para obtener la mayor cantidad de jugo posible de la fruta, presiónela en el exprimidor varias veces en lugar de mantenerla presionada continuamente.

¡Atención!

- Demasiada presión sobre el exprimidor puede bloquear el motor.
- No deje que el exprimidor funcione durante más de dos minutos consecutivos.
- Espere cinco minutos entre cada uso para permitir que el motor se enfríe a temperatura ambiente.
- No deje que el cable de alimentación cuelgue de la mesa.
- No inserte cubiertos u objetos afilados mientras el exprimidor se esté moviendo.
- Después de cada uso, desconecte el enchufe del tomacorriente y coloque la boquilla en la posición elevada.

LIMPIEZA Y MANTENIMIENTO

- Antes de realizar la limpieza o el mantenimiento del extractor de jugos, asegúrese de apagarlo y desconectarlo del tomacorriente.
- Desmontar el exprimidor y lavar todas las piezas, excepto la base del motor, con agua y detergente lavavajillas. La base del motor solo debe limpiarse con un paño ligeramente húmedo.
- Nunca lave las piezas en el lavavajillas.
- Nunca sumerja la base del motor dentro del agua.
- No utilice nunca sustancias químicas o abrasivas para lavar el extractor de jugos.

GARANTÍA

El periodo de garantía de nuestros productos es de 2 años, salvo que la ley estipule lo contrario, a partir de la fecha de la compra inicial o de la fecha de entrega.

Si tiene algún problema o pregunta, puede acceder fácilmente a nuestras páginas de ayuda, consejos para solucionar problemas, preguntas frecuentes y manuales de usuario en nuestro sitio de servicio: <https://sav.hkoenig.com>.

Al escribir el nombre de referencia de su dispositivo en la barra de búsqueda, puede acceder a toda la asistencia en línea disponible, diseñada para satisfacer mejor sus necesidades.

Si sigue sin encontrar una respuesta a su pregunta o problema, haga clic en "¿La respuesta ha resuelto su problema? Esto le llevará al formulario de solicitud de asistencia posventa, que puede rellenar para validar su solicitud y obtener ayuda.

CONDICIONES DE GARANTÍA

La garantía cubre todos los fallos que se produzcan en el contexto de un uso normal, de acuerdo con los usos y especificaciones del manual de usuario.

Esta garantía no se aplica a los problemas de embalaje o transporte durante el envío del producto por parte del propietario. Tampoco incluye el desgaste normal del producto, ni el mantenimiento o la sustitución de piezas consumibles.

EXCLUSIÓN DE GARANTÍA

- Accesorios y piezas de desgaste (*).
- Mantenimiento normal del aparato.
- Todas las averías derivadas de un uso incorrecto (golpes, incumplimiento de las recomendaciones de alimentación eléctrica, malas condiciones de uso, etc.), de un mantenimiento insuficiente o de un mal uso del aparato, así como del uso de accesorios inadecuados.
- Daños de origen externo: incendio, daños por agua, sobrecarga eléctrica, etc.
- Cualquier equipo que haya sido desmontado, incluso parcialmente, por personas que no estén autorizadas a hacerlo (en particular el usuario).
- Productos cuyo número de serie falte, esté dañado o sea ilegible, lo que no permitiría su identificación.
- Productos sujetos a alquiler, demostración o exposición.

(*) Algunas piezas de su aparato, conocidas como piezas de desgaste o consumibles, se deterioran con el tiempo y la frecuencia de uso de su aparato. Este desgaste es normal, pero puede acentuarse por las malas condiciones de uso o de mantenimiento de su aparato. Por lo tanto, estas piezas no están cubiertas por la garantía.

Los accesorios suministrados con el aparato también están excluidos de la garantía. No se pueden cambiar ni reembolsar. No obstante, algunos accesorios pueden adquirirse directamente en nuestro sitio web: <https://sav.hkoenig.com/>

MEDIO AMBIENTE

ATENCIÓN:



No se deshaga de este producto como lo hace con otros productos del hogar. Existe un sistema selectivo de colecta de este producto puesto en marcha por las comunidades, debe de informarse en su ayuntamiento acerca de los lugares en los que puede depositar este producto. De hecho, los productos eléctricos y electrónicos pueden contener sustancias peligrosas que tienen efectos nefastos para el medio ambiente o para la salud humana y deben ser reciclados. El símbolo aquí presente indica que los equipos eléctricos o electrónicos deben de ser cuidadosamente seleccionados, representa un recipiente de basura con ruedas marcado con una X.

Adeva SAS / H.Koenig Europe - 8 rue Marc Seguin, 77290 Mitry-Mory, France

www.hkoenig.com - <https://sac.hkoenig.com/> - Tél: +33 1 64 67 00 05

ITALIANO

Quando si utilizzano apparecchi elettrici, è necessario seguire sempre le precauzioni di sicurezza di base, comprese le seguenti:

1. Leggere tutte le istruzioni prima dell'utilizzo.
2. Non toccare le superfici calde.
3. Per proteggersi da scosse elettriche, non immergere il cavo, la spina o l'apparecchio stesso in acqua o altri liquidi.
4. Non è consentito nessun uso da parte dei bambini.
5. Scollegare dalla presa quando non in uso e prima della pulizia. Lasciar raffreddare prima di inserire o togliere parti.
6. L'utilizzo di accessori non consigliati dal produttore dell'apparecchio può causare lesioni.
7. Non utilizzare all'aperto.
8. Non lasciare che il cavo penda dal bordo del tavolo o del bancone né che entri in contatto con le superfici calde.
9. Non collocare sopra o vicino a fornelli a gas o elettrici caldi o in un forno caldo.
10. Collegare sempre prima la spina all'apparecchio, quindi collegare il cavo alla presa a muro. Per scollegare, ruotare qualsiasi comando in posizione OFF, quindi rimuovere la spina dalla presa a muro.

11. Cibi di grandi dimensioni o utensili di metallo non devono essere inseriti nell'apparecchio poiché potrebbero causare un incendio o il rischio di scosse elettriche.

12. Può verificarsi un incendio se l'apparecchio è coperto o se tocca materiali infiammabili come tende, tendaggi, pareti e simili quando è in funzione.

13. Non pulire con pagliette metalliche. I pezzi potrebbero staccarsi dal pad ed entrare in contatto le parti elettriche, comportando il rischio di scosse elettriche.

14. È necessario prestare la massima attenzione quando si utilizzano contenitori costruiti con materiale diverso dal metallo o dal vetro.

15. Non conservare materiali diversi dagli accessori consigliati dal produttore in questa unità quando non è in uso.

16. Non posizionare nessuno dei seguenti materiali all'interno dell'unità: carta, cartone, plastica e simili.

17. Non utilizzare l'apparecchio per più di 2 minuti consecutivi.

Suonerati I due minuti l'apparecchio deve raffreddarsi a temperatura ambiente per non surriscaldarsi.

18. Se il cavo di alimentazione è danneggiato, deve essere sostituito dal produttore, dal suo agente di servizio o da persone qualificate allo stesso modo per evitare rischi.

19. L'apparecchio è stato progettato esclusivamente per uso domestico. Non è stato progettato per essere utilizzato nei seguenti casi non coperti dalla garanzia:

- nelle aree cucina riservate al personale di negozi, uffici e altri ambienti professionali,
- nelle locande dell'agriturismo,
- da clienti di hotel, motel e altri ambienti residenziali,
- in ambienti tipo bed and breakfast.

20. Ci potrebbero essere potenziali danni derivanti da un uso improprio. Si prega di maneggiare l'apparecchio con cura.

21. Scollegare sempre l'apparecchio dalla rete se lasciato incustodito e prima del montaggio, smontaggio o della pulizia.

22. Questo apparecchio può essere utilizzato da bambini di età pari o superiore a 8 anni se supervisionati o istruiti sull'uso dell'apparecchio in modo sicuro e se comprendono i pericoli annessi. La pulizia e la manutenzione dell'utente non devono essere eseguite da bambini a meno che non abbiano un'età superiore agli 8 anni e siano sorvegliati. Tenere l'apparecchio e il relativo cavo fuori dalla portata dei bambini di età inferiore agli 8 anni.

23. Questo apparecchio può essere usato da persone con ridotte capacità fisiche, sensoriali o mentali o con mancanza di esperienza o conoscenza, a condizione che siano sorvegliate o istruite sull'uso sicuro dell'apparecchio e che comprendano pienamente i potenziali pericoli.

DESCRIZIONE DEL PRODOTTO:

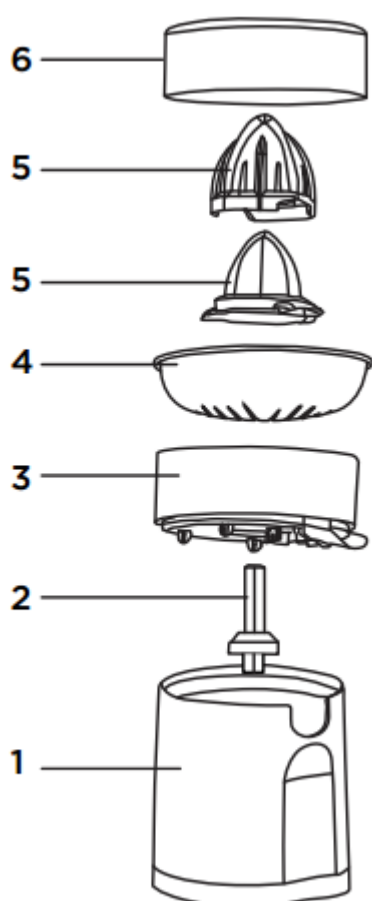

1. UNITÀ PRINCIPALE
2. ALBERO DI TRASMISSIONE
3. CONTENITORE SUCCO
4. FILTRO
5. CONO DI SPREMITURA
6. COPERCHIO TRASPARENTE

POTENZA : 85W
SCocca IN MATERIALE PLASTICO
FILTRO IN PLASTICA
CONTENITORE SUCCO DA 500ML
2 ACCESSORI DI SPREMITURA
NTI - FUNZIONE DRIP
COPERTURA ANTIPOLVERE

ISTRUZIONI PER L'USO

- Prima di utilizzare l'apparecchio, lavare tutte le parti che entrano in contatto con gli alimenti con un normale detersivo per stoviglie: coperchio superiore, cono, filtro, beccuccio e contenitore per il succo. Asciugare accuratamente.

ACCESSORI

Cono di spremitura

Il cono per spremere è per grandi agrumi, cioè arance e limoni.

Premere leggermente le estremità dell'unità per separare i coni come indicato da le frecce e allo stesso tempo rimuovere il cono piccolo.

Beccuccio del contenitore di succo

Il contenitore del succo ha un beccuccio che può essere alzato o abbassato

Durante l'uso, se l'erogatore dell'apparecchio è in posizione sollevata il succo rimane all'interno del contenitore. Se invece il beccuccio è in posizione abbassata, il succo cade direttamente all'interno di un bicchiere o NEL contenitore posto sotto il beccuccio.

Per modificare la posizione dell'erogatore, spostare l'erogatore verso l'alto o verso il basso con una leggera pressione.

Nota

Dopo l'uso, l'erogatore deve essere sempre in posizione sollevata

AVVIAMENTO INIZIALE

- Appoggiare l'apparecchio su una superficie orizzontale e stabile lontano da fonti di calore.
- Montare l'apparecchio seguendo la procedura indicata.
- Utilizzare il cono in relazione alla dimensione dell'agrume e spostare il beccuccio del contenitore nella posizione desiderata: sollevato o abbassato (fare riferimento alla sezione "Accessori e beccuccio contenitore")
- Srotolare completamente il cavo di alimentazione e collegare la spina alla presa di corrente.
- Tagliare gli agrumi in due sezioni e premere leggermente ciascuna metà sul cono di spremitura. Lo spremiagrumi inizia a girare. Basta interrompere la pressione dal cono per fermare lo spremiagrumi.

Suggerimenti e indicazioni

Per ottenere più succo possibile dal frutto, premere più volte gli agrumi sul cono invece di tenerli continuamente pressati.

Attenzione!

- Una pressione eccessiva sul cono può causare il blocco del motore.
- Non lasciare che lo spremiagrumi funzioni per più di due minuti consecutivi.
- Attendere cinque minuti tra un utilizzo e l'altro per consentire al motore di raffreddarsi a temperatura ambiente.
- Non lasciare che il cavo di alimentazione penda dal piano del banco.
- Non inserire posate o oggetti appuntiti mentre il cono è in movimento.
- Dopo l'uso, scollegare la spina dalla presa di corrente e posizionare il beccuccio in posizione sollevata.

PULIZIA E MANUTENZIONE

- Prima di eseguire qualsiasi operazione scollegare sempre la spina dalla presa di corrente.
- Smontare lo spremiagrumi e lavare tutte le parti, tranne la base del motore, con acqua e detersivo per piatti. La base del motore deve essere pulita solo con un panno leggermente umido.
- Non lavare mai le parti in lavastoviglie.
- Non immergere il corpo dell'apparecchio in acqua o altri liquidi.
- Non utilizzare mai sostanze chimiche o abrasive.

GARANZIA

Il periodo di garanzia per i nostri prodotti è di 2 anni, se non diversamente stabilito dalla legge, a partire dalla data di acquisto iniziale o di consegna.

Se avete problemi o domande, potete facilmente accedere alle nostre pagine di aiuto, consigli per la risoluzione dei problemi, FAQ e manuali d'uso sul nostro sito post-vendita: <https://sav.hkoenig.com>.

Digitando il nome di riferimento del tuo dispositivo nella barra di ricerca, puoi accedere a tutto il supporto online disponibile, progettato per soddisfare al meglio le tue esigenze.

Se ancora non riesci a trovare una risposta alla tua domanda o al tuo problema, allora clicca su "La risposta ha risolto il tuo problema? Questo vi porterà al modulo di richiesta di supporto post-vendita, che potete completare per convalidare la vostra richiesta e ottenere aiuto.

CONDIZIONI DI GARANZIA

La garanzia copre tutti i guasti derivanti da un uso normale, in conformità con gli usi e le specifiche del manuale utente.

Questa garanzia non si applica a problemi di imballaggio o di trasporto durante la spedizione del prodotto da parte del proprietario. Non include inoltre la normale usura del prodotto, né la manutenzione o la sostituzione delle parti di consumo.

ESCLUSIONE DELLA GARANZIA

- Accessori e parti soggette a usura (*).
- Normale manutenzione dell'apparecchio.
- Tutti i guasti derivanti da un uso improprio (urti, mancato rispetto delle raccomandazioni sull'alimentazione, cattive condizioni d'uso, ecc.), da una manutenzione inadeguata o da un uso improprio dell'apparecchio, nonché dall'uso di accessori inadeguati.
- Danni di origine esterna: incendio, danni d'acqua, sovratensione elettrica, ecc.
- Qualsiasi attrezzatura che sia stata smontata, anche parzialmente, da persone diverse da quelle autorizzate a farlo (in particolare l'utente).
- Prodotti per i quali il numero di serie è mancante, danneggiato o illeggibile, il che non permetterebbe la sua identificazione.
- Prodotti soggetti a noleggio, dimostrazione o esposizione.

(*) Alcune parti del suo apparecchio, note come parti soggette a usura o materiali di consumo, si deteriorano con il tempo e la frequenza d'uso del suo apparecchio. Questa usura è normale, ma può essere accentuata da cattive condizioni d'uso o di manutenzione del vostro apparecchio. Queste parti non sono quindi coperte dalla garanzia.

Anche gli accessori forniti con l'apparecchio sono esclusi dalla garanzia. Non possono essere scambiati o rimborsati. Tuttavia, alcuni accessori possono essere acquistati direttamente dal nostro sito web: <https://sav.hkoenig.com/>.

AMBIENTE

ATTENZIONE:



Non gettare quest' apparecchio tra i rifiuti domestici. Per questo tipo di prodotti è fornito dai comuni un sistema di raccolta e ritiro in zona ed è quindi un dovere informarsi per conoscere il giusto smistamento del rifiuto. Infatti, i prodotti elettrici ed elettronici possono contenere sostanze pericolose che hanno effetti dannosi sull'ambiente o sulla nostra salute e quindi devono essere riciclati. Il simbolo al lato indica che le apparecchiature elettriche ed elettroniche fanno parte di una raccolta selettiva e differenziata (rappresentata da un bidone su due ruote sbarrato da una croce).

Adeva SAS / H.Koenig Europe - 8 rue Marc Seguin, 77290 Mitry-Mory, France
www.hkoenig.com - <https://assistenza.hkoenig.com> - Tél: +33 1 64 67 00 05



FR

Cet appareil se recycle

À DÉPOSER EN MAGASIN  OU  À DÉPOSER EN DÉCHÈTERIE

Points de collecte sur www.quefairedemesdechets.fr
Privilégiez la réparation ou le don de votre appareil !