



Instruction manual
Manuel d'utilisation
Benutzerhandbuch
Gebruiksaanwijzing
Manual de usuario
Manuale d'uso



SWIP150

Steam mop
Balai vapeur
Dampfwischer
Stoomzwabber
Fregona de vapor
Scopa a vapore



ENGLISH

Safety instructions

WARNING: Read all safety warnings and all instructions. Failure to follow the warnings and instructions listed below may result in electric shock, fire and/or serious injury.

Warning: When using electrical appliances, basics safety precautions, including the following, should always be followed to reduce the risk of fire, electric shock, personal injury and material damage.

- Read all of this manual carefully before using the appliance.
- The intended use is described in this manual. The use of any accessory or attachment or the performance of any operation with this appliance other than those recommended in this instruction manual may present a risk of personal injury.
- Retain this manual for future reference.

Using your appliance

- Do not direct steam at people, animals, electrical appliances or electrical outlets.
- Do not expose to rain.
- Do not immerse the appliance in the water.
- Do not leave the appliance unattended. Keep children away from unit while in use.
- Do not leave the appliance connected to an electrical outlet when not in use.

- Never pull the power cord to disconnect the appliance from the socket. Keep the appliance cord away from heat, oil and sharp edges.
- Do not handle steam cleaner with wet hands.
- Do not pull or carry by cord, use cord as a handle, close door on cord, pull cord around sharp corners or expose cord to heated surfaces.
- Do not use appliance in an enclosed space filled with vapor given off by oil-base paint thinner, some moth-proofing substances, flammable dust, or other explosive or toxic vapors.
- do not use on leather, wax polished furniture or floors, synthetic fabrics, velvet or other delicate, steam-sensitive materials.
- Do not use on any unsealed hard floor surfaces. Additionally, on surfaces that have been treated with wax or some no-wax floors, the sheen may be removed by the heat and steam action. It is always recommended to test an isolated area of the surface to be cleaned before proceeding. We also recommend that you check the use and care instructions from the floor manufacturer.
- Never put de-scaling, aromatic, alcoholic or detergent products into the steam mop, as this may damage it or make it unsafe for use.
- If the circuit breaker activates while using the steam function, discontinue product use immediately and contact the customer support center. (Beware of the risk of electrical shock.)

- The appliance emits very hot steam to sanitize the area of use. This means that the steam head and cleaning pads get very hot during use.

! **Caution:** Always wear suitable shoes when using your steam mop and when changing the accessories on your steam mop. Do not wear slippers or open-toed footwear.

- The lid may become hot during use.

- Care should be taken when using this appliance. DO NOT touch any parts which may become hot during use.

- Do not use when micro-fiber cleaning pad not install correct.

Safety of others:

- This appliance is not intended for use by persons (including children) with reduced physical, sensory or mental capabilities, or lack of experience and knowledge, unless they have been given supervision or instruction concerning the use of the appliances by a person responsible for their safety.

- Children should be supervised to ensure that they do not play with the appliance.

- This appliance may be used by children of at least 8 years of age, as long as they are supervised and have been given instructions about using the appliance safely and are fully aware of the dangers involved.

- Cleaning and maintenance should not be carried out by children unless they are at least 8 years of age and are supervised by an adult.

- Keep the appliance and its power cord out of reach of children under 8 years of age.
- When using electrical equipment, safety precautions must always be taken to prevent the risk of fire, electric shock and/or injury in the event of misuse.
- Make sure that the voltage rating on the typeplate corresponds to your main voltage of your installation. If this is not the case, contact the dealer and do not connect the unit.
- Never leave the unit unattended while in operation.
- The device must not be used if it has been dropped, if obvious signs of damage are visible or if it has leaks.
- Please keep this document at hand and give it to the future owner in case of transfer of your device
- Do not operate this appliance if it has a damaged cord or plug, if it is not working properly or if it has been damaged or dropped. If the supply cord is damaged, it must be replaced by the manufacturer or its service agent or a similarly qualified person in order to avoid a hazard.
- This device is not intended for use by persons with reduced capacity on the physical, mental or sensory or lack of experience and knowledge (including children), unless he has them was asked to monitor or if they have had instructions on the use of the appliance by a person responsible for their safety. Children should be supervised to ensure they do not play with the device.

SAFETY GUIDELINES-DEFINITIONS

It is important for you to read and understand this manual. The information it contains relates to protecting YOUR SAFETY and PREVENTING PROBLEMS. The symbols below are used to help you recognize this information.

! **DANGER:** Indicates an imminently hazardous situation which, if not avoided, will result in death or serious injury.

! **WARNING:** Indicates a potentially hazardous situation which, if not avoided, could result in death or serious injury.

! **CAUTION:** Indicates a potentially hazardous situation which, if not avoided, may result in minor or moderate injury.

NOTICE: Used without the safety alert symbol indicates a potentially hazardous situation which, if not avoided, may result in property damage.

Residual risks:

Additional residual risks may arise when using the tool which may not be included in the enclosed safety warnings. These risks can arise from misuse, prolonged use, etc.

Even with the application of the relevant safety regulations and the implementation of safety devices, certain residual risks can not be avoided. These include

- Injuries caused by touching any moving parts.
- Injuries caused by touching any hot parts.
- Injuries caused when changing any parts or accessories.
- Injuries caused by prolonged use of the appliance. When using any appliance for prolonged periods ensure you take regular breaks.

STANDARD FEATURES

- A handle
- B Main body
- C tubes
- D steam head
- E Microfiber pad
- F Carpet Glider
- G Measuring Cup
- H Window Squeegee
- I Small Scrub Brush
- J Big Scrub Brush
- K Angle Nozzle
- L Grout Cleaning Tool
- M Scraping Tool
- N Accessory Adaptor
- O Garment Steamer Cloth

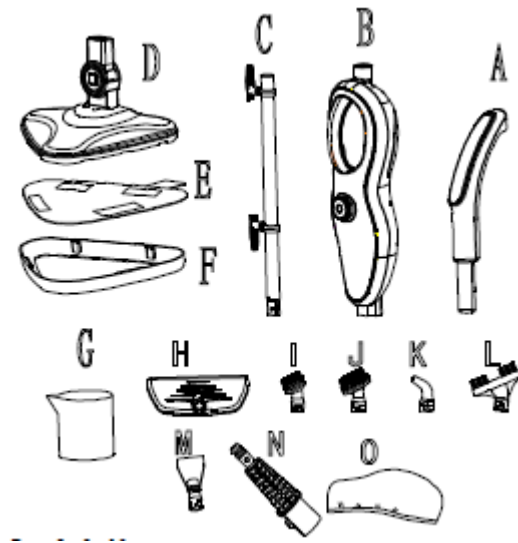

Product Components

- 1 Handle
- 2 Hang up hook
- 3 Tubes
- 4 Water tank
- 5 Water tank cap
- 6 Handheld handle
- 7 Power cord
- 8 Steam control knob
- 9 Power switch
- 10 Steam head Spindle
- 11 Steam head
- 12 Filter
- 13 Main body steam button

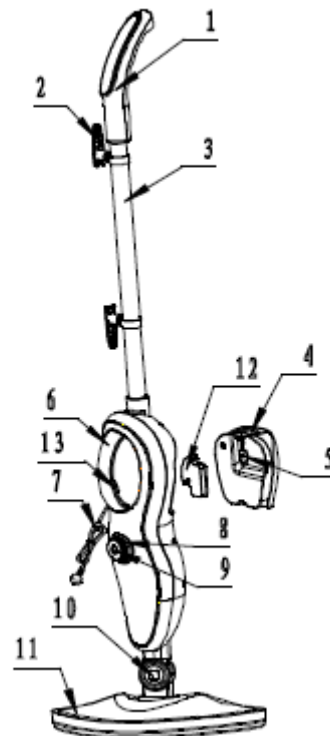

FUNCTION AND SPECIFICATION

Function

- removable water tank;
- continuous steam output(up to 5 minutes continuously working , the steam averaged): 26g / min;
- Steam output time: 15 to 20 min
- Red and blue light, warm-up and work instructions;
- pressure relief protection, keeping the pressure in the heating unit constant;
- the angle of the rotation axis in the cleaner is greater;
- A filter function in water inlet

Specification

- Rated voltage: 230V
- Rated frequency: 50Hz
- Output power: 1500W (+5%,-10%)
- water tank capacity: 370mL
- Waterproof level: IPX4

ASSEMBLY

NOTE: Each steam mop is 100% tested in the factory to ensure product performance and safety. When assembling your new steam mop for the first time you may notice water residue inside of the unit.

!WARNING: Before attempting any of the following operations, make sure that the appliance is switched off and unplugged and that the appliance is cold and contains minimal or no water.

Attaching the handle

- Slide the handle tube B into the handle A until it clicks into place;
- Slide the handle tube C with handle installed to the main body F, until it clicks into place;
- The handle can be removed from the steam mop body for easy storage by pressing the Handle tube button;

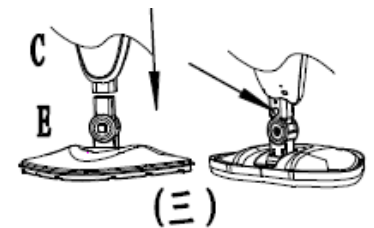
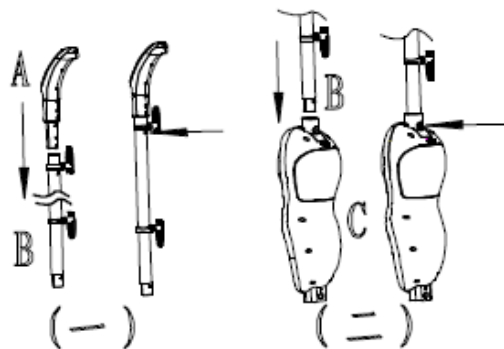

Attaching the steam head

- Slide the bottom end of main body C onto the steam head E until steam head spindle 9 clicks into place
- The Steam head E can be removed from the Main body C by pressing salient point on the Steam head E spindle

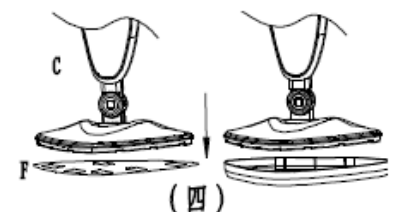

Attaching a cleaning pad

- Because of barb design at the bottom of steam head C, just place a micro-fiber cleaning pad F to steam head, they can bond hard.;
- Place the front of your shoe onto the cleaning pad removal Tab and press down firmly.

Attaching Carpet Gilder

- Press the micro-fiber cleaning pad L with main body to Carpet gilder F by vertical pressure, until it into place.
- Place the front of your shoe onto the cleaning pad removal tab And press down firmly, carpet gilder will remove form steam head.

OPERATION

1. Filling the water tank

Method one:

Open the water tank cup 5, fill 370 ml water use measuring cup
And then to close water tank cup 5

Method two:

- Remove the water tank from main body, open the Water tank cup 5, fill The water tank from water faucet and then to close water tank cup 5;
- Install the water tank 5 to main body C until it clicks into place.

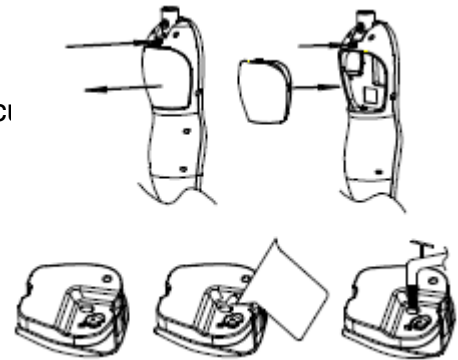

2. Plug in the appliance to a grounded outlet.

3. When switch the appliance on, the indicator lights will turn red, it indicate preheating. If the lights does not illuminate, please check the "troubleshooting" section for more details;

4. The product cold warm-up time of 30 seconds, after the completion of the preheat indicator color conversion is blue, the product began to work;

NOTICE: If power failure in the middle of the warm-up or power-off after the warm-up is complete, turn the power supply on again, according to the interval of the power is turned on again, the product may repeat the above warm-up operation.

5. When normal cleaning, the steam head has big rotary angle, can clean corners and also can clean low space.

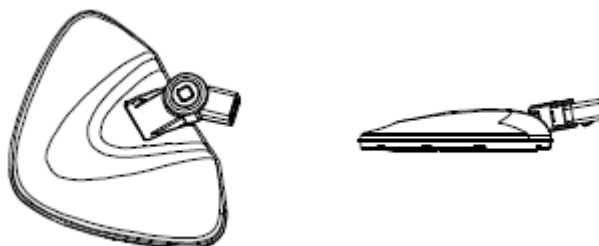

6. Add control volume by turn steam control knob 8 clockwise, and counterclockwise to reduce, User can adjust steam volume according different objects

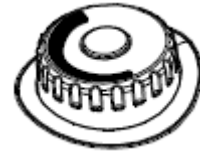

CLEANING AND MAINTENANCE

BE SURE THAT THE UNIT IS DISCONNECTED FROM THE POWER OUTLET WHEN PERFORMING CLEANING

Drain the remaining water in the tank and clean the tank after every use.

How to decalcify the Water Tank interior

WARNING: To reduce the risk of injury - unplug the steam mop and allow it to cool before servicing

To clean calcium deposits that build up inside the Water Tank , add one or two tablespoons of white vinegar to a full Water Tank close the Water Tank Cap and then shake the contents. **DO NOT TURN THE STEAMER ON.**

Cleaning procedure to remove lime scale

If your steam mop begins to produce steam more slowly than usual or stops producing steam, you may need to remove lime scale. Lime scale can develop over time on the metal parts and greatly affect mop performance.

It is necessary to remove lime scale on regular basis every 25-50 times you use a full tank of water or at least once a month, especially in areas with hard water.

The frequency of lime scale removal depends upon the hardness of you tap water and how often you use the steam mop.





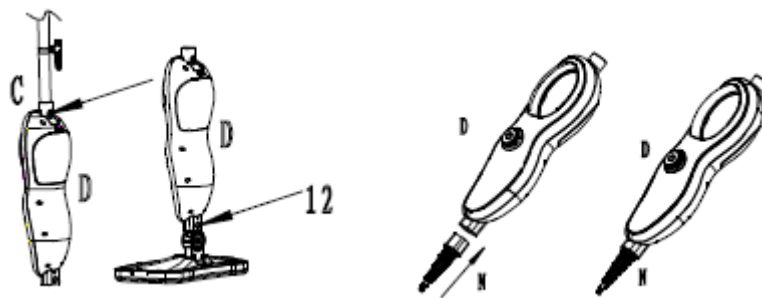

USA AS STEAM CLEANER IN HAND

- Press the tube button to remove the tube 2C from the main body D.
- Press salient point at the steam head spindle 12 to remove the steam head from main body D.
- Slide the steam handle Q into the main body D until it clicks into place, Press the steam handle switch to start steam.
- Install the accessory adaptor N at the top of main body D, until it into place.
- Choose the appropriate accessories (check accessories use list), according to arrow indicator to align and implant to accessory adaptor F, then turn anticlockwise, until it into place.
- Press salient point at the accessory adaptor N to remove the adaptor from main body D



ACCESSORIES CHAR:

!CAUTION! Before cleaning any electrical appliance, check and follow appliance manufacture's cleaning guidelines.		
ACCESSORY	REQUIRED ACCESSORIES THAT MUST BE CONNECTED TO THE ACCESSORY ADAPTOR	SUGGESTD USE
Window Squeegee/Garment Steaming Tool		Shower glass doors, mirrors, glass, removing soap scum and grime. Garment tool for taking wrinkles out of garments, steaming draperies, tablecloths, and more.

Small and Medium Scrub brushes		Oven, microwaves, stove tops, showers, bathtubs, faucet fixtures, tile, grout, toys, refrigerators, etc.
Angle Nozzl		Stove tops, around faucet edges, grout, microwaves, sinks, hard to reach areas, etc.
Grout cleaning Tool		Cleaning all grout lines, sanded or non-sanded.
Scraping Tool		Scraping baked on food, grime, and grease. Removing residue or other difficult substances from surfaces, such as stove tops and ovens
Garment Steamer Cloth		For use when steaming garments, draperies, tablecloths, etc.
Microfiber Pad		For general cleaning of hard floors and refreshing carpets.

By using cleaning solution

- 1.Prepare a solution of 1/3 white vinegar and 2/3 tap water and add to the water tank.
- 2.Secure and position the unit to ensure steam released is aimed away from the floor or surrounding objects and surface. Plug the unit in, turn the unit ON by pressing the power switch, and allow the unit to produce steam unit the vinegar/water solution in used up.
- 3.Repeat the above procedure as many times as necessary unit a normal steam flow rate is achieved.
- 4.Fill the water tank with fresh water and rinse out.
- 5.Fill the water tank with fresh water, attach to the unit and releasee steam through the system unit the water tank is empty.

WARNING

Don't leave the steamer unattended during the lime scale removal process and/or while in use

NOTICE:

Preform a test cleaning on a suitable isolated area after each lime scale removal to ensure that there is no debris left in the system.

This product contains no serviceable parts. Do not try to repair it yourself. Any servicing that requires disassembly other than cleaning must be performed by a qualified appliance repair technician.

ALL servicing should be done by an authorized service representative.

CLEANING MICROFIBER PAD

- Machine washable on "warm" setting. Always use a mild detergent.
- For best care results, lay flat to dry;
- **IMPORTANT:** Allow the steamer to fully cool down before performing any maintenance or troubleshooting checks.
- **IMPORTANT:** Never use bleach or fabric softener when washing the microfiber cleaning pad.

STORAGE

- After the steamer is used, turn power off and then unplug the power cord.
- Take out the water tank, and empty the residual water in the tank and clean the external surface with a dry cloth. Until the steam mop cools down, clean appliances.
- Remove the cleaning pad and wash it so that it will be ready for next use.;
- Store product in a protected, dry area. Keep water funnel and measuring cup for future use.;
- Keep out of reach of children.

NOTICE: After cleaning, take out the water tank before cut off the power, and then let the product work for a while, until there is no steam. It can make pipe without water, good to store.

TROUBLESHOOTING

Use troubleshooting guide as a first step to resolve any problems you may be experiencing.

All servicing should be done by an authorized service representative.

!Warning!:to reduce risk of personal injury-unplug steamer before servicing and allow to cool

PROBLEM	POSSIBLE REASON	POSSIBLE SOLUTION
Reduced steam or no steam	Water tank may be empty	Fill water into the water tank
	Steam nozzle may be blocked	Clean steam nozzle
	There is no power to the unit	Make sure unit is plugged in
	Didn't press power button	Press power button
Unit will not turn on	Blown fuse or breaker	Replace fuse or reset breaker in home
	Power cord not plugged in	Plug cord into a working circuit
	Internal fuse is blown	Contact with customer service

Special remark:

Used material for parts and packing all comply with Rohs requirement:
Heavy metal limited data: Pb+Cd+Hg+Cr+6<100ppm
Bromic endure burning limited data: PBBs+PBDEs<1000ppm

Environment

Meaning of crossed –out wheeled dustbin:

Do not dispose of electrical appliances as unsorted municipal waste, use separate collection facilities.

Contact you local government for information regarding the collection systems available.

If electrical appliances are disposed of in landfills or dumps, hazardous substances can leak into the groundwater and get into the food chain, damaging your health and well-being.

When replacing old appliances with new ones, the retailer is legally obligated to take back

Your old appliance for disposals at least free of charge.

Adeva SAS / H.Koenig Europe - 8 rue Marc Seguin - 77290 Mitry Mory - France
www.hkoenig.com - sav@hkoenig.com - contact@hkoenig.com - Tél: +33 1 64 67 00 05

FRANÇAIS

Consignes de sécurité

AVERTISSEMENT : Lisez tous les avertissements de sécurité et toutes les instructions. Si vous ne le faites pas, vous risquez un accident tel qu'un choc électrique, un incendie et/ou des blessures graves.

Avertissement : Lorsque vous utilisez des appareils électriques, des règles de sécurité de base, y compris les éléments suivants, doivent toujours être suivies pour réduire les risques d'incendie, de choc électrique, de blessures et de dommages matériels.

- Lisez attentivement l'intégralité de ce manuel avant d'utiliser l'appareil.
- L'utilisation pour laquelle cet appareil a été conçu est décrite dans ce manuel. Une utilisation inadéquate de tout accessoire, élément ou de l'appareil entier autre que celle recommandée dans ce mode d'emploi peut provoquer un accident.

Veillez conserver ce manuel en lieu sûr.

Utilisation de votre appareil

- Ne dirigez pas la vapeur vers des personnes, des animaux, des appareils ou des prises électriques.
- Ne l'exposez pas à la pluie.
- Ne le plongez pas dans l'eau.
- Ne laissez pas l'appareil sans surveillance. Éloignez les enfants de l'appareil pendant son utilisation.

- Ne laissez pas l'appareil branché à une prise électrique lorsqu'il n'est pas utilisé.
- Ne tirez jamais sur le cordon d'alimentation pour débrancher l'appareil de la prise. Tenez le cordon de l'appareil éloigné de la chaleur, de l'huile et des bords coupants.
- Ne manipulez pas le balai vapeur avec les mains mouillées.
- Ne tirez pas sur le cordon pour déplacer l'appareil et ne portez pas l'appareil par le cordon. Ne l'utilisez pas comme poignée, ne fermez pas la porte sur lui, ne le passez pas autour des angles aigus et ne l'exposez pas à des surfaces chaudes.
- N'utilisez pas l'appareil dans un espace clos rempli de vapeur dégagée par un diluant à base d'huile, certaines substances antimites, des poussières inflammables ou d'autres vapeurs explosives et toxiques.
- N'utilisez pas l'appareil sur le cuir, les meubles ou les sols cirés, les tissus synthétiques, le velours ou d'autres matériaux sensibles à la vapeur.
- N'utilisez pas l'appareil sur des sols durs non scellés, sur des surfaces qui ont été recouvertes de cire ou des sols sans cire. La chaleur et la vapeur dégagées par l'appareil peuvent abîmer la cire. Il est toujours recommandé de faire un test sur une zone discrète de la surface à nettoyer avant de continuer. Nous vous recommandons également de vérifier les instructions d'utilisation et d'entretien du fabricant du revêtement de sol.

- Ne mettez jamais de détartrant, de produit aromatique et à base d'alcool ou de détergent dans le balai vapeur, car cela pourrait l'endommager ou rendre son maniement dangereux.
 - Si le coupe-circuit se déclenche lors de l'utilisation de la fonction vapeur, cessez immédiatement de l'utiliser et contactez le service client. (Attention au risque de choc électrique.)
 - L'appareil émet de la vapeur brûlante pour désinfecter le sol. Cela signifie que la tête et la serpillère en microfibre deviennent très chaudes pendant l'utilisation.
- Mise en garde :** Portez toujours des chaussures appropriées lorsque vous utilisez votre balai vapeur et lorsque vous changez ses accessoires. Ne portez pas de pantoufles ou de chaussures ouvertes.
- Le couvercle peut devenir chaud pendant le fonctionnement de l'appareil.
 - Il faut être prudent lors de l'utilisation de cet appareil. NE touchez PAS les pièces qui pourraient devenir chaudes pendant l'utilisation.
 - N'utilisez pas l'appareil lorsque la serpillère en microfibre n'est pas installée correctement.

Sécurité des personnes :

Cet appareil n'est pas conçu pour être utilisé par des personnes aux capacités physiques, sensorielles ou intellectuelles réduites ou sans expérience ni connaissances (notamment les enfants), à moins qu'elles soient surveillées ou qu'elles aient reçu des consignes

d'utilisation d'une personne responsable de leur sécurité.

- Les enfants doivent être surveillés pour s'assurer qu'ils ne jouent pas avec l'appareil.
- Cet appareil peut être utilisé par des enfants d'au moins 8 ans, tant qu'ils sont surveillés et ont reçu des instructions pour utiliser l'appareil en toute sécurité et qu'ils sont pleinement conscients des dangers encourus.
- Le nettoyage et l'entretien ne doivent pas être effectués par des enfants sauf s'ils ont au moins 8 ans et qu'ils sont surveillés par un adulte.
- Gardez l'appareil et son cordon d'alimentation hors de portée des enfants de moins de 8 ans.
- Lors de l'utilisation d'équipements électriques, des précautions de sécurité doivent toujours être prises pour éviter les risques d'incendie, d'électrocution et / ou de blessure en cas de mauvaise utilisation.
- Assurez-vous que la tension nominale indiquée sur la plaque signalétique corresponde à la tension principale de votre installation. Si ce n'est pas le cas, contactez le revendeur et ne branchez pas l'appareil.
- Ne laissez jamais l'appareil sans surveillance pendant son fonctionnement.
- L'appareil ne doit pas être utilisé s'il est tombé, s'il présente des signes évidents de dommages ou des fuites.
- Veuillez conserver ce document à portée de main et le remettre au futur propriétaire en cas de transfert de votre appareil.

- N'utilisez pas cet appareil s'il a un cordon ou une fiche endommagée, s'il ne fonctionne pas correctement, s'il a été abîmé ou s'il est tombé.

Si le cordon d'alimentation est endommagé, il doit être remplacé par le fabricant, son agent de service ou une personne de qualification similaire afin d'éviter un accident.

- Cet appareil n'est pas destiné à être utilisé par des personnes ayant une capacité réduite sur le plan physique, mental ou sensoriel ou manquant d'expérience et de connaissances (y compris les enfants), sauf si elles ont été invitées à le faire ou si elles ont reçu des instructions sur l'utilisation de l'appareil par une personne responsable de leur sécurité. Les enfants doivent être surveillés pour s'assurer qu'ils ne jouent pas avec l'appareil.

CONSIGNES DE SÉCURITÉ - DÉFINITIONS

Il est important que vous lisiez et compreniez ce manuel. Les informations qu'il contient concernent VOTRE SÉCURITÉ et la PRÉVENTION DES RISQUES. Les symboles ci-dessous sont utilisés pour vous aider à reconnaître ces informations.

DANGER !: Indique une situation de danger imminent qui, si elle n'est pas évitée, entraînera la mort ou des blessures graves.

ATTENTION ! : Indique une situation potentiellement dangereuse qui, si elle n'est pas évitée, pourrait entraîner la mort ou des blessures graves.

AVERTISSEMENT !: Indique une situation potentiellement dangereuse qui, si elle n'est pas évitée, peut entraîner des blessures mineures ou modérées.

AVIS : Utilisé sans le symbole d'alerte de sécurité indique une situation potentiellement dangereuse qui, si elle n'est pas évitée, peut entraîner des dommages matériels.

Risques latents

Des risques latents, autres que ceux indiqués ci-dessus, existent lors de l'utilisation de l'appareil. Ces risques peuvent résulter d'une mauvaise utilisation, trop prolongée, etc.

Même en respectant les règles de sécurité en vigueur et la mise en place de dispositifs de sécurité, certains risques latents ne peuvent pas être évités. En voici quelques exemples :

- Blessures causées par le contact avec des pièces mobiles.
- Blessures causées par le contact avec des pièces chaudes.
- Blessures causées lors du changement de pièces ou d'accessoires.
- Blessures causées par une utilisation prolongée de l'appareil. Lorsque vous utilisez un appareil pendant des périodes prolongées, assurez-vous de faire des pauses régulières.

ACCESSOIRES

- A Manche
- B Carter principal
- C Tubes
- D Tête vapeur
- E Serpillière en microfibre
- F Cadre tapis et moquette
- G Dosette
- H Kit lave vitre
- I Petite brosse à récurer
- J Grande brosse à récurer
- K Brosse pour les coins
- L Brosse pour les joints
- M Raclette
- N Adaptateur pour accessoires
- O Accessoire pour vêtements

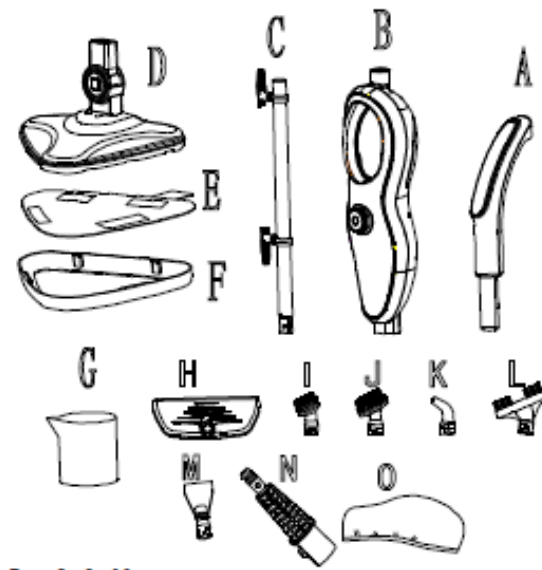

Description

- 14 Manche
- 15 Crochet
- 16 Tubes
- 17 Réservoir d'eau
- 18 Couvercle du réservoir
- 19 Poignée de transport
- 20 Cordon d'alimentation
- 21 Réglage de la vapeur
- 22 Interrupteur
- 23 Broche de la tête vapeur
- 24 Tête vapeur
- 25 Filtre
- 26 Bouton vapeur du carter

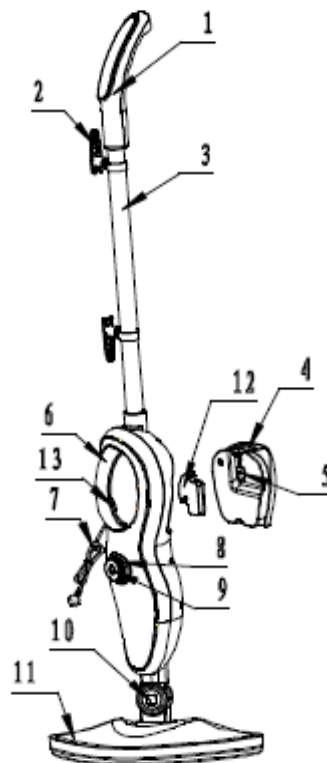

Fonctions et caractéristiques

Fonctions

- Réservoir d'eau amovible
- Jet de vapeur continu (jusqu'à 5 minutes en moyenne) : 26g / min
- Temps d'utilisation de la vapeur : 15 à 20 minutes
- Lumière rouge et bleue, préchauffage et instructions de travail
- Protection contre une surpression, maintien constant de la pression
- Angle de rotation important de la tête
- Filtre du réservoir d'eau

Caractéristiques

- Tension nominale : 230 V
- Fréquence nominale : 50 Hz
- Puissance de sortie : 1500 W (+5%, - 10%)
- Capacité du réservoir d'eau : 370 ml
- Niveau d'étanchéité : IPX4

MONTAGE

REMARQUE : Chaque balai vapeur subit un test complet en usine pour garantir les performances et la fiabilité du produit. Lorsque vous assemblez votre nouveau balai vapeur pour la première fois, vous pouvez remarquer des résidus d'eau à l'intérieur de l'appareil.

AVERTISSEMENT : Avant d'essayer l'une des opérations suivantes, assurez-vous que l'appareil soit éteint et débranché, qu'il soit froid et contienne peu ou pas d'eau.

Fixation du manche :

- Emboîter le tube B dans le manche A jusqu'à entendre un déclic
- Emboîter l'ensemble dans le carter C muni de la poignée de transport jusqu'à entendre un déclic
- Le manche et le tube peuvent être retirés du carter en appuyant sur le bouton du tube

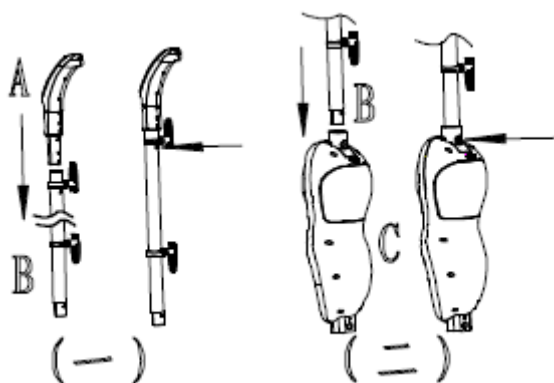

Fixation de la tête vapeur

- Emboîter l'extrémité du carter C dans la tête vapeur E au niveau de la broche de la tête vapeur jusqu'à entendre un déclic
- La tête vapeur E peut être retirée du carter C en appuyant sur le point saillant de la broche

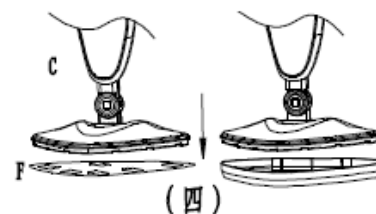
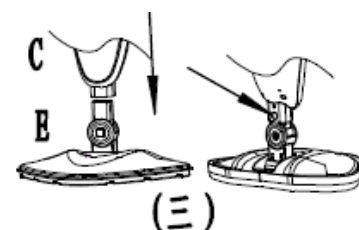

Fixation de la serpillère

● En raison de la conception de la face inférieure de la tête C, vous pouvez fixer simplement une serpillère en microfibre F sous la tête.

- Placer le bout de votre chaussure sur la languette
- de retrait de la serpillère et retirer le balai vapeur

Fixation du cadre tapis/moquette

Placer le balai vapeur sur le cadre et appuyer fermement.

● Placer le bout de votre chaussure sur la languette de retrait de la serpillère et retirer le balai vapeur du cadre

FONCTIONNEMENT

1. Remplissage du réservoir d'eau

Méthode 1 :

Ouvrir le couvercle du réservoir et verser 370 ml d'eau à l'aide de la dosette puis fermer le couvercle

Méthode 2 :

Retirer le réservoir du carter, ouvrir le couvercle du réservoir et verser 370 ml d'eau à l'aide de la dosette puis fermer le couvercle

Replacer le réservoir sur le carter jusqu'à entendre un déclic.

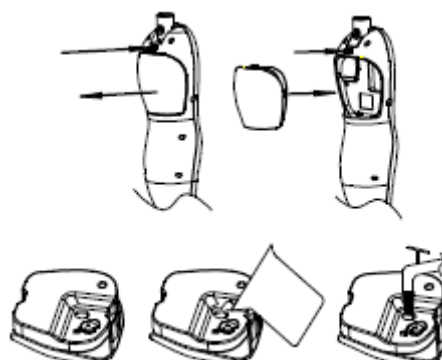

2. Brancher l'appareil à une prise de terre.

3. Lorsque vous allumez l'appareil, le voyant devient rouge et indique le début du préchauffage. Si le voyant ne s'allume pas, veuillez consulter le guide de dépannage pour plus de détails.

4. Le temps de préchauffage est de 30 secondes, le balai vapeur est prêt quand le voyant devient bleu.

AVIS : En cas de panne de courant durant le préchauffage ou juste après, rallumez l'appareil une fois le courant rétabli. Le balai vapeur recommencera alors l'opération de préchauffage.

5. Lors d'un nettoyage normal, la tête vapeur avec son grand angle de rotation peut nettoyer les recoins.

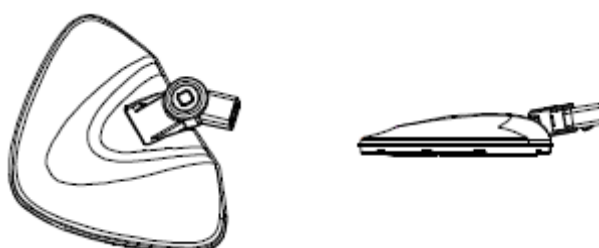

6. Augmenter le volume de vapeur en tournant le bouton de réglage dans le sens des aiguilles d'une montre et en sens inverse pour le réduire. Ajuster le volume de vapeur en fonction des différents objets à nettoyer.

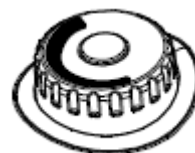

NETTOYAGE ET ENTRETIEN

AVERTISSEMENT : pour réduire les risques de blessure - débrancher le balai vapeur et le laisser refroidir avant son entretien

ASSUREZ-VOUS QUE L'APPAREIL SOIT DÉBRANCHÉ LORS DU NETTOYAGE

Videz l'eau restante du réservoir d'eau et nettoyez celui-ci après chaque utilisation.

Détartrage de l'intérieur du réservoir d'eau

Pour enlever les dépôts de tartre qui s'accumulent à l'intérieur du réservoir d'eau, ajouter une ou deux cuillères à soupe de vinaigre blanc dans le réservoir plein d'eau, fermer le couvercle du réservoir, puis secouer le réservoir. **NE PROJETEZ PAS DE VAPEUR.**

Procédure de nettoyage pour éliminer le tartre

Si votre balai vapeur commence à produire moins de vapeur que d'habitude ou plus du tout, vous devrez peut-être enlever le tartre qui se dépose avec le temps sur les pièces métalliques et affecte considérablement les performances de l'appareil.

Il est nécessaire de retirer le tartre environ tous les 25-50 pleins de réservoir ou au moins une fois par mois, en particulier dans les zones où l'eau de la ville est dure.

En effet, la fréquence d'élimination du tartre dépend de la dureté de l'eau du robinet et de la fréquence d'utilisation du balai vapeur.



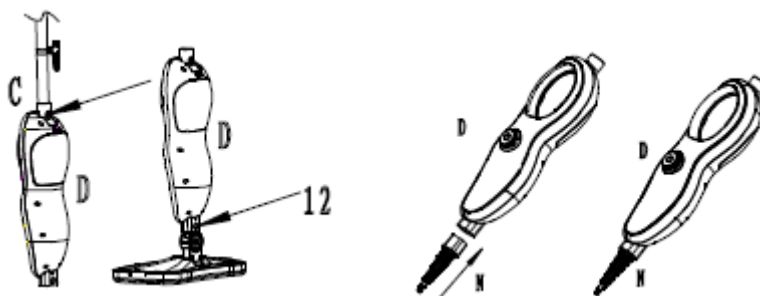

NETTOYEUR VAPEUR À MAIN

- Appuyer sur le bouton du tube fixé au manche pour le retirer du carter.
- Appuyer sur le point saillant de la broche pour retirer la tête vapeur du carter.
- Faire glisser la poignée de vapeur dans le carter jusqu'à entendre un déclic. Appuyer sur le bouton de vapeur du carter pour démarrer la vapeur.
- Installer l'adaptateur d'accessoires N à l'extrémité du carter.
- Choisir le bon accessoire (vérifier dans la liste des accessoires), puis le fixer à l'adaptateur en suivant le flèche, et tourner l'ensemble dans le sens inverse des aiguilles d'une montre, jusqu'à ce que ce soit en place.
- Appuyer sur le point saillant de l'adaptateur d'accessoires N pour le retirer du carter.



LISTE D'ACCESSOIRES

ATTENTION ! Avant de nettoyer un appareil électrique, vérifiez et suivez bien les directives de nettoyage du fabricant de l'appareil.		
ACCESSOIRES	ACCESSOIRES QUI DOIVENT ÊTRE FIXÉS À L'ADAPTATEUR	EMPLOI RECOMMANDÉ
Raclette pour vitre / Accessoire pour vêtement		Portes de douche en verre, miroirs, vitres : enlève la mousse de savon et la crasse. Enlève les plis des vêtements, draperies, nappes, etc.
Brosses petites et moyennes		Four, micro-ondes, cuisinière, douche, baignoire, robinetterie, tuiles, joints, jouets, réfrigérateur, etc.

Brosse pour recoins		Cuisinière, robinetterie, joints, micro-ondes, bondes, zones difficiles d'accès, etc.
Accessoire pour joints		Nettoyage de tous les types de joint.
Raclette		Retire le trop-cuit sur la nourriture, la crasse et la graisse. Élimine les résidus ou autres substances tenaces des surfaces, comme les plaques de cuisson et les fours
Protection pour vêtements		Protège les vêtements, draperies, nappes, etc. lors du défroissement.
Serpillère en microfibre		Pour le nettoyage général des sols en dur et des tapis.

Solution de nettoyage

1. Préparer une solution de 1/3 de vinaigre blanc et 2/3 d'eau du robinet et la verser dans le réservoir d'eau.
2. Allumer l'appareil pour préchauffer l'eau et produire de la vapeur. Se diriger vers un endroit où il est possible de projeter de la vapeur sans abîmer quoi que ce soit, puis vider le réservoir en vaporisant la solution.
3. Répéter la procédure autant de fois que nécessaire pour obtenir un débit de vapeur normal.
4. Remplir le réservoir avec de l'eau fraîche et le rincer.
5. Remplir de nouveau le réservoir avec de l'eau fraîche, le placer sur le carter et vaporiser jusqu'à ce que le réservoir soit vide.

AVERTISSEMENT

Ne laissez pas le balai vapeur sans surveillance pendant l'élimination du tartre et lorsque vous nettoyez.

CONSEIL :

Effectuez un test de nettoyage sur une zone isolée et discrète après l'enlèvement du tartre pour vous assurer qu'il n'en reste plus dans l'appareil.

Ce balai vapeur n'est pas réparable par vous-même. Tout entretien nécessitant un démontage autre que le nettoyage doit être effectué par un technicien qualifié.

Les révisions doivent être effectuées par un technicien agréé.

NETTOYAGE DE LA SERPILLÈRE EN MICROFIBRE

AVERTISSEMENT : pour réduire les risques de blessure - débrancher le balai vapeur et le laisser refroidir avant son entretien

- Lavable en machine à 40°C. Utilisez toujours un détergent doux.
- Il est recommandé de la faire sécher à plat.
- **IMPORTANT** : Laissez le balai vapeur refroidir complètement avant d'effectuer toute vérification de maintenance ou de dépannage.
- **IMPORTANT** : N'utilisez jamais d'agent de blanchiment ou d'assouplissant pour laver la serpillère en microfibre.

STOCKAGE

- Une fois le balai vapeur utilisé, l'éteindre puis le débrancher.
- Sortir le réservoir d'eau et le vider complètement puis nettoyer la surface externe avec un chiffon sec. Attendre que le balai vapeur refroidisse totalement pour nettoyer les accessoires.
- Retirer la serpillère et la laver afin qu'elle soit prête pour la prochaine utilisation.
- Ranger le balai vapeur dans un endroit sec et à l'abri.
- À conserver hors de portée des enfants.

CONSEIL : Après le nettoyage, retirer le réservoir d'eau avant d'éteindre l'appareil, puis le faire fonctionner pendant un moment jusqu'à ce qu'il n'y ait plus de vapeur et que le circuit soit vide.

GUIDE DE DÉPANNAGE

Utilisez le guide de dépannage comme première étape pour résoudre les problèmes que vous pouvez rencontrer.

Toutes les réparations doivent être effectuées par un technicien agréé.

AVERTISSEMENT : pour réduire les risques de blessure - débrancher le balai vapeur et le laisser refroidir avant son entretien.

PROBLÈME	CAUSE POSSIBLE	SOLUTION
Vapeur réduite ou pas de vapeur	Le réservoir d'eau est vide	Mettez de l'eau dans le réservoir
	La buse de sortie de vapeur est bouchée	Nettoyez la buse
	Le balai vapeur n'est pas branché.	Branchez le balai vapeur
	Le balai vapeur n'est pas allumé	Allumez le balai vapeur
Le balai vapeur ne s'allume pas.	Un fusible est grillé ou le disjoncteur a coupé le courant	Remplacez le fusible ou remettez le disjoncteur de la maison
	Le cordon d'alimentation n'est pas branché	Branchez le cordon dans une prise murale
	Le fusible du balai vapeur est grillé	Contactez le service-client

Remarque particulière :

Les matériaux utilisés pour les pièces et l'emballage sont conformes à la directive européenne RoHS :

Données sur les limites en métaux lourds : Pb + Cd + Hg + Cr + 6 <100 ppm

Données sur les limites de tolérance au brome : PBB + PBDE <1000 ppm

Environnement



Signification du symbole de la poubelle à roues barrée :

Ne pas éliminer les appareils électriques comme des déchets ordinaires et utiliser des installations de tri des résidus.

Contactez votre municipalité pour obtenir des informations sur les systèmes de collecte disponibles.

Si les appareils électriques sont éliminés dans des lieux d'enfouissement ou des décharges, des substances dangereuses peuvent s'échapper dans les eaux souterraines et atteindre la chaîne alimentaire, affectant ainsi votre santé et votre bien-être.

Lors du remplacement d'un appareil électroménager par un nouveau, le détaillant est légalement tenu de reprendre votre ancien appareil gratuitement.

DEUTSCH

Sicherheitsanweisungen

WARNUNG: Lesen Sie alle Sicherheitswarnungen und alle Anweisungen. Die Nichtbeachtung der unten aufgelisteten folgenden Warnungen und Anweisungen können zu einem Stromschlag, einem Brand oder/und einer schweren Verletzung führen.

Warnung: Während der Nutzung des elektrischen Gerätes, müssen grundlegende Sicherheitsvorkehrungen, einschließlich den Folgenden, immer beachtet werden, um das Risiko eines Brandes, eines Stromschlages, einer Körperverletzung und der Sachbeschädigung zu verringern.

- Lesen Sie die gesamte Anleitung sorgfältig, bevor Sie das Gerät benutzen.
- Der Verwendungszweck ist in dieser Anleitung beschrieben. Die Nutzung des Zubehörs oder die Ausführung jeglicher Handlungen mit dem Gerät, die nicht in dieser Anleitung empfohlen wurden, können das Risiko einer Körperverletzung darstellen.
- Bewahren Sie diese Anleitung als künftige Referenz auf.

Nutzung Ihres Gerätes

- Richten Sie den Dampf nicht auf Menschen, Tiere, elektrische Geräte oder Steckdosen.
- Setzen Sie das Gerät dem Regen nicht aus.
- Tauchen Sie das Gerät nicht in Wasser.

- Lassen Sie das Gerät nicht unbeaufsichtigt. Halten Sie Kinder von der Maschine während der Nutzung fern.
- Lassen Sie das Gerät während der Nutzung nicht an der Stromversorgung angeschlossen.
- Ziehen Sie niemals am Kabel, um das Gerät von der Steckdose zu trennen. Halten Sie das Kabel des Gerätes fern von Hitze, Öl und scharfen Kanten.
- Bedienen Sie den Dampfmopp nicht mit nassen Händen.
- Ziehen oder halten Sie das Gerät nicht am Kabel, benutzen Sie das Kabel nicht als Griff, klemmen Sie es nicht zwischen geschlossenen Türen, ziehen Sie dieses nicht über scharfe Kanten und setzen Sie das Kabel keinen heißen Flächen aus.
- Benutzen Sie das Gerät nicht in geschlossenen Räumen, die mit Dämpfen von ölbasierten Lackverdünnern, Mottenschutz-Substanzen, entflammbarem Staub, oder anderen explosiven oder toxischen Dämpfen befüllt sind.
- Benutzen Sie das Gerät nicht auf Leder, wachspoliertem Möbel oder Böden, synthetischen Stoffen oder anderen feinen, dampf-empfindlichen Stoffen.
- Benutzen Sie das Gerät nicht auf unversiegelten harten Bodenflächen. Zusätzlich auch nicht auf Flächen, die mit Wachs versiegelt wurden, oder auf dem No-Wax Boden, der Glanz kann durch die Hitze und die Dampfwirkung entfernt werden. Es wird immer empfohlen, das Gerät auf einer unauffälligen Bodenfläche auszuprobieren, bevor Sie mit der Reinigung fortfahren. Wir empfehlen Ihnen auch, die Nutzung-und-Pflege Anweisungen des Bodenherstellers zu lesen.

- Verwenden Sie niemals Entkalkungs-, Aroma-, Alkohol- oder Reinigungsprodukte im Dampfmopp, da dies das Gerät beschädigen oder unsicher machen kann.

- Wenn der Schutzschalter während der Nutzung der Dampffunktion aktiviert wird, brechen Sie die Nutzung sofort ab und kontaktieren Sie den Kundendienst (Bitte beachten Sie das Risiko eines Stromschlages).

- Das Gerät gibt sehr heißen Dampf ab, um den Einsatzbereich zu reinigen. Dies bedeutet, dass der Dampfkopf und das Reinigungskissen während der Nutzung sehr heiß werden.

! Achtung: Tragen Sie immer geeignete Schuhe, wenn Sie den Dampfmopp benutzen und wenn Sie das Zubehör auf dem Dampfmopp wechseln. Tragen Sie keine Hausschuhe oder keine offenen Schuhe.

- Der Deckel kann während der Nutzung heiß werden.

- Besondere Vorsicht ist während der Nutzung des Gerätes geboten. Fassen Sie keine Teile an, die während der Nutzung heiß werden können.

- Benutzen Sie das Gerät nicht, wenn das Mikrofaser-Reinigungspad nicht korrekt installiert ist.

Sicherheit der Anderen:

- Das Gerät ist nicht dafür geeignet, von Personen mit eingeschränkten physischen, sensorischen oder geistigen Fähigkeiten oder mangels Erfahrung und Wissen (einschließlich Kindern) benutzt zu werden, es sei denn sie werden beaufsichtigt oder erhalten Anweisungen zur sicheren Nutzung des Gerätes von einer für ihre Sicherheit

zuständigen Person.

- Kinder müssen beaufsichtigt werden, um sicherzustellen, dass sie mit dem Gerät nicht spielen.
- Das Gerät darf von Kindern ab 8 Jahre benutzt werden, wenn sie beaufsichtigt werden oder die Anweisungen zur sicheren Nutzung des Gerätes erhalten haben und können die damit verbundenen Gefahren nachvollziehen.
- Die Reinigung und Wartung dürfen nicht von Kindern durchgeführt werden, es sei denn sie sind über 8 Jahre alt und werden von einem Erwachsenen beaufsichtigt.
- Halten Sie das Gerät und sein Stromkabel außer Reichweite von Kindern unter 8 Jahren auf.
- Während der Nutzung von elektrischen Geräten müssen Sicherheitsvorkehrungen immer getroffen werden, um das Risiko eines Brandes, eines Stromschlages und/oder einer Verletzung im Falle eines Missbrauchs zu vermeiden.
- Vergewissern Sie sich, dass die auf dem Typenschild angegebene Spannung mit der Spannung Ihrer Einrichtung übereinstimmt. Wenn dies nicht der Fall ist, kontaktieren Sie Ihren Händler und schließen Sie das Gerät nicht an.
- Lassen Sie das Gerät niemals während der Bedienung unbeaufsichtigt.
- Das Gerät darf nicht benutzt werden, wenn es fallen gelassen wurde, wenn offensichtliche Anzeichen einer Beschädigung sichtbar sind, oder wenn es eine Leckage hat.
- Bitte halten Sie diese Anleitung griffbereit oder geben Sie diese an den künftigen Besitzer im Falle der Übergabe des Gerätes weiter.

- Bedienen Sie das Gerät nicht, wenn das Kabel oder der Stecker beschädigt sind, wenn es nicht richtig funktioniert, beschädigt oder fallen gelassen wurde. Wenn das Stromkabel beschädigt ist, muss es von dem Hersteller, seinem Dienstleister oder einer ähnlich qualifizierten Person ersetzt werden, um Gefahren zu vermeiden.
- Das Gerät ist nicht dafür geeignet, von Personen mit eingeschränkten physischen, sensorischen oder geistigen Fähigkeiten oder mangels Erfahrung und Wissen (einschließlich Kindern) benutzt zu werden, es sei denn sie werden beaufsichtigt oder erhalten die Anweisungen zur sicheren Nutzung des Gerätes von einer für ihre Sicherheit zuständigen Person und können die damit verbundenen Gefahren nachvollziehen. Kinder müssen beaufsichtigt werden, um sicherzustellen, dass sie mit dem Gerät nicht spielen.

SICHERHEITRICHTLINIEN- DEFINITIONEN

Es ist wichtig, dass Sie diese Anleitung lesen und verstehen. Die Informationen, die sie beinhaltet, dienen dazu, IHRE SICHERHEIT zu schützen und PROBLEMEN VORZUBEUGEN. Die untenstehenden Symbolen werden verwendet, damit Sie die Information besser verarbeiten können.

! **GEFAHR:** weist auf eine unmittelbar gefährliche Situation hin, die - falls der Warnhinweis nicht beachtet wird - Tod oder schwere Verletzungen zur Folge haben wird.

! WARNUNG: weist auf eine potentiell gefährliche Situation hin, die - falls der Warnhinweis nicht beachtet wird - Tod oder schwere Verletzungen zur Folge haben könnte.

! ACHTUNG: weist auf eine potentiell gefährliche Situation hin, die - falls der Warnhinweis nicht beachtet wird – leichte oder mittelschwere Verletzungen zur Folge haben könnte.

HINWEIS ohne Sicherheitsalarmsymbol zeigt eine potenziell gefährliche Situation an, die Sachschäden zur Folge haben kann.

Restrisiken:

Zusätzliche Restrisiken können entstehen, wenn Sie ein Werkzeug benutzen, das nicht in den beigefügten Sicherheitswarnungen enthalten ist. Diese Risiken können durch Missbrauch, längere Nutzung, usw. entstehen.

Sogar beim Einsatz der entsprechenden Sicherheitsvorschriften und der Nutzung der Sicherheitsgeräte können bestimmte Restrisiken nicht vermieden werden. Diese umfassen:

- Verletzung durch den Kontakt mit beweglichen Teilen.
- Verletzung durch den Kontakt mit heißen Teilen.
- Verletzung durch das Austauschen von Teilen und dem Zubehör.
- Verletzungen durch eine längere Nutzung des Gerätes. Wenn Sie das Gerät für eine längere Zeit benutzen, vergewissern Sie sich, dass Sie regelmäßige Pausen einlegen.

STANDARDMERKMALE

- A Griff
- B Haupteinheit
- C Rohre
- D Dampfkopf
- E Mikrofaser-Pad
- F Teppichgleiter
- G Messbecher
- H Fensterrakel
- I Kleine Scheuerbürste
- J Große Scheuerbürste
- K Eckdüse
- L Fugen-Reinigungsaufsatz
- M Kratz-Aufsatz
- N Zubehör-Adapter
- O Kleidungs-Dampftuch

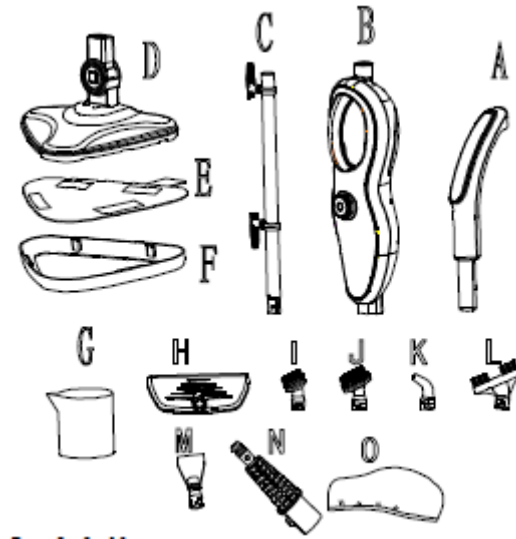

KOMPONENTE DES PRODUKTES

- 1 Griff
- 2 Aufhängehaken
- 3 Rohre
- 4 Wasserbehälter
- 5 Wasserbehälter-Deckel
- 6 Handgriff
- 7 Stromkabel
- 8 Dampf-Steuertaste
- 9 Netzschalter
- 10 Dampfkopf-Spindel
- 11 Dampfkopf
- 12 Filter
- 13 Haupteinheit-Starttaste

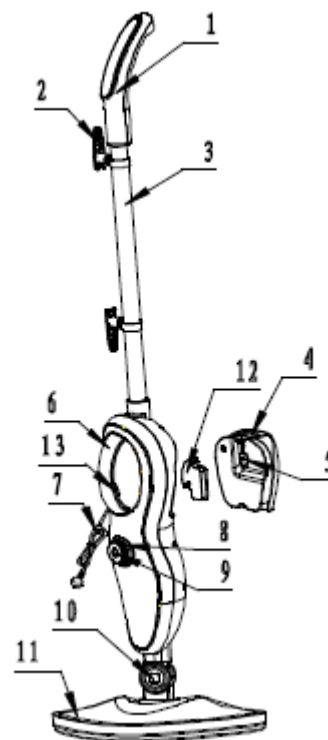

Funktionen und Spezifikationen

Funktionen

- abnehmbarer Wasserbehälter;
- kontinuierliche Dampferzeugung (bis zu 5 Minuten ununterbrochener Nutzung, der Dampf wird verteilt): 26g / min;
- Dampferzeugungszeit: 15 bis 20 Minuten
- Rote und blaue Leuchten, Aufwärm- und Betriebsanweisungen;
- Druckentlastungsschutz, hält den Druck in dem Heizelement konstant;
- Der Winkel der Rotationsachse bei dem Reiniger ist größer;
- Eine Filterfunktion in dem Wasserzulauf.

Spezifikationen

- Nennspannung: 230V
- Nennfrequenz: 50Hz
- Ausgangsleistung: 1500W (+5%,-10%)
- Wasserbehälter-Kapazität: 370mL
- Wasserdichte: IPX4

MONTAGE

HINWEIS: Jeder Dampfmopp ist in der Fabrik 100% getestet worden, um die Produktleistung und die Sicherheit zu sichern. Wenn Sie Ihren Dampfmopp zum ersten Mal montieren, kann sich Restwasser in dem Gerät befinden.

!WARNUNG: Bevor Sie jede der folgenden Handlungen ausführen, stellen Sie sicher, dass das Gerät ausgeschaltet und vom Netz getrennt ist, dass das Gerät kalt ist und minimale Menge oder gar kein Wasser beinhaltet.

Den Griff befestigen

- Schieben Sie den Rohrgriff B in den Griff A, bis dieser einrastet;
- Schieben Sie den Rohrgriff C in den Griff, der auf der Haupteinheit F befestigt ist, bis dieser einrastet;
- Der Griff kann für eine einfache Lagerung von der Dampfmopp-Haupteinheit abgenommen werden, indem Sie auf die Handrohr-Taste drücken;

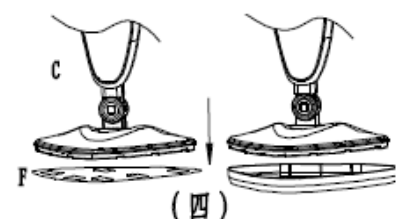
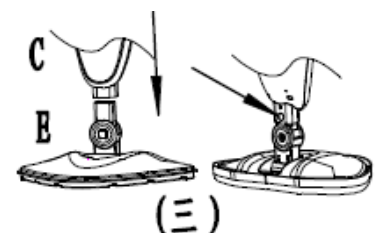
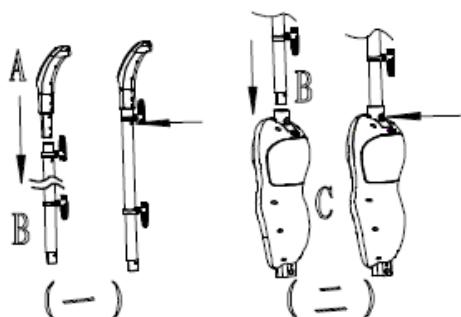

Den Dampfkopf befestigen

- Schieben Sie das untere Ende der Haupteinheit C in den Dampfkopf E, bis der Dampfkopf-Spindel einrastet.

- Der Dampfkopf E kann aus der Haupteinheit C entfernt werden, indem Sie auf den auffallenden Punkt auf der Dampfkopf-Spindel drücken.

Reinigungskissen befestigen

- Dank dem Stachel-Design auf der Unterseite des Dampfkopfes C, können Sie einfach das Mikrofaser-Reinigungskissen F unter dem Dampfkopf platzieren, diese werden sicher miteinander befestigt.
 - Platzieren Sie Ihre Schuhspitze auf dem Reinigungskissen- Entnahmelasche und drücken Sie fest darauf.

Teppichgleiter befestigen

- Drücken Sie das Mikrofaser-Reinigungskissen L mit der Haupteinheit senkrecht an den Teppichgleiter F, bis diese einrasten.
- Platzieren Sie Ihre Schuhspitze auf dem Reinigungskissen- Entnahmelasche und drücken Sie fest darauf, um den Teppichgleiter von dem Dampfkopf zu entnehmen.

BEDIENUNG

1. Den Wasserbehälter befüllen

Die erste Methode:

Öffnen Sie den Wasserbehälter-Deckel 5, fügen Sie 370ml Wasser hinzu, benutzen Sie den Messbecher, dann schließen Sie den Wasserbehälter-Deckel 5.

Die zweite Methode:

- Entnehmen Sie den Wasserbehälter aus der Haupteinheit, öffnen Sie den Wasserbehälter-Deckel 5, befüllen Sie den Wasserbehälter aus dem Wasserhahn, danach schließen Sie den Wasserbehälter-Deckel 5.

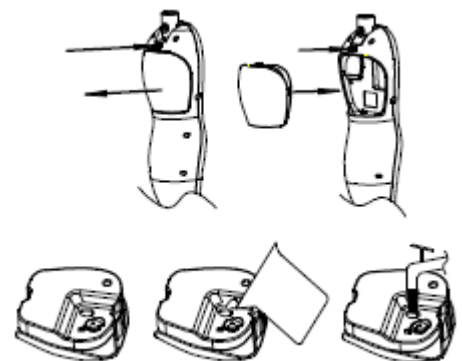

- Befestigen Sie den Wasserbehälter 5 an der Haupteinheit C, bis dieser einrastet.

2. Schließen Sie das Gerät an einer geerdeten Steckdose an.

3. Wenn das Gerät eingeschaltet wird, wird die Lichtanzeige rot aufleuchten, was das Aufheizen bedeutet. Wenn die Anzeige nicht leuchtet, überprüfen Sie bitte den Abschnitt "Fehlersuche" für weitere Details;

4. Die Aufwärmzeit des Produktes in einem kalten Zustand beträgt 30 Sekunden, nachdem das Aufheizen abgeschlossen ist, wird die Lichtanzeige blau leuchten, das Gerät kann dann bedient werden.

HINWEIS: Wenn während des Aufwärmvorgangs oder unmittelbar nachdem dieser abgeschlossen ist, ein Stromausfall stattfindet, schalten Sie das Gerät erneut an, wenn die Stromversorgung wiederhergestellt ist; es könnte sein, dass der Aufwärmvorgang erneut ausgeführt wird.

5. Bei einer normalen Reinigung hat der Dampfkopf einen großen Drehwinkelbereich, um Ecken und niedrige Stellen zu reinigen.

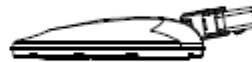

6. Sie können die Leistung erhöhen, indem Sie Steuertaste 8 rechtsläufig drehen, oder diese linksläufig verringern; der Nutzer kann die Dampfmenge an die Gegenstände anpassen.

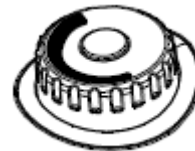

REINIGUNG UND WARTUNG

WARNUNG: Um das Verletzungsrisiko zu verringern, ziehen Sie den Netzstecker aus der Steckdose und lassen Sie ihn vor der Wartung abkühlen

VERGEWISSERN SIE SICH, DASS DAS GERÄT VON DER STROMVERSORGUNG GETRENNT IST, WENN SIE DIE REINIGUNG AUSFÜHREN.

Lassen Sie restliches Wasser in dem Behälter ab und reinigen Sie den Behälter nach jedem Gebrauch.

Den Wasserbehälter-Innenraum entkalken

Um die auf dem Inneren des Wasserbehälters angesammelten Kalkrückstände zu entfernen, fügen Sie eine oder zwei Esslöffel weißer Essig zu einem vollen Wasserbehälter hinzu, schließen Sie den Wasserbehälter-Deckel und schütteln Sie die Inhalte.

SCHALTEN SIE DEN DAMPFER NICHT AN.

Reinigungsvorgang zum Entfernen von Kalkablagerungen
Wenn Ihr Dampfmopp anfängt, langsamer als sonst Dampf zu erzeugen, könnte die Entfernung der Kalkablagerungen notwendig sein. Kalkablagerungen können mit der Zeit auf den Metallteilen entstehen und die Mopp-Leistung sehr stark beeinflussen.

Es ist notwendig, Kalkablagerungen regelmäßig, nach jeden 25-50 Nutzungen des vollen Wasserbehälters oder mindestens einmal im Monat zu entfernen, besonderes in Gebieten mit hartem Wasser.





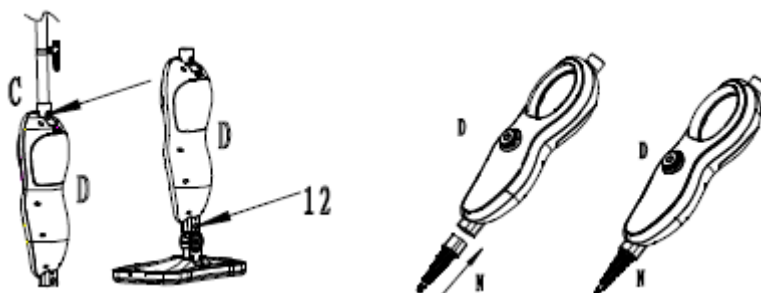

Die Häufigkeit der Entfernung von Kalkablagerungen hängt von der Härte Ihres Leitungswassers ab, und von der Frequenz der Nutzung Ihres Dampfmopps.

HANDNUTZUNG DES DAMPFREINIGERS

- Drücken Sie auf die Rohrtaste, um das Rohr 2C von der Haupteinheit D anzunehmen.
- Drücken Sie auf den auffallenden Punkt auf der Dampfkopf-Spindel, um den Dampfkopf von der Haupteinheit D zu entfernen.
- Schieben Sie den Dampfgriff Q in die Haupteinheit D, bis dieser einrastet. Drücken Sie auf den Dampfgriff-Schalter, um den Dampf zu erzeugen.
- Installieren Sie das Zubehör-Adaptor N oben auf der Haupteinheit D, bis dieser einrastet.
- Wählen Sie einen passenden Aufsatz (siehe die Zubehör-Liste), passen Sie diesen so ein, dass die Pfeil-Indikatoren übereinstimmen und setzen Sie den Zubehör-Adaptor F ein, dann drehen Sie diesen linksläufig, bis dieser einrastet.
- Drücken Sie auf den auffallenden Punkt auf dem Zubehör-Adaptor N, um den Adaptor von der Haupteinheit abzunehmen.



ZUBEHÖR-TABELLE:

!ACHTUNG!		
Überprüfen und befolgen Sie vor der Reinigung die Reinigungsanweisungen des Herstellers.		
ZUBEHÖR	Notwendige zubehöerteile, die an den zubehör-adapter angeschlossen werden.	Empfohlene anwendung
Fensterrakel/ Kleidung-Dampfaufsatz		Glastüren in der Dusche, Spiegel, Glass, entfernt Seifenrückstände und Schmutz. Der Dampfaufsatz entfernt Falten von der Kleidung, zum Dampfen von Gardienen, Tischdecken und mehr.
Kleine und mittlere Scheuerbürste		Öfen, Mikrowellen, Kochplatten, Duschen, Badewannen, Wasserhahn-Armaturen, Fliesen, Fugen, Spielzeuge, Kühlschränke usw.
Eckdüse		Kochplatten, rund um den Wasserhahn, Fugen, Mikrowellen, Spülbecken, schwer erreichbare Stellen.
Fugen-Reinigungsaufsatz		Reinigung aller Fugen, gechliffen oder ungeschliffen.
Kratz-Aufsatz		Abkratzen von abgebackenen Lebensmittel, Schmutz und Fett. Entfernen von Rückständen oder anderen schwer anhaftenden Substanzen von Oberflächen, wie z.B. Kochplatten und Öfen.
Kleidungs-Dampftuch		Für die Nutzng beim Dampfen von Kleidung, Tischdecken, usw.
Mikrofaser-Pad		Für eine allgemeine Reinigung von harten Böden und zum Auffrischen von Teppichen.

Mithilfe einer Reinigungslösung

1. Bereiten Sie eine Lösung aus 1/3 weißer Essig und 2/3 Leitungswasser vor und fügen Sie diese in den Wasserbehälter hinzu.
2. Befestigen und positionieren Sie das Gerät so, dass der ausgelöste Dampf in die andere Seite von dem Boden oder umliegenden Gegenständen und Flächen gerichtet ist. Schließen Sie das

Gerät an und schalten Sie dieses ein, indem Sie auf den Netzschalter drücken. Lassen Sie das Gerät den Dampf erzeugen, bis die Essig/Wasser-Lösung aufgebraucht ist.

3. Wiederholen Sie den oben beschriebenen Vorgang so oft wie nötig, bis eine normale Dampfproduktion wiederhergestellt ist.

4. Füllen Sie den Behälter mit sauberem Wasser und spülen Sie diesen aus.

5. Befüllen Sie den Wasserbehälter mit frischem Wasser, befestigen Sie diesen an dem Gerät und lösen Sie den Dampf durch das System aus, bis der Wasserbehälter leer ist.

WARNUNG

Lassen Sie das Gerät während der Entfernung von Kalkablagerungen und/oder während der Nutzung nicht unbeaufsichtigt.

HINWEIS:

Führen Sie eine Test-Reinigung auf einer passenden isolierten Stelle nach jeder Kalkablagerungs-Entfernung aus, um sicherzustellen, dass kein Schmutz im System geblieben ist. Dieses Produkt beinhaltet keine zu wartenden Teile. Versuchen Sie nicht, es selbständig zu reparieren. Jede Wartung außer Reinigung, die den Ausbau erfordert, muss von einem qualifizierten Reparaturtechniker durchgeführt werden.

ALLE Wartungsarbeiten müssen von einem autorisierten Servicevertreter durchgeführt werden.

MIKROFASER-PAD REINIGEN

- Waschmaschinenfest bei der Einstellung "warm". Benutzen Sie immer ein mildes Waschmittel.
- Für das beste Ergebnis, flach zum Trocknen auslegen;
- **WICHTIG:** Lassen Sie den Dampfer komplett abkühlen, bevor Sie jegliche Wartung oder Fehlersuche durchführen.
- **WICHTIG:** Benutzen Sie niemals Bleichmittel oder Weichspüler wenn Sie das Mikrofaser-Reinigungspad waschen.

LAGERUNG

- Nach der Nutzung des Dampfers, schalten Sie das Gerät aus und dann trennen Sie dieses vom Netz.
- Entnehmen Sie den Wasserbehälter und entleeren Sie diesen vom restlichen Wasser; reinigen Sie die Außenfläche mit einem trockenen Tuch. Reinigen Sie das Zubehör, bis der Dampf mopp abkühl.
Nehmen Sie das Reinigungspad ab und waschen Sie dieses, so dass es für die nächste Nutzung bereit ist;
- Lagern Sie das Gerät an einer geschützten, trockenen Stelle. Bewahren Sie den Wassertrichter und den Messbecher für weitere Nutzung auf;
- Außer Reichweite von Kindern aufbewahren.

HINWEIS: Nach der Reinigung entnehmen Sie den Wasserbehälter, bevor Sie das Gerät vom Netz trennen, und dann lassen Sie das Gerät für ein paar Minuten laufen, bis es keinen Dampf mehr gibt. Dies wird die Rohren entwässern, was sehr gut für die Lagerung ist.

FEHLERSUCHE

Benutzen sie die fehlersuche als die erste schritt, um das mögliche problem zu lösen.

Alle Wartungsarbeiten müssen von einem autorisierten Servicevertreter durchgeführt werden.

!Warnung! : um das risiko einer körperverletzung zu vermeiden, trennen sie den dampfer vor der wartung vom netz und lassen sie diesen abkühlen.

PROBLEM	MÖGLICHE URSACHE	MÖGLICHE LÖSUNG
Reduzierter Dampf oder kein Dampf.	Der Wasserbehälter könnte leer sein.	Füllen Sie den Behälter mit Wasser.
	Die Dampfdüse könnte verstopft werden.	Reinigen Sie die Dampfdüse.
	Das Gerät geht nicht an.	Vergewissern Sie sich, dass das Gerät angeschlossen ist.
	Sie haben die Netztaste nicht gedrückt.	Drücken Sie auf die Netztaste.
Das Gerät geht nicht an.	Die Sicherung oder der Trennschalter sind durchgebrannt.	Ersetzen Sie die Sicherung oder setzen Sie den Trennschalter zurück.
	Das Stromkabel ist nicht angeschlossen.	Schließen Sie das Stromkabel an einem Arbeitskreislauf an.
	Interne Sicherung ist durchgebrannt.	Kontaktieren Sie den Kundendienst.

Besondere Anmerkung:



Die für die Teile und Verpackung benutzten Stoffe entsprechen den RoHS

Anforderungen.

Begrenzte Werte von Schwermetall: Pb+Cd+Hg+Cr+6<100ppm

Begrenzte Werte von bromiertem Flammschutz: PBBs+PBDEs<1000ppm

Umwelt

Die Bedeutung der durchgestrichenen Mülltonne:

Entsorgen Sie elektrische Geräte nicht mit dem unsortierten Hausmüll, benutzen Sie getrennte Rücknahmestellen.

Für Informationen hinsichtlich der zur Verfügung stehenden Entsorgungssysteme wenden Sie sich bitte an Ihre örtlichen Behörden. Wenn elektrische Geräte auf Deponien oder Müllhalden entsorgt werden, können umweltschädlichen Stoffe in das Grundwasser und in die Nahrungskette gelangen, und dadurch Ihre Gesundheit und Ihr Wohlbefinden beeinträchtigen.

Wenn Sie das Gerät mit einem neuen ersetzen, ist der Hersteller dazu verpflichtet, Ihr altes Gerät zumindestens kostenlos zur Entsorgung zurückzunehmen.

Adeva SAS / H.Koenig Europe - 8 rue Marc Seguin - 77290 Mitry Mory - France
www.hkoenig.com - sav@hkoenig.com - contact@hkoenig.com - Tél: +33 1 64 67 00 05

NEDERLAND

Veiligheidsinstructies

WAARSCHUWING: Lees alle veiligheidswaarschuwingen en alle instructies. Het niet opvolgen van de waarschuwingen en instructies kan leiden tot elektrische schok, vuur en/of serieuze persoonlijke verwondingen.

Waarschuwing: Bij het gebruik van elektrische apparaten moeten de standaard veiligheidsinstructies, inclusief de volgende, worden opgevolgd om de kans op vuur, elektrische schokken, verwondingen en materiële schade te beperken.

- Lees deze handleiding zorgvuldig helemaal door voordat u het apparaat gebruikt.
- Alleen gebruiken zoals aangegeven in deze handleiding. Het anders gebruiken van accessoires of het apparaat dan wordt aanbevolen kan een risico vormen op persoonlijke verwondingen.
- Bewaar deze handleiding voor toekomstig gebruik.

Gebruik van uw apparaat

- Richt geen stoom op mensen, dieren, elektrische apparaten of stopcontacten.
- Niet blootstellen aan regen.
- Niet het apparaat onderdompelen in water.
- Laat het apparaat niet onbeheerd achter. Hou kinderen erbij vandaan als het in werking is.
- Laat de stekker niet in het stopcontact zitten als het apparaat niet gebruikt wordt.

- Nooit aan de kabel trekken om de stekker uit het stopcontact te halen. Houd de stroomkabel weg bij hitte, olie en scherpe randen.
- Hanteer het apparaat niet met natte handen.
- Niet aan de kabel trekken of ermee tillen, laten klemmen tussen een deur, om scherpe randen trekken of blootstellen aan hete oppervlaktes.
- Gebruik het apparaat niet in een gesloten ruimte gevuld met dampen die vrijkomen van verf op oliebasis, verfverdunner, anti-motmiddelen, brandbare stof of andere explosieve of giftige dampen.
- Niet gebruiken op leer, meubels of vloeren met boenwas, synthetische stoffen, fluweel of andere tere, stoomgevoelige materialen.
- Niet gebruiken op onverharde vloeren. Ook niet op oppervlaktes die behandeld zijn met boenwas en ook sommige zonder boenwas, de glans kan verdwijnen door de hitten en de stoom. Het wordt altijd aangeraden om het te testen op een onopvallende plek of het oppervlak niet beschadigd raakt voordat u verder gaat. We raden ook aan dat u de onderhoudsinstructies van de vloerfabrikant opvolgt.
- Nooit ontkalk-, aromatische, alcoholische of schoonmaakmiddel in de stoomdweil plaatsen, dit kan tot schade leiden of het apparaat onveilig maken.
- Als de stop eruit springt als u de stoomfunctie gebruikt, gebruik het apparaat dan niet meer en neem contact op met de klantenservice (Wees op uw hoede voor het risico op een elektrische schok)

- Het apparaat stoot erg hete stoom uit om het werkgebied schoon te maken. Dit betekent dat de stoomkop en de schoonmaakdoekjes erg heet worden tijdens gebruik.

! Waarschuwing: Draag altijd geschikte schoenen als u de stoomdweil gebruikt en als u accessoires op uw stoomdweil plaatst of verwijdert. Draag geen slippers of schoenen met open tenen.

- De deksel kan heet worden tijdens gebruik.

- U dient voorzichtig te zijn tijdens het gebruik van dit apparaat. **RAAK GEEN** onderdelen aan die heet kunnen worden tijdens gebruik.

- Niet gebruiken als het micro-fiber-doekje niet correct is geplaatst.

Veiligheid van anderen:

- Dit apparaat is niet bedoeld voor gebruik door personen (waaronder kinderen) met een beperkt lichamelijk, fysisch of mentale beperking, of een gebrek aan ervaring en kennis, tenzij er toezicht is of instructies zijn voor het gebruik van het apparaat door een persoon verantwoordelijk is voor hun veiligheid.

- Kinderen moeten onder toezicht worden gehouden, zodat ze niet met het apparaat spelen.

- Dit apparaat mag gebruikt worden door kinderen van minimaal 8 jaar als er toezicht wordt gehouden en ze instructies hebben gehad over hoe ze het apparaat moeten gebruiken en ze de gevaren begrijpen.

- Het schoonmaken en onderhoud mag niet worden uitgevoerd door kinderen tenzij ze 8 jaar of ouder zijn en er toezicht is.
- Houd het apparaat en de stroomkabel uit de buurt van kinderen jonger dan 8 jaar.
- Bij het gebruik van elektrische apparaten moeten altijd de standaard veiligheidsinstructies worden opgevolgd om de kans op vuur, elektrische schokken en/of verwondingen te voorkomen.
- Controleer dat de aangegeven spanning op het typeplaatje overeenkomt met de spanning van uw spanningsbron. Als dit niet zo is, neem dan contact op met de dealer en sluit het apparaat niet aan.
- Laat het apparaat nooit onbeheerd achter tijdens gebruik.
- Het apparaat mag niet gebruikt worden als het gevallen is, als er duidelijk zichtbare schade is of als het lekt.
- Bewaar deze handleiding en geef het aan de toekomstige eigenaar als u het apparaat aan een ander geeft.
- Niet het apparaat gebruiken als deze een beschadigde kabel of stekker heeft, als het niet goed werkt of beschadigd of gevallen is. Als de stroomkabel beschadigd is, moet het worden vervangen door de fabrikant, een servicemonteur of een gelijkwaardig gekwalificeerd persoon om gevaren te vermijden.
- Dit apparaat mag niet gebruikt worden door personen met een beperkt fysiek, mentaal vermogen, of gebruik aan ervaring en kennis (waaronder kinderen), tenzij iemand toezicht houdt of ze instructies hebben gehad over het gebruik van het apparaat door de persoon die

verantwoordelijk is voor hun veiligheid. Kinderen moeten onder toezicht worden gehouden, om te verzekeren dat ze niet met het apparaat spelen.

DEFINITIES VEILIGHEIDSREGELS

Het is belangrijk dat u deze handleiding leest en begrijpt. De informatie die het bevat, zijn er voor UW VEILIGHEID en ter VOORKOMING VAN PROBLEMEN. De onderstaande symbolen worden gebruikt zodat u deze informatie herkent.

! GEVAAR : Geeft een dreigende gevaarlijke situatie aan, die, indien niet vermeden, zal leiden tot dood of ernstige verwondingen.

! WAARSCHUWING : Geeft een dreigende gevaarlijke situatie aan, die, indien niet vermeden, kan leiden tot dood of ernstige verwondingen.

! WAARSCHUWING : Geeft een dreigende gevaarlijke situatie aan, die, indien niet vermeden, kan leiden tot lichte verwondingen.

OPMERKING : Gebruikt zonder het uitroepteken geeft een mogelijk gevaarlijke situatie aan, die indien niet vermeden, kan leiden tot materiële schade.

Resterende gevaren :

Er kunnen resterende gevaren ontstaan als u dingen doet die niet bij de gemelde veiligheidswaarschuwingen staan. Deze risico's kunnen ontstaan door verkeerd gebruik, langdurig gebruik, etc.

Ook als de veiligheidsregels worden opgevolgd en veiligheidsvoorzieningen worden getroffen, kunnen bepaalde risico's niet vermeden worden. Waaronder

- Verwondingen veroorzaakt door het aanraken van bewegende onderdelen.
- Verwondingen veroorzaakt door het aanraken van hete onderdelen.
- Verwondingen veroorzaakt tijdens het veranderen van onderdelen of accessoires.
- Verwondingen veroorzaakt door langdurig gebruik van het apparaat. Als u het apparaat langdurig gebruikt, zorg dan voor voldoende pauzes.

STANDAARD KENMERKEN

- A handgreep
- B Hoofdbehuizing
- C Buizen
- D Stoomkop
- E Microfiberdoekje
- F Tapijtglijder
- G Maatbeker
- H Raamtrekker
- I Kleine schroborstel
- J Grote schroborstel
- K Gebogen spuitmond
- L Hulpmiddel voor voegen
- M Schraaphulpmiddel
- N Accessoire-adapter
- O Kledingstomer

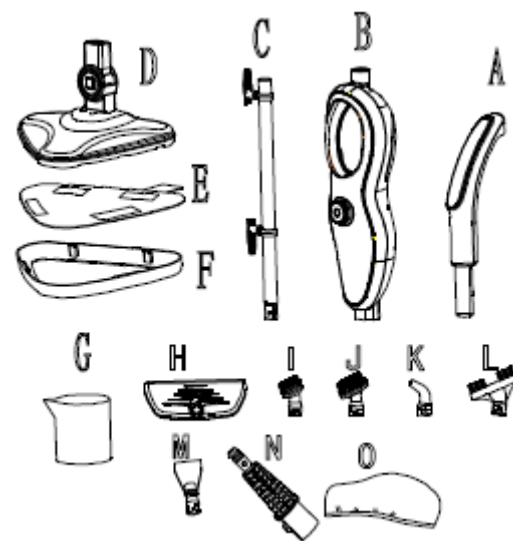

PRODUCTONDERDELEN

- 1 Handgreep
- 2 Ophanghaak
- 3 Buizen
- 4 Watertank
- 5 Watertankdop
- 6 Tilhandgreep
- 7 Stroomkabel
- 8 Bedieningsknop stoom
- 9 Hoofdschakelaar
- 10 Stoomkop-as
- 11 Stoomkop
- 12 Filter
- 13 Stoomknop hoofdbehuizing

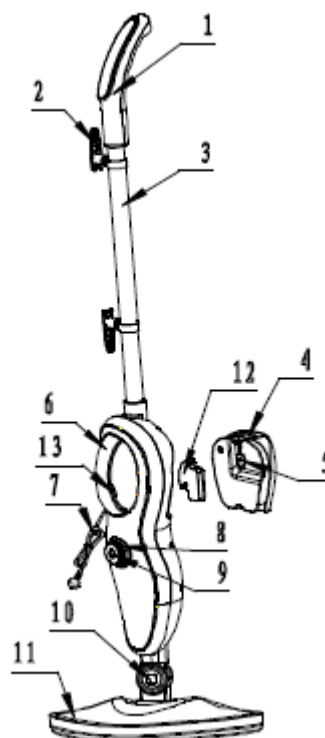

Functie en Specificaties

Functie

- Verwijderbare watertank
- Continu stomen (tot 5 minuten achtereen, gemiddelde stoom) : 26g / min
- Stoomtijd : 15 tot 20 minuten
- Rode en blauwe indicatoren, opwarmen en werkinstructies
- Bescherming tegen overdruk, houdt de druk in het apparaat constant
- De hoek van de rotatie-as is groter
- Een filterfunctie in de waterinvoer

Specificaties

- Aanbevolen spanning: 230V
- Aanbevolen frequentie: 50Hz
- Vermogen: 1500W (+5%,-10%)
- Watertankcapaciteit: 370mL
- Bescherming tegen vocht: IPX4

MONTAGE

OPMERKING: Elke stoomdweil is 100% getest in de fabriek om te verzekeren dat het apparaat goed en veilig werkt. Als u uw nieuwe stoomdweil voor het eerst in elkaar zet, kunt u mogelijk waterresten vinden in het apparaat.

! WAARSCHUWING: Voordat u een van de volgende acties uitvoert, dient u eerst te zorgen dat het apparaat uitgeschakeld is en de stekker uit het stopcontact is, het apparaat is afgekoeld en minimaal of geen water bevat.

Plaats de handgreep

- Schuif handgreep buis B in handgreep A tot u een klik hoort
- Schuif handgreep buis C met de geplaatste handgreep op de hoofdbehuizing F, tot u een klik hoort
- U kunt de handgreep verwijderen van de stoomdweil voor het makkelijker opbergen ervan door op de handgreepknop te drukken

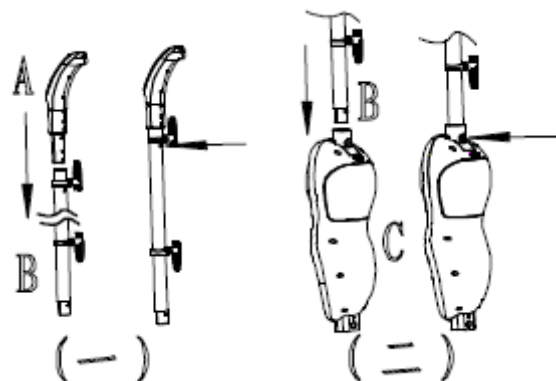

Plaats de stoomkop

- Schuif de onderkant van hoofdbehuizing C op de stoomkop E tot stoomkop-as 9 op zijn plaats klikt
- Stoomkop E kan worden verwijderd van hoofdbehuizing C door op het opvallende punt van stoomkop-as E te drukken

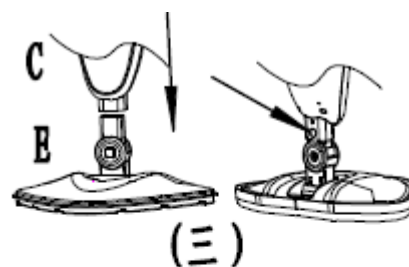

Plaats een schoonmaakdoekje

- Door de weerhaakjes onderop stoomkop C plaatst u gewoon een micro-fiber-doekje F op de stoomkop, ze houden elkaar stevig vast
- Plaats de voorkant van uw schoen op de verwijderknop en druk stevig.

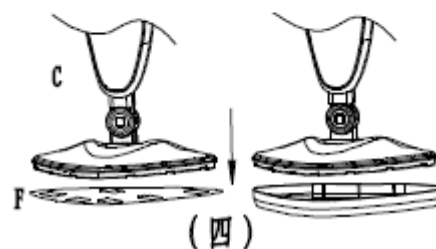

Plaats tapijtglijder

- Plaats het micro-fiber-doekje op de hoofdbehuizing op de tapijtglijder F door hem verticaal op zijn plek te drukken.
- Plaats de voorkant van uw schoen op de verwijderknop en druk stevig, de tapijtglijder zal dan loskomen van de stoomkop.

GEBRUIK

1. Vullen van de watertank

Methode één:

Op de watertank en vul 370 ml water bij met de maatbeker.

Sluit vervolgens de watertank.

Kop 5

Methode twee :

- Haal de watertank van de hoofdbehuizing, open de watertank, vul de watertank met water uit de kraan en sluit vervolgens de watertank.
Kop 5
- Plaats de watertank 5 op de hoofdbehuizing C zodat deze op zijn plaats klikt.

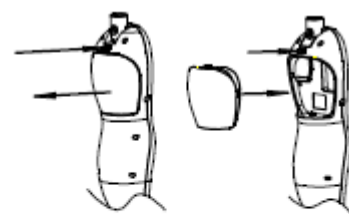

2. Steek de stekker in een geaard stopcontact.

3. Als het apparaat wordt ingeschakeld, zal de indicator rood gaan branden, wat aangeeft dat het opwarmt. Als de indicator niet brandt, raadpleeg sectie 'probleemoplossing' voor meer informatie.

4. De opwarmingstijd van het apparaat duurt 30 seconden, na de voltooiing van het opwarmen gaat de indicator blauw branden, het apparaat is dan klaar om gebruikt te worden; **OPMERKING: Indien de stroom uitvalt tijdens het opwarmen of nadat de opwarming was voltooid, dient u het apparaat opnieuw in te schakelen, afhankelijk van hoelang het duurde, dient er opnieuw opgewarmd te worden.**
5. Bij het schoonmaken heeft de stoomkop een grote draaihoek, zo worden hoeken bereikt en ook lage plekken.



6. Voeg meer volume toe door de stoomknop 8 met de klok mee te draaien, draai andersom voor minder, de gebruiker kan de stoom aanpassen voor verschillende objecten

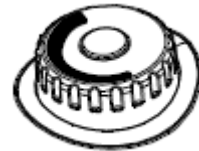

SCHOONMAKEN EN ONDERHOUD

WAARSCHUWING: Om het risico op verwondingen te verminderen, trek de stekker van de stoomzwabber uit het stopcontact en laat hem afkoelen voordat u onderhoud pleegt

WEES ER ZEKER VAN DAT DE STEKKER UIT HET STOPCONTACT IS VOORDAT U HET APPARAAT GAAT SCHOONMAKEN

Laat het resterende water in de watertank weglopen en maak de tank na elk gebruik schoon.

Ontkalken van de binnenkant van de watertank

Om kalkafzettingen te verwijderen die aan de binnenkant van de watertank zitten, voegt u twee eetlepels van blanke

azijn toe aan een volle watertank, sluit de dop en schud vervolgens de inhoud. **SCHAKEL DE STOMER NIET IN.**

Schoonmaakprocedure om kalkaanslag te verwijderen.

Als uw stoomdweil langzamer stoom produceert dan voorheen, of als er helemaal geen stoom meer komt, dient u mogelijk de kalk te verwijderen. Kalk kan zich afzetten op metalen onderdelen en heeft een grote invloed op de dweilprestaties.

Het is noodzakelijk om kalk regelmatig te verwijderen na elke 25-50 keer dat u de watertank vult, of minimaal één keer per maand, vooral in gebieden met hard water.

De frequentie van het verwijderen van kalk hangt af van de hardheid van het water dat u gebruikt en hoe vaak u de stoomdweil gebruikt.

GEbruik ALS EEN STOOMREINIGER IN DE HAND

- Druk op de knop van de buis om de buis 2C te verwijderen van de hoofdbehuizing D.
- Druk op de opvallende knop op de stoomkop-as 12 om de stoomkop van de hoofdbehuizing te halen D.
- Schuif stoomhandgreep Q op de hoofdbehuizing D zodat deze zich vastklikt, druk op de stoomknop om te beginnen met stomen.
- Plaats accessoire-adapter N bovenop hoofdbehuizing D, zodat deze zich vastklikt.
- Kies de geschikte accessoires (bekijk de lijst voor gebruik van accessoires), plaats deze volgens de pijl op adapter F, draai dan tegen de klok in tot deze op zijn plek zit.
- Druk op de opvallende knop op de accessoire-adapter N om de adapter van de hoofdbehuizing D te halen

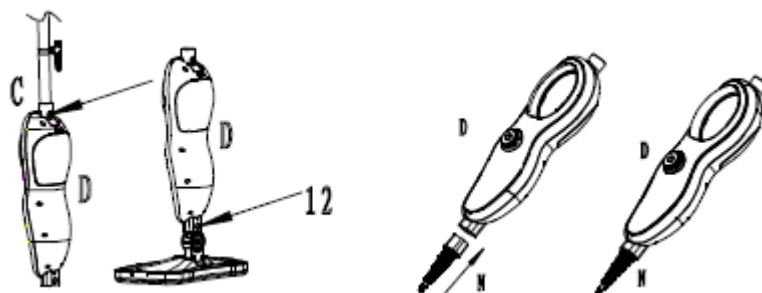

ACCESSOIRES:

!LET OP!		
Voor het schoonmaken van een elektrisch apparaat, dient u de schoonmaakinstructies van de fabrikant te lezen en deze op te volgen.		
ACCESSOIRE	Benodigde accessoire die vastgemaakt dienen te worden op de accessoire-adapter	Voorgesteld gebruik
Ramentrekker/Hulpmiddel om kleding te stomen		Glazen deuren van douches, spiegels, ramen, verwijderen van zeepafzettingen en roet. Kledinghulpmiddel om vouwen uit kleding te halen, om gordijnen, tafellakens, etc. te stomen.
Kleine en gemiddelde schrobborstels		Oven, magnetron, fornuis, douche, bad, kranen, tegels, voegen, speelgoed, koelkast, etc.
Gebogen spuitmond		Fornuis, rondom kranen, voegen, magnetron, wastafel, moeilijk bereikbare plekjes, etc.
Hulpmiddel voor voegen		Hulpmiddel voor alle voegen, geschuurd of ongeschuurd.
Schraaphulpmiddel		Voor het schrapen van vastzittend voedsel, roet en vuil. Verwijdering van vastzittende resten op bijvoorbeeld fornuizen in en ovens.
Kledingstomer		Voor gebruik bij het stomen van kleding, gordijnen, tafellakens, etc.
Microfiberdoekje		Voor algemeen gebruik bij harde vloeren en voor het oprfrissen van tapijten.

Gebruik met een schoonmaakmiddel

1. Maak een oplossing van 1/3 blanke azijn en 2/3 kraanwater en giet het in de watertank.
2. Plaats het apparaat zo dat u zeker bent dat de stoom bij vrijkoming niet gericht is op de vloer of objecten in de buurt. Steek de stekker in het stopcontact, schakel het apparaat in door op de hoofdschakelaar te drukken en laat het stoom produceren tot de azijn/water-oplossing op is.
3. Herhaal deze procedure net zo lang tot de normale stoomsterkte weer wordt bereikt.
4. Vul de watertank met vers water en spoel deze schoon.
5. Vul de watertank met vers water, plaats deze terug en laat het apparaat stoom produceren tot de

watertank leeg is.

WAARSCHUWING

Laat de stomer niet onbeheerd achter tijdens de verwijdering van kalk of normaal gebruik

OPMERKING:

Voor een testschoonmaakbeurt uit op een onopvallende plek na elke kalkverwijdering om zeker te zijn dat er geen viezigheid in het systeem is achtergebleven.

Dit apparaat bevat geen onderdelen die onderhoud vergen. Probeer het apparaat niet zelf te repareren. Al het onderhoud waarvoor iets uit elkaar moet worden gehaald, afgezien voor het schoonmaken, dient te worden uitgevoerd door een gekwalificeerde monteur.

AL het onderhoud dient te worden geplaatst door gekwalificeerde monteur.

SCHOONMAKEN VAN HET MICROFIBERDOEKJE

- Wasbaar in de wasmachine op de 'warme' stand. Gebruik altijd een mild schoonmaakmiddel.
- Voor het beste resultaat liggend laten drogen;
- **BELANGRIJK:** Laat de stomer helemaal afkoelen voor dat u het apparaat nader wilt bekijken.
- **BELANGRIJK:** Gebruik nooit bleekmiddel of wasverzachter bij het wassen van het microfiberdoekje.

OPSLAG

- Als u klaar bent met het gebruiken van het apparaat, schakel het dan uit en haal de stekker uit het stopcontact.
- Haal de watertank eruit, verwijder het resterende water in de tank en veeg de buitenkant schoon met een droge doek. Als de stoomdweil is afgekoeld kunt u deze schoon gaan maken.
- Verwijder het schoonmaakdoekje en was deze zodat deze klaar is voor het volgende gebruik.
- Bewaar het apparaat op een veilige, droge plek. Bewaar de trechter en maatbeker voor toekomstig gebruik.
- Buiten bereik van kinderen houden.

OPMERKING : Na het schoonmaken dient u de watertank te verwijderen voordat u de stekker uit het stopcontact haalt, laat het apparaat nog even werken totdat er geen stoom meer geproduceerd wordt. Als er geen water meer in de leidingen zitten, kan het apparaat worden opgeslagen.

PROBLEEMOPLOSSING

Gebruik de probleemoplossing-handleiding als eerste stap om mogelijke problemen op te lossen.

AL het onderhoud dient te worden geplaatst door gekwalificeerde monteur.

!Waarschuwing!: om het risico op verwondingen te verkleinen dient u eerst het apparaat te laten afkoelen

PROBLEEM	MOGELIJKE OORZAAK	MOGELIJKE OPLOSSING
Minder stoom of geen stoom	De watertank kan leeg zijn	Vul de watertank met water
	De stoommond kan verstopt zijn	Maak de stoommond schoon
	Het apparaat heeft geen stroom	Controleer dat de stekker in het stopcontact zit
	Er is niet op de hoofdknop gedrukt	Druk op de hoofdknop
Het apparaat gaat niet aan	Er is een stop of zekering gesprongen	Vervang of reset deze
	De stekker zit niet in het stopcontact	Plaats de stekker in een werkend stopcontact
	Interne zekering is gesprongen	Neem contact op met de klantenservice

Speciale opmerking:

Het gebruikte materiaal voor onderdelen en verpakking voldoen aan de Rohs-richtlijnen:

De zware metalen zijn minimaal aanwezig: Pb+Cd+Hg+Cr+6<100ppm

Gebromeerde vlamvertrager: PBBs+PBDEs<1000ppm

Milieu



Betekenis van doorgestreept afvalcontainer:

Gooi elektrische apparaten niet weg bij het huishoudelijk afval, breng ze naar inzamelpunten.

Neem contact op met uw plaatselijke gemeente over de beschikbare inzamelpunten.

Als elektrische apparaten worden gedumpt in de natuur kunnen gevaarlijke stoffen in het grondwater lekken en in de voedselketen komen, wat uw gezond schaadt.

Bij het vervangen van oude apparaten met nieuwe is de verkoper wettelijk verplicht uw oude apparaat gratis in te nemen en om deze af te voeren

Adeva SAS / H.Koenig Europe - 8 rue Marc Seguin - 77290 Mitry Mory - France
www.hkoenig.com - sav@hkoenig.com - contact@hkoenig.com - Tél: +33 1 64 67 00 05

ESPAÑOL

INSTRUCCIONES DE SEGURIDAD

¡Advertencia! Lea todas las medidas de seguridad y las instrucciones. Menospreciar las advertencias e instrucciones del manual puede provocar descarga eléctrica, incendio y/o lesiones personales graves.

¡Advertencia! Al usar un electrodoméstico siempre se deben tomar precauciones básicas de seguridad para reducir el riesgo de incendios, descargas eléctricas, lesiones personales y daños materiales. Entre estas se incluyen las siguientes:

- Lea cuidadosamente todo el contenido del manual antes de usar el aparato.
- En el manual se especifica el uso previsto para este aparato. El uso de cualquier accesorio o componente no autorizado, o la utilización del aparato con otros propósitos que no sean los recomendados en este manual, puede representar un riesgo de lesiones personales.
- Conserve este manual para referencias futuras.

Durante el uso

- No dirija el vapor del aparato hacia personas, animales, electrodomésticos o tomacorrientes.
- No exponga el aparato a la lluvia.
- No sumerja el aparato en el agua.
- No deje el aparato desatendido. Mantenga a los niños lejos del aparato mientras esté en uso.

- Desconecte el enchufe del tomacorriente cuando no esté usando el aparato.
- Nunca tire del cable de alimentación para desenchufar el aparato; agarre siempre por el enchufe. Mantenga el cable de alimentación lejos de fuentes de calor, aceites y bordes afilados.
- No manipule el aparato con las manos mojadas.
- No arrastre ni tire del aparato por el cable de alimentación y no use el cable como manija, no lo pellizque con puertas o ventanas, no lo extienda sobre bordes o esquinas afiladas y no lo exponga al contacto con superficies calientes.
- No utilice el trapeador de vapor en espacios cerrados donde puedan existir vapores de diluyentes de pintura a base de aceite, sustancias humeantes, colillas, polvos inflamables u otros vapores explosivos o tóxicos.
- No use el aparato para limpiar cueros, muebles o pisos pulidos con cera, telas sintéticas, terciopelo u otros materiales delicados sensibles al vapor.
- No use el aparato sobre ninguna superficie de madera sin sellar. Además, tenga en cuenta que aunque la superficie haya sido sellada o tratada con cera y hasta en algunos pisos duros sin cera, la acción del calor y el vapor puede eliminar el brillo. Siempre se recomienda probar en un área apartada de la superficie antes de comenzar la limpieza. También le recomendamos que consulte las instrucciones de uso y cuidado del fabricante del piso.

- Nunca adicione productos desincrustantes, aromáticos, alcohólicos o detergentes en el tanque del vaporizador ya que esto puede dañarlo o dejar el aparato inseguro para el uso.
- Si el disyuntor eléctrico se dispara mientras usa la función de vapor, pare la limpieza inmediatamente, desenchufe el cable de alimentación y contacte al centro de atención al cliente (cuidado con el riesgo de descarga eléctrica).
- El aparato emite vapor caliente para desinfectar la superficie que se está limpiando. Esto significa que el cabezal de vapor y la fregona de limpieza se calientan mucho durante el uso.

¡Precaución! Siempre calce zapatos adecuados al usar su trapeador o cambiar cualquier accesorio. No use zapatillas o calzado con la punta abierta.

- La tapa puede calentarse mucho durante el uso.
- Debe ser precavido al usar este aparato. **NO TOQUE** ningún accesorio o parte del aparato que pueda calentarse durante el uso.
- No use el aparato sin la fregona de microfibra instalada correctamente.

Para la seguridad de terceros

- Este aparato no está diseñado para ser usado por personas (incluidos niños) con discapacidad física, sensorial o motora, ni con falta de experiencia y conocimientos, a menos que sean supervisadas o hayan

sido instruidas para el uso del aparato por una persona responsable por su seguridad.

- Los niños deben ser supervisados para garantizar que no jueguen con el aparato.
- Este aparato puede ser utilizado por niños con al menos 8 años de edad, siempre y cuando estén bajo vigilancia, hayan sido instruidos para el uso seguro del aparato y estén conscientes de los peligros involucrados.
- La limpieza y el mantenimiento del aparato no deben ser realizados por niños, a menos que tengan 8 o más años de edad y sean supervisados constantemente por un adulto.
- Mantenga al aparato y su cable de alimentación fuera del alcance de los niños menores de 8 años.
- Al utilizar electrodomésticos, siempre se deben de tomar las precauciones básicas de seguridad para evitar el riesgo de incendios, descargas eléctricas y/o lesiones personales en caso de un mal uso.
- Asegúrese de que la tensión en el tomacorriente se corresponda con la exigida en la placa de características del aparato. Si este no es el caso, no enchufe el aparato y entre en contacto con el distribuidor.
- Nunca desatienda el trapeador mientras esté en funcionamiento.
- No debe usar este aparato luego de haber sufrido una caída, si muestra señales evidentes de daños, desperfectos o fugas.
- Conserve bien este manual y entrégueselo al futuro propietario en caso de donar o transferir el aparato para otra persona.

- No use este aparato si el cable de alimentación o el enchufe están dañados, si no funciona como debería, muestra defectos o ha sufrido una caída. Si el cable de alimentación está roto, deberá ser reemplazado por el fabricante, su agente de servicios técnicos o una persona con calificación similar para evitar riesgos.

DEFINICIÓN DE AVISOS DE SEGURIDAD Y PROTECCIÓN

Es importante que lea y comprenda completamente este manual. La información que contiene es fundamental para SU SEGURIDAD Y PROTECCIÓN, y para PREVENIR PROBLEMAS. A continuación se describen los distintos tipos de aviso que aparecen en el manual para ayudarle a clasificar la información.

¡PELIGRO!: indica una situación inminentemente peligrosa que de no ser evitada provocará la muerte o lesiones graves.

¡ADVERTENCIA!: indica una situación potencialmente peligrosa que de no ser evitada podría provocar la muerte o lesiones graves.

¡PRECAUCIÓN!: indica una situación potencialmente peligrosa que de no ser evitada puede provocar lesiones leves o moderadas.

AVISO: cuando aparece sin alertas de seguridad y protección indica una situación potencialmente peligrosa que de no ser evitada puede provocar daños materiales.

Riesgos residuales: pueden surgir riesgos residuales adicionales durante el uso del aparato, que pueden no estar incluidos en las advertencias y alertas de seguridad señalizadas. Estos riesgos pueden surgir del mal uso, uso indebido o prolongado, etc. Incluso cumpliendo con las normas de seguridad pertinentes y utilizando los equipamientos de protección, hay ciertos riesgos residuales que no pueden ser evitados. Éstos incluyen:

- Lesiones causadas por tocar cualquier parte móvil del aparato.
 - Lesiones causadas por tocar las partes calientes.
 - Lesiones causadas al cambiar piezas o accesorios.
 - Lesiones causadas por el uso prolongado del aparato.
- Cuando use cualquier electrodoméstico por períodos largos, asegúrese de tomar descansos regulares.

DESCRIPCIÓN DEL PRODUCTO

- A Mango
- B Cabo
- C Vaporizador
- D Cabezal de vapor
- E Fregona de microfibra
- F Planeador de alfombras
- G Vaso de medidas
- H Escurridor de ventanas
- I Cepillo de fregar pequeño
- J Cepillo de fregar mediano
- K Boquilla angular
- L Limpiador de resquicios
- M Espátula raspadora
- N Adaptador de accesorios
- O Paño vaporizador de prendas

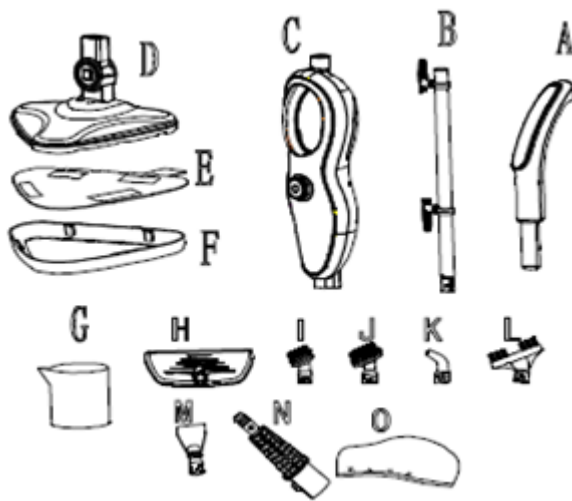

COMPONENTES

- 1 Mango
- 2 Gancho
- 3 Cabo
- 4 Tanque de agua
- 5 Tapa del tanque de agua
- 6 Agarradera del vaporizador
- 7 Cable de alimentación
- 8 Perilla de control del vaporizador
- 9 Interruptor ON/OFF
- 10 Husillo del cabezal de vapor
- 11 Cabezal de vapor
- 12 Filtro
- 13 Botón de vapor

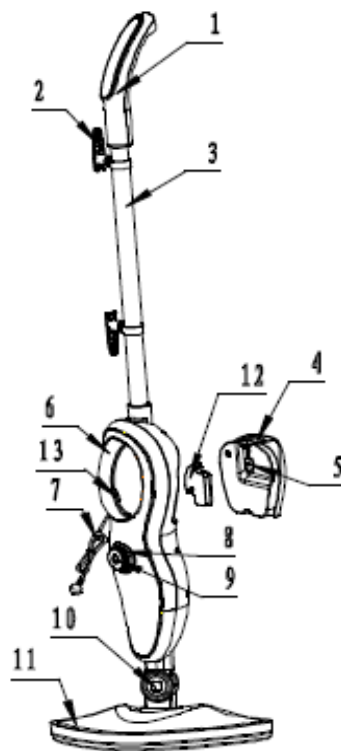

FUNCIONES Y ESPECIFICACIONES TÉCNICAS

Funciones

- Tanque de agua extraíble.
- Salida de vapor continua (hasta 5 minutos de trabajo continuo) con un flujo de vapor promedio de 26 g/min.
- Tiempo de salida de vapor: 15 a 20 minutos
- Luz roja y azul, indicadoras de las etapas de calentamiento y trabajo.
- Protección de alivio de presión, manteniendo constante la presión de vapor en el aparato durante el calentamiento.
- El ángulo de rotación del husillo del cabezal de vapor es mayor.
- Cuenta con un filtro en la entrada de agua.

Especificaciones técnicas

- Tensión nominal: ~ 230 V.
- Frecuencia nominal: 50 Hz.
- Potencia de salida: 1500 W (+5%, -10%).
- Capacidad del tanque de agua: 370 mL.
- Nivel de impermeabilidad: clasificación IPX4

INSTRUCCIONES DE MONTAJE

AVISO: cada trapeador de vapor se prueba al 100% en la fábrica para garantizar el buen desempeño y la seguridad del mismo. Por lo tanto, puede ser que encuentre residuos de agua dentro del aparato cuando lo vaya a ensamblar por primera vez.

¡ADVERTENCIA! Antes de intentar cualquiera de las operaciones de montaje siguientes, asegúrese de que el aparato esté apagado, desenchufado del tomacorriente; completamente frío y que el tanque contenga muy poca o ninguna agua.

Montaje del vaporizador

- Introduzca la punta del mango A dentro del cabo B y deslícela hacia dentro hasta que encaje en su lugar.
- Introduzca el extremo del cabo B (ya con el mango) en el vaporizador C del trapeador, hasta que encaje en su lugar.
- El cabo completo se puede desmontar del vaporizador C para guardar el aparato más fácilmente, basta presionar el botón de liberación del cabo en el vaporizador.

Montaje del cabezal de vapor

- Deslice el extremo inferior del vaporizador C sobre el cabezal de vapor D hasta que sienta un clic de acoplamiento en el husillo.
- El cabezal de vapor D se puede quitar del vaporizador C presionando el botón de liberación que sobresale por el husillo.

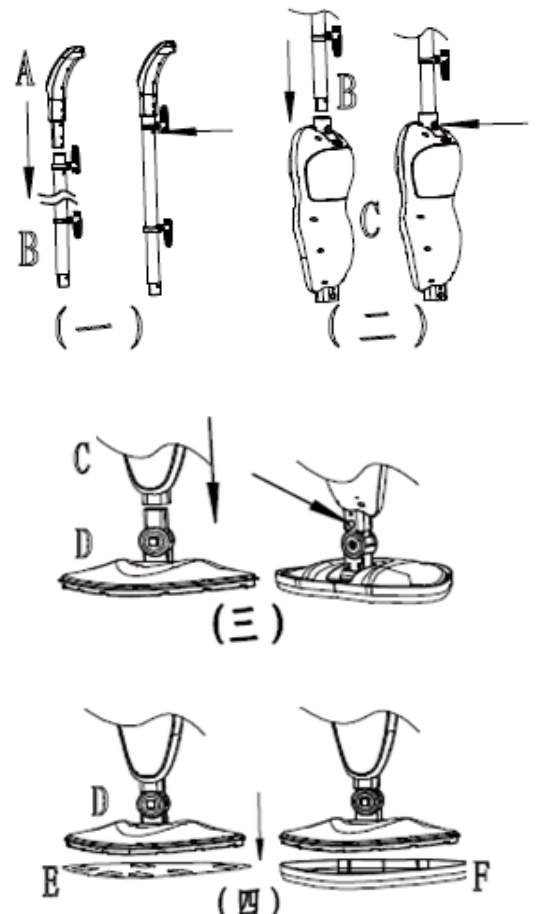

Montaje de la fregona

- Gracias a las lengüetas con ventosas en la parte inferior del cabezal de vapor D, sólo tiene que colocar una fregona de microfibra E por debajo del cabezal y presionarla para que se adhiera con fuerza.
- Para retirar la fregona simplemente pise la pestaña de remoción en su borde con la punta de su zapato y presione firmemente hacia abajo.

Montaje del planeador de alfombras

- Coloque el trapeador (con la fregona de microfibra E ya montada en el cabezal de vapor D) encima del planeador de alfombras F y presione verticalmente hacia abajo hasta que encaje en su lugar.
- Para retirar el planeador de alfombras F pise la pestaña de remoción de la fregona con la punta de su zapato y presione firmemente hacia abajo.

INSTRUCCIONES DE USO

1. Llenar el tanque de agua

Método 1:

- Abra la tapa del tanque de agua (5), adicione 370 ml de agua en el tanque (4) usando el vaso de medidas y luego cierre la tapa del tanque.

Método 2:

- Retire el tanque del vaporizador, abra la tapa, llene el tanque con agua directamente del grifo y vuelva a cerrarlo con su tapa.
- Coloque el tanque de agua en el vaporizador C y presiónelo con cuidado hasta que encaje en su lugar.

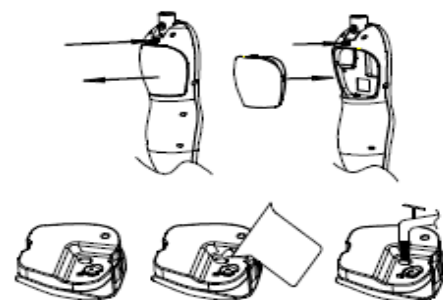

2. Enchufe el aparato a un tomacorriente debidamente conectado a tierra.

3. Cuando encienda el aparato las luces se pondrán rojas, indicando que el trapeador está en la etapa de precalentamiento. Si las luces no se iluminan, consulte la sección de “Solución de problemas” en este manual para obtener más detalles.

4. El tiempo de calentamiento del aparato es de 30 segundos empezando desde su temperatura ambiente. Cuando termine el calentamiento la luz indicadora se pondrá azul y el trapeador empieza a funcionar.

AVISO: si hay una falla en el suministro eléctrico durante el calentamiento del trapeador o si se apaga después de completar el calentamiento, puede volver a conectarlo o encenderlo normalmente; es posible que el aparato repita la etapa de calentamiento cuando vuelva a encenderlo, esto dependerá sólo del tiempo que dure la falta de energía.

5. En el modo de limpieza normal, el husillo del cabezal de vapor tiene un amplio ángulo de rotación, lo que permite usar el trapeador para limpiar esquinas y áreas con poco espacio sobre la superficie, como debajo de muebles.

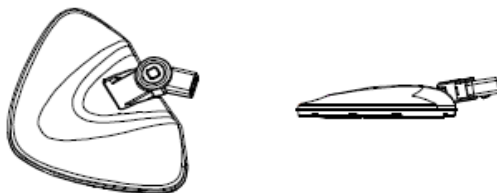

6. Aumente el flujo de salida del vapor girando la perilla de control del vaporizador (8) en sentido horario, y disminuya el flujo girando la perilla en sentido anti horario; el usuario puede ajustar el flujo de vapor de acuerdo con el tipo de objeto o superficie

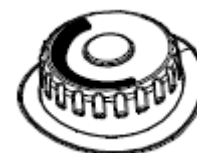

USO COMO VAPORIZADOR DE MANO

- Presione el botón de liberación del cabo para retirarlo del vaporizador C.
- Presione el botón de liberación que sobresale por el husillo (10) para retirar el cabezal de vapor D del vaporizador C.
- Deslice la agarradera del vaporizador (6) dentro del vaporizador C hasta que encaje en su lugar; ahora puede usar el vaporizador manualmente presionando el botón en la agarradera para emitir vapor.
- Acople el adaptador de accesorios N en el extremo del vaporizador C hasta que encaje en su lugar.
- Elija el accesorio adecuado para su propósito (consulte la lista de usos sugeridos) y móntelo en el adaptador N. Observe la flecha para alinear y acoplar el accesorio en el adaptador F, luego gírelo en sentido anti horario hasta que encaje en su lugar.
- Presione el punto sobresaliente en el adaptador de accesorios N para liberarlo y retirarlo el vaporizador C

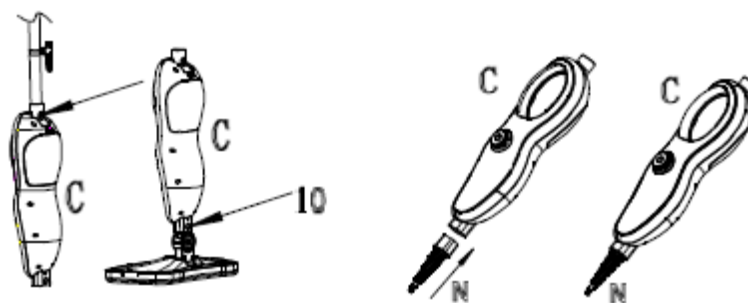

LIMPIEZA Y MANTENIMIENTO

Asegúrese de que el cable de alimentación esté desenchufado del tomacorriente antes de iniciar la limpieza del aparato.

Drene toda el agua del tanque y límpielo después de cada uso.

Descalcificación del interior del tanque de agua

- Para limpiar los sedimentos de calcio acumulados dentro del tanque de agua, agréguele una o dos cucharadas de vinagre blanco al tanque lleno de agua, ciérrelo con su tapa y luego agítelo varias veces. **NO ENCIENDA EL VAPORIZADOR.**

Eliminación de la calcificación

- Si el flujo de vapor de su vaporizador disminuye mucho con el uso o deja de emitir vapor, es posible que deba descalcificar el sistema de vaporización. Con el uso, los depósitos de cal se incrustan en las partes metálicas del trapeador y esto afecta extensamente el rendimiento.
- Es bueno que elimine la calcificación regularmente, a cada 25-50 veces que llene el tanque de agua o al menos una vez por mes, especialmente si el agua de su localidad es dura.
- La frecuencia de eliminación de los depósitos de cal depende de la dureza del agua del grifo y de la frecuencia con que use el trapeador de vapor.

Descalcificación con solución limpiadora

1. Prepare una solución con una parte de vinagre blanco por dos partes de agua común del grifo y agréguesela al tanque de agua.
2. Sujete firmemente el vaporizador apuntando la salida de vapor hacia un espacio libre de objetos y lejos del piso o superficies. Enchufe el cable de alimentación al tomacorriente, encienda el aparato y déjelo vaporizar la solución en uso.
3. Repita el procedimiento anterior tantas veces como sea necesario hasta que perciba que el vapor está saliendo con su flujo normal.
4. Llene el tanque del vaporizador con agua común fresca y enjuáguelo bien.
5. Vuelva a llenar el tanque con agua fresca, enchufe el trapeador al tomacorriente, enciéndalo y déjelo funcionar hasta vaciar el tanque.

¡ADVERTENCIA! No deje el trapeador desatendido mientras elimina la calcificación ni durante el uso.

AVISO: realice una limpieza de prueba sobre un área aislada después de cada descalcificación, para asegurarse de que el sistema esté libre de residuos.

Este aparato no contiene piezas reparables. No intente repararlo usted mismo. Cualquier servicio que exija desmontar el aparato más de lo normal para la limpieza, deberá ser realizado por un técnico calificado en reparación de electrodomésticos.

TODAS las reparaciones deben ser realizadas en un centro de asistencia técnica autorizado.

Limpieza de la fregona de microfibra

ADVERTENCIA: Para reducir el riesgo de lesiones, desenchufe el trapeador a vapor y deje que se enfríe antes de realizar el mantenimiento.

- Lavable en las máquinas de fregar con el ajuste “caliente”, siempre usado detergente suave.
- Para conservar mejor la fregona de microfibra,

extiéndala bien plana para secarla.

IMPORTANTE: espere que el trapeador se enfríe completamente antes de hacer una operación de mantenimiento o resolver cualquier problema.

IMPORTANTE: nunca use suavizantes de ropas o blanqueadores para lavar su fregona de limpieza.

Almacenamiento







- Después de usar el trapeador de vapor, apague el aparato y desenchufe el cable de alimentación.
- Retire el tanque de agua, vacíe el agua residual dentro del tanque y limpie la superficie externa con un paño seco. Mientras se enfrían el cabezal de vapor y la fregona, puede limpiar el trapeador.
- Retire la fregona de microfibra, lávela y guárdela seca hasta el próximo uso.
- Guarde el trapeador de vapor en un área protegida y seca. Es bueno guardar el embudo y el vaso de medidas por si los necesita en el futuro.
- Guarde el trapeador fuera del alcance de los niños.

AVISO: después de la limpieza, retire el tanque de agua antes de desenchufar el aparato y déjelo funcionar por más tiempo hasta que no salga vapor. Esto deja la tubería sin restos de agua y es ideal para guardar y mantener el trapeador.

¡PRECAUCIÓN! Antes de empezar la limpieza de un electrodoméstico, asegúrese de leer y seguir las orientaciones de limpieza del fabricante.

USOS SUGERIDOS PARA LOS ACCESORIOS

Accesorios	Accesorios que debe montar en el adaptador de accesorios	Uso sugerido
Escurreador de ventanas / Paño vaporizador de prendas		Puertas de vidrio de duchas, espejos, vidrios, eliminar espuma de jabón y suciedad. Eliminar arrugas de prendas y vaporizar cortinas, manteles y mucho más.

Cepillos de fregar pequeño y mediano.		Hornos, microondas, estufas, duchas, bañeras, torneras, grifos, azulejos, lechadas, juguetes, refrigeradores, etc.
Boquilla angular		Estufas, alrededor de los bordes de las torneras y grifos, lechadas, microondas, fregaderos, áreas de difícil acceso, etc.
Limpiador de resquicios		Sirve para limpiar todas las líneas de lechada, con arena o sin arena.
Espátula		Raspar restos de alimentos, mugre y grasa adheridos fuertemente hornos y estufas. Eliminar residuos o sustancias difíciles de superficies.
Paño vaporizador de prendas		Para usar cuando desee vaporizar prendas de ropa, cortinas, manteles, etc.
Fregona de microfibra		Para la limpieza general de suelos duros, pisos y alfombras refrescantes.

GUÍA DE SOLUCIÓN DE PROBLEMAS

Consulte la guía rápida de solución de problemas como primer paso para resolver cualquier problema que esté presentando con su trapeador de vapor.

Todos los servicios de reparación deben ser realizados en un centro de asistencia técnica autorizado.

¡Advertencia! Para reducir el riesgo de lesiones personales, desenchufe el cable de alimentación del tomacorriente antes de cualquier reparación y espere que se enfríe el aparato.

Problema	Posible causa	Posible solución
El vaporizador produce poco o ningún vapor	El tanque de agua puede estar vacío	Agregue más agua en el tanque del vaporizador
	La boquilla de salida de vapor puede estar obstruida	Limpié la boquilla de salida del vaporizador
	No está llegando corriente al trapeador	Verifique que el cable de alimentación esté bien conectado al tomacorriente
	No encendió el trapeador por el interruptor ON/OFF	Presione el interruptor del aparato para encenderlo

El aparato no enciende	Fusible quemado o disyuntor disparado	Cambie el fusible de su red o levante el disyuntor
	Cable de alimentación no enchufado al tomacorriente	Conecte el cable de alimentación a un tomacorriente operacional
	Fusible interno del aparato puede estar quemado	Entre en contacto con el centro de asistencia técnica

OBSERVACIÓN ESPECIAL

Los materiales usados para las piezas de este trapeador de vapor y el embalaje están en conformidad con las normativas RoHS:

- Contenido de metales pesados: Pb + Cd + Hg + Cr + 6 < 100 ppm
- Contenido de retardantes de llama polibromados: PBBs + PBDEs < 1000 ppm

PROTECCIÓN AL MEDIO AMBIENTE



Este símbolo es un contenedor de basura con ruedas tachado y significa que el electrodoméstico marcado no debe ser desechado junto con los residuos domésticos comunes. Recicle este aparato por separado en centros especializados. Entre en contacto con las autoridades de su localidad para obtener información sobre los sistemas de eliminación disponibles. El descarte de aparatos electro-electrónicos en vertederos comunes constituye un peligro para la salud y el

bienestar humano, ya que sustancias tóxicas en estos aparatos pueden filtrarse hacia el agua subterránea y entrar en la cadena alimentaria. Al reemplazar los electrodomésticos viejos por otros nuevos, el distribuidor o vendedor está legalmente obligado, al menos, a retirar el aparato viejo para su eliminación segura de forma gratuita.

Adeva SAS / H.Koenig Europe - 8 rue Marc Seguin - 77290 Mitry Mory - France
www.hkoenig.com - sav@hkoenig.com - contact@hkoenig.com - Tél: +33 1 64 67 00 05

ITALIANO

Istruzioni di sicurezza

ATTENZIONE : Leggere tutte le avvertenze di sicurezza e tutte le istruzioni. La mancata osservanza delle avvertenze e delle istruzioni elencate di seguito può provocare scosse elettriche, incendi e/o lesioni gravi.

Avvertimento: Quando si utilizzano apparecchi elettrici, è necessario seguire sempre le precauzioni di sicurezza di base, tra cui le seguenti, per ridurre il rischio di incendi, scosse elettriche, lesioni personali e danni materiali.

- Leggere attentamente tutto questo manuale prima di utilizzare l'apparecchio.
- L'uso previsto è descritto in questo manuale. L'uso di accessori o l'esecuzione di qualsiasi operazione, con questo apparecchio, diversi da quelli raccomandati in questo manuale di istruzioni, può rappresentare un rischio di lesioni personali.
- Conservare questo manuale per riferimenti futuri.

Utilizzo dell'apparecchio

- Non dirigere il vapore verso persone, animali, apparecchi elettrici o prese elettriche.
- Non esporre alla pioggia.
- Non immergere l'apparecchio nell'acqua.
- Non lasciare l'apparecchio incustodito. Tenere lontani i bambini dall'unità durante l'uso.

- Non lasciare l'apparecchio collegato a una presa elettrica quando non viene utilizzato.
- Non tirare mai il cavo di alimentazione per scollegare l'apparecchio dalla presa. Tenere il cavo dell'apparecchio lontano da fonti di calore, olio e spigoli vivi.
- Non maneggiare la scopa a vapore con le mani bagnate.
- Non tirare o trasportare tirando il cavo, non utilizzare il cavo come maniglia, non chiudere porte sul cavo, non tirare il cavo intorno ad angoli acuti e non esporre il cavo a superfici riscaldate.
- Non utilizzare l'apparecchio in uno spazio chiuso pieno di vapore emesso da diluenti per vernici a base di olio, a sostanze antimacchia, polvere infiammabile o altri vapori esplosivi o tossici.
- Non utilizzare su pelle, mobili o pavimenti lucidati a cera, tessuti sintetici, velluto o altri materiali delicati sensibili al vapore.
- Non utilizzare su nessuna superficie dura non sigillata del pavimento. Inoltre, su superfici che sono state trattate con cera o alcuni pavimenti senza cera, la lucentezza può essere compromessa dall'azione del calore e del vapore. Si consiglia sempre di testare un'area isolata della superficie da pulire prima di procedere. Raccomandiamo inoltre di controllare le istruzioni per l'uso e la cura del produttore del pavimento.
- Non mettere mai prodotti decalcificanti, aromatici, alcolici o detergenti nella scopa a vapore, in quanto ciò potrebbe danneggiarla o renderla non sicuro per l'uso.

- Se l'interruttore automatico si attiva durante l'uso della funzione a vapore, interrompere immediatamente l'utilizzo del prodotto e contattare il centro di assistenza clienti (fare attenzione al rischio di scosse elettriche).
- L'apparecchio emette vapore molto caldo per disinfettare l'area di utilizzo. Ciò significa che la testina del vapore e i cuscinetti per la pulizia diventano molto caldi durante l'uso. **!Attenzione:** Indossare sempre scarpe adatte quando si utilizza la scopa a vapore e quando si cambiano gli accessori sulla scopa a vapore. Non indossare pantofole o calzature aperte.
- Il coperchio può surriscaldarsi durante l'uso.
- Prestare attenzione quando si utilizza questo apparecchio. NON toccare le parti che potrebbero surriscaldarsi durante l'uso.
- Non utilizzare quando il tampone di pulizia in microfibra se non è installato correttamente.

Sicurezza altrui:

- Questo apparecchio non è destinato all'uso da parte di persone (compresi i bambini) con ridotte capacità fisiche, sensoriali o mentali o senza esperienza e conoscenza, a meno che non siano state sottoposte a supervisione o istruzione sull'uso degli apparecchi da parte di una persona responsabile della loro sicurezza.
- I bambini devono essere sorvegliati per assicurarsi che non giochino con l'apparecchio.
- Questo apparecchio può essere utilizzato da bambini di almeno 8 anni, a condizione che siano sorvegliati e che abbiano ricevuto istruzioni sull'uso sicuro dell'apparecchio e

siano pienamente consapevoli dei pericoli connessi.

- La pulizia e la manutenzione non devono essere eseguite da bambini a meno che non abbiano almeno 8 anni e siano sorvegliati da un adulto.
- Tenere l'apparecchio e il suo cavo di alimentazione fuori dalla portata dei bambini di età inferiore a 8 anni.
- Quando si utilizzano apparecchiature elettriche, è necessario prendere sempre precauzioni di sicurezza per prevenire il rischio di incendi, scosse elettriche e/o lesioni derivanti da un uso improprio.
- Accertarsi che la tensione nominale sulla indicata sulla targhetta corrisponda alla tensione principale del vostro impianto elettrico. In caso contrario, contattare il rivenditore e non collegare l'unità.
- Non lasciare mai l'unità incustodita mentre è in funzione.
- Il dispositivo non deve essere utilizzato se è stato fatto cadere, se ci sono evidenti segni di danni o se presenta perdite.
- Conservare questo documento a portata di mano e consegnarlo al futuro proprietario in caso di cessione dell'apparecchio.
- Non utilizzare questo apparecchio se ha la spina o il cavo danneggiati, se non funziona correttamente o se è stato modificato o lasciato cadere. Se il cavo di alimentazione è danneggiato, deve essere sostituito dal produttore, dal suo centro di assistenza o da una persona qualificata per evitare rischi.

- Questo dispositivo non è destinato all'uso da parte di persone con capacità ridotta a livello fisico, mentale o sensoriale o senza esperienza e conoscenza (compresi i bambini), a meno che non siano monitorati o abbiano ricevuto istruzioni sull'uso dell'apparecchio da una persona responsabile della loro sicurezza. I bambini devono essere sorvegliati per assicurarsi che non giochino con il dispositivo.

LINEE GUIDA-DEFINIZIONI DI SICUREZZA

È importante leggere e comprendere questo manuale. Le informazioni che contiene si riferiscono alla protezione della TUA SICUREZZA e alla PREVENZIONE DEI PROBLEMI. I simboli seguenti sono usati per aiutarti a riconoscere queste informazioni.

!PERICOLO: Indica una situazione di pericolo imminente che, se non evitata, causerà morte o lesioni gravi.

!AVVERTIMENTO: Indica una situazione potenzialmente pericolosa che, se non evitata, potrebbe provocare la morte o lesioni gravi.

!ATTENZIONE: Indica una situazione potenzialmente pericolosa che, se non evitata, può provocare lesioni lievi o moderate.

AVVISO: L'utilizzo senza il simbolo di avviso di sicurezza indica una situazione potenzialmente pericolosa che, se non evitata, può provocare danni alla proprietà.

Altri rischi:

Ulteriori rischi possono sorgere quando si utilizza lo strumento che potrebbe non essere incluso nelle avvertenze di sicurezza allegate. Questi rischi possono derivare da uso improprio, uso prolungato, ecc.

Anche con l'applicazione delle pertinenti norme di sicurezza e l'attuazione dei dispositivi di sicurezza, alcuni rischi residui non possono essere evitati. Questi includono:

- Lesioni causate dal contatto con parti mobili.
 - Lesioni causate dal contatto con parti calde.
 - Lesioni causate durante la sostituzione di parti o accessori.
 - Lesioni causate dall'uso prolungato dell'apparecchio.
- Quando si utilizza qualsiasi apparecchio per periodi prolungati, assicurarsi di fare delle pause regolari.

CARATTERISTICHE STANDARD

- A. Maniglia
- B. Corpo principale
- C. Tubi
- D. Testina vapore
- E. Pad in microfibra
- F. Spazzola per moquette
- G. Misurino
- H. Lavavetri
- I. Spazzola piccolo
- J. Spazzola grande
- K. Ugello ad angolo
- L. Strumento pulizia fughe
- M. Strumento raschietto
- N. Adattatore per accessori
- O. Panno per vapore

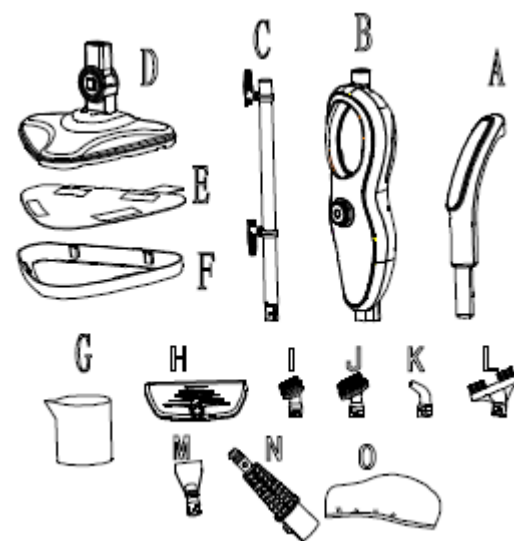

COMPONENTI DEL PRODOTTO

- 1 Maniglia
- 2 Gancio
- 3 Tubi
- 4 Serbatoio d'acqua
- 5 Tappo serbatoio acqua
- 6 Maniglia
- 7 Cavo di alimentazione
- 8 Manopola controllo vapore
- 9 Interruttore di alimentazione
- 10 Mandrino testa vapore
- 11 Testina vapore
- 12 Filtro
- 13 Pulsante vapore corpo principale

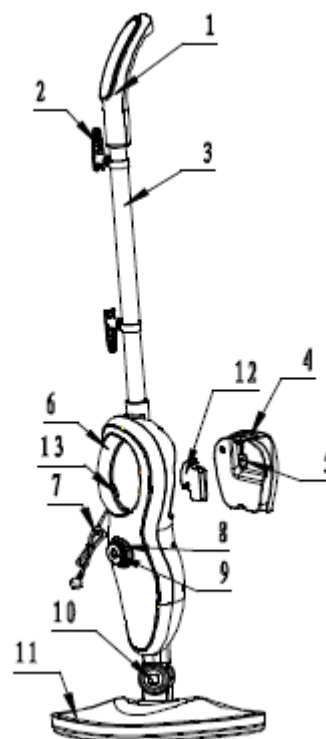

Funzionamento e specifiche

Funzionamento

- Serbatoio dell'acqua estraibile;
- Produzione di vapore continua (fino a 5 minuti di funzionamento continuo, media del vapore) : 26g / min ;
- Tempo di uscita del vapore: 15 a 20 minuti
- Luce rossa e blu, riscaldamento e istruzioni di funzionamento;
- Protezione contro la pressione, mantiene costante la pressione nell'unità di riscaldamento;
- Ampio angolo dell'asse di rotazione;
- Filtro nell'ingresso dell'acqua.

Specifiche

- Tensione nominale : 230 V.
- Frequenza nominale : 50Hz
- Potenza di uscita : 1500 W (+5%, - 10%)
- Capacità serbatoio acqua : 370mL
- Livello impermeabile : IPX4

MONTAGGIO

NOTA: Ogni scopa a vapore è testata al 100% in fabbrica per garantire prestazioni e sicurezza del prodotto. Quando si monta la nuova scopa a vapore per la prima volta, è possibile notare residui d'acqua all'interno dell'unità.

!AVVERTIMENTO: Prima di effettuare una delle seguenti operazioni, assicurarsi che l'apparecchio sia spento e scollegato e che sia freddo e che l'acqua in esso contenuta sia minima o assente.

Attaccare la maniglia

- Far scorrere il tubo della maniglia B nella maniglia A finché non scatta in posizione;
- Far scorrere il tubo della maniglia C con la maniglia installata sul corpo principale F, finché non scatta in posizione;
- La maniglia può essere rimossa dal corpo della scopa a vapore per una facile conservazione premendo il Pulsante del tubo della maniglia;

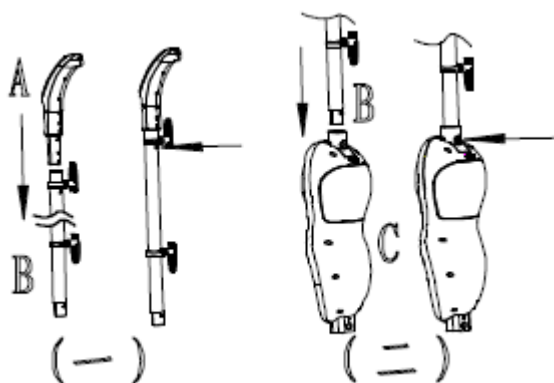

Collegamento della testina del vapore

1. Far scorrere l'estremità inferiore del corpo principale C sulla testina vapore E finchè l'albero della testina 9 non va in posizione
2. La testina vapore E può essere rimossa da Corpo principale C premendo il pulsante sul Mandrino E della testina vapore

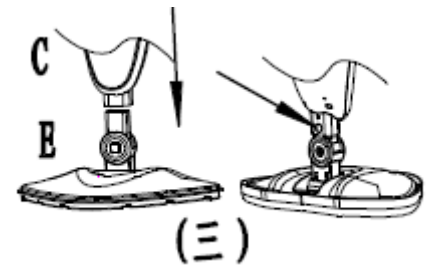

Posizionamento del panno per la pulizia

- Grazie al design della testina del vapore testa C, basta posizionare un tampone di pulizia in microfibra e fissarlo saldamente;
- Posizionare la parte anteriore sul pad Di pulizia e premere con decisione.

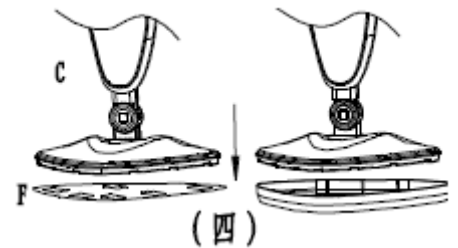

Posizionamento spazzola tappeti

- 1 Premere il tampone di pulizia in microfibra L con il corpo principale sulla spazzola per tappeti F con pressione verticale, fino a quando non si posiziona.
- 2 Posizionare la parte anteriore sulla linguetta di rimozione del tampone di pulizia E premere con decisione, per rimuovere la testina la testa del vapore.

FUNZIONAMENTO

1. Riempimento del serbatoio dell'acqua

Metodo uno:

Aprire il serbatoio dell'acqua 5, riempire con 370ml di acqua usando un misurino,

E poi per chiudere il serbatoio dell'acqua

Metodo due :

- Rimuovere il serbatoio dell'acqua dal corpo principale
Aprire il serbatoio dell'acqua 5, riempirlo dal rubinetto e chiudere il serbatoio dell'acqua 5;
- Installare il serbatoio dell'acqua sul corpo principale C fino a che non scatta in posizione.

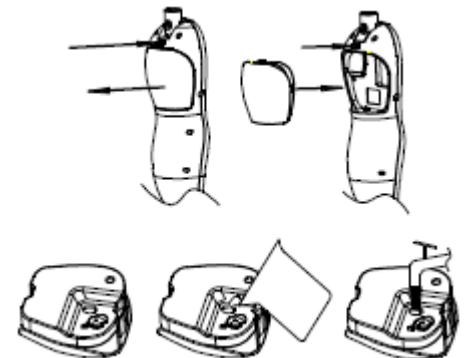

2. Collegare l'apparecchio a una presa con messa a terra.

3. Quando si accende l'apparecchio, le spie diventano rosse, indicando il preriscaldamento. Se le luci non si illuminano, consultare la sezione "Risoluzione dei problemi" per maggiori dettagli;

4. Il tempo di riscaldamento a freddo del prodotto è di 30 secondi, dopo il completamento il colore dell'indicatore di preriscaldamento è blu, il prodotto ha iniziato a funzionare; AVVISIO: se si verifica un'interruzione di corrente durante il riscaldamento o lo spegnimento dopo il riscaldamento è completo, riaccendere l'alimentatore, in base all'intervallo di riaccensione, il prodotto potrebbe ripetere l'operazione di riscaldamento di cui sopra.

5. Durante la normale pulizia, la testa del vapore ha un grande angolo rotante, può pulire gli angoli e anche gli spazi bassi.

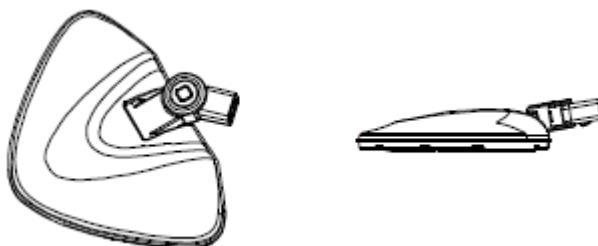

6. Aumentare la potenza ruotando la manopola di controllo del vapore 8 in senso orario e in senso antiorario per ridurre. L'utente può regolare la potenza del vapore in base ai diversi oggetti da pulire

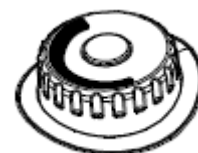

PULIZIA E MANUTENZIONE

AVVERTENZA: per ridurre il rischio di lesioni, scollegare la scopa a vapore e lasciarla raffreddare prima di eseguire la manutenzione

ASSICURARSI CHE L'UNITÀ SIA SCOLLEGATA DALLA CORRENTE QUANDO SI ESEGUE LA PULIZIA

Scaricare l'acqua rimanente nel serbatoio e pulire il serbatoio dopo ogni utilizzo.

Come decalcificare l'interno del serbatoio dell'acqua

Per pulire i depositi di calcio che si accumulano all'interno del serbatoio dell'acqua, aggiungere uno o due cucchiaini di aceto bianco in un serbatoio pieno d'acqua, chiudere il tappo del serbatoio dell'acqua e quindi agitare il contenuto.

NON ACCENDERE LA SCOPA A VAPORE.

Procedura di pulizia per rimuovere il calcare

Se la scopa a vapore inizia a produrre vapore più lentamente del solito o interrompe la produzione di vapore, potrebbe essere necessario rimuovere il calcare. L'accumulo di calcare può svilupparsi nel tempo sulle parti metalliche e influire notevolmente sulle prestazioni dell'apparecchio.

È necessario rimuovere regolarmente i depositi di calcare ogni 25-50 volte in cui si utilizza un serbatoio pieno d'acqua o almeno una volta al mese, soprattutto nelle aree con acqua dura.





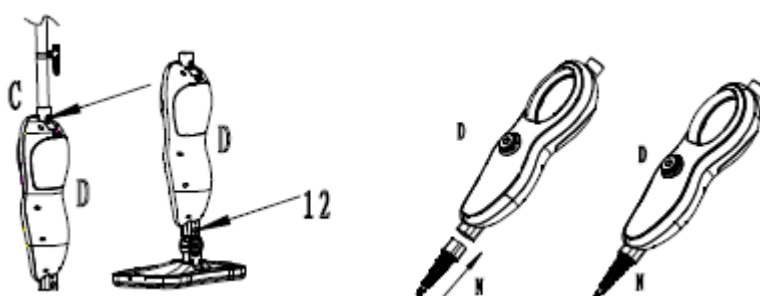

La frequenza di rimozione del calcare dipende dalla durezza dell'acqua del rubinetto e dalla frequenza di utilizzo della scopa a vapore.

UTILIZZO COME PULITORE DI VAPORE A MANO

- Premere il pulsante del tubo per rimuovere il tubo 2C dal corpo principale D.
- Premere il pulsante sul perno 12 della testina vapore per rimuovere la testa del vapore dal corpo principale D.
- Far scorrere la maniglia del vapore Q nel corpo principale D finché non scatta in posizione, premere l'interruttore della maniglia del vapore per avviare il vapore.
- Installare l'adattatore per accessori N nella parte superiore del corpo principale D, fino a quando non è in posizione.
- Scegliere gli accessori appropriati (consultare l'elenco degli accessori) in base all'indicatore a freccia per allineare l'adattatore per accessori F, quindi ruotare in senso antiorario, fino a quando non si posiziona.
- Premere il pulsante sull'adattatore accessorio N per rimuovere l'adattatore dal corpo principale D



ACCESSORI:

!ATTENZIONE! Prima di pulire qualsiasi apparecchio elettrico, controllare e seguire le linee guida per la pulizia del produttore dell'apparecchio.		
ACCESSORIO	Gli accessori necessari che devono essere collegati all'adattatore degli accessori	Uso suggerito
Strumento per pulizia a vapore di vetri/indumenti		Vetri doccia, specchi, rimozione di schiuma di sapone e sporcizia. Strumento per l'abbigliamento per eliminare pieghe da indumenti, tende, tovaglie e altro ancora.
Spazzole piccole e medie		Forno, microonde, piani cottura, docce, vasche da bagno, rubinetteria, piastrelle, fughe, giocattoli, frigoriferi, ecc.
Ugello ngolare		Piani cottura, bordi dei rubinetti, gicche, microonde, lavandini, zone difficili da raggiungere, ecc.
Strumento per la pulizia fighe		Pulizia di tutte le linee di fuga, levigate e non.
Strumento raschietto		Dove è necessario raschiare cibo, sporcizia e grasso. Rimozione di residui o altre sostanze difficili dalle superfici, come piani cottura e forni
Panno per pulizia a vapore		Da utilizzare per la pulizia a vapore di indumenti, tendaggi, tovaglie, ecc.
Pad in microfibra		Per la pulizia generale di pavimenti duri e per rinfrescare i tappeti.

Utilizzo di una soluzione detergente

1.Preparare una soluzione di 1/3 di aceto bianco e 2/3 di acqua di rubinetto e aggiungere al serbatoio dell'acqua.

2.Fissare e posizionare l'unità per garantire che il vapore

Sia rilasciato lontano dal pavimento o

oggetti e superfici circostanti. Collegare l'unità, accendere l'unità premendo il tasto

interruttore di alimentazione e consentire all'unità di produrre vapore fino a che la soluzione aceto/acqua si esaurisce.

3. Ripetere la procedura sopra descritta tutte le volte che è necessario ripristinare una normale portata di vapore.

4. Riempire il serbatoio dell'acqua con acqua dolce e risciacquare.

5. Riempire il serbatoio dell'acqua con acqua dolce, collegarlo all'unità e rilasciare il vapore attraverso l'unità di sistema, fino a che il serbatoio dell'acqua è vuoto.

AVVERTIMENTO

Non lasciare l'apparecchio incustodito durante il processo di rimozione del calcare e/o durante l'uso

AVVISO:

Eseguire una pulizia di prova su un'area isolata adatta dopo ogni rimozione del calcare per assicurarsi che non vi siano residui nel sistema.

Questo prodotto non contiene parti riparabili. Non tentare di ripararlo da soli. Qualsiasi intervento di manutenzione che richiede lo smontaggio diverso dalla pulizia deve essere eseguito da un tecnico qualificato per la riparazione dell'apparecchio.

TUTTA la manutenzione deve essere eseguita da un rappresentante dell'assistenza autorizzato.

PULIZIA PAD IN MICROFIBRA

- Lavabile in lavatrice con impostazione "Acqua calda". Utilizzare sempre un detergente delicato.
- Per i migliori risultati lasciare asciugare all'aria;
- **IMPORTANTE:** Consentire all'apparecchio di raffreddarsi completamente prima di eseguire qualsiasi controllo di manutenzione o risoluzione dei problemi.
- **IMPORTANTE:** Non usare mai candeggina o ammorbidente durante il lavaggio del pad di pulizia in microfibra.

CONSERVAZIONE

- Dopo aver utilizzato l'apparecchio, spegnere e quindi scollegare il cavo di alimentazione.
- Estrarre il serbatoio dell'acqua, svuotare l'acqua residua dal serbatoio e pulire la superficie esterna con un panno asciutto. Fino a quando la scopa a vapore non si raffredda, pulire gli elettrodomestici.
- Rimuovere il pad di pulizia e lavarlo in modo che sia pronto per il successivo utilizzo;
- Conservare il prodotto in un'area protetta e asciutta. Conservare l'imbuto e il misurino per usi futuri;
- Tenere fuori dalla portata dei bambini.

AVVISO : Dopo la pulizia, estrarre il serbatoio dell'acqua prima di interrompere l'alimentazione, lasciare che l'apparecchio eroghi vapore per un pò, fino a quando non c'è più vapore. Può conservare il tubo senza acqua, in sicurezza.

RISOLUZIONE DEI PROBLEMI

UTILIZZARE LA GUIDA ALLA RISOLUZIONE DEI PROBLEMI COME PRIMO PASSO PER RISOLVERE QUALSIASI PROBLEMA POSSA CAPITARE

Tutti gli interventi di manutenzione devono essere eseguiti da un rappresentante dell'assistenza autorizzato.

!AVVERTIMENTO!: PER RIDURRE IL RISCHIO DI SCOTTATURE O DANNI SPEGNERE L'APPARECCHIO PRIMA DI QUALSIASI INTERVENTO E ATTENDERE CHE SI SIA COMPLETAMENTE RAFFREDDATO

PROBLEMA	POSSIBILE RAGIONE	POSSIBILE SOLUZIONE
Vapore ridotto o nessun vapore	Il serbatoio dell'acqua potrebbe essere vuoto	Riempire il serbatoio d'acqua
	L'ugello del vapore potrebbe essere bloccato	Pulire l'ugello del vapore
	Non c'è alimentazione	Assicurarsi che l'unità sia collegata
	Non è stato premuto il pulsante di accensione	Premi il pulsante di accensione
L'unità non si accende	Fusibile o interruttore bruciato	Sostituire il fusibile o ripristinare l'interruttore in casa
	Cavo di alimentazione non inserito	Inserire il cavo in un circuito funzionante
	Il fusibile interno è bruciato	Contattare il servizio clienti

Osservazione speciale:

Il materiale usato per le parti e l'imballaggio è conforme ai requisiti Rohs:

Dati limitati di metalli pesanti: Pb + Cd + Hg + Cr + 6 <100ppm

Ritardanti di fiamma bromurati, dati limitati : PBB + PBDE <1000ppm

Ambiente



Significato della pattumiera con ruote incrociate:

Non gettare le apparecchiature elettriche tra i rifiuti urbani non differenziati e utilizzare strutture di raccolta separate.

Contattare le autorità locali per informazioni relative ai sistemi di raccolta disponibili.

Se gli apparecchi elettrici vengono smaltiti in discariche comuni, le sostanze pericolose possono fuoriuscire ed infiltrarsi nelle acque sotterranee ed entrare nella catena alimentare, danneggiando la salute e il benessere di tutti.

Quando si sostituiscono i vecchi apparecchi con quelli nuovi, il rivenditore è obbligato per legge a ritirare quelli da smaltire.

Il tuo vecchio elettrodomestico per lo smaltimento almeno gratuitamente.

Adeva SAS / H.Koenig Europe - 8 rue Marc Seguin - 77290 Mitry Mory - France
 www.hkoenig.com - sav@hkoenig.com - contact@hkoenig.com - Tél: +33 1 64 67 00 05