

HKoenig

naty210

Instruction Manual

Manuel d'instructions
Bedienungsanleitung
Gebruiksaanwijzing
Manual de instrucciones
Manuale d'uso



Plant milk maker

Machine à lait végétal
Mandelmichbereiter
Plantaardige melkmaker
Máquina para hacer leche vegetal
Latte vegetale



ENGLISH

Important safety information

Please read this manual carefully before using the device for the first time and keep the manual.

1. Warning — When positioning the appliance, ensure the supply cord is not trapped or damaged.
2. Warning — Do not place any power strips or power generators in the immediate vicinity of the appliance.
3. Warning — Do not insert objects or your hand into the appliance while it is in operation

Intended use

The appliance is exclusively intended for the preparation of vegetable drinks made of grains, nuts, pits, seeds, legumes, or Fruit. Do not bill it with any other types of food, especially coffee.

Symbols

 symbol warns of hazards that can damage the appliance or cause injury.

 symbol warns of an electric shock that may be caused by a defective appliance or by improper handling. This product may only be opened for necessary service work by an authorized technician.

Safety information

 **WARNING:** Never hold your hands under the spout as the beverage is being dispensed. Danger of scalding!

 **WARNING:** Never remove the plug from the lid during preparation. Danger of scalding!

 Do not immerse the appliance in water or any other liquid. Protect the power cable and mains plug from moisture.

- After unpacking the appliance, check that it is in perfect condition and has not sustained any damage that could impair its functional safety. Should you notice any defects or if the appliance has fallen on the floor, do not attempt to use it, but call our customer service.
- Improper repairs can lead to hazards for the user and the warranty may be deemed void. If individual parts are damaged, they must be replaced by the manufacturer, an authorized specialist company, or similarly qualified person.
- The appliance is exclusively intended for the preparation of vegetable drinks made of grains, nuts, pits, seeds, legumes or fruits.

Do not fill it with any other types of food.

- Store the appliance out of the reach of children.
- Children under the age of 8 should be kept away from the appliance or be under constant supervision.
- This appliance may be used by persons with reduced physical, sensory or mental capabilities or lack of experience or knowledge, provided that they are supervised or instructed in the safe use of the appliance and that they fully understand the potential hazards.
- Children aged 8 and above or persons with reduced physical, sensory, or mental capabilities or lack of experience and/or knowledge should only switch on/off or use the appliance if it is in its intended, normal operation position, and if they are supervised or have been instructed on the safe use of the appliance and have understood the hazards involved. Children aged 8 and above should neither connect nor clean or service the appliance. The appliance is not a toy. Children should be supervised to ensure that they do not play with appliance.
- Position the appliance on a free and level surface.
- The appliance is only intended for use in the household or other similar uses such as:
 - In kitchenettes in shops, offices or other workplaces,

- On farms,
- For use by guests in accommodation establishments (hotels, motels), private guest houses, or holiday homes.
- Only use the appliance after proper assembly.
- The appliance may only be used with its original accessories and spare parts.
- The device may not be operated while standing in a cabinet.
- Never fill cold or hot liquids into the mixing chamber and only use ingredients at room temperature.
- Only fill the water with filtered water with a low lime content, to protect your appliance and get the best possible taste.
- Do not disconnect the appliance from the mains during preparation or the self-cleaning program.
- Remove stones of Fruit before processing (e.g. nectarines, cherries, plums, and similar Fruit).
- Do not Blend it with coffee beans or instant coffee!
- Allow the appliance to cool completely before cleaning.
- Connect the appliance only to alternating current as indicated on the type plate. Connect the mains plug only to an earthed socket.
- Uncoil the power cable completely before use.
- Disconnect the mains plug as soon as you have finished

using the appliance. Do not pull on the power cable itself, as this might damage the cable.

- Switch off the machine before unplugging it.
- The appliance may not be operated with an external timer or remote-control system.
- Always disconnect the mains plug after use, before cleaning, or in the event of malfunctions during operation.
- The appliance is not suitable for dishwashers. The lid, plunger, collection tray, and glass jar can be cleaned in the dishwasher.
- Never place or use the appliance and power cable on or near a hot surface.
- The cable must not hang over the edge of the work surface.
- Do not use the appliance outdoors.
 - This appliance may be used by children aged 8 years and over, provided they are supervised or instructed in the safe use of the appliance and understand the hazards involved.
 - Cleaning and maintenance by the user should not be carried out by children unless they are over 8 years of age and under adult supervision.
- Keep the appliance and its cable out of the reach of

children under 8 years of age.

- Do not operate this appliance if it has a damaged cord or plug, if it is not working properly or if it has been damaged or dropped. If the supply cord is damaged, it must be replaced by the manufacturer or its service agent or a similarly qualified person in order to avoid a hazard.

Before using the appliance for the first time

- Remove all transport safety and packaging parts and keep them away from children — danger of suffocation!
- The product should be cleaned before the first use and after prolonged periods of non-use. When doing so, follow our instructions on cleaning and maintenance.
- Place the appliance on a level and dry surface.
- Calibrate the device by holding the cleaning button. The program will take 5 minutes.

Product description

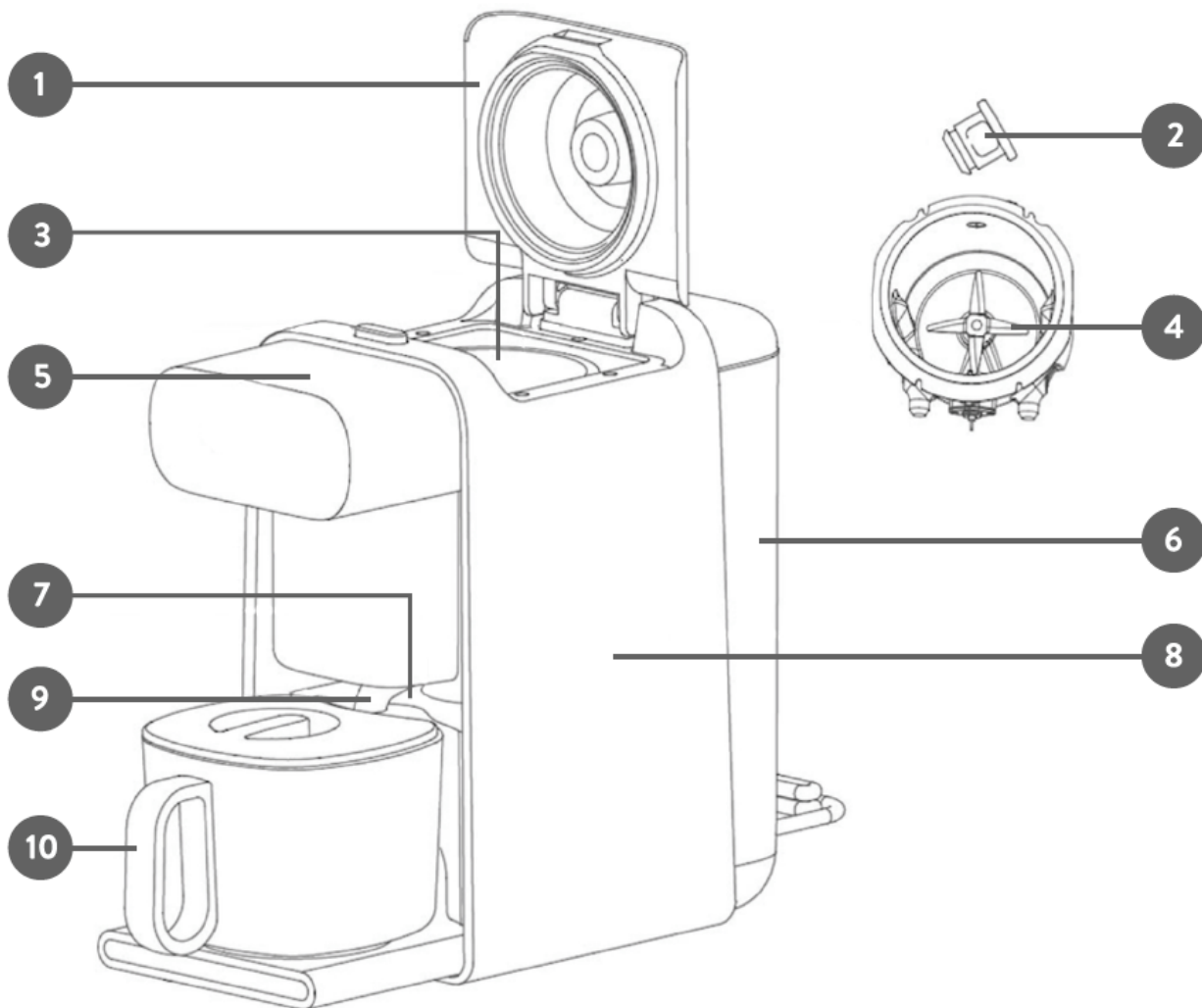

- Detachable lid
- Plug
- Mixing chamber
- Knife
- Display
- Water container
- Collection container
- Housing
- Spout
- Glass jar with lid

Display

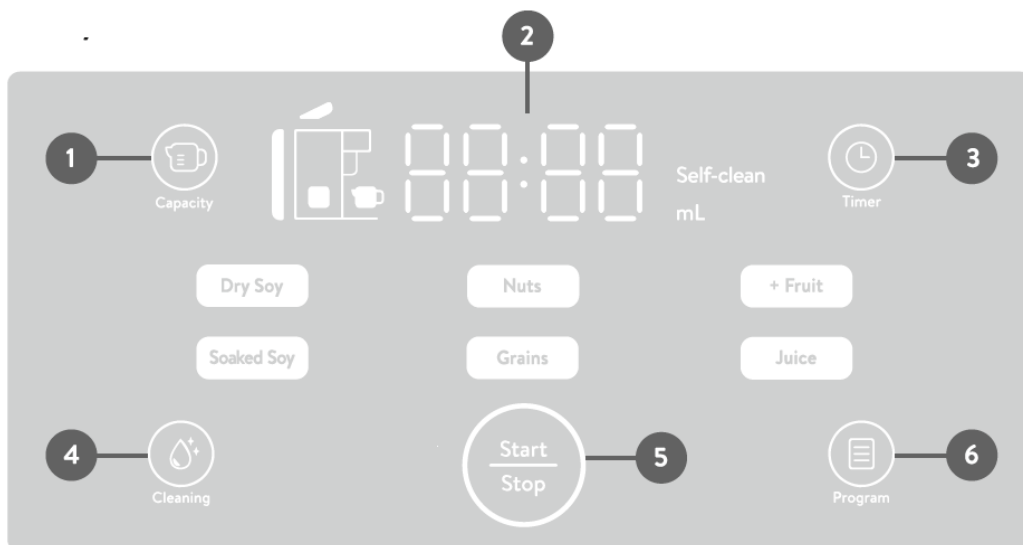

Quantity

Indicators for time, quantity, faults, and cleaning mode

Time delay

Cleaning mode and intensive cleaning mode

Start.Stop

Program selection

Preparing a drink

1. Connect the appliance to the power supply.
2. Switch on Mila by tapping at the bottom centre of the display. The display now lights up.

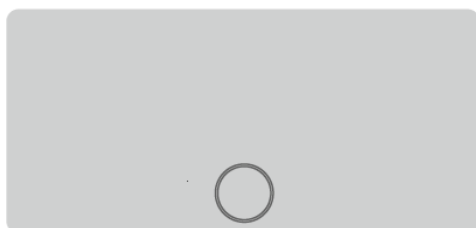

2a



2b

3. You can select the various programs using the "Program" button. just push the button several times.
4. Press the "Capacity" button multiple times to select the quantity. You can prepare

300 ml, 500 ml, 800 ml, or 1,000 ml. The device processes large quantities in two runs. Nevertheless, all ingredients are to be poured into the mixing chamber at the beginning.

5. Fill the water container with filtered water.
6. Pour all ingredients into the mixing chamber.
7. Press the "Start/Stop" button to start the program.
8. Press the "Start/Stop" button again during the first minute to stop the program.
9. It pours your drink into the glass jar. Warning: The drink and glass jar are very hot. Only hold the glass jar by the handle. At the end of preparation, you will hear a beep sound as the self-cleaning mode starts. The display will show the following message "Self-clean". It pours out the cleaning water into the collection container. The device beeps again when self-cleaning mode is completed.

Programs

| Program | Description | Ingredients | Capacity of ingredients / 1 |
|-----------------|---|---|-----------------------------|
| Soy/ Soaked soy | Dried or soaked soybeans and other beans | soybeans | |
| | | beans soaked for 12 hours | |
| | Nuts, pits and seeds | Almonds and hazelnuts (roasted, salted, or natural) | |
| | | Almonds | |
| | | Added coconut** | |
| | | Flour meal* | |
| | | Adamsia | |
| Grains | Grains and pseudo-grains | ** | |
| | | Barley and spelt (flakes, yields flakes) | |
| | | Instant flakes | |
| | | Wheat* | |
| | | Dried hemp seeds | |
| | Non-dairy milk with dates or other dried fruits or ripe bananas | Banana | |
| | | Dried fruits such as dates* of | |
| | | Pots* | |
| | Approx.. 500g juice/fruit Far from berries and soft fruit, Washed and pitted. Fill in a Maximum of 250g fruit. | Banana | |
| | | Soft fruit | |
| | | Apple | |
| | | Pot | |
| | | Strawberries | |

*soaked

**max. preparation quantity 300 ml

***washed and cooked

Time delay

You can pre-set the device to prepare the drink at a later time.

1. Just select the program and capacity
2. Press "Timer" button. By pressing the button several times, you can increase the pre-set time in steps of 30 minutes, from 30 minutes up to a max. of 24 hours. The pre-set time is 8

hours. The program is then completed after 8 hours.

3. Select the program. For safety reasons, the “Soaked Soy” and “Juice” programs are not included.
4. Fill in the ingredients and press “Start/Stop”.
5. You can stop the program and delay the time by pressing the “Start/Stop” button again during the first minute. Now you can make a new selection.

Warning: If the room temperature exceeds 30°C, do not set the timer at over 12 hours to prevent germs.

Cleaning and care

Cleaning

The device come with one automatic and two manual self-cleaning modes. This makes cleaning a breeze.

1. After every program, Mila automatically switches on the self-cleaning mode. The cleaning takes 7 minutes. The device only needs water to clean herself. After the end of the self-cleaning process, open the lid to allow the mixing chamber to dry.

2. You can also directly select the cleaning mode via the display, for example after not using the device for a longer period of time, after preparing a sweet drink (with sugar, syrup, or fruit), or whether the appliance is due for a basic cleaning:

- Select the cleaning mode and press “Start” to start the cleaning mode. It takes 3 minutes. After the end of the self-cleaning process, open the lid to allow the mixing chamber to dry.

Press the cleaning button again to select the intensive cleaning mode. This program takes 8 minutes. It is recommended to run the intensive cleaning program regularly, even if the appliance is in constant use. Add a drop of mild detergent into the mixing chamber before the program starts. On first use, make sure that the detergent is not too highly concentrated to prevent excessive foam from forming in the mixing chamber. If foam residues remain after the end of the program, flush out the appliance using the 3-minute flushing program. After the end of the self-cleaning process, open the lid to allow the mixing chamber to dry.

3. Open the lid and simply remove it in the vertical direction for easier cleaning by hand. You can also simply remove the plug. Do not clean the lid and plug in dishwasher, to avoid damaging the seals.

4. Also regularly clean the metal pins protruding into the mixing chamber, the silicone valve through which the water flows into the mixing chamber, as well as the silicone spout with a damp cloth.

5. Regularly clean the water container to make sure it always stays hygienically clean.

6. Clean the housing with a damp and soft cloth and thoroughly dry afterwards.

Tips: should the blades be stained by ingredient, pour some water into the mixing chamber and add a denture

cleaning tablet. Leave it to stand for 1-24 hours before running a short manual cleaning program.

Warning: If you wish to clean the blades by hand, switch off the device and remove the mains plug. Please pay attention and be careful, the blades are sharp.

Do not disconnect the power supply of the appliance during the cleaning program and do not interrupt the program.

Remove residues from the mixing chamber

Please follow these steps if you wish to remove any residues or unfinished milk left in the mixing chamber due to a power outage or for a different reason:

1. Connect the device to the power supply.
2. As soon as the display shows all symbols, you can have the rests fed out by holding the “Capacity” button.
3. Afterwards, start a manual cleaning program using the “Cleaning” button.

Descaling

Treat your product with care and only use filtered water. You should additionally descale it regularly. We recommend descaling after every 50th preparation process, or whenever you clearly notice limescale on or in the machine. To descale, proceed as follows:

1. Add 3 tsp baking soda into the water container and fill it with water.
2. Start any program with 300 ml.
3. Stop the preparation as soon as the device starts pumping water into the mixing chamber (approx. 5-10 seconds) by removing the water tank and disconnecting your product from the power. Wait 1 hour.
4. Plug it again and allow the program to run to the end.
5. Afterwards, run through two preparation programs without any ingredients using a quantity of 1 000ml each time. Repeat the process, if required. Now the device is good to go.

Replacement

If the blades get blunt after a period use, you can replace them yourself. Only use original spare parts!

Attention! Exercise particular care when handling the blades, also if they are dull. There is a risk of injury!!!

1. Ensure that it is not connected to the power supply
2. Use the rugged tools such as a long screwdriver. Protect the base of the mixing chamber, e.g. by placing several layers of paper or a fitting piece of silicone underneath the blades, to prevent scratching the coating.

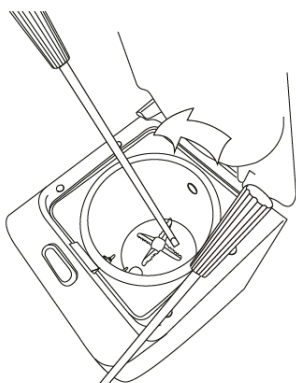

3. Position one tool on the back side of the blade and slightly tilt it with the blade exerting a bit of resistance.
4. Use the other tool to strike against the tilted tool above the mixing chamber to loosen the blade.
5. After loosening the blade, carefully remove it by turning it and insert the new blade.
6. Carefully tighten the new blade by hand. Start a manual cleaning program using the "Cleaning" button. The blade fastens itself during the first uses.

Trouble shooting

The device indicated problems using a signal beep and via the display.



E01



E02



E03



E04

There is no glass bar
The water container is empty
The lid is open or not properly closed
The collection container must be emptied

If the device does not work properly, please check the following steps:

- Check if the manual was followed precisely and correctly
- Check the following table for possible reasons
- Check if all fuses are working

| Problem | Solution |
|---|---|
| There is water underneath the device | Ensure that the water and collection containers are closed and the collection container had not spilled over. |
| Mixing chamber/blades are not clean after the automatic self-cleaning program | Add a drop of detergent and select the intensive cleaning mode Manually wipe off by hand with a damp cloth |
| Beverage tastes sandy | Reduce the quantity of ingredients used to prepare your drink Pre-soak the ingredients before processing |
| Mixing result is chunky | Pre-soak the ingredients and/or chop them before preparation Sift out any chunks using a sieve Sharpen the blades |

Error codes

| Error code | Problem | Solution |
|------------|--|--|
| | Motor is overloaded due to too many ingredients | Reduce the amount of ingredients and clean the machine |
| | Temperature sensors are sticky or there are too many ingredients | Reduce the amount of ingredient and clean the sensors inside of the mixing chamber |
| | Voltage is lower than 160 V or exceeds | Contact customer services |
| | Internal defect | |
| | Discharge hose is jammed | Clean |
| | Temperature sensor is defective or clogged | Contact customer services |
| | Pass-through sensor is defective or clogged | |
| | Electrical fault | |
| | Heating unit of the mixing chamber is defective or damaged | |

WARRANTY

The warranty period for our products is 2 years, unless otherwise stated, starting from the date of initial purchase or the date of delivery.

If you have any problems or questions, you can easily access our help pages, troubleshooting tips, FAQ, and user manuals on our service site: <https://sav.hkoenig.com>.

By typing the reference name of your device in the search bar, you can access all available online support, designed to best meet your needs.

If you still cannot find an answer to your question or problem, then click on “Did the answer solve your problem?”. This will direct you to the Customer Support Request Form, which you can fill out to validate your request and get help.

WARRANTY CONDITIONS

The warranty covers all failures occurring under normal use, in accordance with the usage and specifications in the user's manual.

This warranty does not apply to packaging or transportation problems during shipment of the product by the owner. It also does not include normal wear and tear of the product, nor maintenance or replacement of consumable parts.

EXCLUSION OF WARRANTY

- Accessories and wearing parts (*).
- Normal maintenance of the device.
- All breakdowns resulting from improper use (shocks, failure to comply with power supply recommendations, poor conditions of use, etc.), insufficient maintenance or misuse of the device, as well as the use of unsuitable accessories.
- Damage of external origin: fire, water damage, electrical surge, etc.
- Any equipment that has been disassembled, even partially, by persons other than those authorized to do so (notably the user).
- The products whose serial number would be missing, deteriorated or illegible that would not allow its identification.
- The products subjected to leasing, demonstration, or exhibition.

(*). Some parts of your device, called wear parts or consumables, deteriorate with time and frequency of use of your device. This wear and tear are normal but can be accentuated by poor conditions of use or maintenance of your device. These parts are therefore not covered by the warranty.

The accessories supplied with the device are also excluded from the warranty. They cannot be exchanged or refunded. However, some accessories can be purchased directly through our website: <https://sav.hkoenig.com/>.

ENVIRONMENT

CAUTION:

Do not dispose of this product as it has with other household products. There is a separation of this waste product into communities, you will need to inform your local authorities about the places where you can return this product. In fact, electrical and electronic products contain hazardous substances that have harmful effects



on the environment or human health and should be recycled. The symbol here indicates that electrical and electronic equipment should be chosen carefully, a wheeled waste container is marked with a cross.

Adeva SAS / H.Koenig Europe - 8 rue Marc Seguin, 77290 Mitry-Mory, France

www.hkoenig.com - <https://en.hkoenig.com> - Tél: +33 1 64 67 00 05

FRANÇAIS

Consignes importantes de sécurité

Veillez lire attentivement ce mode d'emploi avant d'utiliser la machine pour la première fois et conservez-le en lieu sûr.

1. Quand vous positionnez la machine, assurez-vous que le cordon d'alimentation ne soit pas coincé ou endommagé.
2. Avertissement : ne placez pas de prise multiple ou de groupe électrogène à proximité immédiate de la machine.
3. Avertissement : ne mettez pas d'objet ou votre main dans la machine lorsqu'elle est en marche.

Utilisation prévue

La machine est exclusivement destinée à la préparation de boissons végétales à base de céréales, de noix, de noyaux, de graines, de légumineuses ou de fruits. N'y mettez pas d'autre type de nourriture, en particulier du café.

Symboles



Ce symbole met en garde contre les dangers qui peuvent endommager la machine ou causer des blessures.



Ce symbole met en garde contre une décharge électrique qui peut être causée par un appareil défectueux ou par une mauvaise manipulation. Cette machine ne peut être démontée que pour les travaux de maintenance nécessaires par un technicien agréé.

Consignes de sécurité



AVERTISSEMENT : ne placez jamais vos mains sous le bec pendant que vous versez. Risque de brûlure !



AVERTISSEMENT : ne retirez jamais le bouchon de la machine pendant la préparation. Danger de brûlure !



Ce symbole vous avertit de ne jamais immerger la machine dans l'eau ou tout autre liquide. Protégez le câble d'alimentation et la fiche de l'humidité.

- Après avoir déballé la machine, vérifiez qu'elle soit en parfait état et qu'elle n'ait subi aucun dommage pouvant nuire au fonctionnement. Si vous constatez des problèmes ou si la machine est tombée par terre,

n'essayez pas de l'utiliser, mais appelez notre service client.

- Des réparations incorrectes peuvent entraîner des risques pour l'utilisateur et la garantie peut être annulée. Si des pièces sont endommagées, elles doivent être remplacées par le fabricant, un technicien agréé ou une personne de qualification similaire.
- La machine est exclusivement destinée à la préparation de boissons végétales à base de céréales, de noix, de noyaux, de graines, de légumineuses ou de fruits. Ne l'utilisez pas avec d'autres types d'aliments.
- Rangez la machine hors de portée des enfants.
- Les enfants de moins de 8 ans doivent être tenus à l'écart de la machine ou être sous surveillance permanente.
- Cet appareil peut être utilisé par des personnes dont les capacités physiques, sensorielles ou mentales sont réduites ou dont l'expérience ou les connaissances ne sont pas suffisantes, à condition qu'elles bénéficient d'une surveillance ou qu'elles aient reçu des instructions quant à l'utilisation de l'appareil en toute sécurité et qu'elles en comprennent bien les dangers potentiels.
- N'utilisez la machine qu'après un montage correct.

- La machine ne peut être utilisée qu'avec ses accessoires et ses pièces détachées d'origine.
- La machine ne doit pas être utilisée lorsqu'elle se trouve dans une armoire.
- Ne versez jamais de liquides froids ou chauds dans la machine et utilisez uniquement des ingrédients à température ambiante.
- Remplissez la machine uniquement avec de l'eau filtrée à faible teneur en calcaire, pour ne pas entartrer votre machine et obtenir le meilleur goût possible.
- Ne débranchez pas la machine pendant la préparation ou le programme de nettoyage.
- Enlevez les noyaux des fruits avant de préparer le lait (par ex. nectarines, cerises, prunes et fruits similaires).
- Ne remplissez pas la machine avec des grains de café !
- Laissez la machine refroidir avant de la nettoyer.
- Branchez la machine uniquement à du courant alternatif comme indiqué sur la plaque signalétique. Branchez la fiche uniquement à une prise de terre.
- Déroulez complètement le câble d'alimentation avant de l'utiliser.
- Débranchez la fiche dès que vous avez fini d'utiliser la machine. Ne tirez pas sur le câble d'alimentation lui-même, car cela pourrait l'endommager.
- Éteignez la machine avant de la débrancher.
- La machine ne doit pas être utilisée avec une minuterie externe ou un système de télécommande.
- Débranchez toujours la fiche de la prise après

utilisation, avant le nettoyage ou en cas de dysfonctionnement pendant le fonctionnement.

- Ne mettez pas la machine au lave-vaisselle. Le couvercle, le piston, le bac de récupération et la tasse en verre peuvent être nettoyés au lave-vaisselle.
- Ne placez ni n'utilisez la machine et le câble d'alimentation sur ou à proximité d'une surface chaude.
- Le câble ne doit pas pendre du bord du plan de travail.
- N'utilisez pas l'appareil à l'extérieur.
- Lors de l'utilisation d'équipements électriques, des précautions de sécurité doivent toujours être prises pour éviter les risques d'incendie, de décharge électrique et/ou de blessure en cas de mauvaise utilisation.
- Ne laissez jamais la machine sans surveillance pendant son fonctionnement.
- La machine ne doit pas être utilisée si elle est tombée, présente des signes évidents de dommages ou des fuites.
- Veuillez conserver ce mode d'emploi à portée de main et le remettre au futur propriétaire en cas de transfert de votre machine.
- L'emploi de pièces non recommandées ou non vendues par le fabricant peut entraîner un incendie, une décharge électrique ou des blessures.
- Cet appareil peut être utilisé par des enfants âgés d'au moins 8 ans, à condition qu'ils bénéficient d'une surveillance ou qu'ils aient reçu des instructions quant à l'utilisation de l'appareil en toute sécurité et qu'ils comprennent bien les dangers encourus.

- Le nettoyage et l'entretien par l'utilisateur ne doivent pas être effectués par des enfants, à moins qu'ils ne soient âgés de plus de 8ans et qu'ils soient sous la surveillance d'un adulte.
- Conserver l'appareil et son câble hors de portée des enfants âgés de moins 8ans.
- N'utilisez pas l'appareil si son câble d'alimentation ou sa prise est endommagée, s'il ne fonctionne pas correctement, s'il a été abimé ou s'il est tombé. Si le câble d'alimentation est endommagé, il doit être remplacé par le fabricant ou son agent ou encore par une personne qualifiée afin d'éviter tout risque.

Avant d'utiliser la machine pour la première fois

- Retirez tous les emballages et les pièces de fixation et tenez-les hors de portée des enfants – il y a un risque d'étouffement !
- Le produit doit être nettoyé avant la première utilisation et après une période d'inutilisation. Dans ce cas, suivez nos instructions sur le nettoyage et l'entretien.
- Placez la machine à niveau et sur une surface sèche.
- Calibrez la machine en maintenant enfoncé la touche de nettoyage : le programme durera 5 minutes.
- Votre appareil a été conçu pour un usage domestique seulement. Elle n'a pas été conçue pour être utilisée dans les cas suivants qui ne sont pas couverts par la garantie

:

- dans des coins de cuisines réservés au personnel dans des magasins, bureaux et autres environnements professionnels,
- dans des fermes auberges,
- par les clients des hôtels, motels et autres environnements à caractère résidentiel,
- dans des environnements de type chambres d'hôtes.

Description du produit

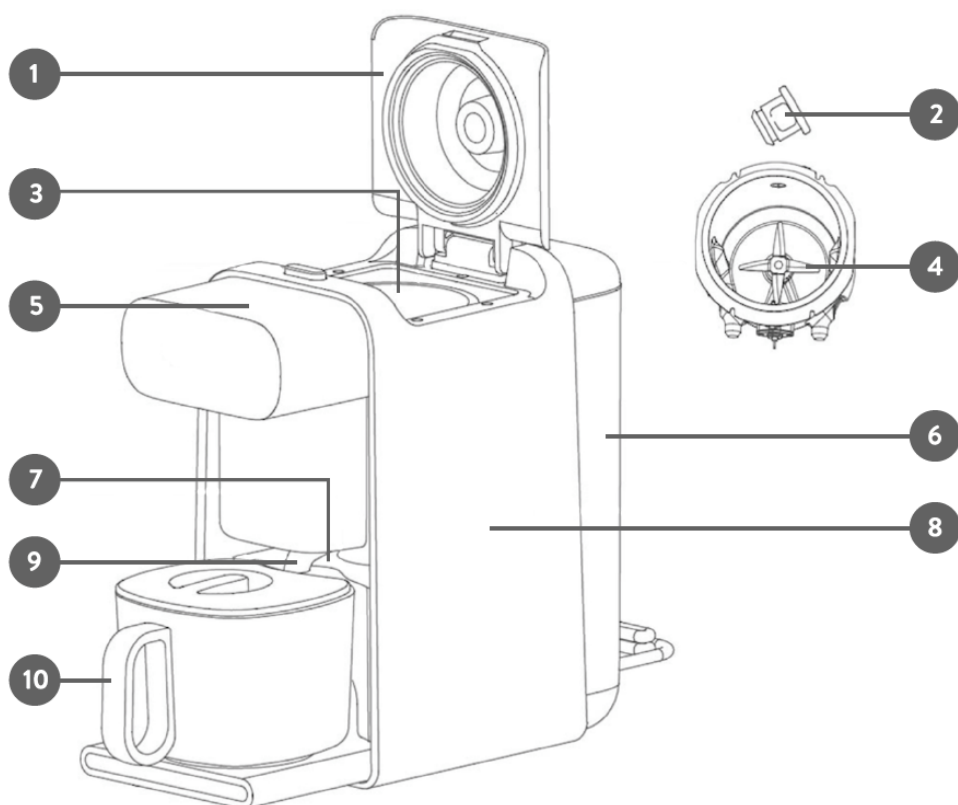

- Couvercle amovible
- Bouchon
- Réceptacle de mélange
- Couteau
- Écran
- Réservoir d'eau
- Bac de récupération
- Pâtis

Écran

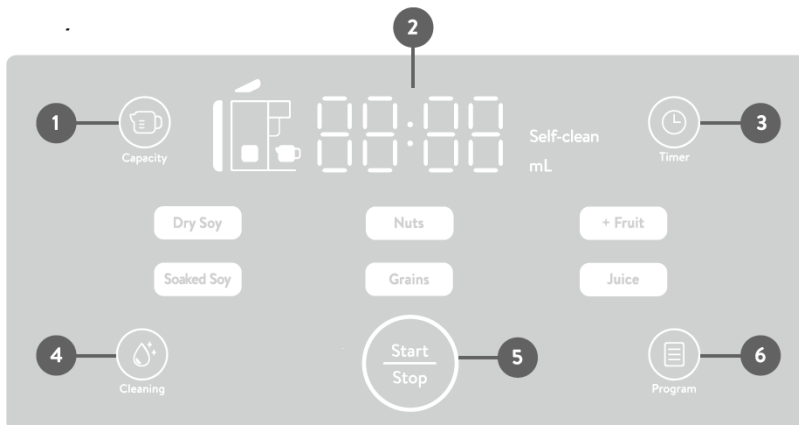

Quantité

Indicateurs de temps, de quantité, des pannes et de nettoyage

Délai

Nettoyage simple et nettoyage intensif

Marche/Arrêt

Sélection des programmes

Préparer une boisson

1. Brancher la machine sur l'alimentation électrique.
2. Allumez la machine en appuyant en bas au centre de l'écran. L'affichage s'allume.

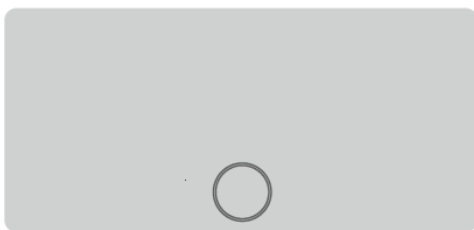

2a



2b

3. Vous pouvez sélectionner les différents programmes à l'aide de la touche *Programmes*, il suffit d'appuyer plusieurs fois.
4. Appuyez plusieurs fois sur la touche *Quantité* pour sélectionner celle désirée. Vous pouvez préparer 300 ml, 500 ml, 800 ml ou 1 000 ml. La machine traite de grandes quantités en deux cycles. Néanmoins, tous les ingrédients doivent être versés dans le récipient de mélange au début.
5. Remplissez le réservoir d'eau avec de l'eau filtrée.
6. Versez tous les ingrédients dans le récipient de mélange.
7. Appuyez sur le bouton *Start/Stop* pour démarrer le programme.
8. Appuyez à nouveau sur le bouton *Start/Stop* pendant la première minute pour arrêter le programme.
9. La boisson sera versée dans la tasse en verre. Attention, la boisson et la tasse en verre peuvent être très chaudes. Ne tenez la tasse que par la poignée. À la fin de la préparation, vous entendrez un bip lorsque le mode d'auto-nettoyage démarre. L'écran affichera le message *Self-clean*. Elle verse l'eau de nettoyage dans le bac de récupération. La machine émet à nouveau un bip lorsque l'auto-nettoyage est terminé.

Programmes

| Programme | Description | Ingrédients | Grammes d'ingrédients / 100 ml |
|--------------------------|--|--|--------------------------------|
| Soja sec/ Soja trempé | Pour le soja séché ou trempé et autres légumineuses | Soja séché | 3 |
| | | Soja trempé pendant 12 heures | 5 |
| Noix | Pour les noix, les noyaux et les graines | Amandes et noisettes (grillées, blanchies ou naturelles) | 3 - 4 |
| | | Noix de cajou | 4 - 6 |
| | | Noix de coco râpée | 11 |
| | | Graines de Lupin* | 4 - 6 |
| | | Noix de macadamia | 3 - 4 |
| Céréales | Pour les céréales et pseudo-céréales | Riz | 8 |
| | | Avoine et épeautre (flocons, donne des flocons ou des flocons instantanés) | 1 - 2 |
| | | Sarrasin | 8 |
| | | Graines de chanvre décortiquées | 6 - 8 |
| | | Millet | 3 - 5 |
| Fruits | Pour le lait non laitier avec des dattes ou d'autres fruits secs ou des bananes mûres | 1 banane mûre | |
| | | Fruits secs tendres tels que les dattes* et les abricots* | |
| Jus | pour env. 500 g de jus/fruit, nectar de baies et de fruits rouges, Lavez et dénoyautez, puis versez 250 g maximum de fruits. | Bananes | |
| | | Baies | |
| | | Pêches | |
| | | Abricots | |
| | | Nectarines (y compris les brugnon) | |

*trempé

**quantité maximale de préparation 300 ml

***lavé et cuit

Délai

Vous pouvez pré-régler la machine pour préparer la boisson plus tard.

1. Sélectionnez simplement le programme et la quantité.
2. Appuyez sur la touche du minuteur. En appuyant plusieurs fois, vous pouvez augmenter le temps pré-régulé par période de 30 minutes jusqu'à un maximum de 24 heures. Le temps pré-régulé est de 8 heures. Le programme est alors terminé au bout de 8 heures.
3. Sélection du programme : pour des raisons de sécurité, les programmes *Soaked Soy* et *Juice* ne sont pas inclus.
4. Remplissez les ingrédients et appuyez sur *Start/Stop*.
5. Vous pouvez arrêter le programme et allonger le temps en appuyant à nouveau sur la touche *Start/Stop* pendant la première minute. Vous pouvez alors faire une nouvelle sélection.

Attention : si la température ambiante dépasse 30°C, ne réglez pas la minuterie sur plus de 12 heures pour éviter les germes.

Nettoyage et entretien

Nettoyage

La machine est livrée avec un mode d'auto-nettoyage automatique et deux modes d'auto-nettoyage manuel. Cela rend le nettoyage très facile.

1. Après chaque programme, la machine passe automatiquement en mode d'auto-nettoyage. Le nettoyage prend 7 minutes. La machine n'a besoin que d'eau pour se nettoyer. Après la fin du processus d'auto-nettoyage, ouvrez le couvercle pour permettre au récipient de mélange de sécher.
2. Vous pouvez également sélectionner directement le mode de nettoyage via l'écran, par exemple après une longue période d'inutilisation de la machine, après avoir préparé une boisson sucrée (avec du sucre, du sirop ou

des fruits), ou si la machine doit être nettoyée:

- Sélectionnez le mode de nettoyage et appuyez sur *Start* pour le démarrer. Cela prend 3 minutes. Après la fin du processus d'auto-nettoyage, ouvrez le couvercle pour permettre au récipient de mélange de sécher.

Appuyez à nouveau sur la touche de nettoyage pour sélectionner le mode de nettoyage intensif. Ce programme dure 8 minutes. Il est recommandé d'exécuter régulièrement le programme de nettoyage intensif, même si la machine est constamment utilisée. Ajoutez une goutte de détergent doux dans le récipient de mélange avant le démarrage du programme. Lors de la première utilisation, assurez-vous que le détergent ne soit pas trop concentré pour éviter la formation excessive de mousse dans le récipient de mélange. S'il reste des résidus de mousse après la fin du programme, rincez la machine à l'aide du programme de rinçage de 3 minutes. Après la fin du processus d'auto-nettoyage, ouvrez le couvercle pour permettre au récipient de mélange de sécher.

3. Ouvrez le couvercle et retirez-le simplement dans le sens vertical pour un nettoyage plus facile à la main. Vous pouvez aussi simplement retirer le bouchon. Ne nettoyez pas le couvercle au lave-vaisselle pour éviter d'endommager les joints.

4. Nettoyez régulièrement les broches métalliques

dépassant dans le récipient de mélange, la vanne en silicone par laquelle l'eau s'écoule dans le récipient de mélange, ainsi que le bec en silicone avec un chiffon humide.

5. Nettoyez régulièrement le réservoir d'eau pour vous assurer qu'il reste toujours propre.

6. Nettoyez le boîtier avec un chiffon humide et doux, et séchez-le ensuite soigneusement.

Conseils : si les lames sont tachées par un ingrédient, versez un peu d'eau dans le récipient de mélange et ajoutez une pastille de nettoyage pour prothèse dentaire. Laissez agir pendant 1 à 24 heures avant d'exécuter un court programme de nettoyage manuel.

Attention : si vous souhaitez nettoyer les lames à la main, éteignez la machine et débranchez-la. Faites attention et soyez prudent, les lames sont tranchantes.

Ne débranchez pas la machine pendant le programme de nettoyage et n'interrompez pas le programme.

Éliminer les résidus du récipient de mélange.

Veillez suivre ces étapes si vous souhaitez éliminer les résidus ou le lait non fini laissé dans le récipient de mélange en raison d'une panne de courant ou pour une autre raison :

1. Brancher l'appareil.

2. Dès que l'écran affiche tous les symboles, vous pouvez faire sortir les résidus en maintenant enfoncé la touche *Quantité*.

3. Ensuite, lancez un programme de nettoyage manuel à l'aide de la touche *Nettoyage*.

Détartrage

Traitez votre machine avec soin et n'utilisez que de l'eau filtrée. Vous devez également la détartrer régulièrement. Nous recommandons un détartrage toutes les cinquante préparations, ou chaque fois que vous remarquez clairement du calcaire sur ou dans la machine. Pour détartrer, procédez comme suit :

1. Ajoutez 3 cuillères à café de bicarbonate de soude dans le réservoir d'eau et remplissez-le d'eau.
2. Démarrez n'importe quel programme avec 300 ml.
3. Arrêtez la préparation dès que l'appareil commence à pomper de l'eau dans le récipient de mélange (environ 5 à 10 secondes) en retirant le réservoir d'eau et en débranchant votre machine. Attendez 1 heure.
4. Rebranchez-la et laissez le programme s'exécuter jusqu'à la fin.
5. Ensuite, exécutez deux programmes de préparation sans aucun ingrédient en utilisant un litre à chaque fois. Répétez le processus si nécessaire. Maintenant, la machine est prête à fonctionner.

Remplacement

Si les lames s'émousent après un certain temps, vous pouvez les remplacer vous-même. Utilisez seulement des pièces détachées d'origine.

Attention ! Faites particulièrement attention lorsque vous manipulez les lames, même si elles sont émoussées. Le risque de blessures est bien réel.

1. Assurez-vous que la machine ne soit pas branchée.
2. Utilisez des outils robustes tels qu'un long tournevis. Protégez le fond du récipient de mélange, par exemple en plaçant plusieurs couches de papier ou un morceau de silicone adapté sous les lames, pour éviter de rayer le revêtement.

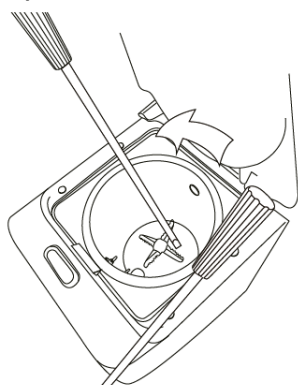

3. Placez un outil à l'arrière de la lame et inclinez-le légèrement avec la lame exerçant un peu de résistance.
4. Utilisez l'autre outil pour frapper contre celui incliné au-dessus du récipient de mélange pour desserrer la lame.
5. Après avoir desserré la lame, retirez-la avec précaution en la tournant et insérez la nouvelle lame.
6. Serrez soigneusement la nouvelle lame à la main. Démarrez un programme de nettoyage manuel à l'aide de la touche *Nettoyage*. La lame se serre d'elle-même lors des premières utilisations.

Dépannage

La machine indique un problème à l'aide d'un signal sonore et via l'affichage.



E01



E02



E03



E04

Il n'y a pas de tasse en verre
Le réservoir d'eau est vide
Le couvercle est ouvert ou mal fermé
Le bac de récupération doit être vidé

Si la machine ne fonctionne pas correctement, veuillez vérifier les étapes suivantes :

- Vérifiez si le mode d'emploi a été suivi précisément et correctement
- Consultez le tableau suivant pour les causes possibles
- Vérifiez si tous les fusibles fonctionnent

| Problème | Solution |
|---|--|
| Il y a de l'eau sous la machine | Assurez-vous que le réservoir d'eau et le bac soient fermés et que celui-ci ne se soit pas renversé. |
| Le récipient de mélange/les lames ne sont pas propres après le programme d'auto-nettoyage automatique | Ajoutez une goutte de détergent et sélectionnez le mode de nettoyage intensif |
| | Essuyez délicatement à la main avec un chiffon humide |
| La boisson a un goût de sable | Réduisez la quantité d'ingrédients utilisés pour préparer votre boisson |
| | Faites tremper les ingrédients avant la préparation |
| Le résultat du mélange est épais | Faites tremper les ingrédients et/ou hachez-les avant la préparation |
| | Filtrez les morceaux à l'aide d'un tamis |
| | Remplacez les lames |

Codes d'erreur

| Code d'erreur | Problème | Solution |
|---------------|--|---|
| E05 | Le moteur est surchargé en raison d'un trop grand nombre d'ingrédients | Réduisez la quantité d'ingrédients et nettoyez la machine |
| E06 | Les capteurs de température sont collants ou il y a trop d'ingrédients | Réduisez la quantité d'ingrédients et nettoyez les capteurs à l'intérieur du récipient de mélange |
| E07 | La tension est inférieure à 160 V ou dépasse 260 V | Veuillez contacter le service clientèle. |
| E08 | Défaut de signal | |
| E09 | | |
| E10 | Le tuyau de refoulement est bouché | Veuillez le nettoyer |

| | | |
|-----|---|--|
| E11 | Le capteur de température est défectueux ou endommagé | Veuillez contacter le service clientèle. |
| E12 | | |
| E13 | Le capteur d'écoulement est défectueux ou endommagé | |
| E14 | Défaut électrique | |
| E15 | La résistance du récipient de mélange est défectueuse ou endommagée | |

GARANTIE

La durée de garantie de nos produits est de 2 ans, sauf décret en vigueur, à compter de la date d'achat initiale ou la date de livraison.

En cas de problèmes ou d'interrogations, vous pouvez facilement accéder à nos pages d'aides, conseils de dépannage, FAQ et modes d'emplois sur notre site SAV : <https://sav.hkoenig.com>.

En tapant le nom de référence de votre appareil dans la barre de recherche, vous accédez à tous les supports en ligne disponibles, conçus pour vous répondre au mieux à vos besoins.

Si vous ne trouvez toujours pas de réponse à votre question ou votre problème, alors cliquez sur « Est-ce que la réponse a résolu votre problème ? ». Vous accéderez alors au formulaire de demande d'assistance SAV, qu'il vous suffira de compléter pour valider votre demande et obtenir de l'aide.

CONDITIONS DE GARANTIE

La garantie couvre l'ensemble des pannes survenant dans le cadre d'une utilisation normale, conforme aux usages et spécifications présentes sur le manuel d'utilisation.

Cette garantie ne s'applique pas aux problèmes d'emballage ou de transport pendant l'expédition du produit par son propriétaire. Elle n'inclut également pas l'usure normale du produit, ni la maintenance ou le remplacement de pièces consommables.

EXCLUSION DE GARANTIE

- Les accessoires et les pièces d'usure (*).
- L'entretien normal de l'appareil.
- Toutes pannes survenant par suite d'une mauvaise utilisation (chocs, non-respect des préconisations d'alimentation électrique, mauvaises conditions d'utilisation, etc.), d'un entretien insuffisant ou d'un détournement de fonction de l'appareil, ainsi que l'usage d'accessoires non appropriés.

- Les dommages d'origine externe : incendie, dégâts des eaux, surtension électrique, etc.
- Tout matériel qui aura été démonté même partiellement par des personnes autres que celles habilitées (notamment l'utilisateur).
- Les produits dont le numéro de série serait absent, détérioré ou illisible que ne permettrait pas son identification.
- Les produits soumis à la location, à la démonstration ou à l'exposition.

(*) Certaines pièces de votre appareil dites pièces d'usure ou consommables se détériorent avec le temps et la fréquence d'usage de votre appareil. Cette usure est normale, mais peut être accentuée par des mauvaises conditions d'utilisation ou entretien de votre appareil. Ces pièces ne sont donc pas couvertes par la garantie.

Les accessoires fournis avec l'appareil sont également exclus du champ de la garantie. Ils ne peuvent donc être ni échangés, ni remboursés. Toutefois, certains accessoires peuvent être directement achetés via notre site : <https://sav.hkoenig.com/>.

ENVIRONNEMENT

ATTENTION :



Vous ne devez pas vous débarrasser de cet appareil avec vos déchets ménagers. Un système de collecte sélective pour ce type de produit est mis en place par les communes, vous devez vous renseigner auprès de votre mairie afin d'en connaître les emplacements. En effet, les produits électriques et électroniques peuvent contenir des substances dangereuses qui ont des effets néfastes sur l'environnement ou la santé humaine et doivent être recyclés. Le symbole ci-contre indique que les équipements électriques et électroniques font l'objet d'une collecte sélective, il représente une poubelle sur roues barrée d'une croix.

Adeva SAS / H.Koenig Europe - 8 rue Marc Seguin, 77290 Mitry-Mory, France

www.hkoenig.com - <https://sav.hkoenig.com> - Tél: +33 1 64 67 00 05

DEUTSCH

Wichtige Sicherheitshinweise

Bitte lesen Sie diese Anleitung vor der ersten Benutzung des Gerätes sorgfältig durch und bewahren Sie die Anleitung auf.

1. Vorsicht - Achten Sie beim Aufstellen des Geräts darauf, dass das Netzkabel nicht eingeklemmt oder beschädigt wird.
1. Vorsicht - Stellen Sie keine Steckerleisten oder Stromgeneratoren in unmittelbarer Nähe des Geräts auf.
1. Vorsicht - Stecken Sie keine Gegenstände oder Ihre Hand in das Gerät, während es in Betrieb ist.

Verwendungszweck

Das Gerät ist ausschließlich für die Zubereitung von pflanzlichen Getränken aus Körnern, Nüssen, Kernen, Samen, Hülsenfrüchten oder Obst bestimmt.

Verwenden Sie das Gerät nicht für andere Lebensmittel, insbesondere nicht für Kaffee.

Symbole



Dieses Symbol warnt vor Gefahren, die das Gerät beschädigen

oder Verletzungen verursachen können.



Dieses Symbol warnt vor einem Stromschlag, der durch ein

defektes Gerät oder durch unsachgemäße Handhabung verursacht werden kann. Dieses Produkt darf nur von einem autorisierten Techniker für notwendige Servicearbeiten geöffnet werden.

Sicherheitshinweise



WARNUNG: Halten Sie niemals Ihre Hände unter den Auslauf, während das Getränk ausgegeben wird. Es besteht Verbrühungsgefahr!



WARNUNG: Entfernen Sie während der Zubereitung niemals den Deckelverschluss. Es besteht Verbrühungsgefahr!

chen Sie das Gerät nicht in Wasser oder eine andere Flüssigkeit. Schützen Sie das Netzkabel und den Netzstecker vor Feuchtigkeit.

- Vergewissern Sie sich nach dem Auspacken des Geräts, dass es in einwandfreiem Zustand ist und keine Schäden aufweist, die seine Funktionssicherheit beeinträchtigen könnten. Sollten Sie einen Schaden feststellen oder das Gerät auf den Boden gefallen sein, versuchen Sie nicht, es in Betrieb zu nehmen, sondern rufen Sie unseren Kundendienst an.
- Unsachgemäße Reparaturen können zu Gefahren für den Benutzer führen, und die Garantie erlischt möglicherweise. Sind einzelne Teile beschädigt, müssen sie durch den Hersteller, einen autorisierten Fachbetrieb oder einer ähnlich qualifizierten Person ersetzt werden.
- Das Gerät ist ausschließlich für die Zubereitung von pflanzlichen Getränken aus Körnern, Nüssen, Kernen, Samen, Hülsenfrüchten oder Früchten bestimmt. Nicht mit anderen Lebensmitteln befüllen.
- Bewahren Sie das Gerät außerhalb der Reichweite von Kindern auf.
- Kinder unter 8 Jahren sollten vom Gerät ferngehalten werden oder ständig beaufsichtigt werden.

- Dieses Gerät kann von Personen mit eingeschränkten körperlichen, sensorischen oder geistigen Fähigkeiten oder mit mangelnder Erfahrung oder mangelndem Wissen benutzt werden, vorausgesetzt, dass sie beaufsichtigt oder bezüglich des sicheren Gebrauchs des Geräts unterwiesen werden und die möglichen Gefahren vollständig verstehen.
- Dieses Gerät kann von Kindern ab 8 Jahren verwendet werden, sofern sie beaufsichtigt werden und eine Anleitung zur sicheren Verwendung des Geräts erhalten haben und sich der damit verbundenen Gefahren bewusst sind.
- Reinigung und Wartung sollten nicht von Kindern durchgeführt werden, es sei denn, sie sind mindestens 8 Jahre alt und werden von einem Erwachsenen beaufsichtigt.
- Bewahren Sie das Gerät und das Netzkabel außerhalb der Reichweite von Kindern unter 8 Jahren auf.
- Nehmen Sie das Gerät nicht in Betrieb, wenn das Kabel oder der Stecker beschädigt ist, wenn es nicht richtig funktioniert oder wenn es beschädigt wurde oder heruntergefallen ist. Wenn das Netzkabel beschädigt ist,

muss es durch den Hersteller oder seinen Kundendienst oder eine ähnlich qualifizierte Person ersetzt werden, um eine Verletzung zu vermeiden.

- Stellen Sie das Gerät auf eine freie und ebene Fläche.
- Dieses Gerät ist für die Verwendung in Haushalten und ähnlichen Bereichen vorgesehen, wie zum Beispiel:
 - Küchenbereiche in Geschäften, Büros und anderen Arbeitsumgebungen
 - Bauernhöfe
 - in Hotels, Motels und anderen Wohnumgebungen
 - Gästezimmer
- Verwenden Sie das Gerät nur nach ordnungsgemäßer Montage.
- Das Gerät darf nur mit dem Originalzubehör und den Originalersatzteilen verwendet werden.
- Das Gerät darf nicht in einem Schrank stehend betrieben werden.
- Niemals kalte oder heiße Flüssigkeiten in den Mixbehälter füllen und nur Zutaten mit Zimmertemperatur verwenden.
- Füllen Sie nur gefiltertes Wasser mit geringem Kalkgehalt ein, um Ihr Gerät zu schützen und den bestmöglichen Geschmack zu erhalten.

- Trennen Sie das Gerät während der Zubereitung oder des Reinigungsprogramms nicht vom Stromnetz.
- Entfernen Sie vor der Verarbeitung die Kerne von den Früchten (z. B. Nektarinen, Kirschen, Zwetschken oder ähnliche).
- Nicht mit Kaffeebohnen oder Instantkaffee befüllen!
- Lassen Sie das Gerät vor der Reinigung vollständig abkühlen.
- Schließen Sie das Gerät nur an Wechselstrom an, wie auf dem Typenschild angegeben. Schließen Sie den Netzstecker nur an eine geerdete Steckdose an.
- Das Netzkabel muss vor der Verwendung vollständig ausgerollt werden.
- Ziehen Sie den Netzstecker ab, sobald Sie das Gerät nicht mehr benutzen. Ziehen Sie nicht am Netzkabel selbst, da dies das Kabel beschädigen könnte.
- Schalten Sie das Gerät aus, bevor Sie es ausstecken.
- Das Gerät darf nicht mit einer externen Zeitschaltuhr oder einem Fernbedienungssystem betrieben werden.
- Ziehen Sie nach dem Gebrauch, vor der Reinigung oder bei Störungen während des Betriebs immer den Netzstecker ab.
- Das Gerät ist nicht für Geschirrspüler geeignet. Deckel, Stopfer, Auffangschale und Glasgefäß können in der

Spülmaschine gereinigt werden.

- Stellen Sie das Gerät und das Netzkabel niemals auf oder in der Nähe einer heißen Oberfläche auf.
- Das Kabel darf nicht über den Rand der Arbeitsfläche hängen.
- Verwenden Sie das Gerät nicht im Freien.
- Bei der Verwendung elektrischer Geräte müssen stets Sicherheitsvorkehrungen getroffen werden, um die Gefahr eines Brandes, eines elektrischen Schlages und/oder von Verletzungen im Falle eines Missbrauchs zu vermeiden.
- Lassen Sie das Gerät während des Betriebs niemals unbeaufsichtigt.
- Das Gerät darf nicht verwendet werden, wenn es heruntergefallen ist, offensichtliche Anzeichen von Beschädigungen aufweist oder undicht ist.
- Bitte bewahren Sie dieses Dokument auf und geben Sie es dem zukünftigen Besitzer im Falle einer Weitergabe Ihres Geräts.
- Die Verwendung von Teilen, die nicht vom Hersteller empfohlen oder verkauft werden, kann zu Bränden, Stromschlägen oder Verletzungen führen.
- Dieses Gerät kann von Kindern ab 8 Jahren verwendet werden, sofern sie beaufsichtigt oder in die sichere Verwendung des Geräts eingewiesen werden und die damit verbundenen Gefahren verstehen.
- Die Reinigung und Wartung durch den Benutzer sollte nicht von Kindern durchgeführt werden, es sei denn, sie

sind über 8 Jahre alt und stehen unter Aufsicht von Erwachsenen.

- Bewahren Sie das Gerät und sein Kabel außerhalb der Reichweite von Kindern unter 8 Jahren auf.
- Bedienen Sie das Gerät nicht, wenn das Kabel oder der Stecker beschädigt ist, wenn es nicht richtig funktioniert, heruntergefallen ist oder anderweitig beschädigt wurde. Wenn das Stromkabel in jeglicher Weise beschädigt ist, darf es nur vom Hersteller, einer von ihm beauftragten Werkstatt oder einer ähnlich qualifizierten Person ersetzt werden, um Gefährdungen zu vermeiden.

Vor der ersten Inbetriebnahme des Geräts

- Entfernen Sie alle Transportsicherungs- und Verpackungsteile und halten Sie sie von Kindern fern - Erstickungsgefahr!
- Das Produkt sollte vor dem ersten Gebrauch und nach längerem Nichtgebrauch gereinigt werden. Beachten Sie dabei unsere Hinweise zur Reinigung und Pflege.
- Stellen Sie das Gerät auf eine ebene und trockene Fläche.
- Kalibrieren Sie das Gerät, indem Sie die Reinigungstaste gedrückt halten. Die Kalibrierung dauert 5 Minuten.

Beschreibung des Produkts

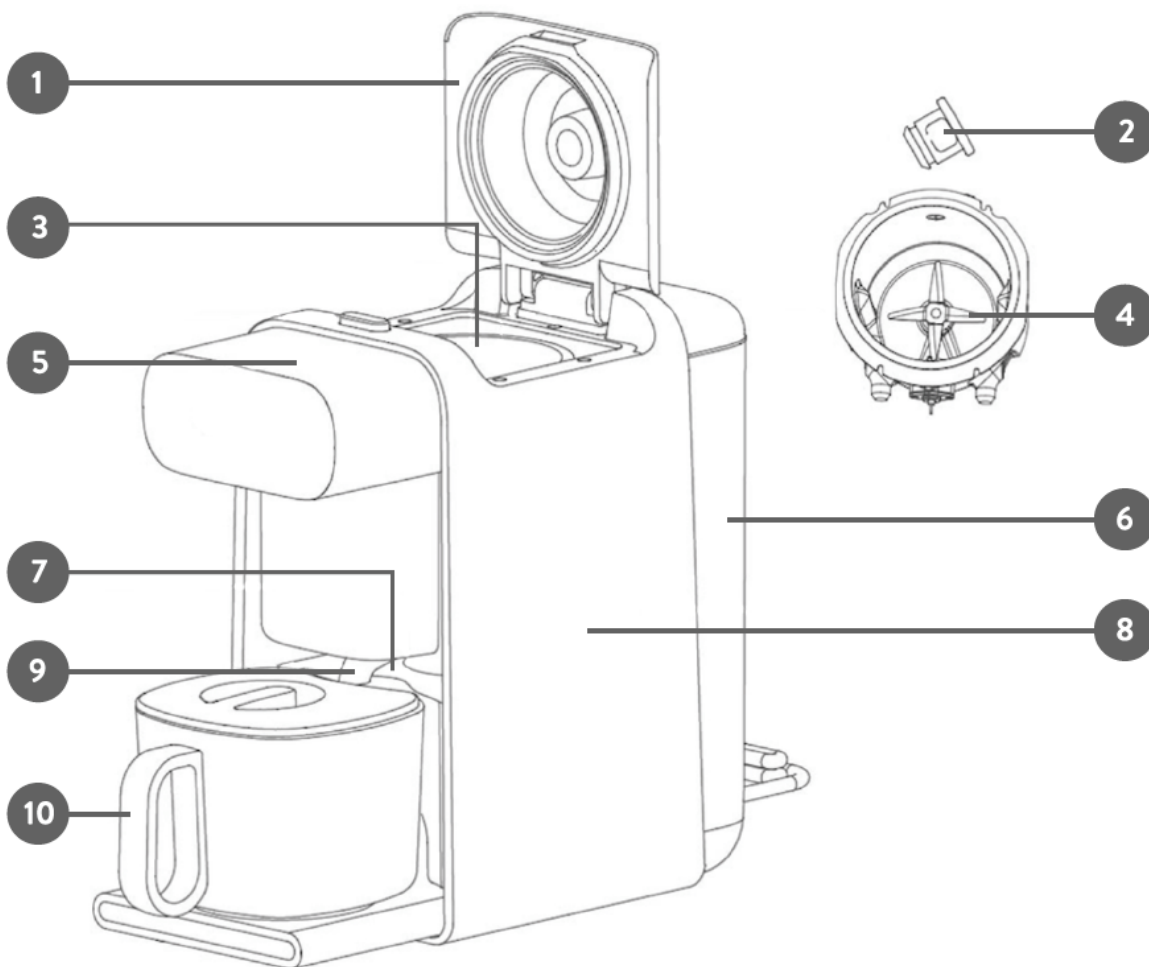

1. Abnehmbarer Deckel
2. Stecker
3. Mischgehäuse
4. Messer
5. Anzeige
6. Wasserbehälter
7. Sammelbehälter
8. Gehäuse
9. Ausguss
10. Glasgefäß mit Deckel

Anzeige

1. Menge
2. Anzeiger für Zeit, Menge, Störung und Reinigungsmodus
3. Zeitverzögerung
4. Reinigungsmodus und Intensivreinigungsmodus
5. Start. Stop.
6. Programmauswahl

Zubereitung eines Getränks

1. Schließen Sie das Gerät an das Stromnetz an.
1. Schalten Sie das Gerät ein, indem Sie auf die untere Mitte des Displays tippen. Das Display leuchtet nun auf.

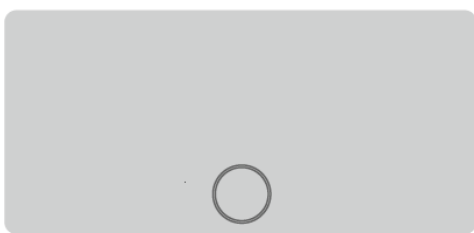

2a



2b

1. Mit der Taste "Programm" können Sie die verschiedenen Programme auswählen. Drücken Sie

einfach mehrmals die Taste.

1. Drücken Sie die Taste "Kapazität" mehrmals, um die Menge auszuwählen. Sie können 300 ml, 500 ml, 800 ml oder 1.000 ml zubereiten. Das Gerät verarbeitet große Mengen in zwei Durchgängen. Trotzdem sind zu Beginn alle Zutaten in den Mixbehälter zu füllen.
 1. Füllen Sie den Wasserbehälter mit gefiltertem Wasser.
 1. Geben Sie alle Zutaten in den Mixbehälter.
 1. Drücken Sie die Start/Stop"-Taste, um das Programm zu starten.
 1. Drücken Sie innerhalb der ersten Minute erneut die Taste "Start/Stop", um das Programm zu beenden.
 1. Es gießt Ihr Getränk in das Glasgefäß. Achtung! Das Getränk und das Glasgefäß sind sehr heiß. Halten Sie das Glas nur am Griff. Am Ende der Vorbereitung ertönt ein Signalton, wenn der Selbstreinigungsmodus beginnt. Auf dem Display wird die folgende Meldung angezeigt: "Selbstreinigung". Es schüttet das Reinigungswasser in den Auffangbehälter aus. Das Gerät piept erneut, wenn der Reinigungsvorgang abgeschlossen ist.

Programm

| Programm | Beschreibung | Zutaten | Gramm Zutaten / 100 ml |
|---------------------------------------|---|--|---------------------------|
| Trockenes Soja/ Eingeweichtes Soja | Für getrocknete oder eingeweichte Sojabohnen und andere Hülsenfrüchte | Getrocknete Sojabohnen | 3 |
| | | Sojabohnen für 12 Stunden eingeweicht | 5 |
| Nüsse | Für Nüsse, Kerne und Samen | Mandeln und Haselnüsse (geröstet, blanchiert oder naturbelassen) | 3 - 4 |
| | | Cashewnüsse | 4 - 6 |
| | | Kokosraspeln** | 11 |
| | | Lupinenmehl* | 4 - 6 |
| | | Macadamia | 3 - 4 |
| Getreide | Für Körner und Pseudogetreide | Reis*** | 8 |
| | | Hafer und Dinkel (Flocken, Ertragsflocken oder Instant-Flocken) | 1 - 2 |
| | | Buchweizen* | 8 |
| | | Geschälte Hanfsamen | 6 - 8 |
| | | Hirse* | 3 - 5 |
| Früchte | Für milchfreie Milch mit Datteln oder anderen Trockenfrüchten oder reifen Bananen | Reife Banane | |
| | | Weiche Trockenfrüchte wie Datteln* oder Aprikosen* | |
| Saft | Für ca. 500 g Saft/Obst | Bananen | |

| | | | |
|--|----------------------------------|--------------|--|
| | Nektar aus Beeren und Weichobst, | Beerenfrucht | |
| | Gewaschen und entkernt. | Pfirsiche | |
| | Maximal 250 g Obst einfüllen | Aprikosen | |
| | | Nektarinen | |

*eingeweicht. / **max. Zubereitungsmenge 300 ml / ***gewaschen und gekocht

Zeitverzögerung

Sie können das Gerät so einstellen, dass das Getränk zu einem späteren Zeitpunkt zubereitet wird.

1. Wählen Sie einfach das Programm und die Kapazität
2. Drücken Sie die Taste "Timer". Durch mehrmaliges Drücken der Taste können Sie die voreingestellte Zeit in 30-Minuten-Schritten erhöhen, von 30 Minuten bis max. 24 Stunden. Die voreingestellte Zeit beträgt 8 Stunden. The program is then completed after 8 hours.
3. Wählen Sie das Programm. Aus Sicherheitsgründen sind die Programme "Eingeweichtes Soja" und "Saft" nicht enthalten.
4. Füllen Sie die Zutaten ein und drücken Sie "Start/Stop".
5. Sie können das Programm anhalten und die Zeit verzögern, indem Sie während der ersten Minute erneut die Taste "Start/Stop" drücken. Jetzt können Sie eine neue Auswahl treffen.

Achtung! Wenn die Raumtemperatur 30°C übersteigt, stellen Sie den Timer nicht auf mehr als 12 Stunden ein, um Keime zu vermeiden.

Reinigung und Wartung

Reinigung

Das Gerät verfügt über einen automatischen und zwei manuelle Selbstreinigungsmodi. Das macht die Reinigung zu einem Kinderspiel.

1. Nach jedem Programm schaltet das Gerät automatisch den Selbstreinigungsmodus ein. Die Reinigung dauert 7 Minuten. Das Gerät braucht nur Wasser, um sich selbst

zu reinigen. Nach dem Ende des Selbstreinigungsvorgangs öffnen Sie den Deckel, damit die Mixkammer trocknen kann.

2. Sie können den Reinigungsmodus auch direkt über das Display auswählen, z. B. nach längerer Nichtbenutzung des Gerätes, nach der Zubereitung eines süßen Getränkes (mit Zucker, Sirup oder Früchten) oder wenn eine Grundreinigung des Gerätes ansteht:
 - Wählen Sie den Reinigungsmodus und drücken Sie "Start", um den Reinigungsmodus zu starten. Er dauert 3 Minuten. Öffnen Sie nach dem Ende des Selbstreinigungsvorgangs den Deckel, damit die Mischkammer trocknen kann.

Drücken Sie die Reinigungstaste erneut, um den Intensivreinigungsmodus zu wählen. Dieses Programm dauert 8 Minuten. Es wird empfohlen, das Intensivreinigungsprogramm regelmäßig durchzuführen, auch wenn das Gerät ständig in Gebrauch ist. Geben Sie einen Tropfen mildes Reinigungsmittel in die Mixkammer, bevor das Programm startet. Achten Sie beim ersten Gebrauch darauf, dass das Waschmittel nicht zu hoch konzentriert ist, um eine übermäßige Schaumbildung in der Mixkammer zu vermeiden. Sollten nach Programmende noch Schaumreste vorhanden sein, spülen Sie das Gerät mit dem 3-Minuten-Spülprogramm aus. Öffnen Sie nach

Beendigung des Selbstreinigungsvorgangs den Deckel, damit die Mixkammer trocknen kann.

3. Öffnen Sie den Deckel und entfernen Sie ihn einfach in vertikaler Richtung, um die Reinigung von Hand zu erleichtern. Sie können auch einfach den Stöpsel entfernen. Reinigen Sie den Deckel und den Stöpsel nicht in der Spülmaschine, um die Dichtungen nicht zu beschädigen.
4. Reinigen Sie auch regelmäßig die Metallstifte, die in die Mixkammer ragen, das Silikonventil, durch das das Wasser in die Mixkammer fließt, sowie den Silikonauslauf mit einem feuchten Tuch.
5. Reinigen Sie den Wasserbehälter regelmäßig, um sicherzustellen, dass er immer hygienisch sauber bleibt.
6. Reinigen Sie das Gehäuse mit einem feuchten, weichen Tuch und trocknen Sie es anschließend gründlich ab.

Tipp: Sollten die Klingen durch Inhaltsstoffe verschmutzt sein, geben Sie etwas Wasser in die Mischkammer und fügen Sie eine Zahnersatz-Reinigungstablette hinzu. Lassen Sie es 1-24 Stunden stehen, bevor Sie ein kurzes manuelles Reinigungsprogramm durchführen.

Achtung! Wenn Sie die Klingen von Hand reinigen möchten, schalten Sie das Gerät aus und ziehen Sie den Netzstecker. Bitte seien Sie vorsichtig, die Klingen sind scharf.

Trennen Sie während des Reinigungsprogramms nicht die Stromversorgung des Geräts und unterbrechen Sie das Programm nicht.

Rückstände aus der Mixkammer entfernen

Bitte befolgen Sie diese Schritte, wenn Sie Rückstände oder unfertige Milch entfernen möchten, die aufgrund eines Stromausfalls oder aus einem anderen Grund in der Mischkammer verblieben sind:

1. Schließen Sie das Gerät an das Stromnetz an.
2. Sobald das Display alle Symbole anzeigt, können Sie die Reste auswerfen lassen, indem Sie die Taste "Kapazität" gedrückt halten.
3. Starten Sie anschließend ein manuelles Reinigungsprogramm über die Schaltfläche "Reinigung".

Entkalkung

Behandeln Sie Ihr Gerät mit Sorgfalt und verwenden Sie nur gefiltertes Wasser. Außerdem sollten Sie es regelmäßig entkalken. Wir empfehlen eine Entkalkung nach jedem 50. Zubereitungsprozess oder immer dann, wenn Sie deutliche Kalkablagerungen am oder im Gerät feststellen. Zum Entkalken gehen Sie wie folgt vor:

1. Geben Sie 3 Teelöffel Backpulver in den Wasserbehälter und füllen Sie ihn mit Wasser.
2. Beginnen Sie jedes Programm mit 300 ml.
3. Stoppen Sie die Zubereitung, sobald das Gerät beginnt, Wasser in die Mischkammer zu pumpen (ca. 5-10 Sekunden), indem Sie den Wassertank entfernen und Ihr Produkt vom Stromnetz trennen. Warten Sie 1 Stunde.
4. Stecken Sie den Stecker wieder ein und lassen Sie das Programm bis zum Ende laufen.
5. Anschließend zwei Zubereitungsprogramme ohne Zutaten mit einer Menge von jeweils 1 000 ml durchlaufen. Wiederholen Sie den Vorgang, falls erforderlich. Jetzt ist das Gerät einsatzbereit.

Ersatzteil

Wenn die Klingen nach längerem Gebrauch stumpf werden, können Sie sie selbst austauschen. Verwenden Sie nur Original-Ersatzteile!

Achtung! Seien Sie beim Umgang mit den Klingen besonders vorsichtig, auch wenn sie stumpf sind. Es besteht Verletzungsgefahr!!!

1. Stellen Sie sicher, dass das Gerät nicht an die Stromversorgung angeschlossen ist.
2. Verwenden Sie robuste Werkzeuge wie z. B. einen langen Schraubenzieher. Schützen Sie den Boden der Mixkammer, indem Sie z. B. mehrere Lagen Papier oder ein passendes Stück Silikon unter die Klingen legen, um Kratzer in der Beschichtung zu vermeiden.

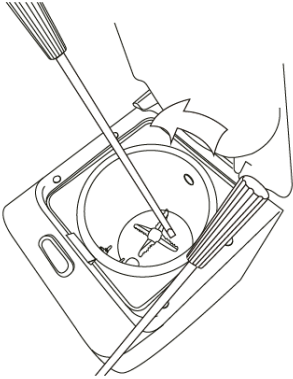

3. Setzen Sie ein Werkzeug auf der Rückseite der Klinge an und kippen Sie es leicht, wobei die Klinge einen gewissen Widerstand ausübt.
4. Schlagen Sie mit dem anderen Werkzeug gegen das gekippte Werkzeug über der Mischkammer, um die Klinge zu lösen.
5. Nachdem Sie die Klinge gelöst haben, entfernen Sie sie vorsichtig durch Drehen und setzen die neue Klinge ein.
6. Ziehen Sie die neue Klinge vorsichtig von Hand fest. Starten Sie ein manuelles Reinigungsprogramm mit der Taste "Reinigung". Die Klinge zieht sich bei den ersten Einsätzen selbst fest.

Fehlerbehebung

Das Gerät zeigt Probleme mit einem Signalton und über das Display an.

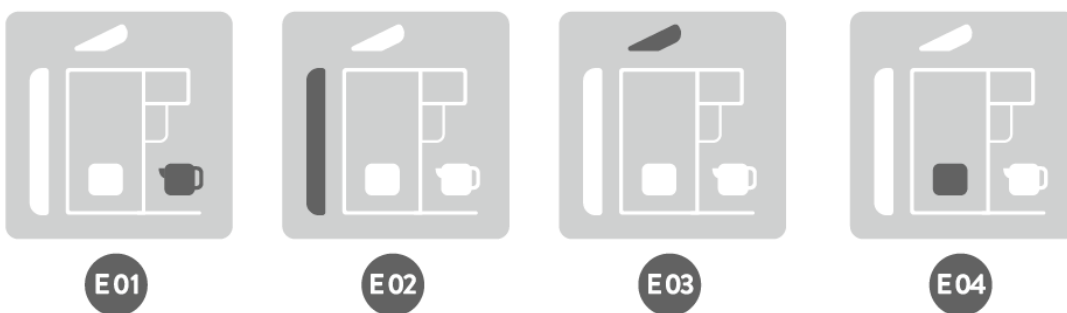

1. Es ist kein Glas vorhanden
2. Der Wasserbehälter ist leer
3. Der Deckel ist offen oder nicht richtig geschlossen
4. Der Sammelbehälter muss geleert werden

Wenn das Gerät nicht richtig funktioniert, überprüfen Sie bitte die folgenden Schritte:

- Prüfen Sie, ob die Anleitung genau und korrekt befolgt wurde
- Überprüfen Sie die folgende Tabelle auf mögliche Ursachen
- Prüfen Sie, ob alle Sicherungen funktionieren

| Problem | Lösung |
|--|---|
| Unter dem Gerät befindet sich Wasser | Vergewissern Sie sich, dass die Wasser- und Sammelbehälter geschlossen sind und dass der Sammelbehälter nicht übergelaufen ist. |
| Die Mixkammer/Messer sind nach dem automatischen Selbstreinigungsprogramm nicht sauber | Fügen Sie einen Tropfen Reinigungsmittel hinzu und wählen Sie den Intensivreinigungsmodus |
| | Vorsichtig mit einem feuchten Tuch abwischen |
| Das Getränk schmeckt sandig | Reduzieren Sie die Menge der für die Zubereitung Ihres Getränks verwendeten Zutaten |
| | Weichen Sie die Zutaten vor der Verarbeitung ein |
| Das Mixergebnis ist klumpig. | Weichen Sie die Zutaten vor der Zubereitung ein und/oder zerkleinern Sie sie |
| | Filtern Sie größere Brocken mit einem Sieb heraus |
| | Ersetzen Sie die Klingen |

Fehlercodes

| Fehlercode | Problem | Lösung | |
|------------|---|--|--|
| E05 | Der Motor ist durch zu viele Zutaten überlastet | Reduzieren Sie die Menge der Zutaten und reinigen Sie die Maschine | |
| E06 | Die Temperatursensoren sind klebrig oder es sind zu viele Zutaten vorhanden | Reduzieren Sie die Menge der Zutaten und reinigen Sie die Sensoren im Inneren der Mischkammer. | |
| E07 | Die Spannung ist niedriger als 160 V oder höher als 260 V | Bitte kontaktieren Sie den Kundendienst | |
| E08 | Signalfehler | | |
| E09 | | | |
| E10 | Der Abflussschlauch ist eingeklemmt | Bitte reinigen | |
| E11 | Der Temperatursensor ist defekt oder beschädigt | Bitte kontaktieren Sie den Kundendienst | |
| E12 | | | |
| E13 | Der Durchgangssensor ist defekt oder beschädigt | | |
| E14 | Elektrischer Defekt | | |
| E15 | Die Heizeinheit der Mixkammer ist defekt oder beschädigt | | |

GARANTIE

Die Garantiezeit für unsere Produkte beträgt 2 Jahre, sofern keine anderen Bestimmungen gelten, ab dem Datum des ursprünglichen Kaufs oder ab dem Lieferdatum.

Bei Problemen oder Fragen können Sie sich an unsere Hilfeseiten, Tipps zur Fehlerbehebung, FAQs und Bedienungsanleitungen auf unserer Kundendienst-Website wenden:

<https://sav.hkoenig.com>.

Wenn Sie den Referenznamen Ihres Geräts in die Suchleiste eingeben, erhalten Sie Zugang zu allen verfügbaren Online-Supports.

Wenn Sie immer noch keine Antwort auf Ihre Frage oder Ihr Problem finden, dann klicken Sie auf "Hat die Antwort Ihr Problem gelöst?". Sie können dieses Formular ausfüllen, um Ihre Anfrage zu bestätigen und Hilfe zu erhalten.

GARANTIEBEDINGUNGEN

Die Garantie deckt alle Defekte ab, die bei normalem, bestimmungsgemäßem Gebrauch und den in der Bedienungsanleitung enthaltenen Spezifikationen auftreten.

Diese Garantie gilt nicht für Probleme mit der Verpackung oder dem Transport während des Versands des Produkts durch den Eigentümer. Sie umfasst auch nicht den normalen Verschleiß des Produkts, die Wartung oder den Austausch von Verschleißteilen.

AUSSCHLUSS DER GARANTIE

- Zubehör und Verschleißteile (*).
- Die normale Wartung des Geräts.
- Alle Defekte, die durch unsachgemäßen Gebrauch (Stöße, Nichteinhaltung der empfohlenen Stromzufuhr, schlechte Nutzungsbedingungen usw.), unzureichende Wartung oder Zweckentfremdung des Geräts auftreten, sowie die Verwendung von ungeeignetem Zubehör.
- Schäden durch äußere Einflüsse: Brand, Wasserschäden, elektrische Überspannung usw.
- Alle Geräte, die von anderen als den befugten Personen (insbesondere dem Nutzer) auch nur teilweise auseinanderggebaut wurden.
- Produkte, deren Seriennummer fehlt, beschädigt oder unleserlich ist, sodass sie nicht identifiziert werden können.
- Produkte, die vermietet, vorgeführt oder ausgestellt werden.

(* Einige Teile Ihres Geräts, die als Verschleißteile oder Verbrauchsmaterialien bezeichnet werden, verschleiben mit der Zeit und der Häufigkeit der Nutzung Ihres Geräts. Diese Abnutzung ist normal, kann aber durch falsche Nutzung oder Pflege Ihres Geräts noch verstärkt werden. Diese Teile sind daher nicht durch die Garantie abgedeckt.

Das mit dem Gerät gelieferte Zubehör ist ebenfalls von der Garantie ausgeschlossen. Sie können daher weder umgetauscht noch erstattet werden. Einige Zubehöerteile können jedoch direkt über unsere Website <https://sav.hkoenig.com/> erworben werden.

UMWELT

ACHTUNG:



Werfen Sie nicht dieses Produkt, wie es mit anderen Haushaltsprodukten hat. Es gibt eine Mülltrennung von diesem Produkt in Gemeinden, Sie müssen Ihre lokalen Behörden über die Orte, wo man dieses Produkt zurückgeben können zu informieren. In der Tat enthalten elektrische und elektronische Produkte gefährliche Stoffe, die schädliche Auswirkungen auf die Umwelt oder die menschliche Gesundheit haben und sollte recycelt werden. Das Symbol hier darauf hinweisen, dass elektrische oder elektronische Geräte sollten sorgfältig ausgewählt werden, ist ein fahrbarer Abfallbehälter mit einem Kreuz markiert.

Adeva SAS / H.Koenig Europe - 8 rue Marc Seguin, 77290 Mitry-Mory, France

www.hkoenig.com - <https://kundenservice.hkoenig.com> - Tél: +33 1 64 67 00 05

NEDERLANDS

Belangrijke veiligheidsinformatie

Lees deze handleiding zorgvuldig door voordat u het apparaat voor het eerst gebruikt en bewaar deze handleiding.

1. Waarschuwing— Als u het apparaat plaatst dient u te zorgen dat de stroomkabel nergens klemt of beschadigd is.
2. Waarschuwing— Plaats geen stekkerdozen of stroomgeneratoren in de nabijheid van het apparaat.
3. Waarschuwing— Plaats geen objecten of je hand in het apparaat als deze in werking is.

Beoogd gebruik

Het apparaat is uitsluitend bedoeld voor de bereiding van vegetarische drankjes gemaakt van granen, noten, pitten, zaden, peulvruchten of fruit. Doe er geen andere soorten voedsel in, vooral geen koffie.

Symbolen

 symbool waarschuwt voor gevaren die schade of verwondingen kunnen veroorzaken.

 symbool waarschuwt voor een elektrische schok die kan plaatsvinden bij een kapot apparaat of verkeerd gebruik. Dit product mag alleen worden geopend voor noodzakelijk onderhoud door een geautoriseerde monteur.

Veiligheidsinformatie

 **WAARSCHUWING:** Nooit uw handen onder de mond houden als er drank uit loopt. Gevaar op verbranding!

 **WAARSCHUWING:** Nooit de vergrendeling van de deksel verwijderen tijdens gebruikt. Gevaar op verbranding!

 : het apparaat onderdompelen onder water of een andere vloeistof. Bescherm de stroomkabel en de stekker tegen vocht.

- Na het uitpakken van het apparaat controleren dat deze in perfecte staat is en er geen schade is die veilig

gebruik zou kunnen aantasten. Als u gebreken ziet, of als het apparaat op de grond is gevallen, gebruik deze dan niet meer en bel onze klantenservice.

- Ondeugdelijke reparaties kunnen gevaarlijk zijn voor de gebruiker en de garantie laten vervallen. Als losse onderdelen beschadigd zijn, dienen deze te worden vervangen door de fabrikant, een geautoriseerd specialistisch bedrijf, of gelijkwaardig gekwalificeerde personen.
- Het apparaat is alleen bedoeld voor de bereiding van vegetarische drankjes van granen, noten, pitten, zaden, peulvruchten of fruit.
Doe er geen andere soorten voedsel in.
- Bewaar het apparaat buiten bereik van kinderen.
- Kinderen jonger dan 8 jaar dienen bij dit apparaat weg gehouden te worden, of continu onder toezicht staan.
- Dit apparaat kan gebruikt worden door personen met beperkte geestelijke of lichamelijke capaciteiten, of met een gebrek aan ervaring en kennis, zolang ze toezicht krijgen of instructies voor het veilig gebruik van dit apparaat hebben gehad en de bijbehorende gevaren begrijpen
- Dit apparaat mag gebruikt worden door kinderen van minimaal 8 jaar als er toezicht wordt gehouden en ze instructies hebben gehad over hoe ze het apparaat

moeten gebruiken en ze de gevaren begrijpen.

- De reiniging en onderhoud mag niet worden uitgevoerd door kinderen tenzij ze 8 jaar of ouder zijn en er toezicht is.
- Hou het apparaat en de stroomkabel uit de buurt van kinderen jonger dan 8 jaar.
- Niet het apparaat gebruiken als deze een beschadigde kabel of stekker heeft, als het niet goed werkt of beschadigd of gevallen is. Als de stroomkabel beschadigd is, dient deze
- te worden vervangen door de fabrikant, een servicemonteur of een gelijkwaardig gekwalificeerd persoon om gevaren te vermijden.
- Zet het apparaat op een lege en vlakke ondergrond.
- Dit apparaat is bedoeld voor huishoudelijk gebruik en voor dergelijke situaties zoals
 - personeelsruimtes in winkels, kantoren en andere werkomgevingen
 - herbergen
 - in hotels, motels en andere woonomgevingen
 - gastkamers.
- Gebruik het apparaat alleen als deze correct in elkaar is gezet.
- Het apparaat mag alleen gebruikt worden met de originele accessoires en reserveonderdelen.

- Dit apparaat mag niet gebruikt worden als deze in een kastje staat.
- Nooit koude of warme vloeistoffen in de mengkamer gieten en gebruik alleen ingrediënten van kamertemperatuur.
- Gebruik alleen water met weinig kalk om uw apparaat te beschermen en om de beste smaak te krijgen.
- Niet de stekker uit het stopcontact halen als het apparaat in werking is of tijdens het reinigingsprogramma.
- Haal harde pitten uit het fruit voor het verwerken (bijv. nectarines, kersen, pruimen en gelijksoortig fruit).
- Niet vullen met koffiebonen of koffiepoeder!
- Laat het apparaat volledig afkoelen voor de reiniging.
- Sluit het apparaat alleen aan op een spanningsbron die overeenkomt met die op het typeplaatje. Steek de stekker alleen in een geaard stopcontact.
- Rol de stroomkabel helemaal al voor gebruik.
- Haal de stekker uit het stopcontact zodra u het apparaat niet meer gebruikt. Trek niet aan de stroomkabel, dit kan de kabel beschadigen.
- Schakel het apparaat uit voordat u de stekker uit het stopcontact haalt.
- Het apparaat mag niet worden gebruikt met een externe timer of een op afstand bestuurbaar systeem.

- Altijd de stekker uit het stopcontact halen na gebruik, voor de reiniging of als het apparaat niet goed functioneert.
- Het apparaat is niet geschikt voor de vaatwasser. De deksel, stamper, opvangbak en glazen kan kunnen worden gereinigd in de vaatwasser.
- Nooit het apparaat en de stroomkabel plaatsen of gebruiken op of bij een heet oppervlak.
- De stroomkabel mag niet over de rand van het werkoppervlak hangen.
- Gebruik het apparaat niet buiten.
- Bij het gebruik van elektrische apparaten moeten altijd de standaard veiligheidsinstructies worden opgevolgd om de kans op vuur, elektrische schokken en/of verwondingen te voorkomen.
- Laat het apparaat nooit onbeheerd achter tijdens gebruik.
- Het apparaat mag niet gebruikt worden als het gevallen is, als er duidelijk zichtbare schade is of als het lekt.
- Bewaar deze handleiding en geef het aan de toekomstige eigenaar als u het apparaat aan een ander geeft.
- Het gebruik van onderdelen die niet aangebevolen of verkocht zijn door de fabrikant kan leiden tot brand of elektrische schok .
- Dit apparaat mag worden gebruikt door kinderen vanaf 8 jaar, op voorwaarde dat zij onder toezicht staan of instructies hebben gekregen over het veilige gebruik van het apparaat en de gevaren ervan begrijpen.

- Reiniging en onderhoud door de gebruiker mogen niet worden uitgevoerd door kinderen, tenzij zij ouder zijn dan 8 jaar en onder toezicht van een volwassene staan.
- Houd het toestel en het snoer buiten het bereik van kinderen jonger dan 8 jaar.
- Gebruik dit apparaat niet als het een beschadigde kabel of stekker heeft, het niet correct werkt of als het beschadigd is of is gevallen. Als de stroomkabel beschadigd is, moet het worden vervangen door defabrikant, klantenservice, servicemonteur of een gelijkwaardig gekwalificeerd persoon, om gevaren te vermijden.

Voordat u het apparaat voor het eerst gebruikt

- Verwijder al het verpakkingsmateriaal voor een veilig transport en houd deze uit de buurt van kinderen — gevaar voor verstikking!
- Het product dient te worden schoongemaakt voor het eerste gebruik en als deze lang niet is gebruikt. Hierbij dient u de instructies voor reiniging en onderhoud te volgen.
- Plaats het apparaat op een vlakke en droge ondergrond.
- Kalibreer het apparaat door de reinigingsknop in te houden. Het programma duurt 5 minuten.

Productbeschrijving

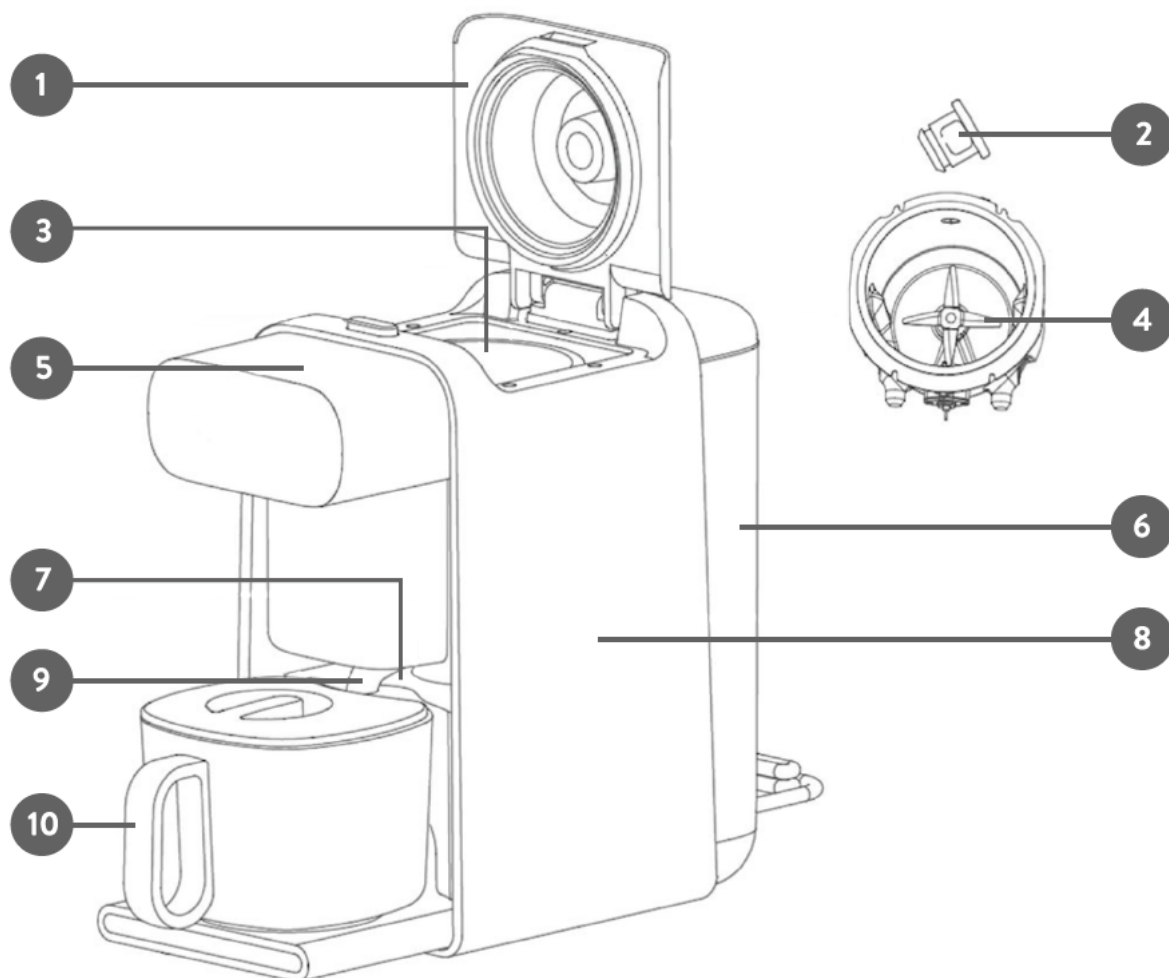

- Verwijderbare deksel
- Stekker
- Mengkamer
- Mes
- Display
- Waterbak
- Opvangbak
- Behuizing
- Mond
- Glazen kan met deksel

Display

Hoeveelheid
Indicatoren voor tijd, hoeveelheid, fouten en reinigingsmodus
Tijdvertraging
reinigingsmodus en intensieve reinigingsmodus
Start.Stop
Programmaselectie

Bereiding van een drankje

1. Sluit het apparaat aan op de spanningsbron.
2. Schakel het apparaat in door midden onderin op het display te drukken. Het display gaat nu branden.

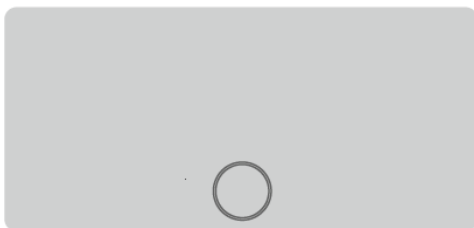

2a



2b

3. U kunt de verschillende programma's selecteren met de 'Program'-knop. Druk gewoon meermaals op de knop.
4. Druk op de 'Capacity'-knop meermaals om de hoeveelheid te selecteren. U kunt 300, 500, 800 of 1000 ml bereiden. Het apparaat verwerkt grote hoeveelheden in twee sessies. Maar alle ingrediënten zullen in de mengkamer gegoten worden in het begin.
5. Vul de waterbak met gefilterd water.
6. Giet alle ingrediënten in de mengkamer.
7. Druk op de 'Start/Stop'-knop om het programma te starten.
8. Druk nogmaals op de 'Start/Stop'-knop in de eerste minuut om het programma te stoppen.
9. Uw drankje wordt in de glazen kan gegoten. Waarschuwing: Het drankje en de glazen kan zijn erg heet. Houd de glazen kan alleen vast bij de handgreep. Aan het einde van de bereiding hoort u een piepje als de zelfreinigingsmodus begint. Het display toont de volgende melding 'Self-clean'. Het giet het schoonmaakwater in de opvangbak. Het apparaat piept nogmaals als de zelfreinigingsmodus is volbracht.

Programma's

| Programma | Beschrijving | Ingrediënten | Gram Ingrediënten / 100 ml |
|--------------------------|--|---|----------------------------------|
| Droge soja/Geweekte soja | Voor gedroogde of geweekte soja en andere peulvruchten | Gedroogde sojabonen | 3 |
| | | Sojabonen die 12 uur hebben geweekt | 5 |
| Noten | Voor noten, pitten en zaden | Amandelen en hazelnoten (geroosterd, geblancheerd of naturel) | 3 - 4 |
| | | Cashewnoten | 4 - 6 |
| | | Geraspte kokosnoot** | 11 |
| | | Lupine* | 4 - 6 |
| | | Macadamianoten | 3 - 4 |
| Granen | Voor granen en graanalternatieven | Rijst*** | 8 |
| | | Haver en spelt (vlokken, havervlokken of andere vlokken) | 1 - 2 |
| | | Boekweit* | 8 |
| | | Gepelde hennepzaden | 6 - 8 |
| | | Gierst* | 3 - 5 |
| Fruit | Voor nonzuivel melk met dadels of ander gedroogd fruit of rijpe bananen | Rijpe banaan | |
| | | Zacht gedroogd fruit zoals dadels* of abrikozen* | |
| Sap | Voor ongeveer... 500G sap/fruit Nectar van bessen en zacht fruit, Gewassen en ontpit Voeg maximaal 250g fruit toe | Banaan | |
| | | bessen | |
| | | Perziken | |
| | | Abrikozen | |
| | | Nectarines | |

*geweekt

**Max. Bereidingshoeveelheid 300ml

***Gewassen en gekookt

Tijdvertraging

U kunt vooraf instellen dat u later een drankje wilt bereiden.

1. Selecteer gewoon het programma en de hoeveelheid

2. Druk dan op de 'Timer'-knop. Door meermaals op de knop te drukken kunt u de vooraf ingestelde tijd instellen met stappen van 30 minuten, van 30 minuten tot maximaal 24 uur. De vooraf ingestelde tijd is 8 uur. Het programma wordt dan afgerond na 8 uur.
3. Kies het programma. Vanwege veiligheidsredenen ontbreken de programma's 'geweeekte soja' en 'sap'.
4. Voeg de ingrediënten toe en druk op 'Start/Stop'.
5. U kunt het programma stoppen en de tijd vertragen door weer op 'Start/Stop' te drukken tijdens de eerste minuut. Nu kunt u uw keuze maken.

Waarschuwing: Als de kamertemperatuur boven de 30°C komt, stel de timer dan niet in voor langer dan 12 uur om bacteriën te voorkomen.

Reiniging en onderhoud

Reiniging

Het apparaat is voorzien van één automatische en twee handmatige zelfreinigingsmodi. Dit maakt het schoonmaken een peulenschil.

1. Na elk programma gaat het apparaat automatisch in zelfreinigingsmodus. De reiniging duurt 7 minuten. Het apparaat heeft alleen water nodig om zichzelf te reinigen. Aan het einde van de zelfreiniging dient u de deksel te openen zodat de mengkamer kan opdrogen.
2. U kunt ook direct de reinigingsmodus via het display selecteren, bijvoorbeeld als u het apparaat langere tijd niet gebruikt heeft, na de bereiding van een zoet drankje (met suiker, siroop of fruit), of als het apparaat toe is aan een goede reiniging.
 - Selecteer de reinigingsmodus en druk op 'Start' om de reinigingsmodus te starten. Deze duurt 3 minuten. Aan het einde van de zelfreiniging dient u de deksel te openen zodat de mengkamer kan opdrogen.

Druk nogmaals op de reinigingsknop om de intensieve reinigingsmodus te selecteren. Dit programma duurt 8 minuten. Het wordt aanbevolen regelmatig de intensieve reinigingsmodus te draaien, ook als het apparaat vaak wordt gebruikt. Voeg een druppel mild schoonmaakmiddel toe in de mengkamer voordat het programma begint. Bij het eerste gebruik dient u ervoor te zorgen dat het schoonmaakmiddel niet te geconcentreerd is om overmatig schuim in de mengkamer te voorkomen. Als er schuim achterblijft aan het einde van het programma, spoel het apparaat dan met het 3 minuten spoelprogramma. Aan het einde van de zelfreiniging dient u de deksel te openen zodat de mengkamer kan opdrogen.

3. Open de deksel en verwijder het eenvoudig in verticale richting om het makkelijker met de hand te reinigen. U kunt ook eenvoudig de stop weghalen. Reinig de deksel en de stop niet in de vaatwasser, om schade aan de dichting te vermijden.
4. Reinig ook regelmatig de metalen assen die in de mengkamer doorlopen, alsook de silicone klep waar het water door in de mengkamer loopt en ook de silicone mond met een vochtige doek.
5. Maak regelmatig de waterbak schoon om zeker te zijn dat alles hygiënisch is.
6. Reinig de behuizing met een vochtige zachte doek

en droog deze daarna goed af.

Tips: als de messen zijn aangetast door de ingrediënten, voeg water in de mengkamer en een bruistablet voor kunstgebitten toe. Laat dit 1-24 uur trekken voordat u kort het reinigingsprogramma gebruikt.

Waarschuwing: Als u de messen handmatig wilt schoonmaken, schakel dan het apparaat uit en haal de stekker uit het stopcontact. Let wel op en wees voorzichtig, de messen zijn scherp.

Haal niet de stekker uit het stopcontact als het reinigingsprogramma bezig is en onderbreek het ook niet.

Verwijder resten uit de mengkamer.

Volg deze stappen als u resten van onafgemaakte melk in de mengkamer wilt verwijderen die door een stroomuitval of andere reden zijn achtergebleven.

1. Sluit het apparaat aan op de stroombron.
2. Zodra het apparaat alle symbolen toont, kunt u de resten eruit halen door de 'Capacity'-knop in te houden.
3. Start naderhand een reiningsprogramma door op de 'Cleaning'-knop te drukken.

Ontkalken

Behandel uw apparaat met zorgen en gebruik alleen gefilterd water. U dient verder regelmatig te ontkalken. We raden aan te ontkalken na elke 50 bereidingen, of als u kalk opmerkt op of in het apparaat. Om te ontkalken, volg de volgende stappen:

1. Voeg 3 theelepels soda in de waterbak en vul deze met water.
2. Start een willekeurig programma met 300 ml.
3. Stop de voorbereiding zodra het apparaat water in de mengkamer pompt (ongeveer 5-10 seconden) door de watertank te verwijderen en de stekker uit het stopcontact te halen. Wacht 1 uur.
4. Steek de stekker weer in het stopcontact en laat het programma afronden.
5. Draai daarna twee bereidingsprogramma's zonder ingrediënten met steeds een hoeveelheid van 1000 ml. Indien nodig, het proces herhalen. Nu kan het apparaat weer gebruikt worden.

Vervanging

Als de messen bot worden na langdurig gebruik, kunt u ze zelf vervangen. Gebruik alleen originele reserve-onderdelen!

Attentie! Wees uiterste voorzichtig bij de omgang met de messen, ook als ze bot zijn. Er is een risico op verwonding!

1. Zorg dat de stekker niet in het stopcontact zit.
2. Gebruik sterk gereedschap zoals een lange schroevendraaier. Bescherm de basis van de mengkamer, door bijvoorbeeld meerdere lagen papier of een stuk silicone onder de messen te leggen, zodat de coating niet bekrast wordt.

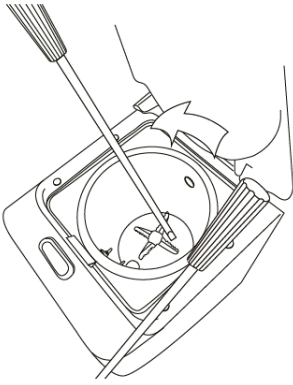

3. Plaats een stuk gereedschap achter het mes zodat deze vast staat.
4. Druk met het andere gereedschap tegen boven tegen het eerste gereedschap zodat het mes loskomt.
5. Na het losmaken van het mes deze voorzichtig verwijderen door deze te draaien en plaats een nieuw mes.
6. Zet het nieuwe mes voorzichtig met de hand vast. Start het reiningsprogramma door op de 'Cleaning'-knop te drukken. Het mes zet zichzelf vast tijdens de eerste paar keer in gebruik.

Probleemoplossing

Het apparaat geeft problemen aan met piepjes en via het display.

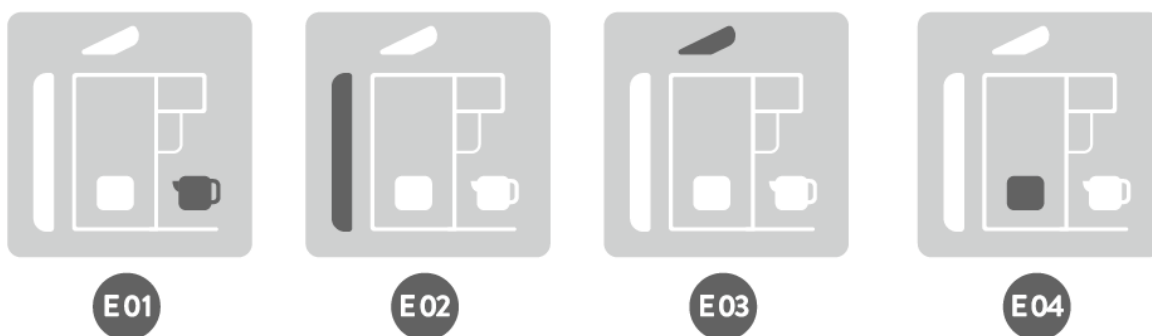

- Er is geen glazen kan geplaatst
- De waterbak is leeg
- De deksel is open of niet goed gesloten
- De opvangbak dient te worden geleegd

Als het apparaat niet goed werkt, controleer dan de volgende stappen:

- Controleer of de handleiding precies en correct is opgevolgd
- Bekijk de volgende tabel voor mogelijke redenen
- Controleer of er geen zekering gesprongen is

| Probleem | Oplossing |
|---|--|
| Geen water onder het apparaat | Controleer dat de watertank en opvangbak gesloten zijn en er niets is gemorst. |
| De mengkamer/messen zijn niet schoon na het automatisch zelfreinigingsprogramma | Voeg een druppel schoonmaakmiddel toe en start de intensieve reinigingsmodus. Reinig het voorzichtig schoon met een vochtig kofschonnetje. |
| De drankje smaakt zanderig | Controleer de hoeveelheid ingrediënten om uit te bereiden. |
| De mixresultaat is klonterig | Hak de ingrediënten voor verwerking. Hak de ingrediënten en/of hak ze voor de bereiding. Verwijder de klonten met gebruik van een zeef of hak de messen. |

Foutmeldingen

| Foutmelding | Probleem | Oplossing |
|-------------|---|--|
| E05 | De motor is overbelast door te veel ingrediënten | Verminder de hoeveel ingrediënten en maak het apparaat schoon |
| E06 | De temperatuursensoren zijn plakkerig of er zijn te veel ingrediënten | Verminder de hoeveel ingrediënten en maak de sensoren in de mengkamer schoon |
| E07 | De spanning is lager dan 160V of hoger dan 260V | Neem contact op met de klantenservice |
| E08 | Signaaldefect | |
| E09 | | |
| E10 | De afvoerslang is verstopt | Reinigen |
| E11 | De temperatuursensor is kapot of beschadigd | Neem contact op met de klantenservice |
| E12 | | |
| E13 | De doorgangsensor is kapot of beschadigd | |
| E14 | Elektronische storing | |
| E15 | De verwarmingsunit van de mengkamer is kapot of beschadigd | |

GARANTIE

De garantieperiode op onze producten is 2 jaar, tenzij anders vermeld, beginnend vanaf de datum van de initiële aankoop of bezorgdatum.

Als u problemen of vragen heeft, kunt u eenvoudig onze hulppagina's bezoeken voor tips om problemen op te lossen, de FAQ's en andere gebruikershandleidingen op onze website: <https://sav.hkoenig.com>.

Door de referentiernaam van uw apparaat in de zoekbalk te typen, krijgt u toegang tot alle beschikbare online hulpmiddelen, ontworpen om aan uw behoeften te voldoen.

Als u toch niet een antwoord op uw vraag kunt vinden, klik dan op "Heeft het antwoord uw probleem opgelost? Hierdoor gaat u naar het Aanvraagformulier voor Klantenondersteuning, dat u in kunt vullen om uw verzoek te valideren en hulp te ontvangen.

GARANTIEVOORWAARDEN

De garantie dekt alle mankementen die voortkomen uit normaal gebruik, volgens de sectie gebruik en specificaties in de gebruikershandleiding.

Deze garantie omvat niet verpakkings- of transportproblemen tijdens het vervoer van het product door de eigenaar. Het omvat ook niet de normale slijtage van het product, noch het onderhoud of vervangen van verbruiksartikelen.

UITSLUITINGEN VAN DE GARANTIE

- Accessoires en verbruiksartikelen (*).
- Normaal onderhoud van het apparaat.
- Alle mankementen veroorzaakt door verkeerd gebruik (schokken, het niet opvolgen van de aanbevolen stroomvoorziening, in slechte omstandigheden gebruiken, etc.), onvoldoende onderhoud of ondeugdelijk gebruik van het apparaat, alsook het gebruik van ongeschikte accessoires.
- Schade van buitenaf: vuur, waterschade, elektrische stroompiek, etc.
- Apparaten die uit elkaar zijn gehaald, ook gedeeltelijk, door personen die niet er niet gekwalificeerd voor zijn (zoals de gebruiker).
- Producten waarvan het serienummer verdwenen, beschadigd of onleesbaar is, waardoor we het niet kunnen identificeren.
- Producten die verhuurd werden of ter demonstratie of showmodel waren.

(*) Sommige onderdelen van uw apparaat, genaamd verbruiksartikelen, slijten naar verloop van tijd en bij veel gebruik van uw apparaat. Deze slijtage is normaal, maar kan verergerd worden door slechte omstandigheden of onderhoud van uw apparaat. Deze onderdelen worden daarom niet gedekt door de garantie.

De accessoires meegeleverd met het apparaat zijn ook uitgesloten van de garantie. Ze kunnen niet vervangen of gerestitueerd worden. Echter, sommige accessoires zijn te koop via onze website: <https://sav.hkoenig.com/>.

MILIEU

ATTENTIE:



Dit apparaat mag niet met uw ander huishoudelijke toestellen worden verwijderd. Dit product moet op een geselecteerde stortplaats verwijderd worden. U kunt bij de gemeente een indiceerde plaats aanvragen. Elektrisch en elektronische producten kunnen gevaarlijke stoffen inhouden die schadelijk zijn voor mensen en het milieu en moet recycled worden. Het symbool aan de kant geeft aan dat het een elektrisch en elektronisch toestel is en zijn dus artikelen van een selectieve collectie. Het beeld geeft een afvalbak met een X teken aan.

Adeva SAS / H.Koenig Europe - 8 rue Marc Seguin, 77290 Mitry-Mory, France

www.hkoenig.com - <https://en.hkoenig.com> - Tél: +33 1 64 67 00 05

ESPAÑOL

MEDIDAS DE SEGURIDAD IMPORTANTES

Lea cuidadosamente este manual de instrucciones y guárdelo en un lugar seguro para posibles consultas en el futuro.

1. **ADVERTENCIA:** Antes de usar, asegúrese de que el cable de alimentación no esté atrapado o dañado.
2. **ADVERTENCIA:** No coloque varios enchufes o fuentes de alimentación portátiles en la parte posterior del aparato.
3. **ADVERTENCIA:** No inserte objetos o su mano en el aparato mientras está en funcionamiento.

Uso previsto

El aparato está destinado exclusivamente a la preparación de bebidas vegetales a base de cereales, frutos secos, semillas, legumbres o frutas. No lo opere con ningún otro tipo de comida, especialmente café.

Símbolos





Este símbolo advierte de peligros que pueden

dañar el aparato o causar lesiones.

 Este símbolo advierte de choques eléctricos que pueden ser causados por un aparato defectuoso o por un manejo inadecuado. Este aparato solo puede ser reparado por un técnico autorizado.

Informaciones de seguridad

 **ADVERTENCIA:** Nunca coloque las manos debajo de la boquilla mientras se dispensa la bebida. ¡Peligro de quemaduras!

 **ADVERTENCIA:** Nunca retire el tapón de la tapa durante la preparación. ¡Peligro de quemaduras!

 No sumerja el aparato en agua ni en ningún otro líquido. Proteja el cable de alimentación y el enchufe de la humedad.

- Retire todo el embalaje del aparato y compruebe que se encuentra en perfecto estado, que no ha sufrido ningún daño que pueda perjudicar su seguridad funcional. Si nota algún defecto o si el aparato se ha caído al suelo, no lo utilice, llame a nuestro servicio de atención al cliente.
- Las reparaciones inadecuadas pueden provocar riesgos para el usuario y la garantía puede considerarse nula. Si las piezas están dañadas, deben ser reemplazadas por

el fabricante, una empresa especializada autorizada o una persona igualmente calificada.

- El aparato está destinado exclusivamente a la preparación de bebidas vegetales a base de cereales, frutos secos, semillas, legumbres o frutas. No lo opere con ningún otro tipo de comida.
- Guarde el aparato fuera del alcance de los niños.
- Los niños menores de 8 años deben mantenerse alejados del aparato o estar bajo supervisión constante.
- Este aparato puede ser usado por personas con discapacidad física, sensorial o motora, o con falta de experiencia y conocimiento, siempre que sean supervisados o hayan sido instruidos en el uso del aparato de forma segura y entiendan los peligros involucrados.
- Este aparato puede ser usado por niños mayores de 8 años siempre que estén supervisados, se les hayan dado instrucciones sobre cómo utilizarlo de forma segura y sean plenamente conscientes de los peligros involucrados.
- La limpieza y el mantenimiento no deben ser realizados por niños, a menos que tengan más de 8 años y estén bajo vigilancia.
- Mantenga el aparato y su cable de alimentación fuera del

alcance de los niños menores de 8 años.

- No utilice este aparato si tiene un cable o enchufe dañado, si no funciona correctamente o si se ha dañado o se ha caído. Si el cable de alimentación está dañado, este deberá ser reemplazado por el fabricante, su agente de servicios técnicos o un especialista similar para evitar riesgos potenciales.
- Coloque el aparato sobre una superficie plana y nivelada.
- Este aparato está previsto para el uso en el hogar o aplicaciones domésticas similares, tales como:
 - Áreas de cocina para el personal de tiendas, oficinas y otros ambientes de trabajo;
 - Casas de campo;
 - A disposición de huéspedes en hoteles, moteles y otros ambientes de tipo residencial;
 - Instalaciones como posadas o pensiones.
- Utilice el aparato solo después de un montaje adecuado.
- El aparato solo puede utilizarse con sus accesorios y repuestos originales.
- Nunca utilice el aparato dentro de un armario.
- Nunca llene la cámara de mezcla con líquidos fríos o calientes. Use solo ingredientes a temperatura ambiente.
- Use únicamente agua filtrada con poco contenido de cal, para proteger su aparato y obtener el mejor sabor

posible.

- No desconecte el aparato de la red eléctrica durante la preparación o ejecución del programa de auto-limpieza.
- Quite los huesos o semillas de las frutas antes de procesarlas (por ejemplo, nectarinas, cerezas, ciruelas y frutas similares).
- ¡No lo opere con granos de café o café instantáneo!
- Deje que el aparato se enfríe completamente antes de limpiarlo.
- Conecte el aparato únicamente a corriente alterna como se indica en la placa de características y verifique que la conexión a tierra del tomacorriente esté en buen estado.
- Desenrolle el cable de alimentación completamente antes de usar el aparato.
- Desconecte el enchufe del tomacorriente cuando haya terminado de utilizar el aparato. Nunca tire del cable de alimentación, ya que podría dañarlo.
- Apague la máquina antes de desenchufarla.
- Esta máquina no fue diseñada para ser utilizada a través de un temporizador externo ni de un sistema de control remoto separado.
- Desconecte siempre el enchufe del tomacorriente después del uso, antes de la limpieza o en caso de mal funcionamiento durante la operación.

- El aparato no es apto para lavavajillas. La tapa, el émbolo, la bandeja de recolección y el frasco de vidrio si se pueden lavar en el lavavajillas.
- Nunca coloque ni utilice el aparato o el cable de alimentación sobre o cerca de una superficie caliente.
- El cable no debe colgar del borde de la superficie de trabajo.
- No use la máquina a la intemperie.
- Al utilizar equipos eléctricos, siempre se deben tomar precauciones de seguridad para evitar riesgos de incendio, descarga eléctrica y/o lesiones en caso de uso indebido.
- Nunca deje la máquina desatendida mientras esté en funcionamiento.
- El aparato no debe utilizarse si se ha caído, si se ven signos evidentes de daño o si tiene fugas.
- Tenga este documento a mano y entréguelo al futuro propietario en caso de transferencia de su aparato.
- El uso de piezas no recomendadas o vendidas por el fabricante puede provocar un incendio, una descarga eléctrica o lesiones personales.
- Este aparato puede ser utilizado por niños a partir de 8 años, siempre que sean supervisados o instruidos en el uso seguro del aparato y entiendan los peligros que

conlleve.

- La limpieza y el mantenimiento por parte del usuario no deben ser realizados por niños, a menos que sean mayores de 8 años y estén bajo la supervisión de un adulto.
- Mantenga el aparato y su cable fuera del alcance de los niños menores de 8 años.
- No use este aparato si su cable de alimentación o enchufe están dañados, si no está funcionando correctamente, está en mal estado o se ha caído. Si el cable de alimentación está deteriorado deberá ser remplazado por el fabricante, su personal técnico o un especialista similar para evitar riesgos potenciales.

ANTES DE USAR EL APARATO POR PRIMERA VEZ

- Retire todo el material de embalaje. Mantenga todo el embalaje fuera del alcance de los niños. ¡Peligro de asfixia!
- El aparato debe limpiarse antes del primer uso y después de períodos prolongados de inactividad. Siga nuestras instrucciones del capítulo "LIMPIEZA Y MANTENIMIENTO".
- Coloque el aparato sobre una superficie nivelada y seca.
- Calibre el aparato manteniendo pulsado el botón de limpieza. El programa durará 5 minutos.

DESCRIPCIÓN DEL PRODUCTO

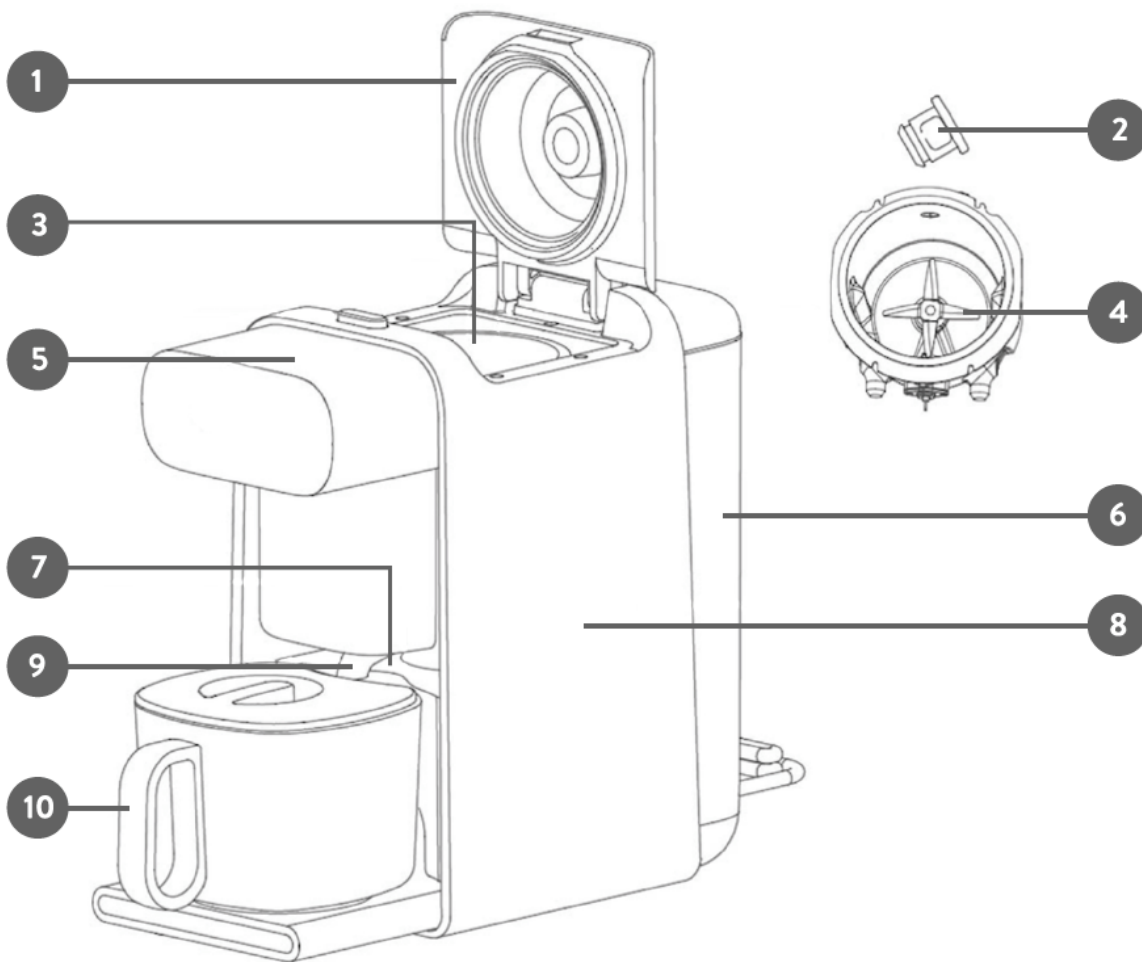

1. tapa desmontable
2. botón
3. barra de mezcla
4. cuchillas
5. escala
6. depósito de agua
7. depósito de recogida
8. base
9. manija
10. cazo de vidrio con tapa.

Pantalla

1. acidad.
2. cadores de tiempo, cantidad, fallas y modo de limpieza.
3. porizador.
4. lo de limpieza y modo de limpieza intensiva.
5. ar/Parar
6. cción de programa

Preparando una bebida

1. Conecte el aparato a la fuente de alimentación.
2. Enciéndalo tocando en la parte inferior central de la pantalla. La pantalla se iluminará.

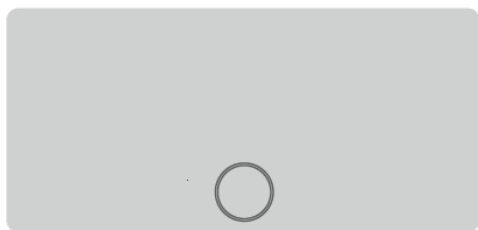

2a



2b

3. Puede seleccionar los distintos programas presionando el botón "Programa" varias veces.
4. Presione el botón "Capacidad" varias veces para seleccionar la cantidad. Puede preparar 300 ml, 500 ml, 800 ml o 1000 ml. El aparato procesa grandes cantidades en dos tiempos. Sin embargo, todos los ingredientes deben verterse en la cámara de mezcla al principio.
5. Llene el recipiente de agua con agua filtrada.
6. Vierta todos los ingredientes en la cámara de mezcla.
7. Presione el botón "Iniciar / Parar" para iniciar el programa.
8. Presione el botón "Iniciar / Parar" durante el primer minuto para detener el programa.
9. Vierte tu bebida en el frasco de vidrio. Advertencia: la bebida y el frasco de vidrio están muy calientes. Sujete el frasco de vidrio únicamente por el asa. Al final de la preparación, escuchará un pitido cuando se inicie el modo de limpieza. La pantalla mostrará el siguiente mensaje "Autolimpieza". Vierte el agua de limpieza en el recipiente de recogida. El dispositivo vuelve a emitir un pitido cuando se completa el modo de limpieza.

PROGRAMAS

| Programa | Descripción | Ingredientes | Gramos de ingredientes / 100 ml |
|---------------------------|---|---|---------------------------------|
| Soja seca / soja remojada | Para soja y otras legumbres secas o remojadas | Soja seca | 3 |
| | | Soja remojada durante 12 horas. | 5 |
| Nueces | Para frutos secos y semillas | Almendras y avellanas (tostadas, blanqueadas o naturales) | 3 - 4 |
| | | Anacardos | 4 - 6 |
| | | Coco rallado** | 11 |
| | | Harina de lupino * | 4 - 6 |
| | | Macadamia | 3 - 4 |
| Cereales | Para cereales y pseudogranos | Arroz*** | 8 |
| | | Avena y espelta (copos, copos producidos o copos) | 1 - 2 |

| | | | |
|--------|--|--|-------|
| | | instantáneos) | |
| | | Alforfón* | 8 |
| | | Semillas de cáñamo peladas | 6 - 8 |
| | | Mijo* | 3 - 5 |
| Frutas | Para leche no láctea con dátiles, otras frutas secas o plátanos maduros | Plátano maduro | |
| | | Frutos secos suaves como dátiles * de albaricoques * | |
| Jugo | Aprox. 500 g de zumo/fruta Néctar de bayas y frutos rojos, lavados y deshuesados. Llene un máximo de 250 g de fruta. | Banana | |
| | | Baya | |
| | | Durazno | |
| | | Albaricoque | |
| | | Nectarinas | |

*mojado

** máxima cantidad de preparación 300 ml

*** lavado y cocido

Temporizador

El aparato puede ser pre-configurado para preparar la bebida en un momento posterior.

1. Seleccione el programa y la capacidad.
2. Presione el botón "Temporizador". Pulsando el botón varias veces, puede aumentar el tiempo preestablecido de 30 minutos hasta un máximo de 24 horas. El tiempo preestablecido es de 8 horas. El programa se completa luego de 8 horas.
3. Seleccione el programa. Por razones de seguridad, los programas "Soja remojada" y "Jugo" no están incluidos.
4. Coloque los ingredientes y presione "Iniciar / Parar".
5. Puede detener el programa y reconfigurar el tiempo presionando el botón "Inicio / Parar" nuevamente durante el primer minuto. Ahora puede realizar una nueva selección.

Advertencia: Si la temperatura ambiente supera los 30°C, no configure el temporizador en más de 12 horas para evitar gérmenes.

LIMPIEZA Y MANTENIMIENTO

Limpieza

El aparato tiene un modo de autolimpieza automático y dos manuales. Esto hace que la limpieza sea muy sencilla.

1. Después de cada programa, se activa automáticamente el modo de autolimpieza. La limpieza dura 7 minutos. El aparato solo necesita agua para limpiarse. Una vez finalizado el proceso de autolimpieza, abra la tapa para permitir que la cámara de mezcla se seque.
2. También se puede seleccionar directamente el modo de limpieza a través de la pantalla, por ejemplo, después de no usar el aparato durante un período de tiempo muy largo, después de preparar una bebida dulce (con azúcar, jarabe o fruta), o para una limpieza básica:
 - Seleccione el modo de limpieza y presione "Iniciar". El proceso de limpieza tarda 3 minutos. Una vez finalizado abra la tapa para permitir que la cámara de mezcla se seque.
 - Vuelva a pulsar el botón de limpieza para seleccionar el modo de limpieza intensiva. Este programa dura 8 minutos. Se recomienda ejecutar el programa de limpieza intensiva con regularidad, incluso si el aparato está en uso constante. Agregue una gota de detergente suave en la cámara de mezcla antes de que comience el programa. Asegúrese de que el detergente no esté demasiado concentrado para evitar que se forme una espuma excesiva en la cámara de mezcla. Si quedan restos de espuma después de finalizar el programa,

enjuague el aparato con el programa de limpieza de 3 minutos. Una vez finalizado el proceso abra la tapa para permitir que la cámara de mezcla se seque.

3. Abra la tapa y simplemente retírela en dirección vertical para facilitar la limpieza a mano. También puede simplemente quitar el tapón. No limpie la tapa y el tapón en el lavavajillas, para evitar dañar las juntas.
4. Limpie también con regularidad los pasadores metálicos que sobresalen de la cámara de mezcla, la válvula de silicona a través de la cual fluye el agua hacia la cámara de mezcla, así como la boquilla de silicona con un paño húmedo.
5. Limpie regularmente el recipiente de agua para asegurarse de que siempre se mantenga higiénicamente limpio.
6. Limpie la carcasa con un paño suave y húmedo. Deje secar completamente.

Consejos: si las cuchillas se tiñen con algún ingrediente, vierta un poco de agua en la cámara de mezcla y agregue una tableta limpiadora para dentaduras postizas. Déjelo reposar de 1 a 24 horas antes de ejecutar un breve programa de limpieza manual.

Advertencia: Si desea limpiar las cuchillas a mano, apague el dispositivo y retire el enchufe del

tomacorriente. Preste atención y tenga cuidado, las cuchillas están afiladas.

No desconecte el aparato del tomacorriente durante el programa de limpieza y no interrumpa el programa.

Elimine los residuos de la cámara de mezcla.

Siga estos pasos si desea eliminar cualquier residuo o leche sin terminar que haya quedado en la cámara de mezcla debido a un corte de energía o por una razón diferente:

1. Conecte el aparato a la fuente de alimentación.
2. Tan pronto como la pantalla muestre todos los símbolos, mantenga presionado el botón "Capacidad" para expulsar los restos de comida.
3. A continuación, inicie un programa de limpieza manual con el botón "Limpieza".

Descalcificar

Trate su máquina con cuidado y use solo agua filtrada. Además, debe descalcificarlo con regularidad. Recomendamos descalcificar después de cada 50 procesos de preparación o siempre que observe claramente cal en la máquina. Para descalcificar, proceda de la siguiente manera:

1. Agregue 3 cucharaditas de bicarbonato de sodio en el recipiente de agua y llénelo con agua.
2. Inicie cualquier programa con 300 ml.
3. Detenga la preparación tan pronto como el dispositivo comience a bombear agua a la cámara de mezcla (aproximadamente 5-10 segundos) retirando el tanque de agua y desconectando su aparato de la corriente. Espere 1 hora.
4. Vuelva a conectarlo y deje que el programa se ejecute hasta el final.

5. A continuación, ejecute dos programas de preparación sin ningún ingrediente utilizando una cantidad de 1 000 ml cada vez. Repita el proceso, si es necesario. Ahora su máquina está lista para funcionar.

Reemplazo de piezas

Si las cuchillas se desafilan después de un período de uso, puede reemplazarlas usted mismo.
¡Utilice únicamente repuestos originales!

¡Atención! Tenga especial cuidado al manipular las cuchillas, incluso si están desafiladas.
¡Existe riesgo de lesiones!

1. Asegúrese de desconectar el enchufe del tomacorriente.
2. Utilice herramientas resistentes como un destornillador largo. Proteja la base de la cámara de mezcla, por ejemplo, colocando varias capas de papel o un trozo de silicona adecuado debajo de las cuchillas, para evitar rayar el revestimiento.

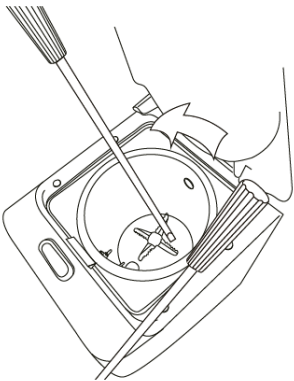

3. Coloque una herramienta en la parte posterior de la cuchilla e inclínela ligeramente ejerciendo un poco de resistencia con la propia cuchilla.
4. Para aflojar la cuchilla, utilice otra herramienta para golpear la herramienta inclinada sobre la cámara de mezcla.
5. Después de aflojar la cuchilla, retírela con cuidado girándola e inserte la nueva cuchilla.
6. Apriete con cuidado la cuchilla nueva a mano. Inicie un programa de limpieza manual con el botón "Limpieza". La cuchilla se sujeta sola durante los primeros usos.

SOLUCIÓN DE PROBLEMAS

El aparato indica problemas mediante un pitido de señal y a través de la pantalla.

E01 – No hay frasco de vidrio.

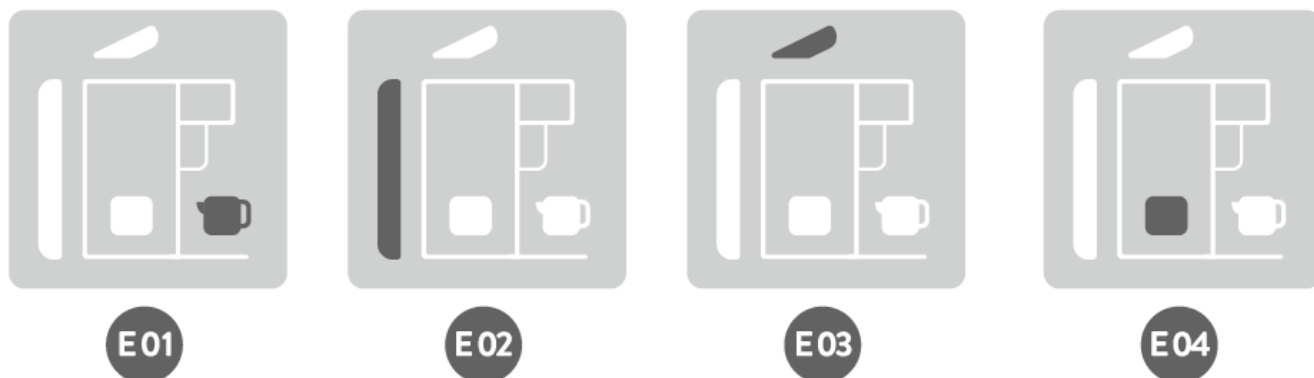

E02 – El recipiente de agua está vacío.

E03 – La tapa está abierta o no está bien cerrada.

E04 – El recipiente de recogida debe vaciarse.

Si el aparato no funciona correctamente, verifique los siguientes pasos:

- Compruebe si el manual se siguió de forma precisa y correcta.
- Consulte la siguiente tabla para conocer las posibles razones.
- Compruebe si todos los fusibles funcionan.

| Problema | Solución |
|--|---|
| Hay agua debajo del aparato. | Asegúrese de que los recipientes de agua y de recolección estén cerrados y que el recipiente de recolección no se haya derramado. |
| La cámara de mezcla/las cuchillas no se limpian después del programa de autolimpieza automático. | Agregue una gota de detergente y seleccione el modo de limpieza intensiva. |
| | Limpiar suavemente a mano con un paño húmedo. |
| La bebida tiene un sabor arenoso. | Reducir la cantidad de ingredientes utilizados para preparar su bebida. |
| | Remojar los ingredientes antes de procesar. |
| El resultado de la mezcla es grueso. | Remojar los ingredientes y/o picarlos antes de la preparación. |
| | Filtra los trozos con un colador. |
| | Reemplazar las cuchillas. |

CÓDIGOS DE ERROR

| Códigos | Problema | Solución |
|----------------|---|---|
| E05 | El motor está sobrecargado debido a demasiados ingredientes. | Reduzca la cantidad de ingredientes y limpie la máquina. |
| E06 | Los sensores de temperatura están pegajosos o hay demasiados ingredientes. | Reduzca la cantidad de ingrediente y limpie los sensores dentro de la cámara de mezcla. |
| E07 | El voltaje es inferior a 160 V o supera los 260 V. | Comuníquese con el servicio de atención al cliente. |
| E08 | Defecto de señal | |
| E09 | | |
| E10 | La manguera de descarga está atascada. | Límpiala. |
| E11 | El sensor de temperatura está defectuoso o dañado | Comuníquese con el servicio de atención al cliente. |
| E12 | | |
| E13 | El sensor de paso está defectuoso o dañado. | |
| E14 | Fallo eléctrico. | |
| E15 | La unidad de calentamiento de la cámara de mezcla está defectuosa o dañada. | |

GARANTÍA

El periodo de garantía de nuestros productos es de 2 años, salvo que la ley estipule lo contrario, a partir de la fecha de la compra inicial o de la fecha de entrega.

Si tiene algún problema o pregunta, puede acceder fácilmente a nuestras páginas de ayuda, consejos para solucionar problemas, preguntas frecuentes y manuales de usuario en nuestro sitio de servicio: <https://sav.hkoenig.com>.

Al escribir el nombre de referencia de su dispositivo en la barra de búsqueda, puede acceder a toda la asistencia en línea disponible, diseñada para satisfacer mejor sus necesidades.

Si sigue sin encontrar una respuesta a su pregunta o problema, haga clic en "¿La respuesta ha resuelto su problema? Esto le llevará al formulario de solicitud de asistencia posventa, que puede rellenar para validar su solicitud y obtener ayuda.

CONDICIONES DE GARANTÍA

La garantía cubre todos los fallos que se produzcan en el contexto de un uso normal, de acuerdo con los usos y especificaciones del manual de usuario.

Esta garantía no se aplica a los problemas de embalaje o transporte durante el envío del producto por parte del propietario. Tampoco incluye el desgaste normal del producto, ni el mantenimiento o la sustitución de piezas consumibles.

EXCLUSIÓN DE GARANTÍA

- Accesorios y piezas de desgaste (*).
- Mantenimiento normal del aparato.
- Todas las averías derivadas de un uso incorrecto (golpes, incumplimiento de las recomendaciones de alimentación eléctrica, malas condiciones de uso, etc.), de un mantenimiento insuficiente o de un mal uso del aparato, así como del uso de accesorios inadecuados.
- Daños de origen externo: incendio, daños por agua, sobrecarga eléctrica, etc.
- Cualquier equipo que haya sido desmontado, incluso parcialmente, por personas que no estén autorizadas a hacerlo (en particular el usuario).
- Productos cuyo número de serie falte, esté dañado o sea ilegible, lo que no permitiría su identificación.
- Productos sujetos a alquiler, demostración o exposición.

(*) Algunas piezas de su aparato, conocidas como piezas de desgaste o consumibles, se deterioran con el tiempo y la frecuencia de uso de su aparato. Este desgaste es normal, pero puede acentuarse por las malas condiciones de uso o de mantenimiento de su aparato. Por lo tanto, estas piezas no están cubiertas por la garantía.

Los accesorios suministrados con el aparato también están excluidos de la garantía. No se pueden cambiar ni reembolsar. No obstante, algunos accesorios pueden adquirirse directamente en nuestro sitio web: <https://sav.hkoenig.com/>

MEDIO AMBIENTE

ATENCIÓN:

No se deshaga de este producto como lo hace con otros productos del hogar. Existe un sistema selectivo de colecta de este producto puesto en marcha por las comunidades, debe de informarse en su ayuntamiento acerca de los lugares en los que puede depositar este producto. De hecho, los productos eléctricos y electrónicos pueden contener sustancias peligrosas que tienen efectos nefastos para el medio ambiente o para la salud humana y deben ser reciclados. El símbolo aquí



presente indica que los equipos eléctricos o electrónicos deben de ser cuidadosamente seleccionados, representa un recipiente de basura con ruedas marcado con una X.

Adeva SAS / H.Koenig Europe - 8 rue Marc Seguin, 77290 Mitry-Mory, France

www.hkoenig.com - <https://sac.hkoenig.com/> - Tél: +33 1 64 67 00 05

ITALIANO

Informazioni importanti sulla sicurezza

Si prega di leggere attentamente questo manuale prima di utilizzare il dispositivo per la prima volta e di conservarlo.

1. **Avvertenza** — Quando si posiziona l'apparecchio, assicurarsi che il cavo di alimentazione non sia intrappolato o danneggiato.
2. **Avvertenza** — Non collocare ciabatte elettriche o generatori di corrente nelle immediate vicinanze dell'apparecchio.
3. **Avvertenza** — Non inserire oggetti o le mani nell'apparecchio mentre è in funzione

Destinazione d'uso

L'apparecchio è destinato esclusivamente alla preparazione di bevande vegetali a base di cereali, noci, noccioli, semi, legumi o frutta. Non utilizzarlo per altri tipi di cibo, in particolare il caffè.

Simboli

Questo  simbolo avverte di pericoli che possono danneggiare

l'apparecchio o causare lesioni.

Questo  simbolo avverte della possibilità di un corto circuito elettrico che potrebbe essere causato da un apparecchio difettoso o da una manipolazione impropria. Questo prodotto può essere aperto solo per i necessari interventi di assistenza effettuati da un tecnico autorizzato.

Informazioni sulla sicurezza

 **AVVERTIMENTO:** non tenere mai le mani sotto il beccuccio durante l'erogazione della bevanda. Pericolo di scottature!

 **ATTENZIONE:** Non rimuovere mai la spina dal coperchio durante la preparazione. Pericolo di scottature!

 Non immergere l'apparecchio in acqua o altro liquido. Proteggere il cavo di alimentazione e la spina dall'umidità.

- Dopo aver disimballato l'apparecchio, verificare che sia in perfette condizioni e che non abbia subito danni che possano pregiudicarne la sicurezza funzionale. Se si

- notano difetti o se l'apparecchio è caduto a terra, non tentare di utilizzarlo e chiamare il nostro servizio clienti.
- Riparazioni improprie possono comportare rischi per l'utente e far decadere la garanzia. Se singole parti sono danneggiate, devono essere sostituite dal produttore, da un'azienda specializzata autorizzata o da una persona similmente qualificata.
 - L'apparecchio è destinato esclusivamente alla preparazione di bevande vegetali a base di cereali, noci, noccioline, semi, legumi o frutta.
Non riempirlo con altri tipi di cibo.
 - Conservare l'apparecchio fuori dalla portata dei bambini.
 - I bambini di età inferiore agli 8 anni devono essere tenuti lontani dall'apparecchio o essere costantemente sorvegliati.
 - Questo apparecchio può essere utilizzato da persone con ridotte capacità fisiche, sensoriali o mentali o prive di esperienza o conoscenza, a condizione che siano supervisionate o istruite sull'uso sicuro dell'apparecchio e che comprendano appieno i potenziali pericoli.
 - Questo apparecchio può essere utilizzato da bambini di almeno 8 anni di età, a condizione che siano controllati e abbiano ricevuto istruzioni sull'uso sicuro dell'apparecchio e siano pienamente consapevoli dei

pericoli annessi.

- La pulizia e la manutenzione non devono essere eseguite da bambini a meno che non abbiano almeno 8 anni di età e siano supervisionati da un adulto.
- Tenere l'apparecchio e il cavo di alimentazione fuori dalla portata dei bambini di età inferiore a 8 anni.
- Non utilizzare questo apparecchio se ha il cavo o la spina danneggiato, se non funziona correttamente o se è stato danneggiato o se è caduto. O se il cavo di alimentazione è danneggiato, deve essere sostituito dal produttore, dal suo agente di servizio o da una persona similmente qualificata per evitare pericoli.
- Posizionare l'apparecchio su una superficie libera e piana.
- Questo apparecchio è destinato all'uso in applicazioni domestiche e simili come
 - zone cucina in negozi, uffici e altri ambienti di lavoro
 - agriturismi
 - in hotel, motel e altri ambienti residenziali
 - camere degli ospiti.
- Utilizzare l'apparecchio solo dopo un corretto montaggio.
- L'apparecchio può essere utilizzato solo con i suoi accessori e ricambi originali.
- Il dispositivo non può essere utilizzato se posizionato in

un pensile.

- Non versare mai liquidi freddi o caldi nella camera di miscelazione e utilizzare solo ingredienti a temperatura ambiente.
- Utilizzare solo con acqua filtrata a basso contenuto di calcare, per proteggere il tuo apparecchio e ottenere il miglior gusto possibile.
- Non scollegare l'apparecchio dalla rete durante la preparazione o il programma di pulizia.
- Rimuovere i noccioli di frutta prima della lavorazione (es. nettarine, ciliegie, prugne e frutta simile).
- Non utilizzare l'apparecchio con chicchi di caffè o caffè istantaneo!
- Lasciar raffreddare l'apparecchio completamente prima della pulizia.
- Collegare l'apparecchio solo al tipo di corrente indicato sulla targhetta identificativa. Collegare la spina di rete solo a una presa con messa a terra.
- Srotolare completamente il cavo di alimentazione prima dell'uso.
- Scollegare la spina di rete non appena si è finito di utilizzare l'apparecchio. Non estrarre la spina tirando il cavo di alimentazione, poiché ciò potrebbe danneggiarlo.
- Spegnerne la macchina prima di scollegarla.

- L'apparecchio non può essere utilizzato con un timer esterno o un sistema di controllo remoto.
- Scollegare sempre la spina dopo l'uso, prima della pulizia o in caso di malfunzionamenti durante l'utilizzo.
- L'apparecchio non è adatto ad essere lavato in lavastoviglie. Il coperchio, lo stantuffo, il vassoio di raccolta e il barattolo di vetro possono essere lavati in lavastoviglie.
- Non posizionare o utilizzare l'apparecchio e il cavo di alimentazione sopra o vicino a una superficie calda.
- Il cavo non deve pendere dal bordo del piano di lavoro.
- Non utilizzare l'apparecchio all'aperto.
- Quando si utilizzano apparecchiature elettriche, devono essere sempre prese precauzioni di sicurezza per prevenire il rischio di incendio, scosse elettriche e/o lesioni in caso di uso improprio.
- Non lasciare mai l'unità incustodita mentre è in funzione.
- Il dispositivo non deve essere utilizzato se è caduto, se sono visibili segni evidenti di danneggiamento o se presenta perdite.
- Tenere questo manuale a portata di mano e consegnarlo al futuro proprietario in caso di trasferimento del tuo dispositivo.
- L'uso di parti non consigliate o vendute dal produttore può provocare incendi, scosse elettriche o lesioni.
- Questo apparecchio può essere usato da bambini a partire da 8 anni, a condizione che siano sorvegliati o istruiti sull'uso sicuro dell'apparecchio e che

comprendano i pericoli connessi.

- La pulizia e la manutenzione da parte dell'utente non devono essere effettuate da bambini a meno che non abbiano più di 8 anni e sotto la supervisione di un adulto.
- Tenere l'apparecchio e il suo cavo fuori dalla portata dei bambini sotto gli 8 anni.
- Non utilizzare l'apparecchio se il cavo o la spina sono danneggiati, se non funziona correttamente o se è stato danneggiato o caduto. Se il cavo di alimentazione è danneggiato, deve essere sostituito dal costruttore, da un suo rappresentante o da una persona qualificata al fine di evitare rischi.

Prima di utilizzare l'apparecchio per il prima volta

- Rimuovere tutte le parti di sicurezza per il trasporto e l'imballaggio e tenerle lontano dalla portata dei bambini - pericolo di soffocamento!
- Il prodotto deve essere pulito prima del primo utilizzo e dopo un periodo prolungato di non utilizzo. Durante la pulizia, seguire le nostre istruzioni sulla pulizia e la manutenzione.
- Posizionare l'apparecchio su un piano e su una superficie asciutta.
- Calibrare il dispositivo tenendo premuto il pulsante di pulizia. Il programma durerà 5 minuti.

Descrizione del prodotto

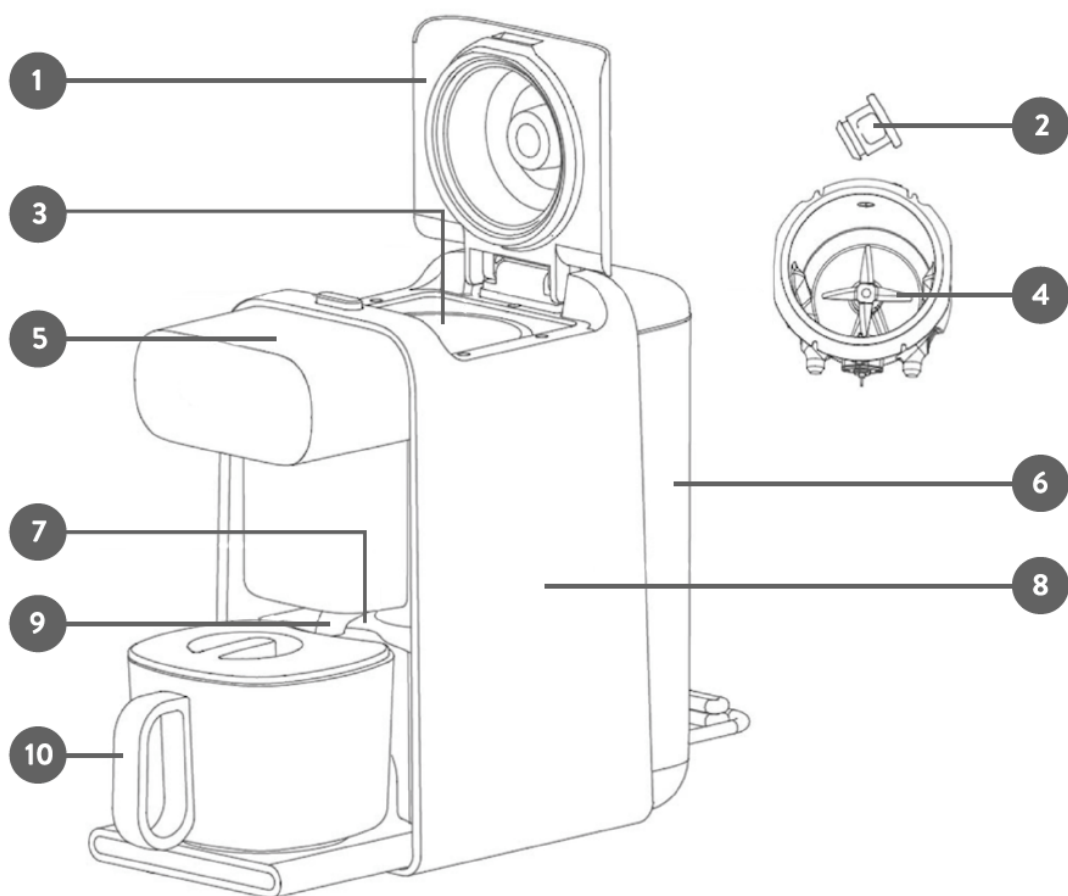

- Coperchio staccabile
- Spina
- Camera di miscelazione
- Lame
- Schermo
- Contenitore dell'acqua
- Contenitore di raccolta
- Alloggiamento
- Beccuccio
- Barattolo di vetro con coperchio

Schermo

Quantità
Indicatori di tempo, quantità, guasti e modalità di pulizia
Ritardo
Modalità di pulizia e modalità di pulizia intensiva

Preparare un drink

1. Collegare l'apparecchio alla rete elettrica.
2. Accenderlo toccando in basso al centro del display. Il display si illumina.

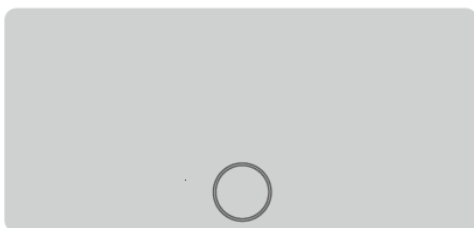

2a



2b

3. È possibile selezionare i vari programmi utilizzando il pulsante "Programma". basta premere il pulsante più volte.
4. Premere più volte il pulsante "Capacità" per selezionare la quantità. È possibile preparare 300 ml, 500 ml, 800 ml o 1.000 ml. Il dispositivo elabora grandi quantità in due esecuzioni. Tuttavia, tutti gli ingredienti devono essere versati nella camera di miscelazione all'inizio.

5. Riempire il contenitore dell'acqua con acqua filtrata.
6. Versare tutti gli ingredienti nella camera di miscelazione.
7. Premere il pulsante "Start/Stop" per avviare il programma.
8. Premere nuovamente il pulsante "Start/Stop" durante il primo minuto per interrompere il programma.
9. Versare la bevanda nel barattolo di vetro. Avvertenza: la bevanda e il barattolo di vetro sono molto caldi. Tenere il barattolo di vetro solo per il manico. Al termine della preparazione, si sentirà un segnale acustico all'avvio della modalità di pulizia. Il display visualizzerà il seguente messaggio "Autopulizia". Versare l'acqua di pulizia nel contenitore di raccolta. Il dispositivo emette nuovamente un segnale acustico quando la modalità di pulizia è completata.

Programmi

| Programma | Descrizione | Ingredienti | Grammi di ingredienti / 100 ml |
|-----------------------------|---|---|--------------------------------|
| Soia secca/ Soia in ammollo | Per semi di soia secchi o ammollati e altri legumi | Soia essiccata | 3 |
| | | Soia ammollata per 12 ore | 5 |
| Noccioline | Per noci, noccioli e semi | Mandorle e nocciole (tostate, pelate o al naturale) | 3 - 4 |
| | | Anacardi | 4 - 6 |
| | | Cocco grattugiato** | 11 |
| | | farina di lupini* | 4 - 6 |
| | | macadamia | 3 - 4 |
| cereali | Per cereali e pseudo-grani | Riso*** | 8 |
| | | Avena e farro (fiocchi, fiocchi o fiocchi istantanei) | 1 - 2 |
| | | Grano saraceno* | 8 |
| | | Semi di canapa decorticati | 6 - 8 |
| | | Miglio* | 3 - 5 |
| Frutta | Per latte vegetale con datteri o altra frutta secca o banane mature | Banana matura | |
| | | Frutta secca morbida come datteri* albicocche* | |
| Succo | Per circa 500 g di succo/frutta Nettare di bacche e piccoli frutti, Lavato e snocciolato. Preparare un | Banana | |
| | | frutti di bosco | |
| | | Pesca | |
| | Massimo di 250 g di frutta. | Albicocche | |
| | | nettarine | |

*ammollo /. **massimo quantità di preparato 300 ml /. ***lavato e cotto

Ritardo

È possibile preimpostare il dispositivo per preparare la bevanda in un secondo momento.

1. Basta selezionare il programma e la capacità
2. Premere il pulsante "Timer". Premendo più volte il pulsante è possibile aumentare il tempo preimpostato a passi di 30 minuti, da 30 minuti fino ad un max. di 24 ore. Il tempo preimpostato è di 8 ore. Il programma viene quindi completato dopo 8 ore.
3. Seleziona il programma. Per motivi di sicurezza, i programmi "Soaked Soy" e "Juice" non sono inclusi.
4. Inserire gli ingredienti e premere "Start/Stop".
5. È possibile interrompere il programma e ritardare il tempo premendo nuovamente il pulsante "Avvio/Stop" durante il primo minuto. Ora puoi effettuare una nuova selezione.

Avvertenza: se la temperatura della stanza supera i 30°C, non impostare il timer oltre le 12 ore per evitare la formazione di germi.

Pulizia e cura

Pulizia

Il dispositivo è dotato di una modalità di autopulizia automatica e due manuali. Questo rende la pulizia davvero semplice.

1. Dopo ogni programma, il dispositivo passa automaticamente alla modalità di autopulizia. La pulizia dura 7 minuti. Il dispositivo ha bisogno solo di acqua per pulirsi. Al termine del processo di autopulizia, aprire il coperchio per consentire l'asciugatura della camera di miscelazione.
2. È anche possibile selezionare direttamente la modalità di pulizia tramite il display, ad esempio dopo un lungo periodo di inattività dell'apparecchio, dopo aver preparato una bevanda dolce (con zucchero, sciroppo o frutta) o se l'apparecchio deve effettuare una spesa di base pulizia:

- Selezionare la modalità di pulizia e premere "Avvio" per avviare la modalità di pulizia. Ci vogliono 3 minuti. Al termine del processo di autopulizia, aprire il coperchio per consentire l'asciugatura della camera di miscelazione.

Premere di nuovo il pulsante di pulizia per selezionare la modalità di pulizia intensiva. Questo programma richiede 8 minuti. Si consiglia di eseguire regolarmente il programma di pulizia intensiva, anche se l'apparecchio viene utilizzato costantemente. Aggiungere una goccia di detersivo delicato nella camera di miscelazione prima dell'inizio del programma. Al primo utilizzo assicurarsi che il detersivo non sia troppo concentrato per evitare che si formi un'eccessiva schiuma nella camera di miscelazione. Se dopo la fine del programma rimangono residui di schiuma, sciacquare l'apparecchio con il programma di lavaggio di 3 minuti. Al termine del processo di autopulizia, aprire il coperchio per consentire l'asciugatura della camera di miscelazione.

3. Aprire il coperchio e rimuoverlo semplicemente in direzione verticale per una più facile pulizia a mano. È anche possibile semplicemente rimuovere la spina. Non pulire il coperchio in lavastoviglie, per evitare di danneggiare le guarnizioni.
4. Pulire regolarmente anche i perni metallici che sporgono nella camera di miscelazione, la valvola in silicone attraverso la quale l'acqua scorre nella camera di

miscelazione e l'erogatore in silicone con un panno umido.

5. Pulire regolarmente il contenitore dell'acqua per assicurarsi che rimanga sempre igienicamente pulito.
6. Pulire l'alloggiamento con un panno umido e morbido e poi asciugarlo accuratamente.

Suggerimenti: se le lame sono macchiate dagli ingredienti, versare dell'acqua nella camera di miscelazione e aggiungere una pastiglia per la pulizia della protesi. Lasciare riposare per 1-24 ore prima di eseguire un breve programma di pulizia manuale.

Avvertenza: se si desidera pulire le lame a mano, spegnere il dispositivo e rimuovere la spina di alimentazione. Si prega di prestare attenzione, le lame sono affilate.

Non scollegare l'alimentazione dell'apparecchio durante il programma di pulizia e non interrompere il programma.

Rimuovere i residui dalla camera di miscelazione

Si prega di seguire questi passaggi se si desidera rimuovere eventuali residui o latte non finito rimasti nella camera di miscelazione a causa di un'interruzione di corrente o per un motivo diverso:

1. Collegare il dispositivo all'alimentazione.
2. Non appena il display mostra tutti i simboli, è

possibile far fuoriuscire i resti tenendo premuto il pulsante "Capacità".

3. Successivamente, avviare un programma di pulizia manuale utilizzando il pulsante "Pulizia".

Decalcificazione

Trattare il prodotto con cura e usare solo acqua filtrata. È anche necessario decalcificarlo regolarmente. Si consiglia di eseguire la decalcificazione ogni 50 processi di preparazione o ogni volta che si nota chiaramente il calcare sulla o all'interno della macchina. Per decalcificare procedere come segue:

1. Aggiungere 3 cucchiaini di bicarbonato di sodio nel contenitore dell'acqua e riempirlo d'acqua.
2. Avviare qualsiasi programma con 300 ml.
3. Interrompere la preparazione non appena il dispositivo inizia a pompare acqua nella camera di miscelazione (circa 5-10 secondi) rimuovendo il serbatoio dell'acqua e scollegando il prodotto dall'alimentazione. Aspettare 1 ora.
4. Ricollegalo e consenti al programma di funzionare fino alla fine.
5. Successivamente, eseguire due programmi di preparazione senza ingredienti utilizzando una quantità di 1000 ml ogni volta. Ripetere il processo, se necessario. Ora il dispositivo è pronto per l'utilizzo.

Sostituzione

Se le lame si smussano dopo un periodo di utilizzo, puoi è possibile sostituirle. Utilizzare solo ricambi originali!

Attenzione! Prestare particolare attenzione nel maneggiare le lame, anche se spuntate. C'è il rischio di lesioni!!!

1. Assicurarsi che non sia collegato all'alimentazione
2. Utilizzare gli strumenti robusti come un cacciavite lungo. Proteggere la base della camera di miscelazione, ad esempio posizionando diversi strati di carta o un pezzo di silicone adatto sotto le lame, per evitare di graffiare il rivestimento.

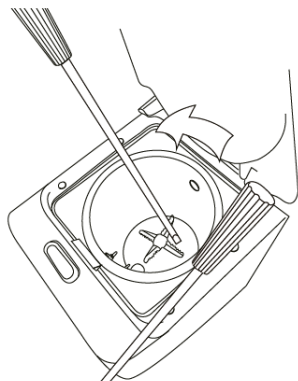

3. Posizionare uno strumento sul lato posteriore della lama e inclinarlo leggermente con la lama esercitando un po' di resistenza.
4. Usa l'altro strumento per colpire lo strumento inclinato sopra la camera di miscelazione per allentare la lama.
5. Dopo aver allentato la lama, rimuoverla con cautela ruotandola e inserire la nuova lama.
6. Stringere con cura la nuova lama a mano. Avviare un programma di pulizia manuale utilizzando il pulsante "Pulizia". La lama si fissa da sola durante i primi utilizzi.

Risoluzione dei problemi

Se il dispositivo segnala problemi con un segnale acustico e tramite il display.



Contenitore in vetro non presente
Il contenitore dell'acqua è vuoto
Il coperchio è aperto o non chiuso correttamente
Il contenitore di raccolta deve essere svuotato

Se il dispositivo non funziona correttamente, controllare i seguenti passaggi:

- Controllare se le istruzioni sono state seguite in modo preciso e corretto

- Controllare la seguente tabella per possibili ragioni
- Controllare se tutti i fusibili funzionano

| lema | zione |
|--|--|
| acqua sotto il dispositivo | curarsi che i contenitori dell'acqua e di raccolta o chiusi e che il contenitore di raccolta non sia ccato. |
| ameradi miscelazione o le lame non sono pulite o il programma di autopulizia automatica | ungere una goccia di detersivo e selezionare la alità di pulizia intensiva e delicatamente a mano con un panno umido |
| evanda ha un sapore sabbioso | re la quantità di ingredienti utilizzati per arare la bevanda ere a bagno gli ingredienti prima della lavorazio |
| ltato della miscelazione è grossolano | ere a bagno gli ingredienti e/o tritarli prima della arazione re eventuali pezzi usando un setaccio tuire le lame |

Codici di errore

| ce di errore | lema | zione |
|--------------|---|---|
| | ore è sovraccarico a causa di una eccessiva tita di ingredienti | re la quantità di ingredienti e pul cchina |
| | sori di temperatura sono appiccicosi o ci sono i ingredienti | re la quantità di ingrediente e e i sensori all'interno della camera scelazione |
| | ensione è inferiore a 160 V o supera i 260 V | ega di contattare il servizio client |
| | o di segnale | |
| | o di scarico è inceppato | ega di pulire |
| | sore di temperatura è difettoso o danneggiato | ega di contattare il servizio client |
| | sore di passaggio è difettoso o danneggiato | |
| | to elettrico | |
| | tà di riscaldamento della camera di miscelazione osa o danneggiata | |

GARANZIA

Il periodo di garanzia per i nostri prodotti è di 2 anni, se non diversamente stabilito dalla legge, a partire dalla data di acquisto iniziale o di consegna.

Se avete problemi o domande, potete facilmente accedere alle nostre pagine di aiuto, consigli per la risoluzione dei problemi, FAQ e manuali d'uso sul nostro sito post-vendita:

<https://sav.hkoenig.com>.

Digitando il nome di riferimento del tuo dispositivo nella barra di ricerca, puoi accedere a tutto il supporto online disponibile, progettato per soddisfare al meglio le tue esigenze.

Se ancora non riesci a trovare una risposta alla tua domanda o al tuo problema, allora clicca su "La risposta ha risolto il tuo problema? Questo vi porterà al modulo di richiesta di supporto post-vendita, che potete completare per convalidare la vostra richiesta e ottenere aiuto.

CONDIZIONI DI GARANZIA

La garanzia copre tutti i guasti derivanti da un uso normale, in conformità con gli usi e le specifiche del manuale utente.

Questa garanzia non si applica a problemi di imballaggio o di trasporto durante la spedizione del prodotto da parte del proprietario. Non include inoltre la normale usura del prodotto, né la manutenzione o la sostituzione delle parti di consumo.

ESCLUSIONE DELLA GARANZIA

- Accessori e parti soggette a usura (*).
- Normale manutenzione dell'apparecchio.
- Tutti i guasti derivanti da un uso improprio (urti, mancato rispetto delle raccomandazioni sull'alimentazione, cattive condizioni d'uso, ecc.), da una manutenzione inadeguata o da un uso improprio dell'apparecchio, nonché dall'uso di accessori inadeguati.
- Danni di origine esterna: incendio, danni d'acqua, sovratensione elettrica, ecc.
- Qualsiasi attrezzatura che sia stata smontata, anche parzialmente, da persone diverse da quelle autorizzate a farlo (in particolare l'utente).
- Prodotti per i quali il numero di serie è mancante, danneggiato o illeggibile, il che non permetterebbe la sua identificazione.
- Prodotti soggetti a noleggio, dimostrazione o esposizione.

(*) Alcune parti del suo apparecchio, note come parti soggette a usura o materiali di consumo, si deteriorano con il tempo e la frequenza d'uso del suo apparecchio. Questa usura è normale, ma può essere accentuata da cattive condizioni d'uso o di manutenzione del vostro apparecchio. Queste parti non sono quindi coperte dalla garanzia.

Anche gli accessori forniti con l'apparecchio sono esclusi dalla garanzia. Non possono essere scambiati o rimborsati. Tuttavia, alcuni accessori possono essere acquistati direttamente dal nostro sito web: <https://sav.hkoenig.com/>.

AMBIENTE

ATTENZIONE:

Non gettare quest' apparecchio tra i rifiuti domestici. Per questo tipo di prodotti è fornito dai comuni un sistema di raccolta e ritiro in zona ed è quindi un dovere informarsi per conoscere il giusto smistamento del rifiuto. Infatti, i prodotti elettrici ed elettronici possono contenere sostanze pericolose che hanno effetti dannosi sull'ambiente o sulla nostra salute e quindi devono essere riciclati. Il simbolo al lato indica che le apparecchiature elettriche ed elettroniche fanno parte di una raccolta selettiva e differenziata (rappresentata da un bidone su due ruote sbarrato da una croce).



Adeva SAS / H.Koenig Europe - 8 rue Marc Seguin, 77290 Mitry-Mory, France

www.hkoenig.com - <https://assistenza.hkoenig.com> - Tél: +33 1 64 67 00 05



FR

Cet appareil se recycle

À DÉPOSER EN MAGASIN À DÉPOSER EN DÉCHÈTERIE

 OU 

Points de collecte sur www.quefairedemesdechets.fr
Privilégiez la réparation ou le don de votre appareil !



Recettes
& Astuces
Lait Végétal