

HKoenig

hwp5

Instruction Manual

Manuel d'instructions
Bedienungsanleitung
Gebruiksaanwijzing
Manual de instrucciones
Manuale d'uso
Instrukcja obsługi



High-pressure washer

Nettoyeur Haute Pression
Hochdruckreiniger
Hogedrukreiniger
Lavadora De Alta Presión
Idropulitrice Ad Alta Pressione



ENGLISH

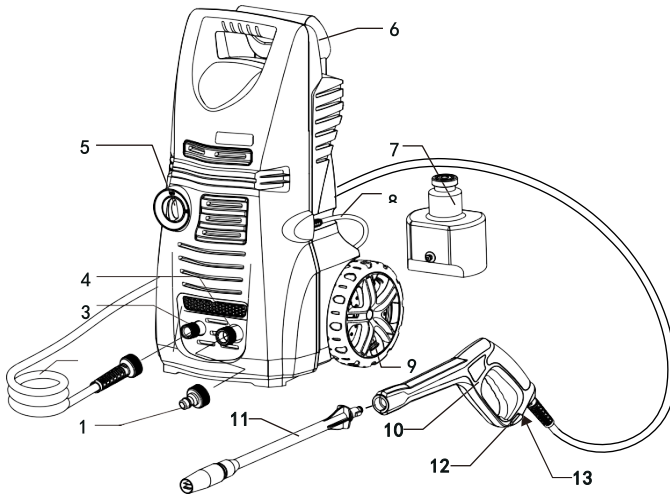

Spare parts are subject to the specific model. The right of modification is reserved.

Illustration of appliance

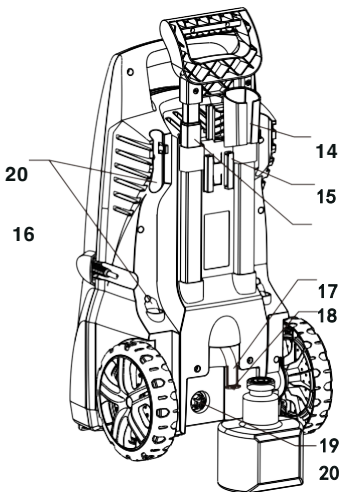

- | | |
|---------------------------|----------------------------|
| 1. water supply connector | 11. spray lance |
| 2. high pressure hose | 12. safety lock |
| 3. water outlet | 13. hose lock |
| 4. water inlet | 14. trigger handle holder |
| 5. ON/OFF switch | 15. trigger handle locker |
| 6. transport handle | 16. retractable rod |
| 7. detergent tank | 17. detergent suction pipe |
| 8. power cord | 18. filter |
| 9. wheels | 19. detergent tank lock |
| 10. trigger gun | 20. spray lance holder |

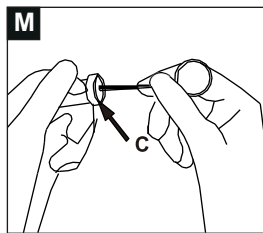
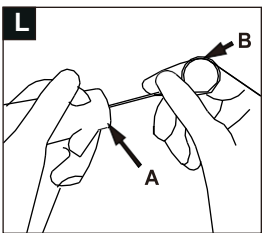
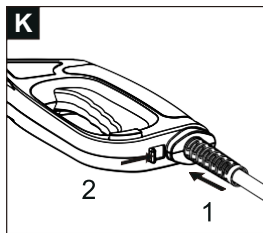
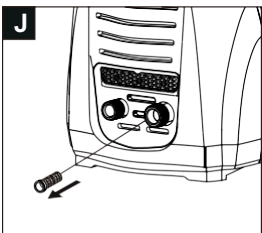
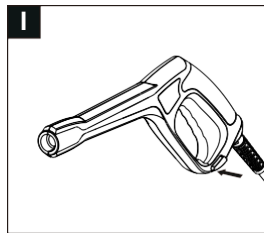
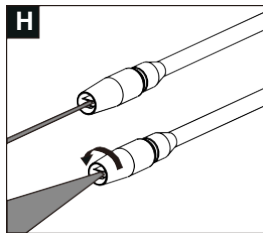
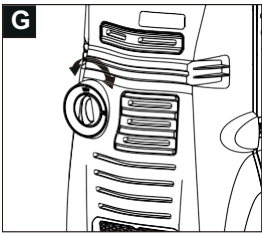
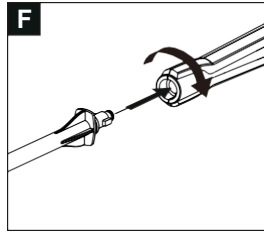
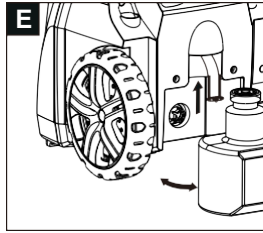
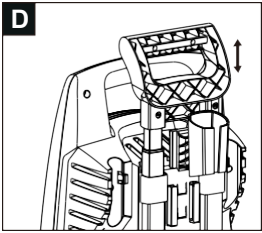
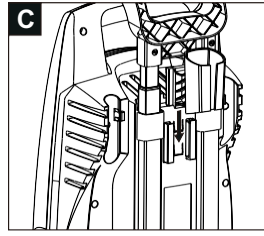
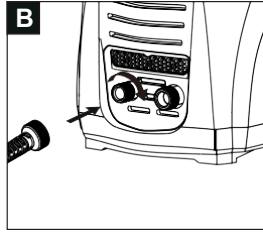
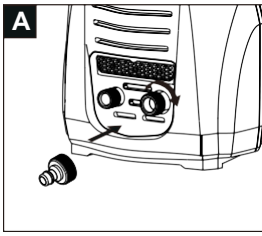

General Instruction

This high-pressure washer is designed for domestic use only:

1. to clean cars, motorbikes, caravans, bicycles.
 2. to clean patios, fences, garden walls, pathways, driveways and house facades, particularly useful for cleaning blocked driveway.
 3. to remove of algae and moss from roofs, brickwork and guttering.
 4. to clean garden tools and machinery, furniture and barbecues.
 5. to clean hygienic of animal pens and their surrounding area.
 6. With accessories, replacement parts and detergents approved by factory.
- Observe the instructions provided with these detergents.

 The packing material can be recycled. Please do not place the packaging into the ordinary refuse for disposal, but arrange for the proper recycling.



Old appliances contain valuable materials that can be recycled.

Please arrange for the proper recycling of old appliances. Please dispose your old appliances using appropriate collection systems.

Read symbols in the operating instructions

Danger: immediate danger that can cause severe injury or even death.

Warning: possible hazardous situation that could lead to severe injury or even death. **Caution:** possible hazardous situation that could lead to mild injury to persons or damage to property.

The high-pressure washer may not be directed at persons, animals, live electrical equipment or at the appliance itself. Protect the appliance against frost

Safety instruction

Danger

1. Never touch the mains plug and the socket with wet hands.
2. The appliance must not be used if the power cord or important parts of the appliance, e.g. high pressure hoses, trigger gun or safety devices are damaged. Please arrange for it to be replaced immediately by an authorized repair agent or a skilled electrician.
3. The appliance may not be used in areas where a risk of explosion is present.
4. The high pressure washer must not be directed at other persons or directed by the user at him/herself to clean clothing or footwear.
5. If the appliance is used in hazardous areas (e.g. filling stations) all of the safety provisions and operating instructions detailed in this manual must be observed.

6. Never use the appliance to clean objects containing hazardous substances.

7. Vehicle tyres or tyre valves are susceptible to damage from the high pressure washer and may burst. The first indication of this is a discoloration of the tyre. Damaged vehicle tyres/tyre valves are highly dangerous. Ensure that a distance of at least 30 cm is observed when cleaning with the washer.

8. Risk of explosion. Do not spray flammable liquids. Never draw in fluids containing solvents or undiluted acids. This includes petrol, paint thinner and heating oil. The spray mist thus generated is highly inflammable, explosive and poisonous. Do not use acetone, undiluted acids or solvents as they are damaging to the materials from which the appliance is made.

Warning

1. The mains plug and the coupling of an extension cable must be watertight and must never lay in the water.
Unsuitable extension cables can be hazardous. Only use extension cables outdoors which have been approved for this purpose and labeled with a sufficient cable cross-section: 1-10m: 1.5mm² 10-30m: 2.5mm²
3. Always fully unroll electrical cables.
4. High pressure hoses, fixtures and couplings are important for the safety of the appliance. Only use high pressure hoses, fixtures and couplings recommended by the manufacturer.
5. This appliance may be used by persons with reduced physical, sensory or mental capabilities or lack of experience or knowledge, provided that they are supervised or instructed in the safe use of the appliance and that they fully understand the potential hazards.

6. The operator must use the appliance correctly. When working with the appliance, he must consider the local conditions and pay due care and attention to other persons, in particular children who are nearby.

7. This appliance may be used by children of at least 8 years of age, as long as they are supervised and have been given instructions about using the appliance safely and are fully aware of the dangers involved.

8. Cleaning and maintenance should not be carried out by children unless they are at least 8 years of age and are supervised by an adult.

9. Keep the appliance and its power cord out of reach of children under 8 years of age.

10. When using electrical equipment, safety precautions must always be taken to prevent the risk of fire, electric shock and/or injury in the event of misuse.

11. Make sure that the voltage rating on the typeplate corresponds to your main voltage of your installation. If this is not the case, contact the dealer and do not connect the unit.

12. Never leave the unit unattended while in operation.

13. The device must not be used if it has been dropped, if obvious signs of damage are visible or if it has leaks.

14. Please keep this document at hand and give it to the future owner in case of transfer of your device.

15. Do not operate this appliance if it has a damaged cord or plug, if it is not working properly or if it has been damaged or dropped. If the supply cord is damaged, it must be replaced by the manufacturer or its service agent or a similarly qualified person in order to avoid a hazard.

16. Your appliance has been designed for domestic use only. It is not intended for use in the following situations which are not covered by the

warranty:

- in staff kitchen areas in shops, offices and other professional environments,
 - in farm hostels,
 - by guests in hotels, motels and other residential environments,
 - in bed and breakfast type environments.
- 17.

Caution

1. Do not use the machine if the persons nearby do not wear safety protection device.
2. Wearing protective clothing and safety goggles to protect against splash back containing water or dirt.
3. Create stability for the appliance prior to all work on or with the appliance to prevent accidents or damage. The stability of the appliance is warranted when it is placed on to an even surface.
4. For safety reasons, we recommend that you operate the

appliance only via an earth-leakage circuit breaker (max. 30mA).

5. Make sure that the power cord or extension cables are not damaged by running over, pinching, dragging or similar. Protect the power cable from heat, oil, and sharp edges.

6. Never leave the appliance unattended when it is in operation.

Operation

Special accessories expand the possibilities of using your appliance. Please contact the dealer for further information. Illustrate accessories before start-up.

1. Install coupling for water connection (pic A).

Screw the coupling to the water connection on the appliance.

2. Install high pressure hose (pic B. pic K).

Insert the high pressure hose tightly in to coupling on the appliance, it will lock in audibly. Note: make sure the connection nipple is aligned correctly. Check the secure connection by pulling on the high pressure hose.

3. Install the storage of trigger gun (pic C). Insert the storage of trigger gun and push down all the way

4. Install spray lance (pic F). Push the spray lance into the trigger gun and fasten it by turning it through 90 degree.

Water supply

Impurities in the water can damage the high pressure pump and accessories. All high pressure washer (except hot water system) use the cold water. The suitable water temperature is 5°C to 60°C.

Water supply from mains

Observe regulations of water supply

For connection values, use fibre-reinforced water hose (not included) with a standard coupling, normally the length is 5m, connect the water hose to the appliance and water supply.

1. Open the water tap

2. Unlock the lever on the trigger gun 3. Pull on the lever of the trigger gun

4. Turn on the appliance (pic G ON: open OFF: close)

Start up

Dry runs lasting longer than two minutes lead to damages to the high pressure pump. If the appliance does not build up pressure within two minutes, switch it off and proceed as instructed in the Chapter "Troubleshooting".

The trigger gun is subjected to recoil force when the water washer is discharged.

Make sure that you have a firm footing and are also holding the trigger gun and spray lance firmly.

The spray lance has two main settings stream and fan for easy cleaning (pic H).

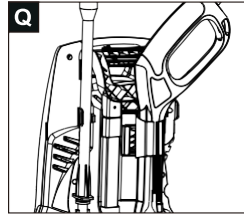
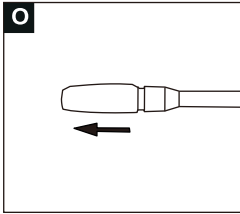

Caution

Prior to cleaning, make sure that the high pressure washer is placed safely on level ground. Wear protective goggles and protective clothing during the cleaning process. Notes: Release the lever of the trigger gun, the device will switch off again. High pressure washer remains in the system.

Working with detergent.

Use detergent when cleaning. Remove the lid from the detergent bottle and press the detergent bottle into detergent (pic E).

Notes: The device is under low pressure when using detergent and pulling out spray lance.

Release the lever on the trigger gun, lock the lever on the trigger gun, insert the

spray lance into trigger gun when interrupting operation.

Notes: The device is under low pressure when using detergent and pulling out spray lance.

Release the lever on the trigger gun, lock the lever on the trigger gun, insert the spray lance into trigger gun when interrupting operation. (as pic Q)

Finish operation

1. Turn off tap.
2. Press the lever on the trigger gun to release any remaining pressure and water in the system.
3. Pull out the mains plug.
4. Store the water hose and high pressure hose.

Maintenance and care

Turn off the appliance and remove the mains plug prior to any care and maintenance work. Prior to longer periods of storage, pull out the filter (18) in the detergent bottle and clean under running water. Pull out the filter in the water connection and clean under running water (pic J). Use the needle to clean the residue (pic M). In winter, please do not put the machine outside without draining the water to avoid the damage to the machine. Just put it in a room with frost prevention.

Troubleshooting

Symptom	Cause	Recommended action
Appliance is not running	<ol style="list-style-type: none"> 1. Machine not plugged in 2. Defective socket 3. Defective extension cable 4. Incorrect mains voltage 5. Switch off 6. Fuse has blown 	<ol style="list-style-type: none"> 1. Plug in machine 2. Try another socket 3. Try another extension cable Check voltage correctly 4. Turn on switch 5. Replace fuse
Pump stop working	Lack of water lead to high temperature	<p>check water flow quantity</p> <p>-put the hose in the 10 bottle (per minute)</p>
Fluctuating pressure	<ol style="list-style-type: none"> 1. Spray lance blocked 2. Pump is sucking air 3. Impurities in pump 	<ol style="list-style-type: none"> 1. Clean lance with needle 2. Check that hoses and connections are airtight 3. Contact the dealer
Appliance does not reach operation pressure	<ol style="list-style-type: none"> 1. Spray lance blocked or worn 2. Short supply of water 3. Hose kinked 4. Filter blocked 5. Hose blocked 	<ol style="list-style-type: none"> 1. Clean or change spray lance 2. Check inlet flow rate 3. Straighten out hose 4. Clean filter 5. Clean hose
Trigger gun can be used	Trigger gun is locked	Unlock trigger gun safety
Machine often starts and stops by itself	<ol style="list-style-type: none"> 1. Safety valve worn out 2. Pump, high pressure hose, trigger gun is leaking 	<ol style="list-style-type: none"> 1. Contact the nearest service center 2. Contact the nearest service center

The content in this instruction manual (include accessories) is kept the final modifying and explanation rights

Appliance is leaking

Slight leakage from the appliance pump is normal. If the leakage increases contract the authorized customer service.

Transport instruction

Mind the weight of appliance during moving. Put the appliance a level ground. Pull out the telescopic rod (Max. length 410mm, as pic D)to move the appliance.

Storage

- 1.Place the appliance on a level ground
- 2.Disconnect trigger gun and high-pressure hose
3. Disconnect high pressure hose with outlet
- 4.Put the trigger gun into the trigger gun holder
5. Wind back power cord and high pressure

Please store the machine properly especially during winter

Technical specification

HWP5	Working temp: 5-50 °C
Voltage: AC 220V	Weight: 7.6Kg
Power: 1700W	Length: 294mm
Max.pressure : 12.0Mpa	Width: 293mm
Flow rate: 380L/H	Height: 548mm
Max.tap water : 0.4Mpa	
Working pressure : 8.0Mpa	
Water temperature : 0~40 °C	

Schematic drawing

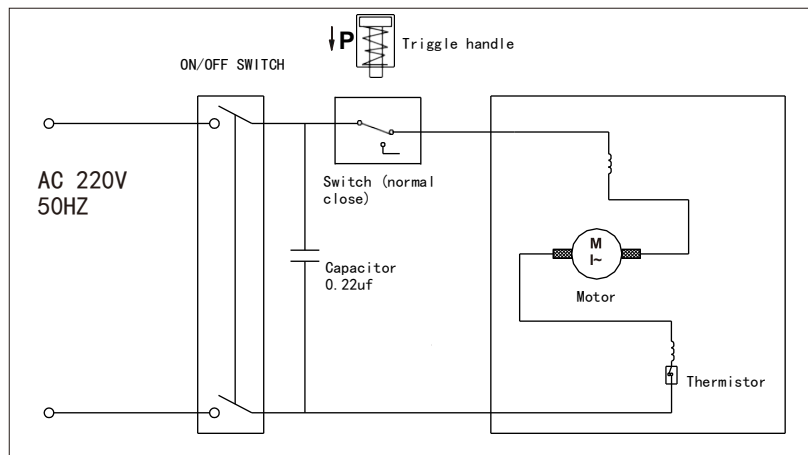

Adeva SAS / H.Koenig Europe - 8 rue Marc Seguin - 77290 Mitry
Mory - France www.hkoenig.com - sav@hkoenig.com -
contact@hkoenig.com - Tél: +33 1 64 67 00 05

FRANÇAIS

Les pièces de rechange sont spécifiques au modèle. Sous réserve de modifications.

Illustration de l'appareil

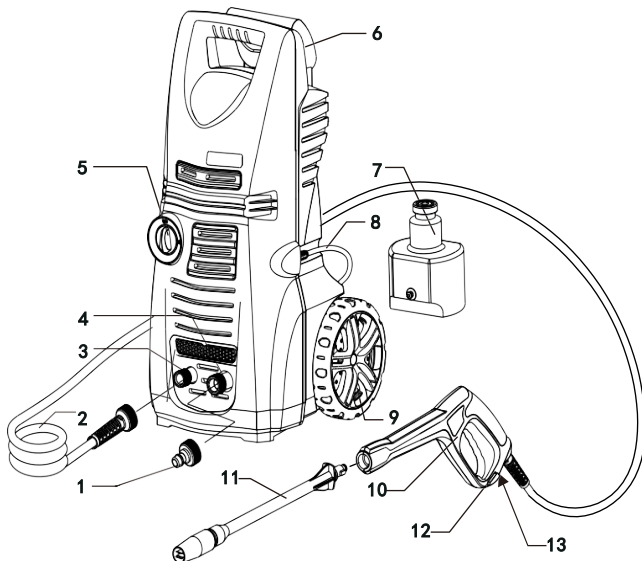

1. Raccord d'eau
2. Tuyau haute pression
3. Sortie d'eau
4. Entrée d'eau

5. Interrupteur
6. Poignée de transport
7. Réservoir de détergent
8. Câble d'alimentation
9. Roues
10. Pistolet
11. Lance
12. Verrouillage de sécurité
13. Verrouillage du tuyau

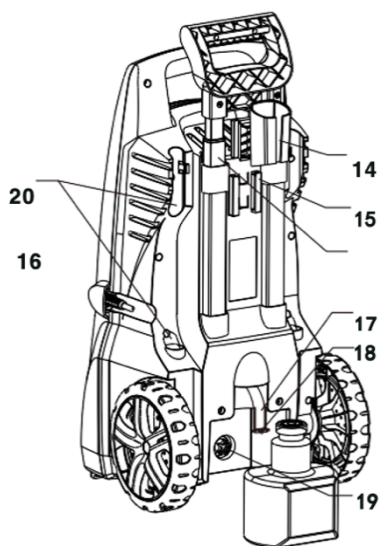

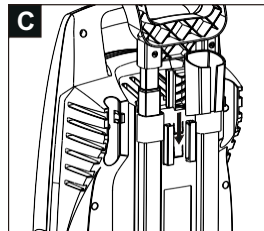
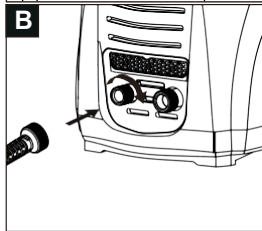
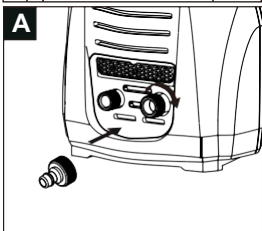
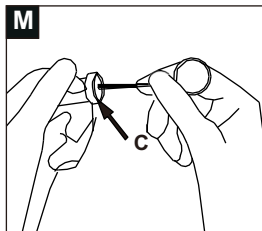
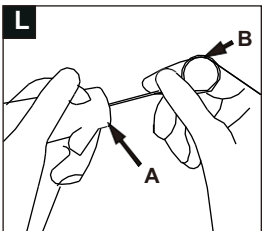
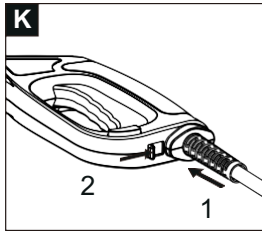
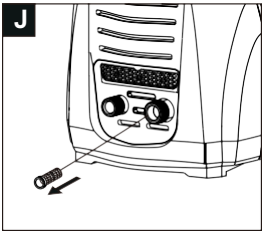
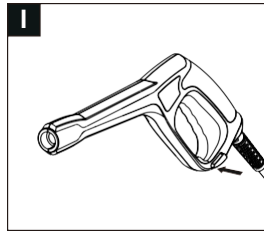
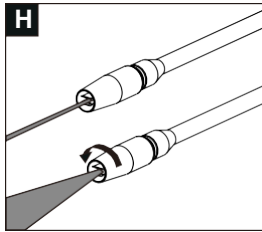
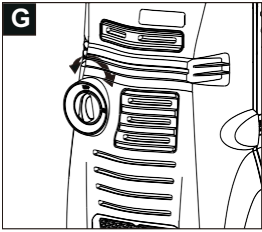
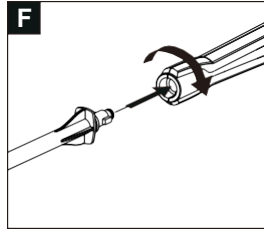
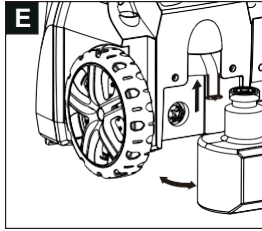
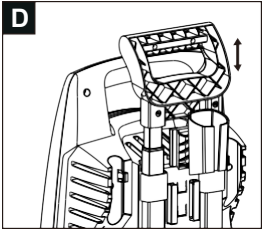

14. Support du pistolet
15. Verrouillage du pistolet
16. Tige télescopique
17. Tuyau d'aspiration du détergent
18. Filtre
19. Verrouillage du réservoir de détergent
20. Support de la lance



Instructions générales

1. Ce nettoyeur haute pression est conçu pour un usage domestique uniquement :
2. pour nettoyer les voitures, motos, caravanes, vélos.
3. pour nettoyer les patios, clôtures, murs de jardin, allées, chemins et façades de maisons ; il est particulièrement utile pour nettoyer les allées en pavés.
4. pour éliminer les algues et la mousse des toits, de la maçonnerie et des gouttières.
5. pour nettoyer les outils et les engins de jardinage, les meubles et les barbecues.
6. pour nettoyer les enclos pour animaux et leurs abords.
7. Avec accessoires, pièces de rechange et détergents approuvés par le fabricant Respectez les instructions d'utilisation fournies avec ces détergents.

 Le matériel d'emballage peut être recyclé. Veuillez ne pas le jeter avec les ordures ordinaires, mais prévoyez de le recycler.

 Les vieux appareils contiennent des matériaux de valeur qui peuvent être recyclés. Veuillez-vous assurer de les recycler. Veuillez éliminer vos anciens appareils en utilisant des systèmes de collecte appropriés.

Tenez compte des symboles dans le mode d'emploi :

Danger : danger immédiat pouvant entraîner des blessures graves, voire mortelles.

Avertissement : situation dangereuse possible pouvant entraîner des blessures graves.

Attention : situation dangereuse possible pouvant entraîner des blessures légères aux personnes ou des dommages matériels.

Le nettoyeur haute pression ne doit pas être dirigé vers des personnes, des animaux, des équipements électriques

sous tension ou sur l'appareil lui-même.
Gardez l'appareil à l'abri du gel.

Instructions de sécurité

Danger

1. Ne touchez jamais la fiche et la prise avec les mains mouillées.
2. L'appareil ne doit pas être utilisé si le cordon d'alimentation ou des pièces importantes de l'appareil comme le tuyau haute pression, le pistolet à gâchette ou les dispositifs de sécurité sont endommagés. Veuillez faire en sorte qu'il soit réparé immédiatement par un technicien agréé ou un électricien qualifié.
3. L'appareil ne doit pas être utilisé dans des zones présentant un risque d'explosion.
4. Le nettoyeur haute pression ne doit pas être dirigé vers d'autres personnes ou par l'utilisateur vers lui-même pour nettoyer les vêtements ou les chaussures.

5. Dans les zones dangereuses (ex. station-service), toutes les instructions d'utilisation détaillées dans ce mode d'emploi doivent être respectées.

6. N'utilisez pas l'appareil sur des objets avec des substances dangereuses.

7. Les pneus de véhicule ou les valves de pneu sont susceptibles d'être endommagées par le nettoyeur haute pression et peuvent éclater. La première indication est une décoloration du pneu. Les pneus de véhicule ou valves de pneus endommagées sont très dangereuses. Respectez une distance d'au moins 30 cm lors du nettoyage.

8. Risque d'explosion. Ne vaporisez pas de liquides inflammables. N'aspirez jamais de liquides contenant des solvants ou des acides non dilués : cela comprend l'essence, les diluants pour peinture et l'huile de chauffage. Le brouillard de pulvérisation ainsi généré est hautement inflammable, explosif et

toxique. N'utilisez pas d'acétone, d'acides non dilués ou de solvants car ils endommagent les matériaux qui composent l'appareil.

Avertissement

1. La fiche murale et le raccord d'une rallonge doivent être étanches et ne doivent jamais se trouver dans l'eau.
2. Des rallonges inappropriées peuvent être dangereuses. Utilisez uniquement des rallonges à l'extérieur qui ont été approuvées à cet effet et étiquetées avec un diamètre de câble suffisant : 1 - 10m : 1,5 mm² - 10 à 30 m: 2,5 mm²
3. Déroulez toujours complètement les câbles électriques.
4. Les tuyaux, accessoires et raccords haute pression sont importants pour la sécurité de l'appareil. N'utilisez que des flexibles, accessoires et raccords haute pression recommandés par le fabricant.
5. Cet appareil peut être utilisé par des personnes dont les capacités

physiques, sensorielles ou mentales sont réduites ou dont l'expérience ou les connaissances ne sont pas suffisantes, à condition qu'elles bénéficient d'une surveillance ou qu'elles aient reçu des instructions quant à l'utilisation de l'appareil en toute sécurité et qu'elles en comprennent bien les dangers potentiels.

6. L'opérateur doit utiliser le nettoyeur correctement. Lorsqu'il travaille avec l'appareil, il doit tenir compte des conditions locales et prêter attention aux autres personnes, en particulier aux enfants qui se trouvent à proximité. Cet appareil peut être utilisé par des enfants d'au moins 8 ans, à condition qu'ils soient surveillés et qu'ils aient reçu des instructions pour utiliser l'appareil en toute sécurité et qu'ils soient pleinement conscients des dangers encourus.

Le nettoyage et l'entretien ne doivent pas être effectués par des enfants sauf

s'ils sont âgés d'au moins 8 ans et qu'ils sont surveillés par un adulte. Gardez l'appareil et son cordon d'alimentation hors de portée des enfants de moins de 8 ans.

Lors de l'utilisation d'équipements électriques, des mesures de sécurité doivent toujours être prises pour éviter tout risque d'incendie, d'électrocution et / ou de blessure en cas de mauvaise utilisation.

Assurez-vous que la tension nominale indiquée sur la plaque signalétique corresponde à la tension de votre installation. Si ce n'est pas le cas, contactez le revendeur et ne branchez pas l'appareil

Ne laissez jamais l'appareil sans surveillance pendant son fonctionnement.

L'appareil ne doit pas être utilisé s'il est tombé, s'il présente des signes évidents de dommages ou des fuites.

Veuillez garder ce mode d'emploi à portée de main et le remettre au futur

propriétaire en cas de transfert de votre appareil.

N'utilisez pas cet appareil si son cordon ou sa fiche est endommagée, s'il ne fonctionne pas correctement, s'il a été abîmé ou est tombé par terre. Afin d'écartier tout danger en cas de cordon d'alimentation endommagé, celui-ci doit être remplacé par le fabricant, son représentant ou toute personne de même qualification.

Votre appareil a été conçu pour un usage domestique seulement. Elle n'a pas été conçue pour être utilisée dans les cas suivants qui ne sont pas couverts par la garantie :

- dans des coins de cuisines réservés au personnel dans des magasins, bureaux et autres environnements professionnels,
- dans des fermes auberges,
- par les clients des hôtels, motels et autres environnements à caractère résidentiel,
- dans des environnements de type

chambres d'hôtes.

Attention

1. N'utilisez pas la machine si les personnes à proximité ne portent pas de dispositif de protection pour la sécurité.
2. Portez des vêtements de protection et des lunettes de sécurité pour vous protéger des éclaboussures contenant de l'eau ou de la saleté.
3. Assurez la stabilité de l'appareil avant tout travail pour éviter les accidents ou les dommages. La stabilité de l'appareil est garantie lorsqu'il est posé sur une surface plane.
4. Pour des raisons de sécurité, nous vous recommandons de faire fonctionner l'appareil uniquement avec un disjoncteur différentiel (max. 30 mA).
5. Assurez-vous que le cordon d'alimentation ou les rallonges ne soient pas endommagés par un écrasement, un pincement ou en tirant dessus. Protégez le câble d'alimentation de la chaleur, de l'huile et des arêtes vives.

6. Ne laissez jamais l'appareil sans surveillance lorsqu'il est en marche.

Fonctionnement

Des accessoires spéciaux élargissent les possibilités d'utilisation de votre appareil. Veuillez contacter le revendeur pour plus d'informations.

Examinez bien les accessoires avant la mise en service.

1. Installation du raccordement d'eau (figure A).

Visser le raccord sur l'entrée d'eau de l'appareil.

2. Installation du tuyau haute pression (figure B)

Insérez fermement le tuyau haute pression dans le raccord de l'appareil jusqu'à entendre un déclic. Remarque : assurez-vous que le raccord de branchement soit correctement aligné. Vérifiez que le branchement soit correct en tirant doucement sur le tuyau haute pression.

3. Installation du support du pistolet (photo C).

Insérez le support du pistolet et appuyez à fond.

4. Installation de la lance (photo F).

Enfoncez la lance dans le pistolet et fixez-la en la tournant de 90 degrés.

Approvisionnement d'eau

Les impuretés présentes dans l'eau peuvent endommager la pompe haute pression et les accessoires. Tous les nettoyeurs haute pression (sauf le système à eau chaude) utilisent l'eau froide. La température de l'eau recommandée est de 5 °C à 60 °C

Alimentation en eau du réseau

Respectez les réglementations d'approvisionnement en eau

Pour les valeurs de raccordement, utilisez un tuyau d'eau renforcé (non inclus) avec un raccord standard, normalement la longueur est de 5 m. Branchez le tuyau d'eau à l'appareil et au robinet.

1. Ouvrez le robinet.
2. Déverrouillez la gâchette du pistolet (figure I)
3. Appuyez sur la gâchette du pistolet
4. Allumez l'appareil (figure G)

Démarrage

Un fonctionnement à sec de plus de deux minutes endommage la pompe haute pression. Si l'appareil n'augmente pas en pression dans les deux minutes, éteignez-le et procédez comme indiqué au chapitre «Guide de dépannage».

Le pistolet est soumis à une force de recul lorsque vous l'ouvrez. Assurez-vous que vous avez une bonne assise et que vous tenez fermement le pistolet et la lance.

La buse de la lance a deux réglages principaux et se nettoie facilement (photo H).

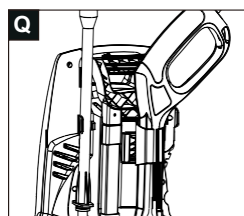
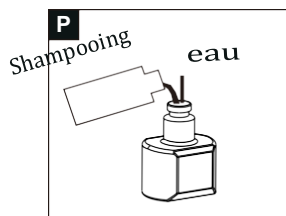
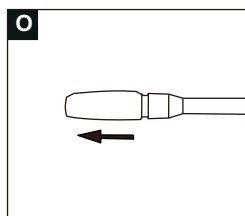

Attention

Avant le nettoyage, assurez-vous que le nettoyeur haute pression soit placé en toute sécurité sur un sol plat. Porter des lunettes et des vêtements de protection pendant le nettoyage. Remarque : si vous relâchez la gâchette du pistolet, l'appareil s'éteint à nouveau, et il reste en veille.

Nettoyage avec un détergent

Utilisez un détergent lors du nettoyage. Retirez le couvercle du bidon de détergent et versez-le dans le réservoir de détergent (figures E et P).

Remarque : L'appareil est sous basse pression lors de l'utilisation de détergent et du retrait de la lance de pulvérisation.

Relâchez la gâchette du pistolet, verrouillez-la, insérez la lance de pulvérisation dans le pistolet (photo F).

Fin du nettoyage

1. Fermez le robinet.
2. Appuyez sur la gâchette du pistolet pour libérer toute la pression et l'eau restantes dans le système.
3. Débranchez la fiche électrique.
4. Rangez le tuyau d'eau et le tuyau haute pression.

Nettoyage et entretien

Éteignez l'appareil et retirez la fiche de la prise murale avant tout travail d'entretien et de nettoyage. Avant des périodes de stockage prolongées, retirez le filtre (18) du réservoir de détergent et nettoyez-le à l'eau courante. Retirez le filtre du raccord d'eau et nettoyez-le à l'eau courante (figure J). Utilisez l'aiguille pour nettoyer les résidus (figure M). En hiver, veuillez ne pas mettre la machine à l'extérieur sans vidanger l'eau pour éviter de l'endommager. Mettez-la simplement dans une pièce à l'abri du gel.

Guide de dépannage

Panne	Cause	Solution
L'appareil ne fonctionne pas	<ol style="list-style-type: none">1. Il n'est pas branché2. La prise est défectueuse3. La rallonge est défectueuse4. La tension est incorrecte5. Il est éteint6. Un fusible est grillé	<ol style="list-style-type: none">1. Branchez l'appareil.2. Essayez une autre prise3. Essayez une autre rallonge4. Vérifiez correctement la tension5. Allumez l'appareil6. Remplacez le fusible.
La pompe s'arrête	Le manque d'eau élève la température	Vérifiez le débit d'eau
La pression est fluctuante	<ol style="list-style-type: none">1. La lance de pulvérisation est bouchée2. La pompe aspire de l'air3. Il y a des impuretés dans la pompe	<ol style="list-style-type: none">1. Nettoyez la buse avec l'aiguille2. Vérifiez que les tuyaux et les raccords soient étanches3. Contactez le vendeur
L'appareil n'atteint pas la pression de fonctionnement	<ol style="list-style-type: none">1. La lance est bouchée ou usée2. Manque d'eau3. Tuyau plié4. Filtre obstrué5. Tuyau bouché	<ol style="list-style-type: none">1. Nettoyez ou changez la lance de pulvérisation2. Vérifiez le débit d'arrivée d'eau3. Dépliez le tuyau4. Nettoyez le filtre5. Débouchez le tuyau
Le pistolet ne fonctionne pas	Le pistolet est verrouillé	Déverrouillez la sécurité du pistolet
L'appareil démarre et s'arrête souvent	<ol style="list-style-type: none">1. Soupape de sécurité usée2. Fuite de la pompe, du tuyau haute pression ou du pistolet	Contactez le centre technique le plus proche

L'appareil fuit

Une légère fuite de la pompe de l'appareil est normale. Si la fuite augmente, contactez le service client du fabricant.

Instruction de transport

Faites attention au poids de l'appareil pendant le déplacement. Placez l'appareil sur un sol plat. Tirez sur la tige télescopique (longueur max. 41 cm, figure D) pour déplacer l'appareil.

Stockage

1. Placez l'appareil sur un sol plat
 2. Débranchez le pistolet du tuyau haute pression
 3. Débranchez le tuyau haute pression de la sortie d'eau
 4. Placez le pistolet sur son support
 5. Enroulez le câble d'alimentation et le tuyau haute pression
- Veuillez ranger l'appareil correctement, surtout en hiver

Caractéristiques techniques

HWP5	Température de travail : 5 - 50 °C
Tension : AC 220 V	Poids: 7,6 kg
Puissance : 1700 W	Longueur: 29,4 cm
Pression max.: 12 Mpa	Largeur: 29,3 cm
Débit : 380 l / H	Hauteur: 54,8 cm
Pression max. du robinet: 0,4 Mpa	
Pression de travail : 8 Mpa	
Température de l'eau : 0 ~ 40 °C	

Schéma

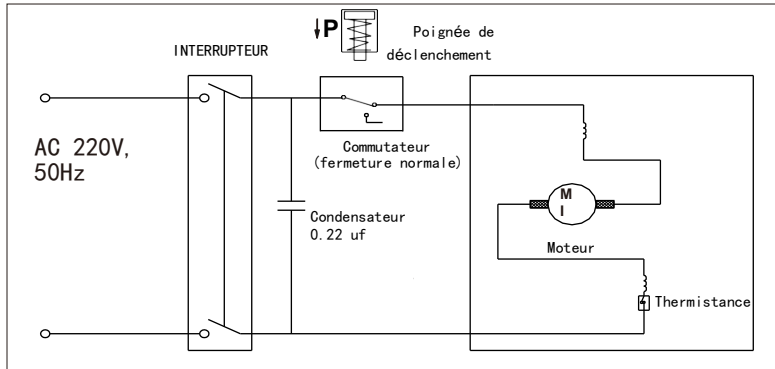

Adeva SAS / H.Koenig Europe - 8 rue Marc Seguin - 77290 Mitry
Mory - France www.hkoenig.com - sav@hkoenig.com -
contact@hkoenig.com - Tél: +33 1 64 67 00 05

DEUTSCH

Die Ersatzteile sind spezifisch für jedes Modell. Wir behalten uns das Recht vor, Änderungen vorzunehmen.

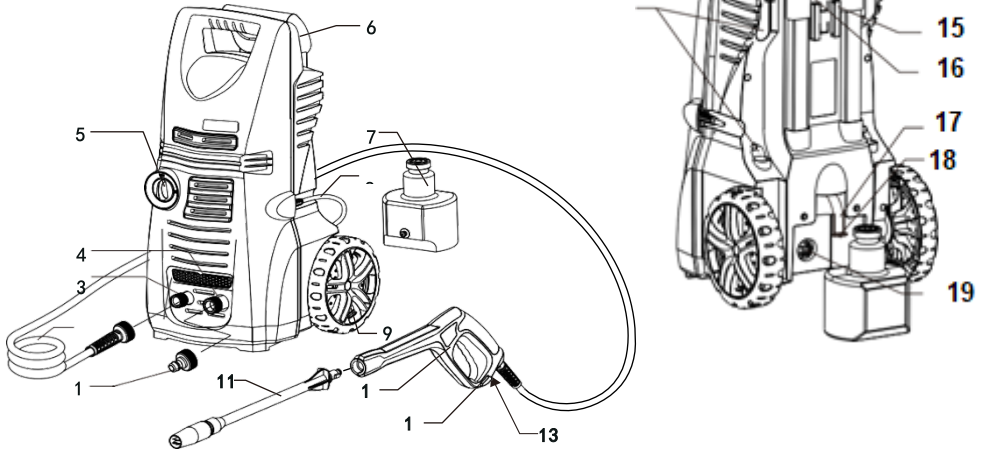

Beschreibung des Gerätes

- | | |
|-----------------------------|------------------------------------|
| 1. Wasseranschluss | 11. Sprühlanze |
| 2. Hochdruckschlauch | 12. Sicherheitssperre |
| 3. Wasserauslass | 13. Schlauchsperr |
| 4. Wassereinlass | 14. Auslöser-Griffhalter |
| 5. AN/AUS Schalter | 15. Auslöser-Griffauslöser |
| 6. Transportgriff | 16. Einziehbare Stange |
| 7. Reinigungsmittelbehälter | 17. Reinigungsmittel-Saugleitung |
| 8. Stromkabel | 18. Filter |
| 9. Räder | 19. Reinigungsmittel-Behältersperr |
| 10. Auslöser | 20. Sprühlanze-Halter |

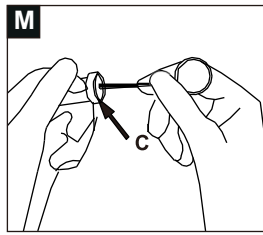
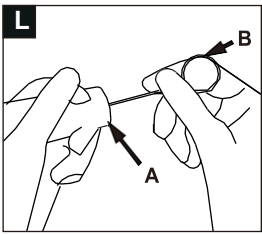
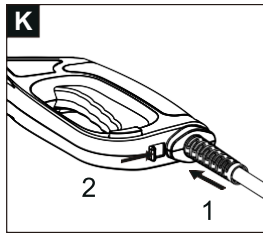
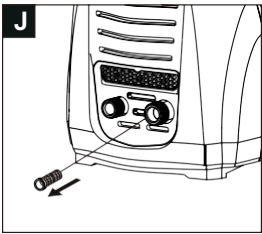
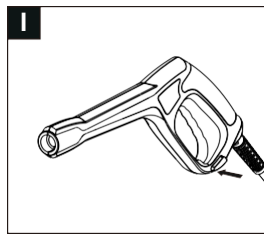
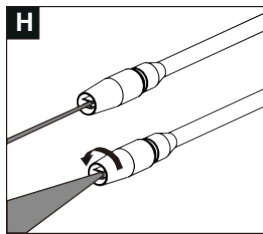
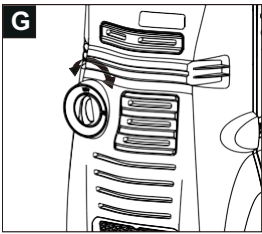
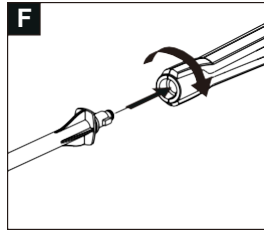
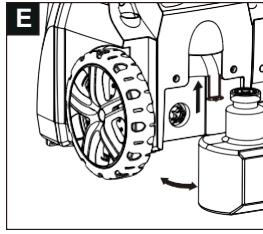
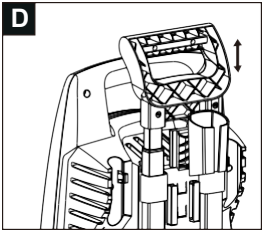
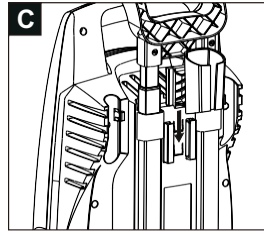
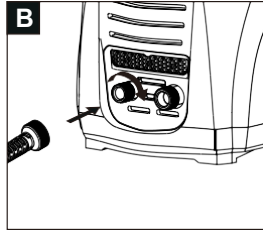
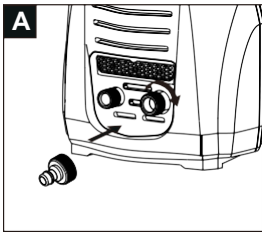

Allgemeine Anweisungen

Dieser Hochdruckreiniger ist nur für die Haushaltsnutzung geeignet:

1. um Autos, Motorräder, Wohnwagen, Fahrräder zu reinigen.
2. um Terrassen, Zäune, Gartenmauer, Gehwege, Einfahrten und Hausfassaden zu reinigen.
3. um Algen und Moos von Dächern, Mauerwerken und Regenrinnen zu entfernen.
4. um Gartenwerkzeuge und Maschinen, Möbel und Grill zu reinigen.
5. um Tiergehege und ihre Umgebung zu reinigen.

Mit dem Zubehör, Ersatzteilen und Reinigungsmitteln, die von der Fabrik zugelassen wurden. Bitte beachten Sie die mit den Reinigungsmitteln gelieferten Anweisungen.

 Das Verpackungsmaterial kann recycelt werden. Entsorgen Sie bitte die Verpackung nicht über den normalen Müll, sondern kümmern Sie

sich bitte um das ordnungsgemäße Recycling.

 Das alte Gerät beinhaltet wertvolle Stoffe, die wiederverwendet werden können. Kümmern Sie sich bitte um das ordnungsgemäße Recycling von alten Geräten. Bitte entsorgen Sie Ihre alten Geräte über entsprechende Sammelstellen.

Lesen Sie die Symbole und die Bedienungsanweisungen.

Gefahr: unmittelbare Gefahr, die zu schweren Verletzungen oder sogar zum Tod führen kann.

Warnung: mögliche gefährliche Situation, die zu schweren Verletzungen oder sogar zum Tod führen könnte.

Achtung: mögliche gefährliche Situation, die zu leichten Körperverletzungen und Sachschäden führen könnte.

Der Hochdruckreiniger darf nicht auf Personen, Tiere, funktionierende elektrische Geräte oder das Gerät selbst gerichtet werden. Schützen Sie das Gerät vor Frost

Sicherheitsanweisungen

Gefahr

1. Fassen Sie den Stecker und die Steckdose niemals mit feuchten Händen an.
2. Das Gerät darf nicht benutzt werden, wenn das Stromkabel oder wichtige Teile des Gerätes wie z.B. der Hochdruckschlauch, der Auslöser oder Sicherheitskomponenten beschädigt sind. Bitte lassen Sie diese von der autorisierten Reparaturfachkraft oder einem geschulten Elektriker unverzüglich ersetzen.
3. Das Gerät darf nicht in Bereichen benutzt werden, wo eine Explosionsgefahr vorhanden ist.
4. Der Hochdruckreiniger darf nicht auf andere Personen oder auf den Nutzer gerichtet werden, um Kleidung oder Schuhe zu reinigen.
5. Wenn das Gerät in Risikobereichen benutzt wird (z.B. Füllstationen), müssen alle in diesem Handbuch aufgelisteten

Sicherheitsmaßnahmen und Bedienungsanweisungen beachtet werden.

6. Benutzen Sie das Gerät niemals, um die Gegenstände zu reinigen, die gefährliche Stoffe beinhalten.

7. Autoreifen und Reifenventile können durch den Hochdruckreiniger beschädigt werden und demzufolge platzen. Das erste Anzeichen davon ist die Verfärbung des Reifens.

Beschädigte Autoreifen/ Reifenventile sind sehr gefährlich. Vergewissern Sie sich, dass Sie einen 30cm Abstand halten, wenn Sie diese mit dem Reiniger bearbeiten.

8. Explosionsgefahr. Sprühen Sie keine entflammaren Flüssigkeiten. Saugen Sie niemals Flüssigkeiten mit Lösungsmitteln und unverdünnten Säuren ein. Dies umfasst Benzin, Farbverdünner und Heizöl. Auf dieser Weise erzeugter Sprühnebel ist höchst entflammbar, explosiv und giftig. Benutzen Sie kein Azeton, keine unverdünnte Säure oder Lösungen, da

diese die Materialien beschädigen, aus welchen das Gerät besteht.

Warnung

1. Der Netzstecker und die Verbindung des Verlängerungskabels müssen wasserdicht sein und niemals in Wasser liegen.

2. Ungeeignete Verlängerungskabel können gefährlich sein. Benutzen Sie ausschließlich die Verlängerungskabel, die zu diesem Zweck genehmigt und mit ausreichenden Leistungsquerschnitten markiert wurden

1-10m: 1.5mm² 10-30m: 2.5mm²

Wickeln Sie elektrischen Kabel immer vollständig ab.

3. Hochdruckschläuche, Vorrichtungen und Kupplungen sind wichtig für die Sicherheit des Gerätes. Benutzen Sie ausschließlich die Hochdruckschläuche, Vorrichtungen und Kupplungen, die vom Hersteller empfohlen wurden.

4. Das Gerät ist nicht dafür geeignet, von Personen mit eingeschränkten physischen, sensorischen oder geistigen Fähigkeiten benutzt zu werden. Das Gerät darf nicht von Kindern oder Personen, die keine Anweisungen erhielten, benutzt werden. Kinder müssen beaufsichtigt werden, um sicherzustellen, dass sie mit dem Gerät nicht spielen.

5. Dieses Gerät kann von Personen mit eingeschränkten körperlichen, sensorischen oder geistigen Fähigkeiten oder mangelnder Erfahrung und Kenntnis benutzt werden, vorausgesetzt, dass sie beaufsichtigt oder in der sicheren Benutzung des Gerätes unterwiesen werden und die möglichen Gefahren vollständig verstehen.

Dieses Gerät darf von Kindern ab 8 Jahre benutzt werden, solange sie beaufsichtigt werden oder Anweisungen über eine sichere Nutzung des Gerätes erhalten haben und somit die damit

verbundenen Gefahren vollständig nachvollziehen können.

Die Reinigung und Wartung dürfen nicht von Kindern durchgeführt werden, es sei denn sie sind über 8 Jahre alt und werden von einem Erwachsenen beaufsichtigt.

Halten Sie das Gerät und sein Stromkabel außer Reichweite von Kindern unter 8 Jahren auf.

Bei der Nutzung des elektrischen Gerätes müssen

Sicherheitsvorkehrungen immer getroffen werden, um das Risiko eines Brandes, eines Stromschlages oder/und einer Verletzung im Falle eines Missbrauchs zu vermeiden.

Vergewissern Sie sich, dass der Spannungswert auf dem Typenschild mit der Hauptspannung Ihrer Einrichtung übereinstimmt.

Wenn dies nicht der Fall ist, kontaktieren Sie den Händler und schließen Sie das Gerät nicht an.

Lassen Sie das Gerät im Betrieb niemals unbeaufsichtigt.

Das Gerät darf nicht benutzt, wenn es fallen gelassen wurde, sichtbare Anzeichen einer Beschädigung aufweist oder eine Leckage hat. Halten Sie bitte diese Anleitung griffbereit und geben Sie diese an den künftigen Besitzer im Falle einer Übergabe des Gerätes weiter. Benutzen Sie das Gerät nicht, wenn das Stromkabel oder der Netzstecker beschädigt sind, wenn es nicht richtig funktioniert, beschädigt oder fallen gelassen wurde. Wenn das Stromkabel beschädigt ist, muss es von dem Hersteller, seinem Dienstleister oder einer qualifizierten Person ersetzt werden, um Gefahren zu vermeiden. Ihr Gerät ist nur für den Hausgebrauch bestimmt. Es ist nicht für die Verwendung in den folgenden Situationen vorgesehen, die nicht von der Garantie abgedeckt sind:

- in Personalküchen in Geschäften, Büros und anderen professionellen Umgebungen,
- in Landgasthöfen,
- von Gästen in Hotels, Motels und anderen Wohnumgebungen,
- in Bed-and-Breakfast-Umgebungen.

Achtung

1. Benutzen Sie das Gerät nicht, wenn die Personen in der Nahe keine Sicherheitsgeräte tragen.
2. Tragen Sie Schutzkleidung und Schutzbrille, um sich vor Rückspritzen von Wasser oder Dreck zu schützen.
3. Ermöglichen Sie die Stabilität des Gerätes, bevor Sie damit arbeiten, um Unfälle und Beschädigungen zu vermeiden. Die Stabilität des Gerätes ist gewährleistet, wenn es auf einer ebenen Fläche platziert ist.
4. Aus Sicherheitsgründen

empfehlen wir Ihnen, das Gerät nur über den Fehlerstrom-Schutzschalter (max. 30mA) zu bedienen.

5. Vergewissern Sie sich, dass das Stromkabel oder das Verlängerungskabel durch das Überfahren, Klemmen, Ziehen oder ähnliches nicht beschädigt sind. Schützen Sie das Stromkabel vor Hitze, Öl und scharfen Kanten.
6. Lassen Sie das Gerät im Betrieb niemals unbeaufsichtigt.

Bedienung

Spezielles Zubehör erweitert die Nutzungsmöglichkeiten Ihres Gerätes. Kontaktieren Sie den Händler für weitere Informationen. Beschreibung des Zubehörs vor der Bedienung.

1. Die Kupplung für den Wasseranschluss installieren (Abb. A) Schrauben Sie die Kupplung an den Wasseranschluss des Gerätes.

2. Den Hochdruckschlauch installieren (Abb. B. Abb. K)

Setzen Sie den Hochdruckschlauch in die Kupplung des Gerätes fest ein, er wird hörbar einrasten. Hinweis: vergewissern Sie sich, dass der Anschlussnippel korrekt angepasst ist. Überprüfen Sie eine sichere Verbindung, indem Sie an dem Hochdruckschlauch ziehen.

3. Die Speicherung der Auslöser-Pistole installieren (Abb. C).

Setzen Sie die Speicherung der Auslöser-Pistole ein und schieben Sie diese komplett herunter.

4. Die Sprühlanze installieren (Abb. F).

Schieben Sie die Sprühlanze in die Auslöser-Pistole und befestigen

Sie diese, indem Sie sie um 90 Grad drehen.

Wasserversorgung

Unreinheiten in Wasser können den Hochdruckreiniger und das Zubehör beschädigen. Alle Hochdruckreiniger (außer des Heißwassersystems) benutzen kaltes Wasser. Die passende Wassertemperatur beträgt 5°C bis 60°C.

Wasserversorgung von der Leitung

Für Anschlusswerte benutzen Sie einen faserverstärkten Wasserschlauch (nicht enthalten) mit einer standardisierten Kupplung, normalerweise beträgt die Länge 5m. Schließen Sie den Wasserschlauch an dem Gerät und an der Wasserversorgung.

1. Öffnen Sie den Wasserhahn.
2. Entsperren Sie den Hebel auf der Auslöserpistole.
3. Ziehen Sie am Hebel der Auslöserpistole.
4. Schalten Sie das Gerät an (Abb. G ON: offen OFF: geschlossen)

Starten

Wenn das Gerät länger als zwei Minuten trocken läuft, kann die Hochdruckpumpe beschädigt werden. Wenn das Gerät innerhalb von zwei Minuten keinen Druck aufbaut, schalten Sie es aus und gehen Sie, wie im Kapitel „Fehlersuche“ angegeben, vor.

Wenn Wasser entladen wird, kann gewisse Rückstoßkraft entstehen. Vergewissern Sie sich, dass Sie feststehen und dass Sie die Auslöserpistole und die Sprühlanze festhalten.

Die Sprühlanze verfügt über zwei Haupteinstellungen, Dampf und Lüfter für eine einfache Reinigung (Abb. H).

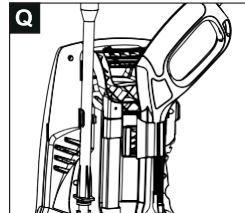
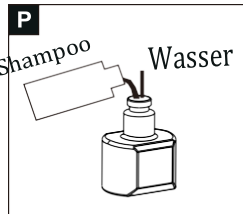
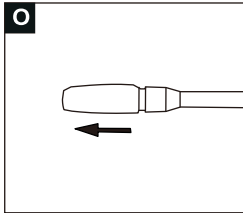

6

Achtung

Vor der Reinigung vergewissern Sie sich, dass der Hochdruckreiniger sicher auf einer ebenen Fläche platziert ist. Tragen Sie bitte während des Reinigungsvorgangs Schutzbrille und Schutzkleidung.

Hinweise: Lösen Sie den Hebel des Auslösers, das Gerät wird wieder ausgehen. Der Hochdruckreiniger bleibt im System.

Mit einem Reinigungsmittel arbeiten

Die Nutzung des Reinigungsmittels während der Reinigung. Entfernen Sie den Deckel der Reinigungsmittelflasche und drücken Sie die Flasche in den Reinigungsmittelbehälter (Abb. E).

Hinweis: das Gerät steht unter einem niedrigen Druck, wenn Sie Reinigungsmittel benutzen und die Sprühlanze herausziehen.

Lösen Sie den Hebel aus der Auslöserpistole, sperren Sie den Hebel auf der Auslöser-Pistole, setzen Sie die Sprühlanze in die Auslöserpistole, wenn Sie die Nutzung unterbrechen.

Hinweis: das Gerät steht unter einem niedrigen Druck, wenn Sie Reinigungsmittel benutzen und die Sprühlanze herausziehen.

Lösen Sie den Hebel aus der Auslöserpistole, sperren Sie den Hebel auf der Auslöserpistole, setzen Sie die Sprühlanze in die Auslöserpistole, wenn Sie die Nutzung unterbrechen (wie auf der Abb. Q)

Den Betrieb beenden

1. Den Wasserhahn schließen.
2. Drücken Sie auf den Hebel der Auslöserpistole, um den restlichen Druck und Wasser im System zu befreien.
3. Ziehen Sie den Stecker.
4. Lagern Sie den Wasserschlauch und den Hochdruckschlauch.

Wartung und Pflege

Schalten Sie das Gerät aus und ziehen Sie den Stecker vor jeder Wartung und Pflege. Wenn das Gerät für längere Zeit gelagert wird, entnehmen Sie den Filter (18) aus der Reinigungsmittelflasche und reinigen Sie diesen unter fließendem Wasser. Entnehmen Sie den Filter in dem Wasseranschluss und reinigen Sie diesen unter fließendem Wasser (Abb. J). Benutzen Sie eine Nadel, um die Rückstände zu entfernen (Abb. M).

In der Winterzeit stellen Sie die Maschine nicht draußen ab, ohne das Wasser abzulassen, um Beschädigungen der Maschine zu vermeiden. Lagern Sie das Gerät in einem Zimmer mit Frostschutz.

Fehlersuche

Symptome	Ursache	Empfohlene Lösung
Das Gerät funktioniert nicht	<ol style="list-style-type: none">1. Das Gerät ist nicht angeschlossen.2. Die Steckdose ist defekt.3. Das Verlängerungskabel ist defekt.4. Keine richtige Stromspannung.5. Der Schalter ist aus.6. Die Sicherung ist durchgebrannt.	<ol style="list-style-type: none">1. Schließen Sie das Gerät an.2. Benutzen Sie eine andere Steckdose.3. Benutzen Sie ein anderes Verlängerungskabel4. Überprüfen Sie die richtige Spannung.5. Machen Sie den Schalter an.6. Ersetzen Sie die Sicherung.
Die Pumpe geht nicht mehr	Der Wassermangel führt zu höher Temperatur.	Überprüfen Sie die Durchflussmenge -setzen Sie den Schlauch in die 10 Flasche ein (pro Minute)
Schwankender Druck	<ol style="list-style-type: none">1. Die Sprühlanze ist blockiert.2. Die Pumpe saugt Luft.3. Unreinheiten in der Pumpe.	<ol style="list-style-type: none">1. Reinigen Sie die Lanze mit einer Nadel.2. Überprüfen Sie, dass die Schläuche und Anschlüsse luftdicht sind.3. Kontaktieren Sie den Händler.

<p>Das Gerät erreicht den Betriebsdruck nicht</p>	<p>1. Die Sprühlanze ist blockiert oder abgenutzt. 2. Wassermangel 3. Der Schlauch ist geknickt. 4. Der Filter ist blockiert. 5. Der Schlauch ist blockiert.</p>	<p>1. Reinigen oder ersetzen Sie die Sprühlanze. 2. Überprüfen Sie den Eingangsdurchfluss. 3. Richten Sie den Schlauch aus. 4. Reinigen Sie den Filter. 5. Reinigen Sie den Schlauch.</p>
<p>Die Auslöserpistole kann nicht benutzt werden</p>	<p>Die Auslöserpistole ist gesperrt.</p>	<p>Entsperren Sie vorsichtig die Pistole.</p>
<p>Die Maschine startet und stoppt oft von allein.</p>	<p>1. Das Sicherheitsventil ist abgenutzt. 2. Die Pumpe, der Hochdruckschlauch, die Auslöserpistole sind undicht.</p>	<p>1. Kontaktieren Sie die nächstliegende Servicestelle. 2. Kontaktieren Sie die nächstliegende Servicestelle.</p>

Die Inhalte dieser Anleitung (einschließlich des Zubehöres) können verändert und erweitert werden.

Das Gerät ist undicht

Eine leichte Leckage aus der Gerätpumpe ist normal. Wenn die Leckage wächst, kontaktieren Sie einen autorisierten Kundendienst.

Transportanweisungen

Beachten Sie das Gewicht des Gerätes während des Transports. Platzieren Sie das Gerät auf einer ebenen Fläche. Ziehen Sie die Teleskopstange heraus (max. Länge 410mm, wie auf der Abb. D), um das Gerät zu bewegen.

Lagerung

1. Platzieren Sie das Gerät auf einer flachen Ebene.
 2. Trennen Sie den Auslöser von dem Hochdruckschlauch.
 3. Trennen Sie den Hochdruckschlauch von dem Auslass.
 4. Legen Sie den Auslöser in den Auslöser-Halter. 5. Wickeln Sie das Stromkabel und den Hochdruckschlauch auf.
- Bitte lagern Sie das Gerät ordnungsgemäß, besonders über Winterzeit.

Technische Spezifikationen

HWP5	Arbeitstemperatur: 5-50 °C
Spannung: AC 220V	Gewicht: 7.6Kg
Leistung: 1700W	Länge: 294mm
Höchstdruck : 12.0Mpa	Breite: 293mm
Durchfluss: 380L/H	Höhe: 548mm
Max.Leitungswasser : 0 .4Mpa	
Arbeitsdruck : 8.0Mpa	
Wassertemperatur : 0~ 40 °C	

Schematische Zeichnung

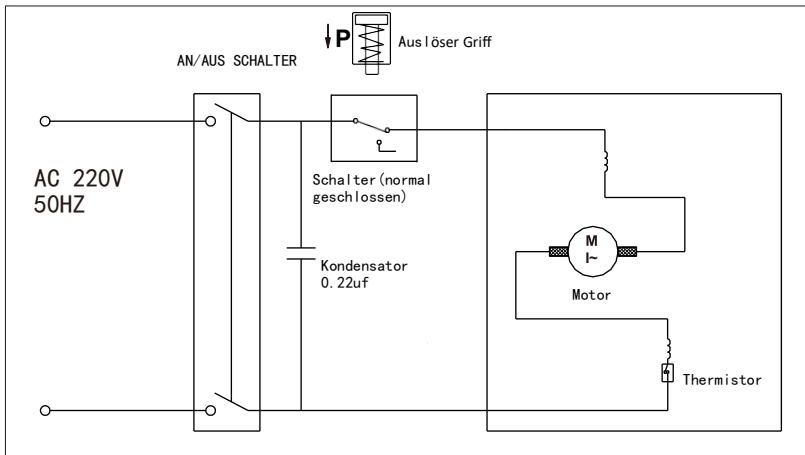

Adeva SAS / H.Koenig Europe - 8 rue Marc Seguin - 77290 Mitry
Mory - France www.hkoenig.com - sav@hkoenig.com -
contact@hkoenig.com - Tél: +33 1 64 67 00 05

NEDERLANDS

Losse onderdelen kunnen verschillen per model. Men houdt het recht tot verandering.

Illustratie van het apparaat

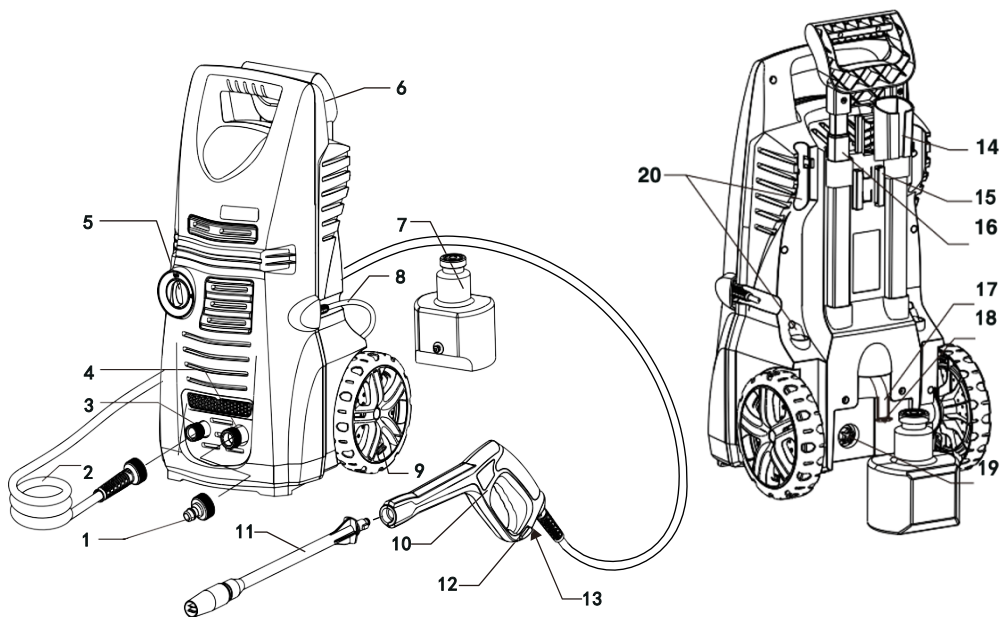

1. Aansluiting water
2. Hogedrukslang
3. Wateruitlaat
4. Waterinlaat
5. Schakelaar
6. Handgreep
7. Schoonmaakmiddel
8. Stroomkabel
9. Wielen
10. Pistool
11. Sproei-lans

12. Beveiliging
13. Slangvergending
14. Spuihouder
15. Vergrendeling
16. Uitschuifbare stang
17. Aanzuig middle
18. Filter
19. Vergrendeling schoonmaakmiddeltank
20. Sproei-lanshouder

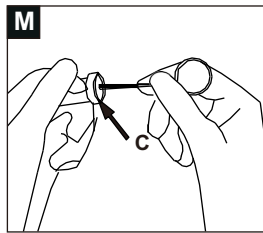
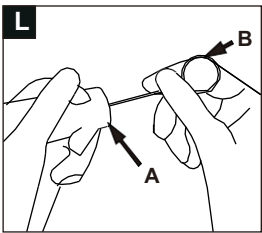
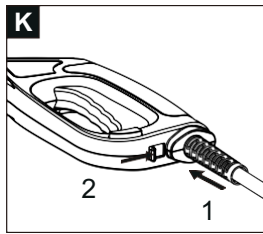
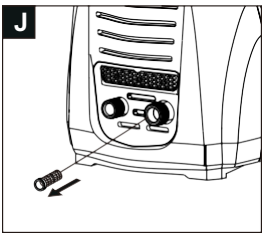
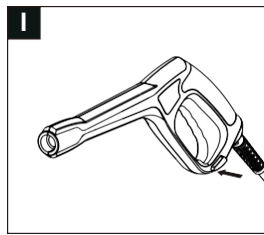
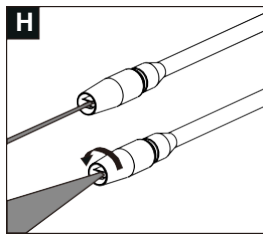
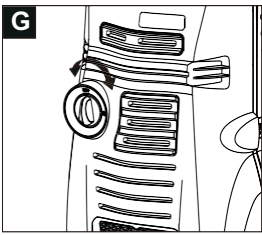
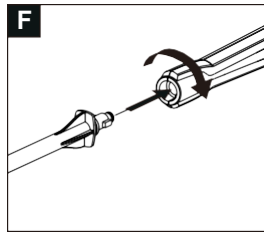
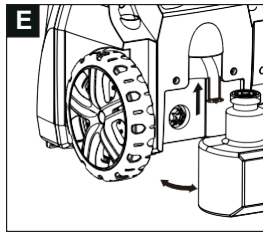
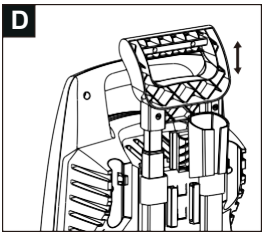
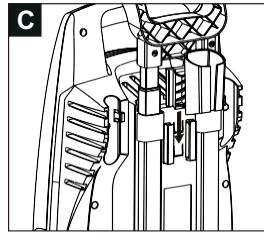
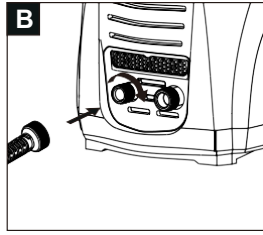
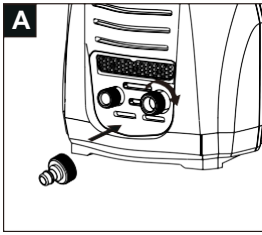



Algemene instructies

Deze hogedrukreiniger is ontworpen voor uitsluitend huishoudelijk gebruik:

1. Voor het schoonmaken van auto's, motoren, caravans en fietsen.
2. Voor het schoonmaken van patio's, tuinmuren, voetpaden, inritten en huisgevels, vooral handig bij een bestrate oprit.
3. Voor het verwijderen van mos van daken, stenen en afvoeren.
4. Voor het schoonmaken van tuingereedschap en -apparaten, -meubels en barbecues.
5. Voor het schoonmaken van dierenverblijven en de omgeving.

Met accessoires, losse onderdelen en schoonmaakmiddelen die goedgekeurd zijn door de fabriek. Volg de instructies die bij deze schoonmaakmiddelen zitten.

 Het verpakkingsmateriaal kan gerecycled worden. Doe het verpakkingsmateriaal niet bij het normale afval, maar voer het op de juiste manier af.

 Oude apparaten bevatten waardevolle materialen die gerecycled kunnen worden. Zorg alstublieft Dat oude apparaten juist worden gerecycled. Voer uw oude apparaten af bij de geschikte inzamelingspunten. Let op de symbolen in de gebruikershandleiding.

Gevaar: direct gevaar dat tot ernstige verwondingen en zelfs de dood kan leiden.

Waarschuwing: mogelijk gevaarlijke situatie die kan leiden tot ernstige verwondingen of zelfs de dood.

Waarschuwing: mogelijk gevaarlijke situatie die tot lichte verwondingen of schade aan eigendommen kan leiden.

De hogedrukreiniger mag niet direct worden gericht op personen, dieren, onder stroom staande apparatuur of op het apparaat zelf. Bescherm het apparaat tegen vorst.

Veiligheidsinstructies

Gevaar

1. Raak nooit de stekker of het stopcontact aan met vochtige handen.
2. Het apparaat mag niet gebruikt worden als de stroomkabel of belangrijke onderdelen van het apparaat , zoals hogedrukslangen, spuitlans of veiligheidsvoorzieningen, beschadigd zijn. Zorg dat dit meteen vervangen wordt door een gekwalificeerde monteur of bekwame elektricien.
3. Het apparaat mag niet gebruikt worden in omgevingen met een risico op explosies.
4. De hogedrukreiniger mag niet op andere personen worden gericht of op de gebruiker zelf om zichzelf, kleding of schoenen schoon te spuiten.
5. Als het apparaat in een gevaarlijke omgeving wordt gebruikt (zoals tankstations), moeten alle veiligheidsregels en gebruikersinstructies beschreven in deze handleiding worden opgevolgd.

6. Reinig met dit apparaat geen objecten die gevaarlijke stoffen bevatten.

7. Banden of ventielen van voertuigen kunnen beschadigd raken door de hogedrukreiniger. De eerste indicatie hiervoor is een verkleuring van de band. Beschadigde banden en ventielen zijn erg gevaarlijk. Zorg dat de afstand van minimaal 30 cm altijd opgevolgd wordt tijdens het gebruik van de reiniger.

8. Risico op explosie. Spuit niet met onbrandbare vloeistoffen. Gebruik geen vloeistoffen die oplosmiddelen of onverdunde zuren bevatten. Hieronder valt ook benzine, verfverdunner en stookolie. De spray die hiermee gemaakt zou worden, is erg ontvlambaar, explosief en giftig. Gebruik geen aceton, onverdunde zuren of oplosmiddelen omdat ze het materiaal van het apparaat kunnen beschadigen.

Waarschuwing

1. De stekker en verbinding met een verlengkabel dient waterdicht te zijn en mag nooit in water liggen.
2. Ongeschikte verlengkabels kunnen gevaarlijk zijn. Gebruik alleen verlengkabels die geschikt zijn voor buiten en zijn goedgekeurd voor dit gebruik en gelabeld zijn en voldoen aan de volgende afmetingen: 1- 10m: 1,5mm² 10-30m: 2,5mm²
3. Rol elektrische kabels altijd helemaal af.
4. Hogedruksslangen, aansluitpunten en koppelingen zijn belangrijk voor het veilig gebruik van het apparaat. Gebruik alleen hogedruksslangen, aansluitpunten en koppelingen die worden aanbevolen door de fabrikant.
5. Dit apparaat kan worden gebruikt door personen met verminderde fysieke, zintuiglijke of mentale vermogens of met gebrek aan ervaring of kennis, op voorwaarde dat zij onder toezicht staan of instructies hebben gekregen over het

veilige gebruik van het apparaat en dat zij de mogelijke gevaren volledig begrijpen.

6. De gebruiker moet het apparaat op de juiste manier gebruiken. Bij het gebruik van het apparaat dient men rekening te houden met de plaatselijke omstandigheden en opletten op andere mensen, vooral als er kinderen in de buurt zijn.

7. Dit apparaat mag gebruikt worden door kinderen van minimaal 8 jaar als er toezicht wordt gehouden en ze instructies hebben gehad over hoe ze het apparaat moeten gebruiken en ze de gevaren begrijpen.

8. Het schoonmaken en onderhoud mag niet worden uitgevoerd door kinderen tenzij ze 8 jaar of ouder zijn en er toezicht is.

9. Houd het apparaat en de stroomkabel uit de buurt van kinderen jonger dan 8 jaar.

10.- Bij het gebruik van elektrische apparaten moeten altijd de standaard veiligheidsinstructies worden

opgevolgd om de kans op vuur, elektrische schokken en/of verwondingen te voorkomen.

11. Controleer dat de aangegeven spanning op het typeplaatje overeenkomt met de spanning van uw spanningsbron. Als dit niet het geval is, neem dan contact op met de dealer en sluit het apparaat niet aan.

12. Laat het apparaat nooit onbeheerd achter tijdens gebruik.

13. Het apparaat mag niet gebruikt worden als het gevallen is, als er duidelijk zichtbare schade is of als het lekt.

14. Bewaar deze handleiding en geef het aan de toekomstige eigenaar als u het apparaat aan een ander geeft.

15. Niet het apparaat gebruiken als deze een beschadigde kabel of stekker heeft, als het niet goed werkt of beschadigd of gevallen is. Als de stroomkabel beschadigd is, moet het worden vervangen door de fabrikant, een servicemonteur of een gelijkwaardig gekwalificeerd persoon

om gevaren te vermijden.

16. Uw apparaat is uitsluitend ontworpen voor huishoudelijk gebruik. Het is niet bedoeld voor gebruik in de volgende situaties, die niet onder de garantie vallen:

- in personeelskeukens in winkels, kantoren en andere professionele omgevingen,
- in boerderijherbergen,
- door gasten in hotels, motels en andere residentiële omgevingen,
- in bed & breakfast-omgevingen.

Let op

1. Gebruik het apparaat niet als de personen in de buurt geen beschermende middelen dragen.
2. Draag beschermende kleding en een veiligheidsbril ter bescherming van terugspattend water en viezigheid.
3. Zorg dat het apparaat stabiel staat voordat u begint te werken om ongelukken en schade te voorkomen.

De stabiliteit van het apparaat wordt gegarandeerd als het wordt geplaatst op een vlakke ondergrond.

4. Voor veiligheidsredenen raden wij u aan het apparaat op een aardlekschakelaar (max. 30mA) aan te sluiten.

5. Controleer dat de stroomkabel en verlengkabel niet beschadigd kunnen worden door erover te lopen, erin te knijpen, te slepen of iets dergelijks. Bescherm de stroomkabel tegen bij hitte, olie en scherpe randen.

6. Nooit het apparaat onbeheerd achterlaten als deze in gebruik is.

Gebruik

Speciale accessoires vergroten de mogelijkheden van uw apparaat. Neem contact op met uw dealer voor meer informatie.

Volg de illustraties voordat u begint.

1. Plaats de aansluiting voor het water (afb A).

Schroef de aansluiting voor het water op het apparaat.

2. Plaats de hogedrukslang (afb B afb K). de hogedrukslang stevig aan op de aansluiting van het apparaat, u zult een klik horen.

Opmerking: zorg dat de aansluitnippel correct is uitgelijnd.

Controleer de goede verbinding door aan de hogedrukslang te trekken.

5. Plaats de tank op de spuitlans (afb C).

Druk de tank van de spuitlans helemaal naar beneden.

6. Plaats de spuitlans (afb F).

Druk de spuitlans in het spuitpistool en zet deze vast door hem 90 graden te draaien.

Watertoevoer

Onzuiverheden in het water kunnen schade veroorzaken aan de hogedrukpomp en accessoires. Alle hogedrukreinigers (op warmwatersystemen na) gebruiken koud water. De geschikte watertemperatuur is 5°C tot 60°C

Watertoevoer van de waterleiding

Volg de regelgeving van de waterleverancier.

Om de boel aan te sluiten dient u een versterkte waterslang te gebruiken (niet inbegrepen) met een standaard aansluiting, de normale lengte is 5 meter om met de waterslang het apparaat en de watertoevoer te verbinden.

5. Draai de waterkraan open

6. Ontgrendel het spuitpistool. 3. Trek aan de hendel op het spuitpistool

4. Schakel het apparaat in (afb G ON: aan OFF: uit)

Opstarten

Als het apparaat langer dan twee minuten zonder water draait, beschadigt dat de hogedrukpomp. Als het apparaat binnen twee minuten geen druk opbouwt, schakel deze dan uit en volg de instructies in het hoofdstuk "Probleemoplossing".

Het spuitpistool zal een terugslag geven als deze wordt ingeschakeld. Zorg dat u stevig staat en het spuitpistool en de spuitlans stevig vasthoudt.

De spuitlans heeft twee standen voor de waterstroom om mee schoon te maken (afb H).

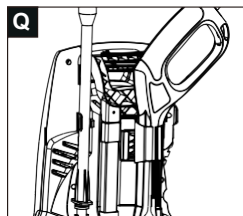
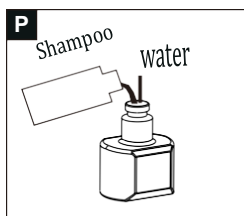
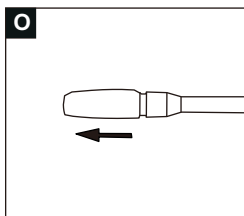

Waarschuwing

Voor het schoonmaken dient u te zorgen dat de hogedrukreiniger veilig op een vlakke ondergrond is geplaatst. Draai een veiligheidsbril en beschermende kleding tijdens het schoonmaken. Opmerkingen: Laat de hendel van het spuitpistool los en het apparaat stopt. Er blijft water onder hoge druk in het systeem zitten.

Werken met schoonmaakmiddel

Gebruik schoonmaakmiddel bij het schoonmaken. Verwijder de dop van de fles schoonmaakmiddel en druk de fles erin (afb E).

Opmerkingen: Het apparaat is onder lichte druk bij gebruik van schoonmaakmiddel en bij de spuitlans.

Ontgrendel het spuitpistool, zet de hendel van het pistool vast en plaats de

spuitlans in het spuitpistool als het proces onderbroken is.

Opmerkingen: Het apparaat is onder lichte druk bij gebruik van schoonmaakmiddel en bij de spuitlans.

Ontgrendel de hendel van het spuitpistool, zet de hendel van het spuitpistool vast, plaats de spuitlans in het spuitpistool als het proces is onderbroken. (Zoals in afb Q)

Gebruik beëindigen

1. Draai de kraan dicht.
2. Druk de hendel van het spuitpistool in om de resterende druk en water in het systeem te verwijderen.
3. Trek de stekker uit het stopcontact.
4. Sla de waterslang en de hogedrukslang op.

Onderhoud

Schakel het apparaat uit en haal de stekker uit het stopcontact voordat u onderhoud uitvoert. Indien het apparaat langere tijd niet gebruikt wordt, dient het het filter (18) in de fles met schoonmaakmiddel te halen en te wassen onder stromend water. Haal het filter uit de wateraansluiting en maak deze schoon onder stromend water (afb J). Gebruik een naald om resten te verwijderen (afb M).

Zet het apparaat in de winter niet buiten zonder eerst het water eruit te laten lopen om schade aan het apparaat te voorkomen. Zet het in een ruimte waar het niet vriest

Probleemoplossing

Symptoom	Oorzaak	Aanbevolen actie
Het apparaat doet het niet	1.De stekker zit niet in het stopcontact 2.Kapot stopcontact 3. Kapotte verlengkabel 4.Onvoldoende spanning 5.De schakelaar staat uit 6.De stop is gesprongen.	1. Doe stekker in stopcontact 2.Probeer ander stopcontact 3. Probeer andere kabel 4. Controleer de spanning. 5. Schakel in 6. Vervang stop
Pomp functioneert niet meer	Een watertekort leidt tot hoge temperatuur	Controleer waterstroom -Er moeten 10 flessen per minuut gevuld worden
Wisselvallige druk	1.Spuitlans geblokkeerd 2.De pomp zuigt lucht aan 3.Vuil in de pomp	1.Maak schoon met naald 2.Controleer dat slangen en verbindingen luchtdicht zijn 3.Neem contact op met de dealer
Het apparaat bereikt de juiste druk niet	1.Spuitlans verstopt of versleten 2.Tekort aan water 3. Geknikte slang 4. Filter verstopt 5.Slang verstopt	1.Maak de spuitlans schoon of vervang deze 2.Controleer de toevoer 3.Haal de knik eruit 4.Maak het filter schoon 5.Maak de slang schoon
Het spuitpistool werkt niet	Het spuitpistool is verstopt	Haal de vergrendeling eraf
Het apparaat start en stopt vaak uit zichzelf	1. Veiligheidsklep versleten 2.Pomp, hogedrukslang of spuitpistool lekt	1.Neem contact op met een reparatiepunt 2.Neem contact op met een reparatiepunt

De inhoud van deze gebruikershandleiding (en de accessoires) zijn aan verandering onderhevig en dit is toegestaan

Het apparaat lekt

Lichte lekkage bij de pomp van het apparaat is normaal. Als de lekkage erger wordt, dient u contact op te nemen met de gekwalificeerde klantenservice.

Transportinstructies

Let op het gewicht van het apparaat. Plaats het op een vlakke ondergrond. Trek de telescopische buis (max. lengte 410 mm als afb D) uit om het te verplaatsen.

Opslag

1. Plaats het apparaat op een vlakke ondergrond
2. Verwijder het spuitpistool van de hogedrukslang
3. Verwijder de hogedrukslang van de uitgang
4. Plaats het spuitpistool in het spuitpistoolhouder
5. Rol de stroomkabel en hogedrukslang op Plaats het apparaat zorgvuldig op, vooral in de winter

Technische specificaties

HWP5	Werktemperatuur : 5- 50 °C
Spanning : AC 220V	Gewicht : 7,6Kg
Vermogen : 1700W	Lengte : 294mm
Max. druk : 12,0 Mpa	Breedte : 293mm
Stroomsnelheid : 380L/H	Hoogte : 548mm
Max.kraanwater : 0,4Mpa	
Werkdruk : 8,0 Mpa	
Watertemperatuur : 0~ 40 °C	

Schematische tekening

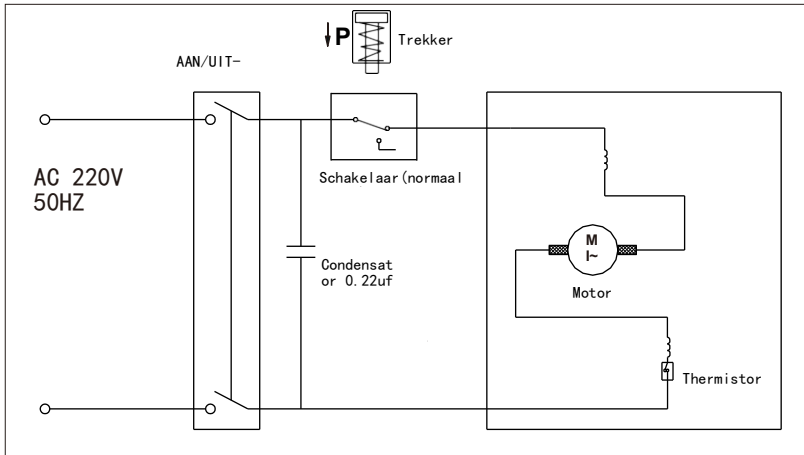

Adeva SAS / H.Koenig Europe - 8 rue Marc Seguin - 77290 Mitry Mory - France
www.hkoenig.com - sav@hkoenig.com - contact@hkoenig.com - Tél: +33 1 64 67 00 05

ESPAÑOL

DESCRIPCIÓN DEL LIMPIADOR

Las piezas de repuesto son específicas para cada modelo. Queda reservado el derecho a realizar modificaciones.

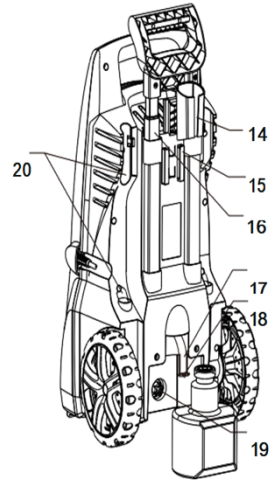
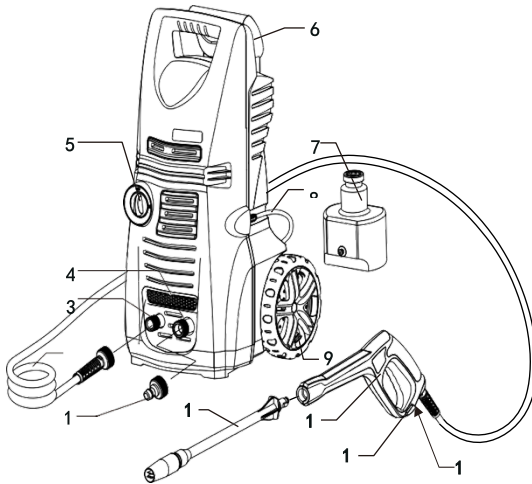

1. Conector de suministro de agua
2. Manguera de alta presión
3. Salida de agua
4. Entrada de agua
5. Interruptor de Encendido/Apagado
6. Asa de transporte
7. Tanque para detergente
8. Cable de alimentación
9. Ruedas
10. Pistola de gatillo

11. Lanza pulverizadora
12. Cerradura de seguridad
13. Bloqueo de la manguera
14. Soporte para la pistola
15. Bloqueo de la pistola
16. Varilla retráctil
17. Tubo de succión de detergente
18. Filtro
19. Bloqueo del tanque de detergente
20. Soporte para la lanza

INSTRUCCIONES GENERALES

Esta limpiadora de alta presión está diseñada solo para uso doméstico:

1. Para limpiar coches, motos, caravanas y bicicletas.
2. Para limpiar patios, cercas, muros de jardines, caminos, entradas para vehículos y fachadas de casas, particularmente útil para limpiar entradas bloqueadas.
3. Para eliminar algas y musgo de tejados, albañilería y canalones.
4. Para limpiar herramientas y maquinaria de jardín, muebles y barbacoas.
5. Para higienizar los corrales de animales y sus alrededores.

Con accesorios, repuestos y detergentes aprobados por el fabricante. Siga las instrucciones proporcionadas con los detergentes.



El material de embalaje se puede reciclar. Para eliminar el material de embalaje no lo coloque en la basura normal, haga los arreglos necesarios para su reciclaje adecuado.

 Los electrodomésticos viejos contienen materiales valiosos que se pueden reciclar. Deseche sus electrodomésticos viejos utilizando sistemas de recolección adecuados. Significado de los símbolos en este manual de instrucciones:

Peligro: peligro inmediato que puede provocar lesiones graves o incluso la muerte.

Advertencia: posible situación peligrosa que podría provocar lesiones graves o incluso la muerte. **Precaución:** posible situación peligrosa que podría provocar lesiones leves a personas o daños al equipo.

La limpiadora de alta presión no debe ser dirigida a personas, animales, equipos eléctricos activos o al propio aparato. Proteja el aparato de las bajas temperaturas.

MEDIDAS DE SEGURIDAD

Peligro

1. Nunca toque el enchufe y la toma de corriente con las manos mojadas.
2. El aparato no debe utilizarse si el cable de alimentación o partes importantes, por ejemplo, las mangueras de alta presión, el gatillo o los dispositivos de seguridad están dañados. Las reparaciones deben ser realizadas por un agente de servicio o una persona debidamente calificada de acuerdo con las normas de seguridad pertinentes.
3. No utilice la lavadora en áreas donde exista riesgo de explosión.
4. La lavadora de alta presión no debe dirigirse a otras personas, ni a sí mismo para limpiar la ropa o el calzado.
5. Si el aparato se utiliza en áreas peligrosas (por ejemplo, estaciones de servicio), deben seguirse todas las disposiciones de seguridad e instrucciones de funcionamiento detalladas en este manual.
6. No utilice nunca el aparato para limpiar objetos que contengan sustancias peligrosas.

7. Los neumáticos del vehículo o las válvulas de los neumáticos son susceptibles de dañarse con la limpiadora de alta presión y pueden explotar. El primer indicio de esto es una decoloración del neumático. Los neumáticos/válvulas de los neumáticos dañados son muy peligrosos. Asegúrese de respetar una distancia de al menos 30 cm al hacer uso de la limpiadora.

8. Riesgo de explosión. No rocíe líquidos inflamables. Nunca aspire líquidos que contengan solventes o ácidos sin diluir. Esto incluye gasolina, disolvente de pintura y aceite de calefacción. La niebla de pulverización generada es altamente inflamable, explosiva y venenosa. No utilice acetona, ácidos sin diluir, ni disolventes, ya que pueden dañar los materiales con los que está fabricado el aparato.

Advertencia

1. El enchufe y el conector de acoplamiento del cable de extensión deben ser estancos y nunca deben sumergirse en agua.

Esta lavadora puede ser usada por niños mayores de 8 años, siempre que sean supervisados o hayan sido debidamente instruidos en el uso del aparato de forma segura y entienden los peligros involucrados.

La limpieza y el mantenimiento no deben ser realizados por niños a menos que sean mayores de 8 años de edad y estén supervisados por un adulto.

Mantenga el aparato y su cable de alimentación fuera del alcance de los niños menores de 8 años.

Al usar equipos eléctricos, siempre tome las precauciones de seguridad para evitar riesgos de incendio, descargas eléctricas y/o lesiones personales.

Asegúrese de que la tensión nominal de la placa de características corresponda con la tensión principal de su hogar. Si este no es el caso, póngase en contacto con el distribuidor y no conecte el aparato.

Nunca deje el aparato desatendido mientras esté en funcionamiento.

El aparato no debe utilizarse si se ha caído, si se ven signos evidentes de daños o si tiene fugas.

Tenga este documento a mano y entréguelo al futuro propietario en caso de transferencia.

No opere este aparato si tiene el cable o enchufe dañados, si no funciona correctamente o si se ha caído. Si el cable de alimentación está dañado, debe ser reemplazado por el fabricante, su agente de servicios o una persona igualmente calificada.

2. Los cables de extensión inadecuados pueden ser peligrosos. Utilice únicamente cables de extensión que hayan sido aprobados para este propósito y etiquetados con una sección de cable suficiente: 1-10 m: 1,5 mm² 10-30 m: 2,5 mm².

3. Desenrolle completamente los cables eléctricos.

4. Las mangueras de alta presión, los accesorios y los acoplamientos son importantes para la seguridad del aparato. Utilice únicamente mangueras de alta presión, accesorios y acoplamientos recomendados por el fabricante.

5. Este aparato puede ser utilizado por personas con capacidades físicas, sensoriales o mentales reducidas o con falta de experiencia o conocimientos, siempre que sean supervisadas o instruidas en el uso seguro del aparato y que entiendan perfectamente los peligros potenciales.

6. El operador debe utilizar el aparato correctamente. Cuando trabaje con el aparato, debe tener en cuenta las condiciones locales y prestar el debido cuidado y atención a otras personas, en particular a los niños que estén cerca.

7. Su aparato ha sido diseñado únicamente para uso doméstico. No ha sido diseñado para ser utilizado en las siguientes situaciones que no están cubiertas por la garantía:

- en áreas de cocina para el personal en

tiendas, oficinas y otros entornos
profesionales,

- en albergues agrícolas,

- en hoteles, moteles y otros entornos
residenciales,

- en entornos de tipo bed and breakfast.

8.

Precaución

1. No utilice la limpiadora cerca de personas que no llevan protección de seguridad.



2. Usar ropa protectora y gafas de seguridad para protegerse contra salpicaduras que contengan agua o suciedad.



3. Cree estabilidad antes de realizar cualquier trabajo con el aparato para evitar accidentes o daños. La estabilidad del aparato está garantizada cuando se coloca sobre una superficie plana.

4. Por razones de seguridad, le recomendamos que utilice el aparato únicamente mediante un disyuntor de fuga a tierra (máx. 30 mA).

5. Asegúrese de que el cable de alimentación o los cables de extensión no se dañen al atropellar, pellizcar, arrastrar o algo similar. Proteja el cable de alimentación del calor, el aceite y los bordes afilados.

6. Nunca deje el aparato desatendido cuando esté en funcionamiento.

FUNCIONAMIENTO

Los accesorios especiales amplían las posibilidades de uso de su aparato. Póngase en contacto con el distribuidor para obtener más información.

Antes de comenzar revise las ilustraciones de los accesorios en las páginas anteriores.

1. Instale el conector de suministro de agua (imagen A).

Atorníllelo a la salida de agua del aparato.

2. Instale la manguera de alta presión (imagen B, imagen K).

Inserte la manguera de alta presión firmemente en el conector, se bloqueará de forma audible. Nota: asegúrese de que la boquilla de conexión esté alineada correctamente. Compruebe la conexión tirando de la manguera de alta presión.

3. Instale la pistola de gatillo (imagen C).

Inserte la pistola de gatillo y empuje hacia abajo hasta el final.

4. Instale la lanza pulverizadora (imagen F).

Empuje la lanza pulverizadora en la pistola de gatillo y fíjela girándola 90 grados.

Suministro de agua

Las impurezas en el agua pueden dañar el aparato y los accesorios. Todas las lavadoras de alta presión (excepto las de sistema de agua caliente) utilizan agua fría. La temperatura adecuada del agua es de 5 °C a 60 °C.

Suministro de agua de la red

Observe las regulaciones de suministro de agua.

Use una manguera de agua reforzada con fibra (no incluida) con un acoplamiento estándar, normalmente la longitud debe ser de 5 m, conecte la manguera de agua al aparato y al suministro de agua.

1. Abra el grifo de agua
2. Desbloquee la pistola de gatillo
3. Tire de la palanca de la pistola de gatillo
4. Encienda el aparato (imagen G, ON: abierto OFF: cerrado)

Puesta en marcha

Los arranques en seco que duren más de dos minutos provocan daños en la limpiadora de alta presión. Si el aparato no acumula presión en dos minutos, apáguelo y proceda como se indica en el Capítulo “Solución de problemas”.

La pistola de gatillo está sujeta a una fuerza de retroceso cuando enciende la limpiadora. Asegúrese de tener una base firme y también de sostener el gatillo y la lanza con firmeza.

La lanza pulverizadora tiene dos ajustes principales, flujo y ventilador para facilitar la limpieza (imagen H).

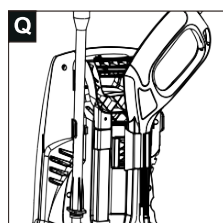
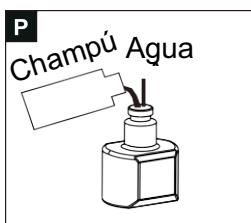
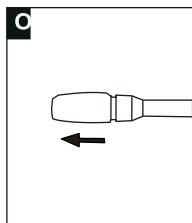

Precaución

Antes de limpiar, asegúrese de que la limpiadora de alta presión esté colocada de forma segura en un suelo nivelado. Use gafas protectoras y ropa protectora durante el proceso de limpieza. Notas: Cuando suelte la palanca del gatillo, el dispositivo se apagará nuevamente.

Uso de detergente

Use detergente al limpiar. Quite la tapa del tanque de detergente y coloque el detergente (imagen E).

Notas: El aparato está a baja presión cuando se usa detergente y la lanza pulverizadora.

Suelte la palanca de la pistola de gatillo, bloquee la palanca de la pistola de gatillo, inserte el

rocíe la lanza en la pistola de gatillo cuando interrumpa la operación.

Notas: El dispositivo está a baja presión cuando se usa detergente con la lanza rociadora.

Suelte la palanca de la pistola de gatillo, bloquee la palanca de la pistola de gatillo, inserte la lanza pulverizadora en la pistola de gatillo cuando finalice la operación (imagen Q).

Finalizar operación

1. Apague el grifo.
2. Presione la palanca del gatillo para liberar la presión y el agua restantes en el sistema.
3. Retire el enchufe del tomacorriente.
4. Guarde la manguera de agua y la manguera de alta presión.

MANTENIMIENTO Y CUIDADOS

Apague el aparato y retire el enchufe de la corriente antes de cualquier trabajo de cuidado y mantenimiento. Antes de períodos de almacenamiento prolongados, saque el filtro (18) del tanque de detergente y límpielo con agua corriente. Saque el filtro de la conexión de agua y límpielo con agua corriente (imagen J). Utilice la aguja para limpiar el residuo (foto M).

En invierno, no coloque el aparato en el exterior sin drenar el agua para evitar daños. Guárdelo en una habitación con prevención de heladas.

Problemas	Posibles causas	Solución
El aparato no está funcionando.	<ol style="list-style-type: none">1. Limpiadora no enchufada2. Tomacorriente defectuoso3. Cable de extensión defectuoso4. Tensión de red incorrecta5. Limpiadora apagada6. Fusible fundido.	<ol style="list-style-type: none">1. Enchufe la limpiadora2. Pruebe con otro tomacorriente3. Pruebe con otro cable de extensión4. Verifique el voltaje5. Encienda el interruptor6. Reemplace el fusible

<p>La bomba paró de funcionar</p>	<p>La falta de agua conduce a una temperatura alta.</p>	<p>Compruebe la cantidad de agua</p> <ul style="list-style-type: none"> - ponga la manguera en la botella de 10 (por minuto)
<p>Presión fluctuante</p>	<ol style="list-style-type: none"> 1. Lanza pulverizadora bloqueada 2. La bomba está aspirando aire 3. Impurezas en la bomba. 	<ol style="list-style-type: none"> 1. Use la aguja para limpiar la lanza 2. Compruebe que las mangueras y las conexiones sean herméticas. 3. Póngase en contacto con el distribuidor.
<p>El aparato no alcanza la presión normal de funcionamiento</p>	<ol style="list-style-type: none"> 1. Lanza pulverizadora bloqueada o gastada 2. Falta de agua 3. Manguera torcida 4. Filtro bloqueado 5. Manguera bloqueada. 	<ol style="list-style-type: none"> 1. Limpiar o cambiar la lanza pulverizadora 2. Verifique entrada de agua 3. Enderece la manguera 4. Limpie el filtro 5. Limpie la manguera.
<p>No puedo usar la pistola con gatillo</p>	<p>La pistola con gatillo está bloqueada.</p>	<p>Desbloquee la seguridad de la pistola con gatillo.</p>
<p>La lavadora arranca y se detiene a menudo por sí sola</p>	<ol style="list-style-type: none"> 1. Válvula de seguridad desgastada 2. La Bomba, la manguera de alta presión o la pistola de gatillo tienen fugas. 	<ol style="list-style-type: none"> 1. Comuníquese con el centro de servicio más cercano 2. Comuníquese con el centro de servicio más cercano

SOLUCIÓN DE PROBLEMAS

El contenido de este manual de instrucciones (incluyendo accesorios) se mantiene con los derechos finales de modificación y explicación.

El aparato tiene una fuga

Es normal una pequeña fuga de la bomba del aparato. Si la fuga aumenta, contrate al servicio técnico autorizado.

Instrucciones para transporte

Tenga cuidado con el peso del aparato durante el movimiento. Coloque el aparato en un suelo nivelado. Extraiga el asa de transporte (longitud máxima 410 mm, como imagen D) para mover el aparato.

ALMAZENAMIENTO

1. Coloque el aparato sobre un suelo nivelado
2. Desconecte la pistola de gatillo y la manguera de alta presión
3. Desconecte la manguera de alta presión de la salida de agua
4. Ponga la pistola de gatillo en el soporte correspondiente
5. Enrolle el cable de alimentación y la manguera de alta presión.

Guarde la lavadora correctamente, especialmente durante el invierno.

ESPECIFICACIONES TÉCNICAS

Voltaje: AC 220 V	Temperatura de trabajo: 5 ~ 50 °C
Potencia: 1700 W	Peso: 7.6 kg
Presión Máxima: 12.0 Mpa	Longitud: 294 mm
Flujo de agua: 380 L/H	Ancho: 293 mm
Agua del grifo máxima: 0.4 Mpa	Altura: 548 mm
Presión de trabajo: 8.0 Mpa	
Temperatura del agua: 0 ~ 40 °C	

DIBUJO ESQUEMÁTICO

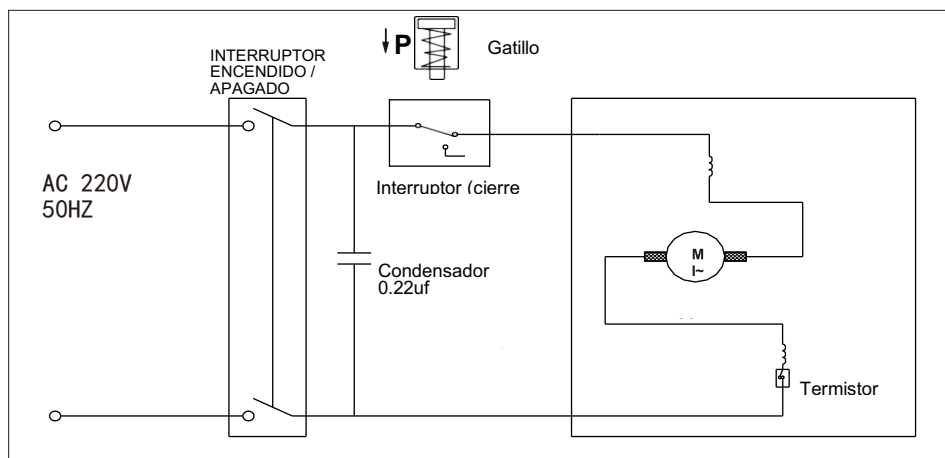

Adeva SAS / H.Koenig Europe - 8 rue Marc Seguin - 77290 Mitry
Mory - France www.hkoenig.com - sav@hkoenig.com -
contact@hkoenig.com - Tél: +33 1 64 67 00 05

ITALIANO

I ricambi dipendono modello specifico. L'azienda produttrice si riserva il diritto di modifica.

Illustrazione dell'apparecchio

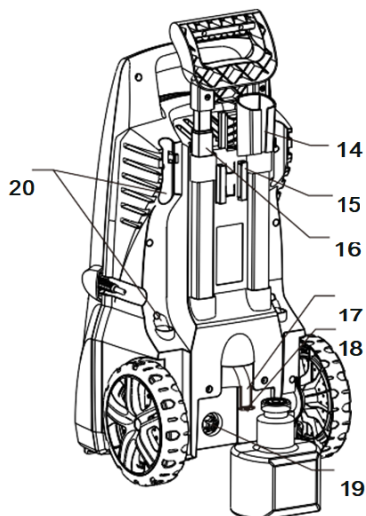
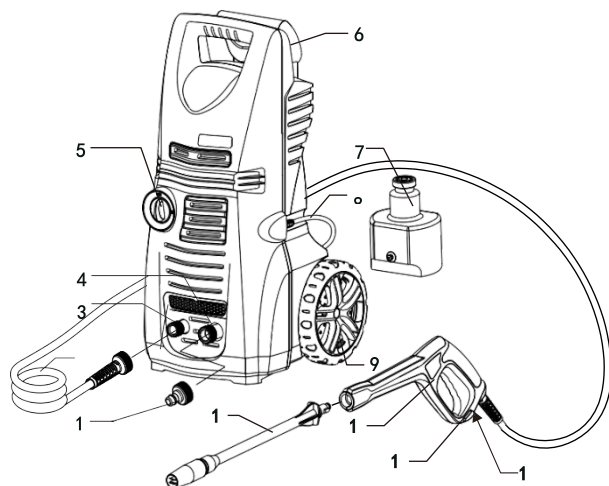

1. Connettore acqua
2. Tubo ad alta pressione
3. Presa acqua
4. Ingresso acqua
5. Interrutt ON/ OFF
6. Maniglia di trasporto
7. Serbatoio detergente
8. Cavo di alimentazione
9. Ruote
10. Grilletto pistola
11. Lancia di spruzzo
12. Blocco di sicurezza
13. Blocco tubo
14. supporto maniglia grilletto
15. Gancio maniglia grilletto
16. asta estraibile
17. Tubo aspirazione detergente
18. Filtro
19. Blocco serbatoio detergente
20. Fermo Lancia a spruzzo

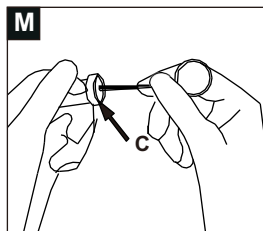
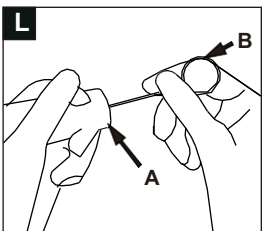
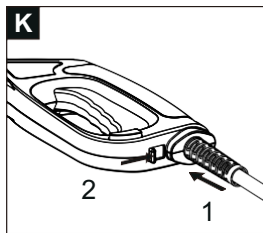
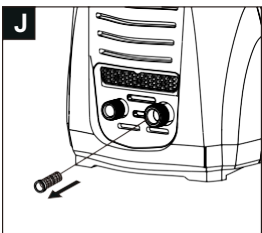
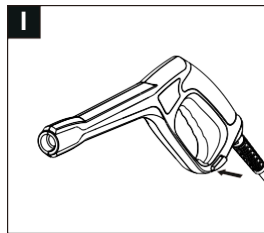
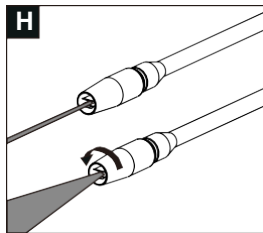
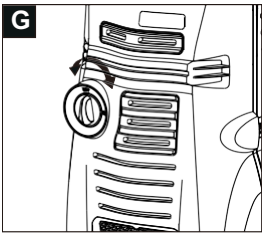
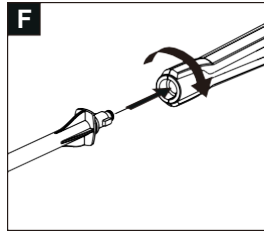
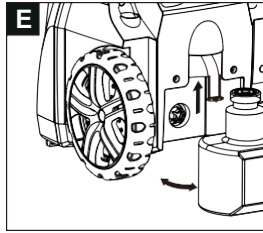
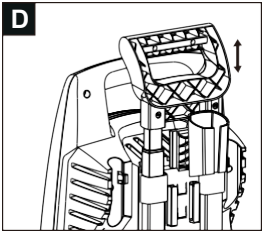
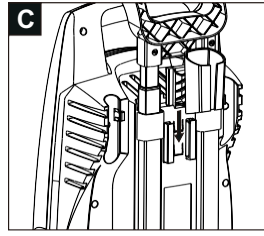
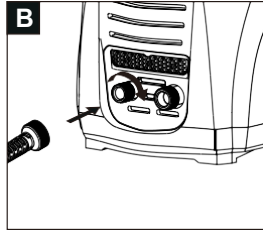
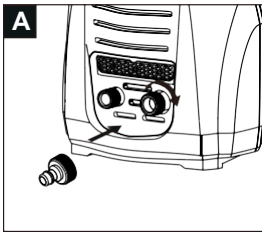

Istruzioni generali

1. Questa idropulitrice è progettata esclusivamente per uso domestico:
2. per pulire auto, moto, roulotte, biciclette.
3. per la pulizia di patii, recinzioni, muri di giardini, vialetti, facciate di case, particolarmente utile per la pulizia di vialetti bloccati.
4. per rimuovere alghe e muschi da tetti, murature e grondaie.
5. per pulire attrezzi e macchinari da giardino, mobili e barbecue.
6. per pulire igienicamente i recinti degli animali e la loro area circostante.

Con accessori, parti di ricambio e detersivi approvati dalla fabbrica. Attenersi alle istruzioni fornite con i detersivi stessi

Il materiale di imballaggio può essere riciclato. Si prega di non gettare l'imballaggio tra i rifiuti ordinari, ma provvedere al corretto riciclaggio.

♻️ I vecchi apparecchi contengono materiali preziosi che possono essere riciclati. Si prega di effettuare il corretto riciclaggio di vecchi apparecchi. Smaltire i vecchi apparecchi utilizzando sistemi di raccolta appropriati.

Leggere i simboli nelle istruzioni per l'uso

Pericolo: pericolo immediato che può causare gravi lesioni o addirittura la morte.

Avvertenza: possibile situazione pericolosa che potrebbe causare lesioni gravi o addirittura la morte. **Attenzione:** possibile situazione pericolosa che potrebbe causare lesioni lievi a persone o danni a cose.

L'idropulitrice non deve essere diretta verso persone, animali, apparecchiature elettriche sotto tensione o verso l'apparecchio stesso. Proteggere l'apparecchio dal gelo

Istruzioni di sicurezza

Pericolo

1. Non toccare mai la spina e la presa con le mani bagnate.
2. L'apparecchio non deve essere utilizzato se il cavo di alimentazione o parti importanti dell'apparecchio, ad esempio tubi ad alta pressione, la pistola a spruzzo o i dispositivi di sicurezza sono danneggiati. Fare in modo che vengano immediatamente sostituiti da un agente di riparazione autorizzato o un elettricista esperto.
3. L'apparecchio non può essere utilizzato in aree in cui è presente un rischio di esplosione.
4. L'idropulitrice non deve essere diretta ad altre persone o diretta dall'utente su se stesso per pulire indumenti o calzature.
5. Se l'apparecchio viene utilizzato in aree pericolose (es. Stazioni di servizio), è necessario osservare tutte le disposizioni e le istruzioni operative dettagliate in questo manuale.

6. Non utilizzare mai l'apparecchio per pulire oggetti contenenti sostanze pericolose.

7. Gli pneumatici dei veicoli o le valvole degli pneumatici possono essere danneggiati dall'idropulitrice e possono scoppiare. La prima indicazione di questa problematica è uno scolorimento del pneumatico. Gli pneumatici / le valvole degli pneumatici danneggiati sono estremamente pericolosi.

Assicurarsi di rispettare una distanza di almeno 30 cm durante la pulizia con l'idropulitrice.

8. Rischio di esplosione. Non spruzzare liquidi infiammabili. Non aspirare mai fluidi contenenti solventi o acidi non diluiti. Questo include benzina, diluente per vernici e olio da riscaldamento. La nebbia nebulizzata così generata è altamente infiammabile, esplosiva e velenosa. Non utilizzare acetone, acidi non diluiti o solventi poiché danneggiano i materiali di cui è composto l'apparecchio.

Avvertimento

1. La spina di corrente e l'attacco di una prolunga devono essere stagni e non devono mai essere immersi nell'acqua.
2. Cavi di prolunga inadatti possono essere pericolosi. Utilizzare solo cavi di prolunga all'aperto approvati per questo scopo ed etichettati con una sezione del cavo sufficiente: 1 - 10 m: 1,5 mm² 10-30 m: 2,5 mm
3. Srotolare sempre completamente i cavi elettrici.
4. I tubi flessibili ad alta pressione, gli accessori e i raccordi sono importanti per la sicurezza dell'apparecchio. Utilizzare solo tubi flessibili ad alta pressione, accessori e raccordi consigliati da produttore.
5. Questo apparecchio può essere usato da persone con ridotte capacità fisiche, sensoriali o mentali o con mancanza di esperienza o conoscenza, a condizione che siano sorvegliate o istruite sull'uso sicuro dell'apparecchio e che

comprendano pienamente i potenziali pericoli.

6. L'operatore deve utilizzare correttamente l'apparecchio. Quando lavora con lo stesso, deve considerare le condizioni e prestare la dovuta cura e attenzione alle altre persone, in particolare ai bambini che si trovano nelle vicinanze.

Questo apparecchio può essere utilizzato da bambini di almeno 8 anni di età, purché siano sorvegliati e siano stati istruiti sull'uso sicuro dell'apparecchio e siano pienamente consapevoli dei pericoli correlati.

La pulizia e la manutenzione non devono essere eseguite da bambini a meno che non abbiano almeno 8 anni di età e siano sorvegliati da un adulto.

Tenere l'apparecchio e il cavo di alimentazione fuori dalla portata dei bambini di età inferiore a 8 anni.

- Quando si utilizzano apparecchiature elettriche, è necessario prendere sempre precauzioni di sicurezza per prevenire il rischio di incendi, scosse elettriche e/o

lesioni derivanti da un uso improprio.

Assicurati che la tensione nominale sulla targhetta corrisponda alla tensione principale della tua installazione. Se questo non è il caso, contattare il rivenditore e non collegare l'unità. Non lasciare mai l'unità incustodita durante il funzionamento.

Il dispositivo non deve essere utilizzato se è caduto, se sono visibili segni evidenti di danneggiamento o se presenta perdite.

Tenere questo documento a portata di mano e consegnarlo al futuro proprietario in caso di trasferimento del dispositivo.

Non utilizzare questo apparecchio se ha il cavo o la spina danneggiati, se non funziona correttamente o se è ha subito danni o è caduto. Se il cavo di alimentazione è danneggiato, deve essere sostituito dal produttore, da un suo agente di servizio o da una persona qualificata per evitare rischi.

Il vostro apparecchio è stato progettato esclusivamente per un uso domestico.

Non è destinato all'uso nelle seguenti situazioni che non sono coperte dalla garanzia:

- in cucine per il personale in negozi, uffici e altri ambienti professionali,
- in ostelli agricoli,
- da ospiti in hotel, motel e altri ambienti residenziali,
- in ambienti tipo bed and breakfast.

Attenzione

1. Fare non utilizzare la macchina se le persone vicine non indossano dispositivi di protezione antinfortunistica.
2. Indossare indumenti protettivi e occhiali di sicurezza per proteggersi dagli schizzi contenenti acqua o sporco.
3. Posizionare l'apparecchio su una superficie stabile prima di qualsiasi lavoro su o con l'apparecchio per evitare danni. La stabilità dell'apparecchio è garantita quando è posizionato su una superficie piana.
4. Per motivi di sicurezza, si consiglia di far funzionare l'apparecchio

solo tramite un interruttore differenziale (max. 30mA).

5. Assicurarsi che il cavo di alimentazione o le prolunghe non siano danneggiati da trascinarsi o simili. Proteggere il cavo di alimentazione da calore, olio e spigoli vivi.

6. Non lasciare mai l'apparecchio incustodito quando è in funzione.

Funzionamento

Accessori speciali ampliano le possibilità di utilizzo del vostro apparecchio. Si prega di contattare il rivenditore per ulteriori informazioni.

Illustrazione degli accessori prima dell'avvio. 1. Installare il giunto per il collegamento dell'acqua (figura A).

Avvitare il raccordo all'attacco dell'acqua sull'apparecchio.

2. Installare il tubo flessibile ad alta pressione (foto B. foto K).

Inserire saldamente il tubo ad alta pressione nell'attacco sull'apparecchio, si bloccherà in modo udibile. Nota : assicurarsi che il nipplo di connessione sia allineato correttamente. Controllare il collegamento tirando il tubo ad alta pressione.

Installare il fermo della pistola a grilletto (foto C).

Inserire la custodia della pistola a grilletto e spingere verso il basso fino in fondo.

Installare la lancia a spruzzo (figura F).

Spingere la lancia a spruzzo nella pistola a spruzzo e fissarla ruotandola di 90 gradi.

Fornitura d'acqua

Le impurità nell'acqua possono danneggiare la pompa ad alta pressione e gli accessori. Tutte le idropultrici (eccetto quelle con sistema ad acqua calda) utilizzano l'acqua fredda. La temperatura dell'acqua adatta è compresa tra 5 °C e 60 °C.

Alimentazione idrica da rete

Rispettare le norme di approvvigionamento idrico

Per i valori di allacciamento utilizzare un tubo dell'acqua fibrorinforzato (non compreso) con raccordo standard, normalmente la lunghezza è di 5m, collegare il tubo dell'acqua all'apparecchio e alla rete idrica.

1. Aprire il rubinetto dell'acqua
2. Sbloccare la leva sulla pistola a grilletto
3. Tirare la leva della pistola a grilletto
4. 4. Accendere l'apparecchio (fig G ON: acceso OFF: spento)

Avviare

Il funzionamento a secco per più di due minuti può danneggiare la pompa ad alta pressione. Se l'apparecchio non crea pressione entro due minuti, spegnerlo e procedere come indicato nel capitolo "Risoluzione dei problemi".

La pistola a spruzzo è soggetta a forza di rinculo quando il lavaggio dell'acqua viene scaricato. Assicurarsi di avere una base stabile e di tenere saldamente anche la pistola a grilletto e la lancia a spruzzo.

La lancia ha due impostazioni principali: flusso e ventola per una facile pulizia (foto H).

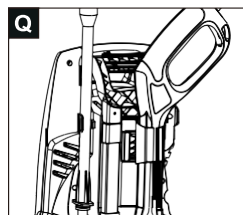
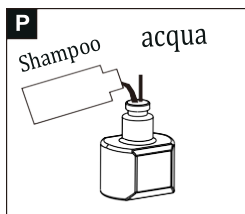
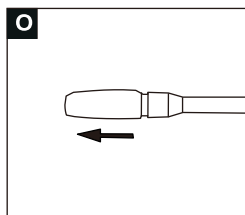

Attenzione

Prima della pulizia, assicurarsi che l'idropulitrice sia posizionata in modo sicuro su un terreno piano. Indossare occhiali protettivi e indumenti protettivi durante il processo di pulizia. Note: Rilasciando la leva del grilletto della pistola, il dispositivo si spegnerà nuovamente. L'idropulitrice rimane accesa

Lavorare con il detersivo

Utilizzare un detergente durante la pulizia. Rimuovere il coperchio del flacone detergente e premere la bottiglia nel serbatoio detergente (figura E).

Note: Il dispositivo è a bassa pressione quando si utilizza il detergente e si estrae la lancia.

Rilasciare la leva sulla pistola a grilletto, bloccare la leva sulla pistola a grilletto, inserire

la lancia nella pistola a spruzzo quando si interrompe il funzionamento.

Note: Il dispositivo è a bassa pressione quando si utilizza il detergente e si estrae la lancia.

Rilasciare la leva sulla pistola a grilletto, bloccare la leva sulla pistola a grilletto, inserire la lancia a spruzzo nella pistola a grilletto quando si interrompe il funzionamento (come foto Q)

Termine dell'operazione

1. Chiudere il rubinetto.
2. Premere la leva sulla pistola a grilletto per rilasciare la pressione e l'acqua rimanente nel sistema.
3. Estrarre la spina di alimentazione.
4. Arrotolare il tubo dell'acqua e il tubo flessibile ad alta pressione.

Manutenzione e cura

Spegnere l'apparecchio e rimuovere la spina di alimentazione prima di qualsiasi lavoro di pulizia e manutenzione. Prima di lunghi periodi di immagazzinamento, estrarre il filtro (18) nel flacone del detersivo e pulirlo sotto l'acqua corrente. Estrarre il filtro dall'allacciamento idrico e pulire sotto l'acqua corrente (foto J). Usare l'ago per pulire i residui (foto M). In inverno, non mettere la macchina all'aperto senza aver scaricato l'acqua per evitare danni alla macchina, riporla in una stanza protetta dal gelo.

Risoluzione dei problem

Problema	Causa	Azione raccomandata
L'apparecchio non funziona	1. Macchina non collegata 2. Presa difettosa 3. Prolunga difettosa 4. Tensione di rete errata 5. Spegnerne 6. Il fusibile è bruciato	1. Collegare la macchina 2. Provare un'altra presa 3. Provare un altro cavo di prolunga 4. Verificare correttamente la tensione 5. Accendere l'interruttore 6. Sostituire il fusibile
La pompa smette di funzionare	La mancanza d'acqua porta a temperature elevate	Controllare la quantità del flusso d'acqua -mettere il tubo nella bottiglia da 10 (al minuto)
Pressione fluttuante	5. Lancia di spruzzo ostruita 6. La pompa aspira aria 7. Impurità nella pompa	1. Pulire la lancia con l'ago 2. Verificare che i tubi e i collegamenti siano a tenuta d'aria 3. Contattare il rivenditore

L'apparecchio non raggiunge la pressione di esercizio	<ol style="list-style-type: none"> 1. Lancia di spruzzo ostruita o usurata. 2. Scarsità d'acqua 3. Tubo piegato 4. Filtro bloccato 5. Tubo bloccato 	<ol style="list-style-type: none"> 1. Pulire o sostituire la lancia a spruzzo 2. Controllare la portata del flusso di ingresso 3. Raddrizzare il tubo 4. Pulire filtro 5. Pulire il tubo
Non è possibile utilizzare la pistola a grilletto	Il grilletto della pistola è bloccato	Sbloccea la sicura della pistola a grilletto
La macchina spesso si avvia e si arresta da sola	<ol style="list-style-type: none"> 1. Valvola di sicurezza usurata 2. La pompa, il tubo flessibile ad alta pressione o la pistola a spruzzo perdono 	<ol style="list-style-type: none"> 1. Contattare il centro di assistenza più vicino 2. Contattare il centro di assistenza più vicino

Il contenuto di questo manuale di istruzioni (inclusi gli accessori) si riserva i diritti di modifica e spiegazione finale

L'apparecchio perde

Una leggera perdita dalla pompa dell'apparecchio è normale. Se la perdita aumenta, contattare il servizio clienti autorizzato.

Istruzioni per il trasporto

Fare attenzione al peso dell'apparecchio durante lo spostamento. Posizionare l'apparecchio su una superficie piana. Estrarre l'asta telescopica (lunghezza massima 410 mm, come foto D) per spostare l'apparecchio.

Conservazione

1. Posizionare l'apparecchio su una superficie piana
 2. Scollegare la pistola a grilletto e il tubo flessibile ad alta pressione
 3. Scollegare il tubo flessibile ad alta pressione con l'uscita
 4. Inserire la pistola a grilletto nel supporto
 5. Riavvolgere il cavo di alimentazione e quello ad alta pressione
- Conservare la macchina in modo appropriato soprattutto durante l'inverno

Specifica tecnica

HWP5	Temp di lavoro : 5-50 ° C
Voltaggio: AC 220V	Peso : 7,6 kg
Potenza : 1700 W.	Lunghezza : 294 mm
Pressione max : 12.0Mpa	Larghezza : 293 mm
Portata : 380L / H	Altezza : 548 mm
Max rubinetto acqua : 0,4 MPa	
Pressione di esercizio : 8.0Mpa	
Temperatura dell'acqua : 0 ~ 40 ° C	

Disegno schematico

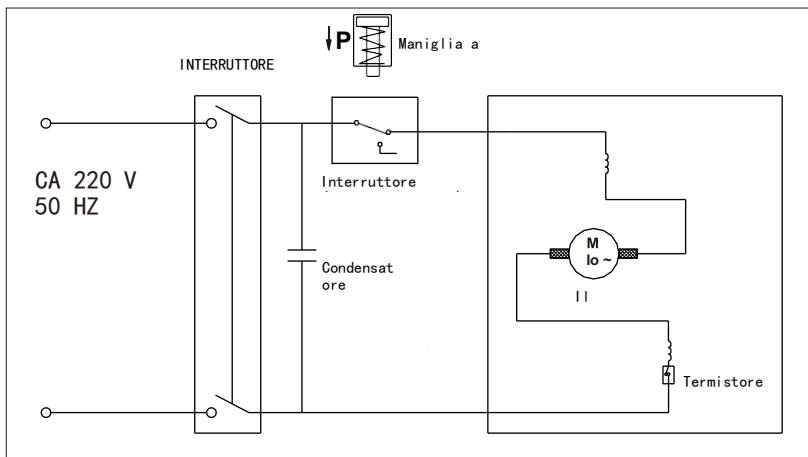

Adeva SAS / H.Koenig Europe - 8 rue Marc Seguin - 77290 Mitry
Mory - France www.hkoenig.com - sav@hkoenig.com -
contact@hkoenig.com - Tél: +33 1 64 67 00 05



FR

Cet appareil se recycle

À DÉPOSER EN MAGASIN

À DÉPOSER EN DÉCHÈTERIE

OU



Points de collecte sur www.quefairedemesdechets.fr
Privilégiez la réparation ou le don de votre appareil !