

# HKoenig

vio9

## Instruction Manual

Manuel d'instructions  
Bedienungsanleitung  
Gebruiksaanwijzing  
Manual de instrucciones  
Manuale d'uso  
Instrukcja obsługi



## Microwave oven

Micro-ondes  
Mikrowellenofen  
Oven-magnetron  
Horno microondas  
Forno a microonde



# ENGLISH

## IMPORTANT SAFETY INSTRUCTIONS

When using electrical appliance basic safety precautions should be followed, including the following:

**WARNING:** To reduce the risk of burns, electric shock, fire, injury to persons or exposure to excessive microwave energy:

Read all instructions before using the appliance.

1. Use this appliance only for its intended use as described in this manual. Do not use corrosive chemicals or vapors in this appliance. This type of oven is specifically designed to heat, cook or dry food. It is not designed for industrial or laboratory use.
2. Do not operate the oven when empty.
3. Do not operate this appliance if it has a damaged cord or plug, if it is not working properly or if it has been damaged or dropped. If the supply cord is damaged, it must be replaced by the manufacturer or its service agent or a similarly qualified person in order to avoid a hazard
4. **WARNING:** Only allow children to use the oven without supervision when adequate instructions have been given so that the child is able to use the oven in a safe way and understands the hazards of improper use.
5. **Warning:** When the appliance is operated in the combination mode, children should only use the oven under adult supervision due to the temperatures generated.

6. To reduce the risk of fire in the oven cavity:
  - a. When heating food in plastic or paper container, keep an eye on the oven due to the possibility of ignition;
  - b. Remove wire twist-ties from paper or plastic bags before placing bag in oven.
  - c. If smoke is observed, switch off or unplug the appliance and keep the door closed in order to stifle any flames.
  - d. Do not use the cavity for storage purposes. Do not leave paper products, cooking utensils or food in the cavity when not in use.
7. **WARNING:** Liquid or other food must not be heated in sealed containers since they are liable to explode.
8. Microwave heating of beverage can result in delayed eruptive boiling, therefore care has to be taken when handling the container.
9. Do not fry food in the oven. Hot oil can damage oven parts and utensils and even result in skin burns.
10. Eggs in their shell and whole hard-boiled eggs should not be heated in microwave ovens since they may explode even after microwave heating has ended.
11. Pierce foods with heavy skins such as potatoes, whole squashes, apples and chest nuts before cooking.
12. The contents of feeding bottles and baby jars should be stirred or shaken and the temperature should be checked before serving in order to avoid burns.
13. Cooking utensils may become hot because of heat transferred from the heated food. Potholders may be needed to handle the utensil.

14. Utensils should be checked to ensure that they are suitable for use in microwave oven.

15. **WARNING:** It is hazardous for anyone other than a trained person to carry out any service or repair operation which involves the removal of any cover which gives protection against exposure to microwave energy.

16. This product is a Group 2 Class B ISM equipment. The definition of Group 2 which contains all ISM (Industrial, Scientific and Medical) equipment in which radio-frequency energy is intentionally generated and/or used in the form of electromagnetic radiation for the treatment of material, and spark erosion equipment. For Class B equipment is equipment suitable for use in domestic establishments and in establishments directly connected to a low voltage power supply network which supplies buildings used for domestic purpose.

17. This appliance is not intended for use by persons (including children) with reduced physical, sensory or mental capabilities, or lack of experience and knowledge, unless they have been given supervision or instruction concerning use of the appliance by a person responsible for their safety.

18. Children should be supervised to ensure that they do not play with the appliance.

19. The microwave oven is only used in freestanding.

20. **WARNING:** Do not install oven over a range cooktop or other heat-producing appliance. If installed could be damaged and the warranty would be void.

21. The accessible surface may be hot during

operation.

22. The microwave oven shall not be placed in a cabinet.

23. The door or the outer surface may get hot when the appliance is operating.

24. The temperature of accessible surfaces may be high when the appliance is operating.

25. The appliance shall be placed against a wall.

26. Appliance is not to be used by children or persons with reduced physical, sensory or mental capabilities, or lack of experience and knowledge, unless they have been given supervision or instruction

27. Children being supervised not to play with appliance

28. **WARNING:** If the door or door seals are damaged, the oven must not be operated until it has been repaired by a competent person

29. The instructions shall state that appliances are not intended to be operated by means of an external timer or separate remote-control system.

30. The microwave oven is for household use only and not for commercial use.

31. Never remove the distance holder in the back or on the sides, as it ensures a minimum distance from the wall for air circulation.

32. Please secure the turn table before you move the appliance to avoid damages

33. **Caution:** It is dangerous to repair or maintain the appliance by no other than a specialist because under these circumstances the cover have to be removed which assures protection against microwave radiation. This applies o changing the power cord or the lighting

as well. Send the appliance in these cases to our service centre.

34. The microwave oven is intended for defrosting, cooking and steaming of food only.

35. Use gloves if you remove any heated food.

36. Caution! Steam will escape, when opening lids or wrapping foil.

37. This device is not intended for use by persons with reduced capacity on the physical, mental or sensory or lack of experience and knowledge

(including children), unless he has them was asked to monitor or if they have had instructions on the use of the appliance by a person responsible for their safety. Children should be supervised to ensure they do not play with the device.

38. If smoke is emitted, switch off or unplug the appliance and keep the door closed in order to stifle.

39. Cleaning and maintenance should not be carried out by children unless they are at least 8 years of age and are supervised by an adult.

40. Keep the appliance and its power cord out of reach of children under 8 years of age.

41. Make sure that the voltage rating on the typeplate corresponds to your main voltage of your installation. If this is not the case, contact the dealer and do not connect the unit.

42. Please keep this document at hand and give it to the future owner in case of transfer of your device.

43. The device must not be used if it has been dropped, it obvious signs of damage are visible or if it has leaks.

## **READ CAREFULLY AND SAVE FOR FUTURE USE.**

- This device is intended for use in domestic and similar applications such as :
  - staff kitchen areas in stores, offices and other professional environments ;
  - farms;
  - guest use in hotels, motels and other residential environments;
  - bed and breakfast type environments.
- Metal containers for food and beverages are not permitted when cooking in microwaves.
- The microwave oven is intended for heating food and beverages. Drying foodstuffs or laundry and heating heating pads, slippers, sponges, wet laundry and similar items may result in the risk of injury, ignition or fire.
- The appliance must not be steam cleaned.

## PRECAUTIONS TO AVOID POSSIBLE EXPOSURE TO EXCESSIVE MICROWAVE ENERGY

1. Do not attempt to operate this oven with the door open since open door operation can result in harmful exposure to microwave energy. It is important not to defeat or tamper with the safety interlocks.
2. Do not place any object between the oven front face and the door or allow soil or cleaner residue to accumulate on sealing surfaces.
3. Do not operate the oven if it is damaged. It is particularly important that the oven door close properly and that there is no damage to the
  - 1) Door (bent),
  - 2) Hinges and latches (broken or loosened),
  - 3) Door seals and sealing surfaces.
4. The oven should not be adjusted or repaired by anyone except properly qualified service personnel.

## SPECIFICATIONS

Power Supply	230-240V~ 50Hz
Power Consumption (Microwave)	1400W
Power Consumption (Grill)	1000W
Rated Microwave Power Output:	900W
Operation Frequency:	2450MHz
Outside Dimensions:	281mm(H)×483mm(W)×420mm(D)
Oven Cavity Dimensions:	220mm(H)×340mm(W)×344mm(D)
Oven Capacity:	25Litres
Cooking Uniformity:	Turntable System
Net Weight:	Approx. 14.5 kg



## INSTALLATION

1. Make sure that all the packing materials are removed from the inside of the door.
2. **WARNING:** Check the oven for any damage, such as misaligned or bent door, damaged door seals and sealing surface, broken or loose door hinges and latches and dents inside the cavity or on the door. If there is any damage, do not operate the oven and contact qualified service personnel.
3. This microwave oven must be placed on a flat, stable surface to hold its weight and the heaviest food likely to be cooked in the oven.
4. Do not place the oven where heat, moisture, or high humidity are generated, or near combustible materials.
5. For correct operation, the oven must have sufficient airflow. Allow 20cm of space above the oven, 10cm at back and 5cm at both sides. Do not cover or block any openings on the appliance. Do not remove feet.
6. Do not operate the oven without glass tray, roller support, and shaft in their proper positions.
7. Make sure that the power supply cord is undamaged and does not run under the oven or over any hot or sharp surface.
8. The socket must be readily accessible so that it can be easily unplugged in an emergency.
9. Do not use the oven outdoors.

## RADIO INTERFERENCE

Operation of the microwave oven can cause interference to your radio, TV, or similar equipment.

When there is interference, it may be reduced or eliminated by taking the following measures:

1. Clean door and sealing surface of the oven.
2. Reorient the receiving antenna of radio or television.
3. Relocate the microwave oven with respect to the receiver.
4. Move the microwave oven away from the receiver.
5. Plug the microwave oven into a different outlet so that microwave oven and receiver are on different branch circuits.

## GROUNDING INSTRUCTIONS

This appliance must be grounded. This oven is equipped with a cord having a grounding wire with a grounding plug. It must be plugged into a wall receptacle that is properly installed and grounded. In the event of an electrical short circuit, grounding reduces risk of electric shock by providing an escape wire for the electric current. It is recommended that a separate circuit serving only the oven be provided. Using a high voltage is dangerous and may result in a fire or other accident causing oven damage.

**WARNING** Improper use of the grounding plug can result in a risk of electric shock.

Note:

1. If you have any questions about the grounding or electrical instructions, consult a qualified electrician or service person.
2. Neither the manufacturer nor the dealer can accept any liability for damage to the oven or personal injury resulting from failure to observe the electrical connection procedures. The wires in this cable main are colored in accordance with the following code: Green and Yellow = EARTH  
Blue = NEUTRAL  
Brown = LIVE

## MICROWAVE COOKING PRINCIPLES

1. Arrange food carefully. Place thickest areas towards outside of dish.
2. Watch cooking time. Cook for the shortest amount of time indicated and add more as needed. Food severely overcooked can smoke or ignite.
3. Cover foods while cooking. Covers prevent spattering and help foods to cook evenly.
4. Turn foods over once during microwaving to speed cooking of such foods as chicken and hamburgers. Large items like roasts must be turned over at least once.
5. Rearrange foods such as meatballs halfway through cooking both from top to bottom and from the center of the dish to the outside.
- 6.

## BEFORE YOU CALL FOR SERVICE

If the oven fails to operate:

1. Check to ensure that the oven is plugged in securely. If it is not, remove the plug from the outlet, wait 10 seconds, and plug it in again securely.
2. Check for a blown circuit fuse or a tripped main circuit breaker. If these seem to be operating properly, test the outlet with another appliance.
3. Check to ensure that the control panel is programmed correctly and the timer is set.
4. Check to ensure that the door is securely closed engaging the door safety lock system. Otherwise, the microwave energy will not flow into the oven

IF NONE OF THE ABOVE RECTIFIES THE SITUATION, THEN CONTACT A QUALIFIED TECHNICIAN. DO NOT TRY TO ADJUST OR REPAIR THE OVEN YOURSELF.

### UTENSILS GUIDE

1. The ideal material for a microwave utensil is transparent to microwave, it allows energy to pass through the container and heat the food.
2. Microwave cannot penetrate metal, so metal utensils or dishes with metallic trim should not be used.
3. Do not use recycled paper products when microwave cooking, as they may contain small metal fragments which may cause sparks and/or fires.
4. Round /oval dishes rather than square/oblong ones are recommend, as food in corners tends to overcook.
5. Narrow strips of aluminum foil may be used to prevent overcooking of exposed areas. But be careful don't use too much and keep a distance of 1 inch (2.54cm) between foil and cavity

The list below is a general guide to help you select the correct utensils.

Cookware	Microwave	Grill	Combination
Heat-Resistant Glass	Yes	Yes	Yes
Non Heat-Resistant Glass	No	No	No
Heat-Resistant Ceramics	Yes	Yes	Yes
Microwave-Safe Plastic Dish	Yes	No	No
Kitchen Paper	Yes	No	No
Metal Tray	No	Yes	No
Metal Rack	No	Yes	No
Aluminum Foil & Foil Container	No	Yes	No

# PART NAMES

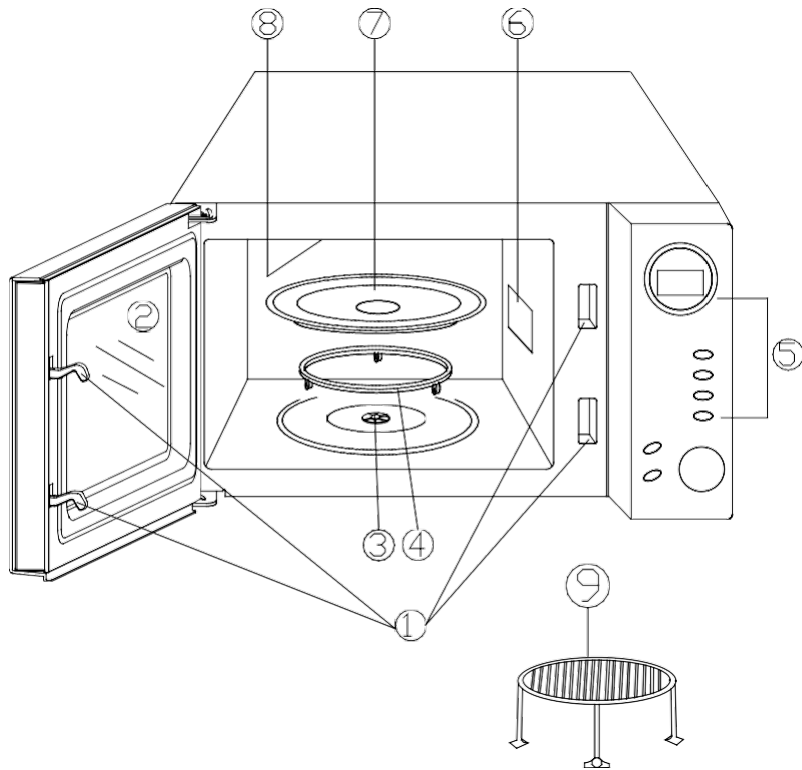

1. Door Safety Lock System
2. Oven Window
3. Shaft
4. Roller Ring
5. Control Panel
6. Wave Guide(Please do not remove the mica plate covering the wave guide)
7. Glass Tray
8. Grill Heater
9. Metal Rack

## CONTROL PANEL

### Display Screen

Cooking time, power, indicators and present time are displayed.

### Power Level

Touch this button a number of times to set microwave cooking power level.

### Grill

Touch to set a grilling cooking program.

### Combi.1 & Combi.2

Touch to set a combination cooking program.

### Weight / Clock

Press a number of times to specify weight.

### Stop/Cancel

Press to cancel setting or reset the oven before setting a cooking program.

Press once to temporarily stop cooking, or twice to cancel cooking altogether.

It is also used for setting child lock.

### Menu/Time

Turn the dial to input cooking time, select the kind of food you want to cook.

### Start/Quick Start

Touch to start a cooking program.

Simply touch it a number of times to set cooking time and the oven will cook

immediately at full power level.

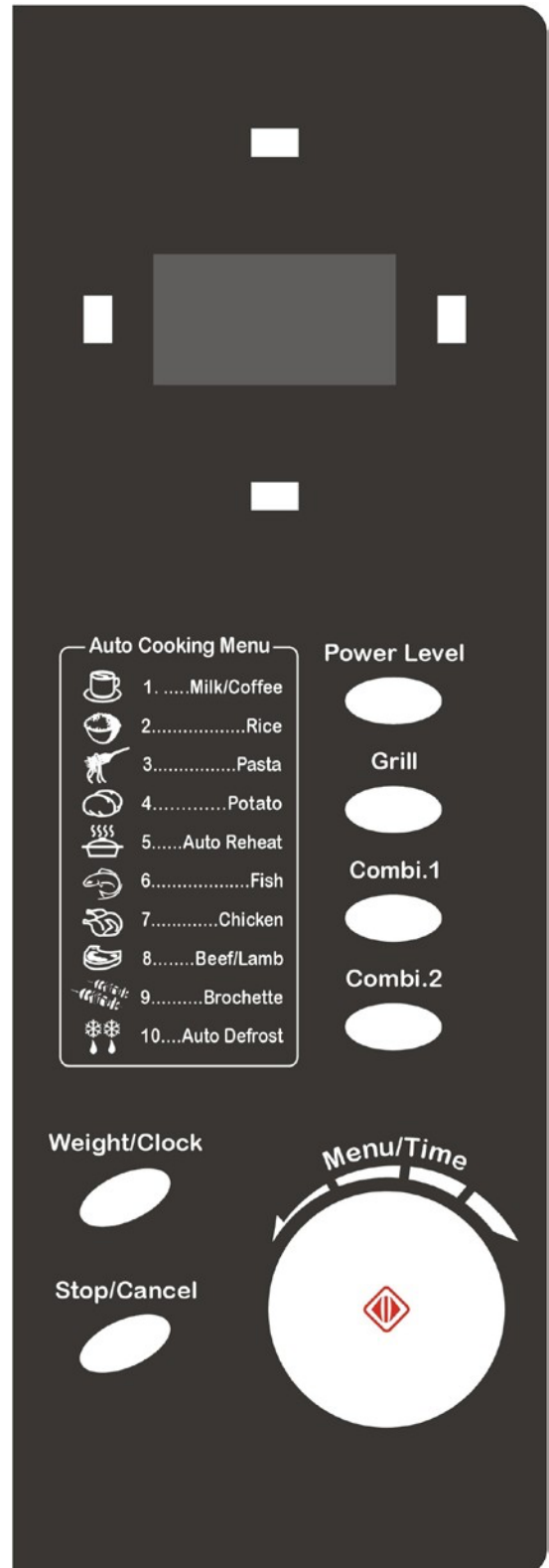

## HOW TO SET THE OVEN CONTROLS

Each time a button is touched, a beep will sound to acknowledge the touch.

During cooking program, press STOP/CANCEL to pause it, then press start/quick start to resume the rest program. Or press STOP/CANCEL twice to cancel the program.

After a cooking or defrosting program has completed, the oven will automatically continue to sound every two minutes until the door is opened or STOP/CANCEL is touched. (This note is available for other cooking programs.)

During the setting mode, the system will return to waiting mode if there is not any operation within 20 seconds.

### SETTING THE CLOCK

It is a 24-hour cycle clock.

FOR EXAMPLE: Suppose you want to set the oven clock time to 8:30.

1. Press WEIGHT/CLOCK once.
2. Turn MENU/TIME dial to indicate the hour digit 8.
3. Press WEIGHT/CLOCK once again.
4. Turn MENU/TIME dial to indicate the minute digits until the screen shows 8:30.
5. Press WEIGHT/CLOCK to confirm the setting. NOTE:

To check clock time during cooking, press the WEIGHT/CLOCK once, the time will be displayed for 5 seconds.

### QUICK START

This feature allows you to start the oven quickly.

In waiting mode, press START/QUICK START a number of times to set the cooking time (the maximum is 10 minutes), the oven starts work at full power level immediately.

### MICROWAVE COOKING

To cook with microwave power alone, press the POWER LEVEL button a number of times to select a cooking power level, and then use the MENU/TIME dial to set a desired cooking time. The longest cooking time is 95 minutes.

For example, suppose you want to cook for 1 minute at 60% of microwave power.

1. In waiting mode, place food into oven, close it.
2. Press POWER LEVEL button 3 times.

PRESS POWER LEVEL BUTTON	COOKING POWER
Once	100%
Twice	80%
3 times	60%
4 times	40%
5 times	20%

3. Turn MENU/TIME dial clockwise to 1:00.
4. Press START/QUICK START to start. Note:  
During cooking program, you can check present power by pressing POWER LEVEL.

### GRILL

The grill cooking is particularly useful for thin slices of meat, steaks, chops, kebabs, sausages or piece of chicken. It is also suitable for hot sandwiches and au gratin dishes. For example, suppose you want to grill for 12 minutes.

1. In waiting mode, place food into oven ,close it.
2. Press GRILL button once.
3. Turn MENU/TIME dial to 12:00.
4. Press START/QUICK START to start. Note:  
The longest grill cooking time can be set is 95 minutes.

### COMBINATION 1

The longest cooking time is 95 minutes.

30% time for microwave cooking, 70% for grill cooking. Use for fish or au gratin. FOR EXAMPLE: Suppose you want to set combination 1 cooking for 25 minutes.

1. In waiting mode, place food into oven ,close it.
2. Press COMBI. 1 button once.
3. Turn MENU/TIME dial to enter cooking time 25:00.
4. Press START/QUICK START to start.

## COMBINATION 2

The longest cooking time is 95 minutes.

55% time for microwave cooking, 45% for grill cooking. Use for puddings omelettes, baked potatoes and poultry.

FOR EXAMPLE: Suppose you want to set combination 2 cooking for 12 minutes.

1. In waiting mode, place food into oven ,close it.
2. Press COMBI. 2 button once.
3. Turn MENU/TIME dial to to enter cooking time 12:00.
4. Press START/QUICK START to start.

## MENU COOK

For food or the following cooking mode, it is not necessary to program the duration and the cooking power. It is sufficient to indicate the type of food that you wish to cook as well as the weight of this food.

You need to turn food over at the middle of cooking time to obtain uniform cooking. For example, to cook 400g of fish.

1. In waiting mode, place food into oven ,close it.
2. Turn MENU/TIME anti-clockwise to show food code(6).
3. Press WEIGHT/CLOCK to indicate weight of food.
4. Press START/QUICK START to start.

## Auto Cook Menu

Code	Food/Cooking Mode	
1	Milk/Coffee (200ml/cup)	The result of auto cooking depends on factors such as the shape and size of food, your personal preference as to the doneness of certain foods and even how well you happen to place food in the oven. If you find the result at any rate not quite satisfactory, please adjust the cooking time a little bit accordingly.  For some foods, turn over in half cooking time, such as chicken and beef, meet. This would make better cooking result.  For Spaghettis add boiling water before cooking.
2	Rice(g)	
3	Pasta(g)	
4	Potato (230g/unit)	
5	Auto Reheat (g)	
6	Fish (g)	
7	Chicken (g)	
8	Beef/Lamb (g)	
9	Brochette (g)	
10	Auto defrost	



## WEIGHT DEFROST

The oven allows the defrosting of meat, poultry, and seafood. The time and the defrosting power are adjusted automatically once the weight is programmed. The range weight of frozen foods varies between 100g and 1800g.

FOR EXAMPLE: Suppose you want to defrost shrimp.

1. In waiting mode, place the shrimp to be defrosted into the oven.
2. Turn MENU/TIME dial anti-clockwise to select 10.
3. Press WEIGHT/CLOCK to enter the food weight (100g~1800g).
4. Press START/QUICK START to start.

### NOTE:

During defrosting program, the system will pause and sound beeps to remind user to turn food over, and then press START/QUICK START to resume the defrosting.

## CHILD PROOF LOCK

Use to prevent unsupervised operation of the oven by little children. The CHILD LOCK indicator will show up on display screen, and the oven cannot be operated while the CHILD LOCK is set.

To set the CHILD LOCK: In standby mode, if there is not any operation within 1 minute, the oven will auto enter child lock mode and lock indicator lights. All buttons are invalid.

To cancel the CHILD LOCK: In child lock mode, open or close the oven door can cancel the function and lock indicator on display turns off.

## CLEANING AND CARE

1. Turn off the oven and remove the power plug from the wall socket before cleaning.
2. Keep the inside of the oven clean. When food splatters or spilled liquids adhere to oven walls, wipe with a damp cloth. Mild detergent may be used if the oven gets very dirty. Avoid the use of spray and other harsh cleaners as they may stain, streak or dull the door surface.

3. The outside surfaces should be cleaned with a damp cloth. To prevent damage to the operating parts inside the oven, water should not be allowed to seep into the ventilation openings.

4. Wipe the door and window on both sides, the door seals and adjacent parts frequently with a damp cloth to remove any spills or spatters. Do not use abrasive cleaner.

5. Do not allow the control panel to become wet. Clean with a soft, damp cloth. When cleaning the control panel, leave oven door open to prevent oven from accidentally turning on.

6. If steam accumulates inside or around the outside of the oven door, wipe with a soft cloth. This may occur when the microwave oven is operated under high humidity condition. And it is normal.

7. It is occasionally necessary to remove the glass tray for cleaning. Wash the tray in warm sudsy water or in a dishwasher.

8. The roller ring and oven floor should be cleaned regularly to avoid excessive noise. Simply wipe the bottom surface of the oven with mild detergent. The roller ring may be washed in mild sudsy water or dishwasher. When removing the roller ring from cavity floor for cleaning, be sure to replace in the proper position.

9. Remove odors from your oven by combining a cup of water with the juice and skin of one lemon in a deep microwaveable bowl, microwave for 5 minutes. Wipe thoroughly and dry with a soft cloth.

10. When it becomes necessary to replace the oven light, please consult a dealer to have it replaced.

11. The oven should be cleaned regularly and any food deposits removed. Failure to maintain the oven in a clean condition could lead to deterioration of the surface that could adversely affect the life of the appliance and possibly result in a hazardous situation.

12. Please do not dispose this appliance into the domestic rubbish bin; it should be disposed to the particular disposal center provided by the municipalities.

13. When the microwave oven with grill function is first used, it may produce slight smoke and smell. This is a normal phenomenon, because the oven is made of a steel plate coated with lubricating oil, and the new oven will produce fumes and odor generated by burning the lubricating oil. This phenomenon will disappear after a period of using.

## **WARRANTY**

The warranty period for our products is 2 years, unless otherwise stated, starting from the date of initial purchase or the date of delivery.

If you have any problems or questions, you can easily access our help pages, troubleshooting tips, FAQ, and user manuals on our service site:

<https://sav.hkoenig.com>.

By typing the reference name of your device in the search bar, you can access all available online support, designed to best meet your needs.

If you still cannot find an answer to your question or problem, then click on “Did the answer solve your problem?”. This will direct you to the Customer Support Request Form, which you can fill out to validate your request and get help.

### **WARRANTY CONDITIONS**

The warranty covers all failures occurring under normal use, in accordance with the usage and specifications in the user's manual.

This warranty does not apply to packaging or transportation problems during shipment of the product by the owner. It also does not include normal wear and tear of the product, nor maintenance or replacement of consumable parts.

## EXCLUSION OF WARRANTY

- Accessories and wearing parts (\*).
- Normal maintenance of the device.
- All breakdowns resulting from improper use (shocks, failure to comply with power supply recommendations, poor conditions of use, etc.), insufficient maintenance or misuse of the device, as well as the use of unsuitable accessories.
- Damage of external origin: fire, water damage, electrical surge, etc.
- Any equipment that has been disassembled, even partially, by persons other than those authorized to do so (notably the user).
- The products whose serial number would be missing, deteriorated or illegible that would not allow its identification.
- The products subjected to leasing, demonstration, or exhibition.

(\* ) Some parts of your device, called wear parts or consumables, deteriorate with time and frequency of use of your device. This wear and tear are normal but can be accentuated by poor conditions of use or maintenance of your device. These parts are therefore not covered by the warranty.

The accessories supplied with the device are also excluded from the warranty. They cannot be exchanged or refunded. However, some accessories can be purchased directly through our website: <https://sav.hkoenig.com/>.

## ENVIRONMENT

CAUTION :

 Do not dispose of this product as it has with other household products. There is a separation of this waste product into communities, you will need to inform your local authorities about the places where you can return this product. In fact, electrical and electronic products contain hazardous substances that have harmful effects on the environment or human health and should be recycled. The symbol here indicates that electrical and electronic equipment should be chosen carefully, a wheeled waste container is marked with a cross.

Adeva SAS / H.Koenig Europe - 8 rue Marc Seguin, 77290 Mitry-Mory, France  
www.hkoenig.com - sav@hkoenig.com - contact@hkoenig.com –

Tél: +33 1 64 67 00 05

# FRANCAIS

## INSTRUCTIONS IMPORTANTES DE SECURITE

Toujours suivre les instructions suivantes lorsque vous utilisez un appareil électrique

**ATTENTION:** La surexposition aux microondes peut provoquer des brûlures.

Lisez le manuel avant l'utilisation.

1. Utiliser l'appareil exclusivement selon les instructions décrites dans ce manuel. Ne pas utiliser des substances corrosives ou vaporeuses pouvant endommager l'appareil. Ce type de four est conçu pour réchauffer, cuire ou déshydrater les aliments. Il est destiné à une utilisation domestique et n'est en aucun cas adapté à l'utilisation industrielle ou en laboratoire.

2. Ne pas utiliser vide.

3. Ne jamais utilisé l'appareil si le câble d'alimentation ou la prise sont endommagés. Faites intervenir un professionnel pour les réparer avant d'utiliser l'appareil à nouveau.

4. **ATTENTION:** Ne jamais laisser les enfants utiliser l'appareil sans la surveillance d'un adulte responsable pour sa sécurité.

5. **ATTENTION:** Lors de l'utilisation des modes de cuisson combinés l'appareil peut dégager de la chaleur, il est conseillé de le maintenir hors de portée des enfants pour éviter les brûlures.

6. Pour éviter que les aliments ne s'enflamment dans le four:

a. Surveillez l'appareil lorsque vous réchauffez les aliments dans du plastique ou du papier

b. Toujours retirer tout élément métallique avant de mettre les aliments dans le four.

c. En cas de fumée, débranchez l'appareil pour éviter l'inflammation des aliments.

d. Ne pas laisser quoi que ce soit dans le four lorsque celui-ci n'est pas utilisé

7. **ATTENTION:** Ne pas réchauffer la nourriture liquide ou solide dans un récipient hermétique car celui-ci exploserait.

8. Réchauffer dans un four à microondes peut atteindre des températures très élevées, soyez toujours prudent lorsque vous retirez un aliment ou un liquide de l'appareil après l'avoir réchauffé.

9. Ne jamais frire les aliments dans le four à microondes: la quantité d'huile trop importante peut causer des brûlures en éclaboussant ou même en explosant.

10. Ne jamais réchauffer des oeufs dans leur coquille ou bien durs: ils explosent un fois réchauffés.

11. Percez les peaux des pommes de terre, des cucurbitacées ou bien des noix ou des fruits comme les pommes pour éviter que leur peau trop épaisse ne retienne trop la chaleur et les fasse exploser.

12. Toujours touiller les aliments pour bébé réchauffés et vérifier leur température avant de les administrer pour éviter les brûlures.

13. Utiliser des maniques pour retirer les plats ou ustensiles du four après les avoir réchauffés.

14. Toujours s'assurer que les récipients et ustensiles sont adaptés à l'utilisation au four microondes.

15. **ATTENTION:** Ne jamais essayer de réparer l'appareil soit même seul un professionnel saurait se protéger d'éventuelles radiations.

16. Ce produit est un équipement ISM (Industriel, Scientifique et Médical) Groupe 2 Classe B. il produit intentionnellement des radiofréquences sous la

forme d'ondes électromagnétique. Il est adapté à un usage domestique.

17. Cet appareil n'est pas adapté pour être utilisé par toute personne souffrant d'un handicap physique ou mental à moins d'être assisté par un adulte responsable de sa sécurité.

18. Ne pas laisser les enfants jouer avec l'appareil.

19. Utiliser indépendamment.

20. ATTENTION: Ne pas installer le four à microondes au dessus d'un appareil produisant de la chaleur, ceci l'endommagerait et annulerait la garantie.

21. La surface de l'appareil peut chauffer pendant l'usage.

22. Ne pas installer l'appareil dans un placard fermé.

23. La porte peut chauffer pendant l'utilisation.

24. Les surfaces environnantes peuvent chauffer pendant l'utilisation.

25. Placer l'appareil contre un mur.

26. Cet appareil n'est pas adapté pour être utilisé par toute personne ne connaissant pas les règles de sécurité et d'utilisation décrites dans ce manuel.

27. Toujours surveiller les enfants quand l'appareil est utilisé

28. Attention: Si les joints de la porte sont endommagés, faites réparer par un professionnel avant d'utiliser l'appareil à nouveau

29. Ne pas utiliser l'appareil est conjonction avec un minuteur ou tout autre appareil secondaire.

30. Cet appareil est prévu pour un usage exclusivement domestique.

31. Ne pas enlever les équerres installées à l'arrière de l'appareil, elles sont prévues pour assurer une distance minimale permettant à l'air de circuler au tour de l'appareil

32. Toujours s'assurer que le plateau tournant est bien installé avant d'introduire les aliments pour éviter d'endommager le mécanisme.

33. Attention: Il est dangereux de faire réparer l'appareil par tout autre personne qu'un professionnel compétent car ceci pourrait compromettre la protection antiradiation.

34. Cet appareil est conçu exclusivement pour la cuisson et la décongélation d'aliments.

35. Toujours récupérer les ustensiles avec des maniques après cuisson ou réchauffage.

36. Attention! Il se peut que de la vapeur s'échappe lors vous dégagez les couvercles ou films protecteurs des aliments.

37. Cet appareil n'est pas destiné à être utilisé par des personnes présentant des capacités réduites sur le plan physique, mental ou sensoriel ou bien manquant d'expérience ou de connaissance, (y compris les enfants), saufs'il leur a été demandé de surveiller ou si elles ont eu des instructions concernant l'utilisation de l'appareil par une personne responsable de leur sécurité. Les enfants doivent être surveillés pour s'assurer qu'ils ne jouent pas avec l'appareil.

38. Si de la fumée est émise, éteignez ou débranchez l'appareil et gardez la porte fermée afin d'étouffer.

39. Le nettoyage et l'entretien par l'utilisateur ne doivent pas être effectués par des enfants, à moins qu'ils ne soient âgés de plus de 8 ans et qu'ils soient sous la surveillance d'un adulte.

40. Conserver l'appareil et son câble hors de portée des enfants âgés de moins 8 ans.

41. Vérifier que le voltage indiqué sur la plaque signalétique de l'appareil correspond bien à celui de votre installation électrique. Si ce n'est pas le cas,



adressez-vous au revendeur et ne branchez pas l'appareil.

42. Veuillez conserver ce document à disposition et le remettre au futur propriétaire en cas de cession de votre appareil.

43. L'appareil ne doit pas être utilisé s'il est tombé, s'il présente des signes évidents de dommages ou s'il présente des fuites.

## LIRE AVEC ATTENTION ET GARDER POUR DE FUTURES UTILISATIONS.

- Cet appareil est destiné à être utilisé dans des applications domestiques et analogues telles que :
  - des coins cuisines réservés au personnel dans des magasins, bureaux et autres environnements professionnels ;
  - des fermes ;
  - l'utilisation par les clients des hôtels, motels et autres environnements à caractère résidentiel ;
  - des environnements de type chambres d'hôtes.
- L'utilisation de récipients métalliques pour les aliments et les boissons n'est pas autorisée dans le four à micro-ondes.
- Le four à micro-ondes est prévu pour chauffer des denrées alimentaires et des boissons. Le séchage de denrées alimentaires ou de linge et le chauffage de coussins chauffants, pantoufles, éponges, linge humide et autres articles similaires peuvent entraîner des risques de blessures, d'inflammation ou de feu.
- L'appareil ne doit pas être nettoyé avec un nettoyeur à vapeur.

## PRECAUTIONS POUR EVITER LA SUREXPOSITION AUX MICROONDES

1. Ne jamais essayer de démarrer l'appareil avec la porte ouverte ou mal fermée.
2. Ne pas placer quoi que ce soit entre l'appareil et la surface sur laquelle il repose, et éviter l'accumulation de poussière ou de saleté sous l'appareil.
3. Ne jamais se servir de l'appareil si celui-ci est endommagé. Il est particulièrement important que la porte fonctionne correctement, vérifiez donc les éléments suivants avant l'utilisation
  - 1) Porte (qu'elle ne soit pas déformée ou endommagée),
  - 2) charnières et les loquets
  - 3) Les joints de la porte.
4. Ne jamais essayer de réparer l'appareil vous mêmes, toute réparation même minime doit être effectuée par un professionnel qualifié.

## SPECIFICATIONS

Puissance	230-240V~ 50Hz
Consommation (Microondes)	1400W
Consommation (Grill)	1000W
Puissance nominale du four à microondes:	900W
Fréquence:	2450MHz
Dimensions extérieures:	281 mm (H)x483mm(L)x420mm(P)
Dimensions intérieures:	220mm (H)x340mm(L)x344mm(P)
Capacité du four:	25 Litres
Uniformité de cuisson:	Cuisson rotative
Poids Net:	Approx. 14.5 kg

## INSTALLATION

1. Déballez l'appareil.
2. ATTENTION: Toujours vérifier que l'appareil est en parfait état avant de l'utiliser : vérifiez l'état de la porte, des joints etc. En cas de dommage consulter un réparateur qualifié.
3. Placez l'appareil sur une surface plane et stable permettant de supporter le poids de l'appareil.
4. Placer l'appareil dans un endroit protégé de l'humidité et à l'abri de matériaux ou substances inflammables.
5. L'air doit pouvoir circuler au tour du four. Laissez 20cm au dessus de l'appareil, 10cm à l'arrière et 5cm de chaque côté. Ne pas bloquer les sorties d'air de l'appareil ou enlever les pieds.

6. Ne pas utiliser avant de s'assurer que le plateau de verre est correctement installé.
7. Assurez vous que le câble d'alimentation est en parfait état avant toute utilisation.
8. La prise doit toujours être accessible afin de pouvoir débrancher l'appareil en cas de danger.
9. Ne pas utiliser en extérieur.

## INTERFERENCES RADIO

Le four à microondes peut causer des interférences avec d'autres appareils électroniques tels que votre télévision, téléphones sans fil, routeur wifi, etc.

Vous pouvez réduire ces interférences en prenant les mesures suivantes :

1. Nettoyez le joint de la porte du four.
2. Réorienter l'antenne de vos appareils électroniques.
3. Déplacez votre four microondes en l'éloignant des appareils affectés.
4. Déplacez votre four microondes en l'éloignant des récepteurs ou relais.
5. Branchez le microondes sur une prise indépendante pour éviter qu'il ne soit branché sur le même circuit que les autres appareils.

Brancher l'appareil sur un circuit doté de prises terre

Cet appareil doit être branché sur un circuit doté de prises terre. Son câble d'alimentation est doté d'un fil terre qui, en cas de court circuit, réduit les risques d'électrocution en laissant le surplus d'énergie s'échapper par le fil de terre. Il est conseillé de brancher le four sur une ligne réservée à son utilisation. L'utilisation sur un circuit à haute tension peut endommager l'appareil.

**ATTENTION** : Ne pas brancher l'appareil sur un circuit doté de prises terre peut provoquer des électrocutions

Note:

1. Pour toute question concernant la compatibilité électrique consultez un professionnel.
2. Ni le fabricant, ni le revendeur ne peuvent être tenus pour responsables pour toute blessure ou dommage causé par une mauvaise installation de l'appareil

Code couleur pour les câbles:

Vert et Jaune = Terre Bleu = Neutre Marron = Chargé

Principes de la cuisson par microondes

1. Placez les aliments correctement dans le plat en veillant à tourner les parties les plus épaisses vers les côtés du plat.
2. Surveillez la cuisson. Choisissez toujours le temps minimum conseillé et rallongez si nécessaire. Cuire la nourriture trop longtemps peut amener la nourriture à s'enflammer.
3. Couvrez les aliments pendant la cuisson, ceci permet d'éviter les éclaboussures et à obtenir une cuisson homogène.
4. Toujours tourner les aliments à moitié de cuisson, surtout pour cuire des aliments de grande taille ou épaisseur.

5. Les aliments de petite taille doivent être réarrangés pendant la cuisson, non seulement retournés mais d'placez de l'intérieur vers l'extérieur du plat.

Avant de solliciter un réparateur

If Si le four ne s'allume pas

1. Vérifier que la prise du four est correctement branchée.
2. Vérifiez que vous n'avez pas un plomb défaillant ou un problème avec le circuit électrique en lui même. Testez la prise avec un autre appareil que vous savez fonctionner correctement.
3. Vérifiez que le panneau de control fonctionne.
4. Vérifiez que la porte est bien fermée.

Si aucun des conseils ci-dessus ne fonctionne, sollicitez l'aide d'un réparateur, mais n'essayez jamais de réparer l'appareil vous même.

## GUIDE des USTENSILES

1. Dans l'idéal pour le four à microondes il est conseillé d'utiliser des récipients transparents pour que les ondes puissent passer sans encombre. Ne pas utiliser de papier recycle pour la cuisson car ils peuvent contenir des particules métalliques.
2. Les outils métalliques sont à proscrire lorsque vous utilisez le four à microondes. Attention aux tasses avec un bord métallique également. Utilisez des plats ronds ou ovales plutôt que des plats carrés pour éviter que les aliments ne cuisent trop dans les recoins du plat.

Liste des ustensiles à utiliser avec votre four microondes.

Ustensiles	Microondes	Grill	Combinaison
Verre résistant à la chaleur	Oui	Oui	Oui
Verre non résistant à la chaleur	Non	Non	Non
Céramique résistante à la chaleur	Oui	Oui	Oui
Contenant en plastique adapté au four à microondes	Oui	Non	Non
Papier de cuisson	Oui	Non	Non
Plateaux en métal	Non	Oui	Non
Grille en métal	Non	Oui	Non
Papier ou contenants en aluminium	Non	Oui	Non

## Nomenclature

1. Sécurité de la porte
2. Porte du four
3. Toupie
4. Roller Ring
5. Support de plateau
6. Guide de radiation (Ne pas enlever la protection de cette plaque)
7. Plateau en verre
8. Grill
9. Grille en métal

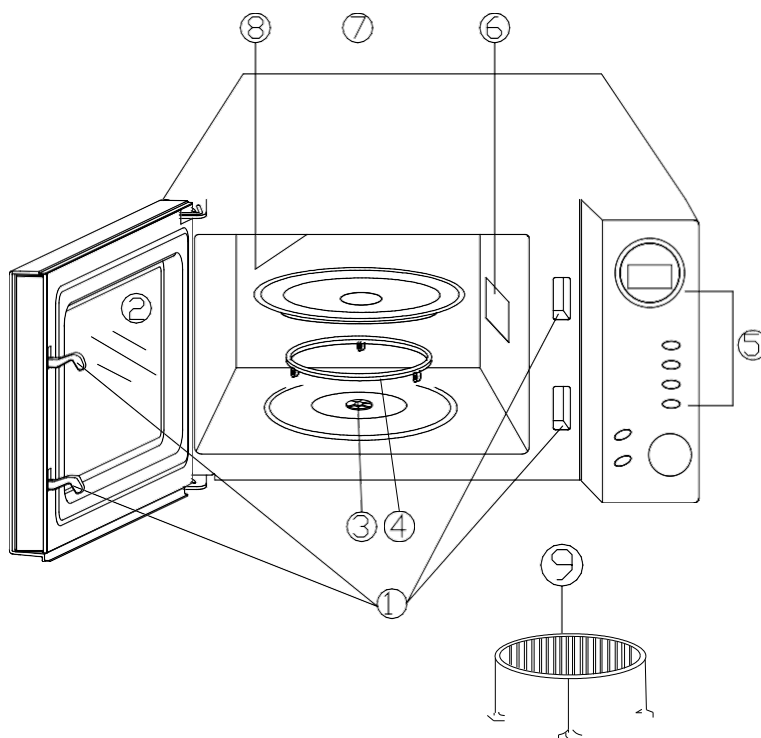

## Panneau de control

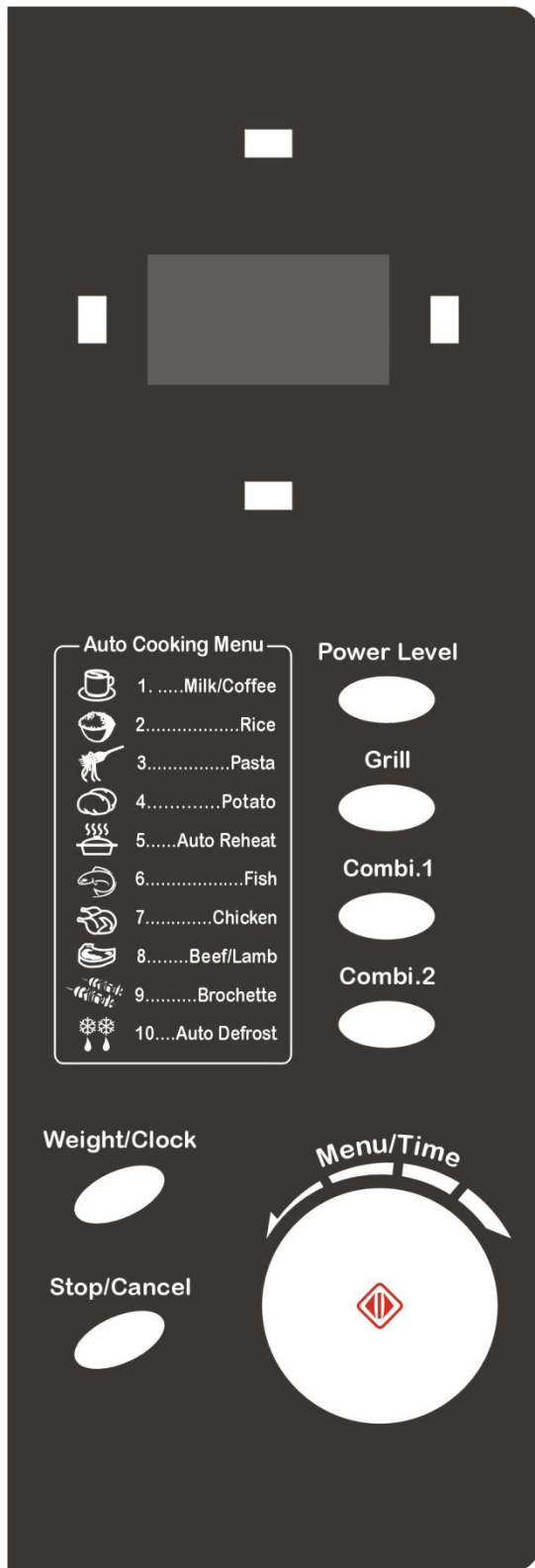

### Écran d'affichage

Temps de cuisson, puissance, modes et temps ou heures s'y affichent.

### Power Level (Puissance)

Pressez pour sélectionner la puissance de cuisson.

### Grill

Pressez pour sélectionner le mode grill Combi.1 & Combi.2

Pressez pour choisir un des deux modes cuisson combinés.

Weight/Clock (Poids/Horloge) Pressez pour sélectionner le poids.

Stop/Cancel (Arrêt/Annuler) Pressez pour annuler un programme.

Pressez une fois pour mettre un programme en pause pendant la cuisson ou deux fois pour annuler un programme.

Est aussi utilisé pour annuler le Child Lock.

### Menu/Time (Temps/Menu) (DIAL)

Tournez pour sélectionner le temps de cuisson ou le type de cuisson souhaité.

### Start/Quick Start (Temps/Menu)

Pressez pour commencer un programme.

Appuyez un certain nombre de fois pour programmer le temps de cuisson et le four démarrera automatiquement à puissance maximale.

## COMMENT PROGRAMMER LE FOUR A MICROONDES

Un bip retentit chaque fois que vous pressez un bouton.

Pendant la cuisson le programme peut être mis en pause en appuyant sur le bouton STOP/CANCEL, pour le reprendre il suffit d'appuyer à nouveau sur le bouton STOP/CANCEL.

Vous pouvez presser le bouton STOP/CANCEL deux fois de suite pour annuler le programme en cours.

Une fois un programme terminé, une alarme vous avertira toutes les 2 minutes jusqu'à ce que la porte du four soit ouverte ou jusqu'à ce que vous appuyiez sur le bouton STOP/CANCEL.

Pendant la programmation du four, les programmations effectuées s'annuleront automatiquement si vous interrompez votre programmation pendant plus de 20 secondes.

### PROGRAMMER L'HORLOGE

C'est une horloge à 24 heures.

PAR EXEMPLE: Supposons que vous voulez programmer l'heure du four à 8:30.

1. Pressez le bouton WEIGHT/CLOCK une fois.
2. Tournez le bouton MENU/TIME pour choisir le chiffre des heures et mettez le sur 8.
3. Pressez le bouton WEIGHT/CLOCK à nouveau.
4. Tournez le bouton MENU/TIME pour choisir le chiffre des minutes et mettez le sur 30.
5. Pressez une dernière fois le bouton WEIGHT/CLOCK pour confirmer.

#### NOTE:

Pour vérifier l'horloge pendant la cuisson appuyez sur le bouton WEIGHT/CLOCK, l'heure s'affichera pendant 5 secondes.

### QUICK START

Cette option permet de lancer la cuisson instantanément.

Pressez le bouton START/QUICK START plusieurs fois pour sélectionner le temps de cuisson (le temps maximum est de 10 minutes), le four microondes commence la cuisson instantanément à puissance maximale.

## CUISSON MICROONDES

Pour cuire uniquement aux microondes, pressez le bouton POWER LEVEL autant de fois qu'indiqué ci-dessous pour choisir la puissance de cuisson avant de tourner le bouton MENU/TIME pour choisir le temps de cuisson.

Le temps de cuisson le plus long est de 95 minutes.

PRESSEZ LE BOUTON POWER LEVEL	PUISSANCE DE CUISSON
1 fois	100%
2 fois	80%
3 fois	60%
4 fois	40%
5 fois	20%
6 fois	00%

PAR EXEMPLE : SUPPOSONS QUE VOUS VOULEZ CUIRE PENDANT 1 MINUTE A 60% DE LA PUISSANCE DU FOUR MICROONDES.

1. Placez les aliments dans le four.
2. Pressez le bouton POWER LEVEL 3 fois (pour 60%).
3. Tournez le bouton MENU/TIME dans le sens des aiguilles d'une montre pour sélectionner 1:00.
4. Pressez START/QUICK START pour lancer la cuisson. Note: Pour vérifier la puissance de cuisson pendant la préparation vous pouvez presser le bouton POWER LEVEL.

## GRILL

Le temps de cuisson le plus long est de 95 minutes.

Idéal pour les coupes de viande, les steaks, les côtelettes, les kebabs, les saucisses et les morceaux de poulet. Convient aussi pour griller les sandwichs et les gratins.

PAR EXEMPLE : SUPPOSONS QUE VOUS VOULEZ ACTIVER LE MODE GRILL PENDANT 12 MINUTES.

1. Placez les aliments dans le four.
2. Pressez le bouton GRILL une fois
3. Tournez le bouton MENU/TIME pour sélectionner 12 :00.
4. Pressez START/QUICK START pour lancer la décongélation.

## CUISSON COMBINEE 1

Le temps de cuisson le plus long est de 95 minutes.

30% du temps de cuisson à microondes et 70% du temps de cuisson au grill. Idéal pour le poisson et les gratins.

PAR EXEMPLE : SUPPOSONS QUE VOUS VOULEZ ACTIVER LE MODE COMBINAISON 1 PENDANT 25 MINUTES.



1. Placez les aliments dans le four.
2. Pressez le bouton COMBI. 1 une fois
3. Tournez le bouton MENU/TIME pour sélectionner 25 :00.
4. Pressez START/QUICK START pour lancer la cuisson.

### CUISSON COMBINEE 2

Le temps de cuisson le plus long est de 95 minutes.

55% du temps de cuisson à microondes et 45% du temps de cuisson au grill. Idéal pour les puddings, les omelettes, les pommes de terre et la volaille.

PAR EXEMPLE : SUPPOSONS QUE VOUS VOULEZ ACTIVER LE MODE  
COMBINAISON 2

PENDANT 12 MINUTES.

1. Placez les aliments dans le four.
2. Pressez le bouton COMBI. 2 une fois
3. Tournez le bouton MENU/TIME pour sélectionner 12 :00.
4. Pressez START/QUICK START pour lancer la cuisson.

### MENU DE CUISSON

Lorsque vous utilisez les modes de cuisson automatiques, il n'est pas nécessaire de programmer la puissance ou le temps, bien que vous puissiez les adapter à vos besoins si nécessaire. Il suffit de choisir le programme qui correspond à ce que vous souhaitez préparer et d'en indiquer le poids.

Pour obtenir une cuisson homogène, pensez à tourner les aliments à la moitié du temps de cuisson.

Par exemple, pour cuire 400g de poisson

1. Placez le poisson dans le four.
2. Tournez le bouton MENU/TIME dans le sens contraire des aiguilles d'une montre et placez-le sur 6.
3. Pressez WEIGHT/CLOCK pour entrer le poids (entre 100g et 1800g soit ici, 400g).
4. Pressez START/QUICK START pour lancer la cuisson.

## MENU DE CUISSON AUTOMATIQUE

Code	Nourriture / Mode de cuisson	
1	Lait / Café (200ml / 1 tasse)	La forme et la taille des aliments a un effet sur les résultats de cuisson, vos goûts vont aussi influencer vos attentes (ex : aimez-vous la viande bien cuite ou bleue ?) C'est pour cela que vous pouvez adapter le temps de cuisson en cas de besoin Pour certains aliments comme la viande il est conseiller de les tourner à la moitié du temps de cuisson. Pour les Spaghettis ajoutez de l'eau bouillante avant de commencer la cuisson.
2	Riz (g)	
3	Spaghettis (g)	
4	Pommes de terre (230g / unité)	
5	Réchauffer (g)	
6	Poisson (g)	
7	Poulet (g)	
8	Bœuf / Mouton (g)	
9	Brochette (g)	
10	Décongélation Automatique	

### DECONGELATION

Le four permet de décongeler la viande, la volaille et les fruits de mer. Le temps et la puissance décongélation se calculent automatiquement une fois que vous indiquez le poids (entre 100g et 1800g).

EXEMPLE : Supposons que vous voulez décongeler des crevettes.

1. Placez les crevettes dans le four.
2. Tournez le bouton MENU/TIME dans le sens contraire des aiguilles d'une montre et placez-le sur 10.
3. Pressez WEIGHT/CLOCK pour entrer le poids (entre 100g et 1800g).
4. Pressez START/QUICK START pour lancer la décongélation.

### NOTE :

Pendant le programme de décongélation, le système se mettra en pause et un bip vous rappellera de tourner la nourriture, il suffira de presser START/QUICK START pour décongeler.

### VERROUILLAGE SECURITE ENFANTS

Utiliser pour empêcher l'utilisation non supervisé du four par les enfants. Lorsque l'écran du four affiche l'indication « CHILD LOCK », cela signifie que le mode sécurité enfant est activé, le four ne pourra alors pas être utilisé.

Pour activer la sécurité enfant : En mode veille, lorsque l'appareil n'est pas utilisé pendant une durée supérieure à 1 minute, le four passera automatiquement en mode sécurité enfant et bloquera l'utilisation des commandes du four. Tous les boutons seront verrouillés.

Pour désactiver la sécurité enfant : En mode sécurité enfant, ouvrir ou fermer la porte du four pour annuler le mode et l'indication de verrouillage sur l'écran s'éteindra.

## Nettoyage et entretien

1. Éteindre le four microondes et débranchez la prise du secteur.
2. Pour maintenir l'intérieur du four propre, lorsque la nourriture éclabousse l'intérieur, nettoyez immédiatement avec un chiffon légèrement humide pour éviter que les résidus ne sèchent et deviennent plus difficiles à éliminer. Vous pouvez utiliser un détergent doux mais évitez les produits trop abrasifs car ceci peut endommager la surface de la porte ou de l'intérieur du four microondes.
3. L'extérieur du four microondes doit être nettoyé avec un chiffon doux et légèrement humide. Attention de ne pas laisser de l'eau s'infiltrer vers l'intérieur du four micro-ondes.
4. Nettoyez les deux côtés de la porte ainsi que les joints sans jamais utiliser de détergent abrasif.
5. N'humidifiez pas le panneau de control, nettoyez-le avec un chiffon doux légèrement humide. Laissez la porte du four microondes ouverte pendant que vous nettoyez le panneau de control pour éviter que le four ne s'allume.
6. Si la vapeur s'accumule sur les parois intérieures et extérieures du four microondes, nettoyez bien avec un chiffon doux. Ceci est normale et peut arriver dans des environnements humides.
7. Il est nécessaire de nettoyer le plateau en verre pour le nettoyer, vous pouvez le laver avec de l'eau savonneuse ou dans un lave-vaisselle.
8. La base du four doit être nettoyée régulièrement avec un détergent doux. Le support du plateau peut être lavé avec un détergent doux. Veillez à bien replacer le support correctement.

9. Pour éliminer les odeurs, versez le jus et le zeste d'un citron dans un bol et remplissez le bol à moitié avant de le faire tourner au four microondes pendant 5 minutes. Essuyez ensuite avec un chiffon doux.

10. Pour remplacer l'ampoule consultez un spécialiste.

11. Le four doit être nettoyé régulièrement pour veiller à la longévité de l'appareil.

12. Ne disposez pas de cet appareil dans les poubelles domestiques, consultez votre municipalité pour en disposer dans le respect des réglementations en vigueur.

13. Lors de la première utilisation du grill il se peut qu'il se dégage un peu de fumée et une odeur résiduelle. Ceci est normal et dû à la combustion des résidus d'huiles lubrifiantes qui peuvent rester sur les surfaces du four. Ceci disparaîtra avec l'utilisation.

# GARANTIE

La durée de garantie de nos produits est de 2 ans, sauf décret en vigueur, à compter de la date d'achat initiale ou la date de livraison.

En cas de problèmes ou d'interrogations, vous pouvez facilement accéder à nos pages d'aides, conseils de dépannage, FAQ et modes d'emplois sur notre site SAV : <https://sav.hkoenig.com>.

En tapant le nom de référence de votre appareil dans la barre de recherche, vous accédez à tous les supports en ligne disponibles, conçus pour vous répondre au mieux à vos besoins.

Si vous ne trouvez toujours pas de réponse à votre question ou votre problème, alors cliquez sur « Est-ce que la réponse a résolu votre problème ? ». Vous accéderez alors au formulaire de demande d'assistance SAV, qu'il vous suffira de compléter pour valider votre demande et obtenir de l'aide.

## CONDITIONS DE GARANTIE

La garantie couvre l'ensemble des pannes survenant dans le cadre d'une utilisation normale, conforme aux usages et spécifications présentes sur le manuel d'utilisation. Cette garantie ne s'applique pas aux problèmes d'emballage ou de transport pendant l'expédition du produit par son propriétaire. Elle n'inclut également pas l'usure normale du produit, ni la maintenance ou le remplacement de pièces consommables.

## EXCLUSION DE GARANTIE

- Les accessoires et les pièces d'usure (\*).
- L'entretien normal de l'appareil.
- Toutes pannes survenant par suite d'une mauvaise utilisation (chocs, non-respect des préconisations d'alimentation électrique, mauvaises conditions d'utilisation, etc.), d'un entretien insuffisant ou d'un détournement de fonction de l'appareil, ainsi que l'usage d'accessoires non appropriés.
- Les dommages d'origine externe : incendie, dégâts des eaux, surtension électrique, etc.
- Tout matériel qui aura été démonté même partiellement par des personnes autres que celles habilitées (notamment l'utilisateur).
- Les produits dont le numéro de série serait absent, détérioré ou illisible que ne permettrait pas son identification.
- Les produits soumis à la location, à la démonstration ou à l'exposition.

(\* ) Certaines pièces de votre appareil dites pièces d'usure ou consommables se détériorent avec le temps et la fréquence d'usage de votre appareil. Cette usure est normale, mais peut être accentuée par des mauvaises conditions d'utilisation ou entretien de votre appareil. Ces pièces ne sont donc pas couvertes par la garantie.

Les accessoires fournis avec l'appareil sont également exclus du champ de la garantie. Ils ne peuvent donc être ni échangés, ni remboursés. Toutefois, certains accessoires peuvent être directement achetés via notre site : <https://sav.hkoenig.com/>.

# ENVIRONNEMENT

## ATTENTION:



Vous ne devez pas vous débarrasser de cet appareil avec vos déchets ménagers. Un système de collecte sélective pour ce type de produit est mis en place par les communes, vous devez vous renseigner auprès de votre mairie afin d'en connaître les emplacements. En effet, les produits électriques et électroniques peuvent contenir des substances dangereuses qui ont des effets néfastes sur l'environnement ou la santé humaine et doivent être recyclés. Le symbole ci-contre indique que les équipements électriques et électroniques font l'objet d'une collecte sélective, il représente une poubelle sur roues barrée d'une croix.

Adeva SAS / H.Koenig Europe - 8 rue Marc Seguin, 77290 Mitry-Mory, France

[www.hkoenig.com](http://www.hkoenig.com) -sav@hkoenig.com [contact@hkoenig.com](mailto:contact@hkoenig.com)

Tél: +33 1 64 67 00 05

# DEUTSCH

## IMPORTANT SAFETY INSTRUCTIONS

Beim Gebrauch von elektrischen Geräten sollten grundlegende Vorsichtsmassnahmen getroffen werden.

Vorsicht: Um das Risiko von Verbrennungen, elektrischen Schlägen, Brandgeefahr und Verletzungen von Personen oder eine übermässige Mikrowellenstrahlung zu verringern sollte folgendes beachtet werden:

Lesen Sie bitte vor der Inbetriebnahme des Gerätes diese Bedienungsanleitung aufmerksam durch.

1. Benutzen Sie dieses Gerät nur für den in dieser Anleitung beschriebenen Zweck. Verwenden Sie keine Chemikalien oder ätzende Dämpfe in dem Gerät. Dieses Gerät ist nur zum Erhitzen, Kochen, Garen oder Trocknen von Nahrungsmitteln und nicht für eine gewerbliche Nutzung oder einer Verwendung im Labor geeignet.

2. Benutzen Sie das Gerät nicht, wenn das Netzkabel bzw. Stecker beschädigt ist. Benutzen Sie das Gerät ebenfalls nicht, wenn es nicht richtig funktioniert, beschädigt, oder runtergefallen ist. Falls das Netzkabel beschädigt

ist, sollte es durch den Hersteller oder dem zuständigen Dienstleistungsunternehmen, bzw. einer autorisierten Person ersetzt werden um Gefahren zu vermeiden.

3. Benutze nicht leer

4. Vorsicht: Lassen Sie Kinder niemals unbeaufsichtigt das Gerät benutzen

5. Warnung: Wenn das Gerät im Kombinations-Modus betrieben wird, dürfen Kinder wegen der vorkommenden Temperaturen das Gerät nur unter Aufsicht von Erwachsenen benutzen.

6. Um Brände im Innern des Gerätes zu vermeiden sollte folgendes beachtet werden:

Wenn Sie heiße Nahrungsmittel in Plastik- oder Papierbehältern erhitzen, kontrollieren Sie mehrmals das Geschehen, um einen möglichen Brand zu vermeiden; Entfernen

Sie Drahtverschlüsse von Papier- oder Plastikbeuteln, bevor Sie diesen im Gerät platziere.

Sollte das Gerät anfangen zu quillmen, schalten Sie es aus oder ziehen Sie das Netzkabel, lassen Sie die Türe geschlossen damit sich das Feuer nicht ausbreitet. Benutzen Sie das Gerät nicht zu Lagerungszwecken. Lassen Sie No utilice el interior del horno para almacenar alimentos. Bewahren Sie keine Papierreste, Kochutensilien oder Nahrungsmittel im Gerät auf, während es



nicht in Betrieb ist.

7. WARNING: Liquid or other food must not be heated in sealed containers since they are liable to explode.

8. Microwave heating of beverage can result in delayed eruptive boiling, therefore care has to be taken when handling the container.

9. Vorsicht: Erhitzen Sie Flüssigkeiten und Nahrungsmittel nicht in einem geschlossenen Behälter, da dieser explodieren kann.

10. Eier mit Schalen und harte Eier sollten nicht im Gerät erhitzt werden, da diese explodieren können, selbst wenn das Gerät nicht erhitzt.

11. Nahrungsmittel mit fester Haut oder Schale wie z.B. Kartoffeln, Kürbise oder Äpfelmüssen vor dem Kochen mehrmals eingekerbt werden.

12. Um Verbrühungen zu vermeiden müssen Flüssigkeiten vor dem Servieren bzw. Einnehmen umgerührt oder geschüttelt und die Temperatur überprüft werden.

13. Achtung: Benutzen Sie Topflappen/Küchenhandschuhe um heiße Behälter zu entfernen.

14. Stellen Sie sicher, dass Sie nur mikrowellengeeignetes Geschirr verwenden.

15. Achtung: Wartungen und Reparaturen dürfen nur von hierfür autorisierten Fachleuten vorgenommen werden. Gefahr durch austretende

## Mikrowellenstrahlung!

16. Dieses Produkt ist ein ISM-Gerät der Gruppe 2 Klasse B. Gruppe 2 umfasst alle ISM-Geräte (industrielle, wissenschaftliche, medizinische) in denen

Radiofrequenzenergie entsteht und/oder in Form von elektromagnetischer Ausstrahlung zur Bearbeitung von Material benutzt wird, sowie Funkenerosionsgeräte. Klasse B sind Geräte für den Hausgebrauch oder Geräte an Stromversorgungsnetzen, die Wohngebäude speisen.

17. Das Gerät darf nicht von Personen (Kind eingeschlossen) mit physische, geistigen oder sensorisch reduzierten Fähigkeiten benutzt werden. Das Gerät darf auch nicht von Personen fehlender Erfahrung oder Wissen benutzt werden, wenn sie nicht von einer verantwortungsvollen Sicherheitsperson über den Einsatz des Gerätes informiert worden sind. Kinder sollten stets beaufsichtigt werden um sicherzustellen, dass sie nicht mit dem Gerät spielen.

18. Kinder sollten stets beaufsichtigt werden um sicherzustellen, dass sie nicht mit dem Gerät spielen.

19. Bedienen Sie das Gerät selbstständig.

20. **ACHTUNG:** Plazieren Sie das Gerät nicht auf heißen Oberflächen, da diese das Gerät beschädigen können.

21. Die Oberflächen des Gerätes können sich während des Betriebes erhitzen.
22. Das Gerät darf nicht in einem Schrank oder Ähnlichem platziert werden.
23. Die Oberflächen des Gerätes können sich während des Betriebes erhitzen..
24. Das Gerät sollte gegen eine Wand aufgestellt werden.
25. Das Gerät darf nicht von Kindern oder von Personen mit physischen, geistigen oder sensorischen reduzierten Fähigkeiten benutzt werden. Das Gerät darf auch nicht von Personen fehlender Erfahrung oder Wissen benutzt werden, wenn sie nicht beaufsichtigt oder über den Einsatz des Gerätes informiert werden.
26. Kinder sollten stets beaufsichtigt werden um sicherzustellen, dass sie nicht mit dem Gerät spielen.
27. **ACHTUNG:** Benutzen Sie das Gerät nicht, wenn die Tür oder die Türverriegelungen beschädigt ist, bis es von einer Fachperson repariert worden ist.
28. Es darf keine externe Zeitschaltuhr oder Fernbedienung bei diesem Gerät verwendet werden.
29. Das Gerät ist nur für den Hausgebrauch und nicht für gewerbliche Nutzung.
30. Entfernen Sie nie die hinteren oder seitlichen Gerätefüsse, da diese einen

Mindestabstand zur Wand für die Luftzirkulation gewährleisten.

31. Um Schäden zu vermeiden, platzieren Sie den Drehteller richtig, bevor Sie den Betrieb starten.

32. **ACHTUNG:**Wartungen und Reparaturen dürfen nur von hierfür autorisierten Fachleuten vorgenommen werden. Muss z.B. das Netzkabel oder die Beleuchtung ausgetauscht werden, muss die Abdeckung, welche vor Strahlungen schützt entfernt werden.

Gefahr durch austretende Mikrowellenstrahlung! Wenden Sie sich in solchen Fällen also an den Fachhandel.

33. Das Gerät ist nur zum Auftauen, Garen und Kochen von Speisen geeignet.

34. Verwenden Sie Topflappen, um heiße Speisen zu entnehmen.

35. **Achtung:** Beim Entfernen von Bedeckungen von erhitzten Speisen, kann heißer Dampf austreten.

36. Dieses Gerät ist nicht für die Nutzung durch Personen mit eingeschränkter Kapazität aufgrund körperlicher, geistiger oder sensorischer oder mangelnder Erfahrung und Wissen (einschließlich Kinder), es sei denn, er hat sie wurde gebeten, zu überwachen oder, wenn sie Anweisungen auf dem Einsatz des Gerätes durch eine für ihre Sicherheit zuständige Person hatte. Kinder sollten

beaufsichtigt werden, um sicherzustellen, dass sie nicht mit dem Gerät spielen.

37. Bei Rauchentstehung, stellen Sie das Gerät ab und ziehen Sie den Netzstecker. Lassen Sie die Tür des Gerätes geschlossen um eine Raucheverbereitung zu vermeiden.

38. Kinder dürfen das Gerät nur reinigen oder pflegen, wenn sie mindestens 8 Jahre alt sind und von einem Erwachsenen beaufsichtigt werden.

39. Bewahren Sie das Gerät und das zugehörige Netzkabel außerhalb der Reichweite von Kindern unter 8 Jahren auf.

40. Achten Sie darauf, dass die auf dem Typenschild angegebene Nennspannung mit Ihrer Netzspannung übereinstimmt Ihrer Installation. Wenn dies nicht der Fall ist, wenden Sie sich an den Händler und schließen Sie das Gerät nicht an.

41. Bitte halten Sie dieses Dokument bereit und geben Sie es im Falle einer Übertragung Ihres Gerätes an den zukünftigen Besitzer weiter.

42. Das Gerät darf nicht benutzt werden, wenn es fallen gelassen wurde, wenn auffällige Zeichen von Beschädigungen sichtbar sind oder wenn es undicht ist.

**SORGFÄLTIG LESEN UND FÜR DEN SPÄTEREN GEBRAUCH AUFBEWAHREN.**

- Dieses Gerät ist für den Einsatz in häuslichen und ähnlichen Anwendungen vorgesehen, wie z. B. :
  - Personalküchenbereichen in Geschäften, Büros und anderen professionellen Umgebungen ;
    - Bauernhöfen;
  - Gastnutzung in Hotels, Motels und anderen Wohnumgebungen;
    - Umgebungen des Typs “Bed and Breakfast”.
- Metallbehälter für Lebensmittel und Getränke sind beim Garen in Mikrowellengeräten nicht zulässig.
- Der Mikrowellenherd ist für das Erwärmen von Speisen und Getränken bestimmt. Beim Trocknen von Lebensmitteln oder Wäsche sowie beim Erwärmen von Heizkissen, Hausschuhen, Schwämmen, arden Wäsche und ähnlichen Gegenständen besteht Verletzungs-, Entzündungs- und Brandgefahr.
- Das Gerät darf nicht mit einem Dampfreiniger gesäubert arden.

## VORSICHTSMASSNAHMEN ZUR VERMEINDUNG EINER ÜBERMÄSSIGEN MIKROWELLENSTRAHLUNG

1. Benützen Sie das Gerät niemals bei geöffneter Tür, da hierbei schädliche Mikrowellenstrahlung austreten kann. Die Sicherheitsverriegelungen an der Tür dürfen nicht manipuliert werden.
2. Stellen Sie keine Gegenstände zwischen die Vorderseite des Gerätes und die Tür. Achten Sie darauf, dass sich auf den Abdichtungen keine Verschmutzungen oder Rückstände von Reinigungsmitteln ansammeln.
3. Benutzen Sie das Gerät nicht wenn es beschädigt ist. Die Tür des Gerätes muss einwandfrei schliessen und keine Beschädigungen oder Verformungen aufweisen. Achten Sie darauf, dass die Scharniere und Verrigelungen in einem einwandfreien Zustand sind und die Türdichtungen und Dichtflächen keine Beschädigungen oder Verunreinigungen aufweisen
4. Änderungen oder Reparaturen am Geräte dürfen nur von entsprechend qualifizierten Fachleuten vorgenommen werden.

## TECHNISCHE DATEN

Ausgangsleistung	230-240V~ 50Hz
Energieverbrauch (Mikrowellen)	1400W
Energieverbrauch (Grill)	1000W
Ausgangsleistung:	900W
Netzspannung:	2450MHz
Aussen Dimensionen:	281mm(H)×483mm(W)×420mm(D)
Innen Dimension:	220mm(H)×340mm(W)×344mm(D)
Garraumvolumen:	25 Liter
Gleichmässigkeit beim Kochen:	Drehteller-System
Nettogewicht:	Ca.. 14.5 kg

## INSTALLIERUNG

1. Entfernen Sie sämtliche Schutz-und Verpackungsmaterialien.
2. Achtung: Überprüfen Sie das Gerät auf mögliche Beschädigungen wie zum Beispiel eine schlecht ausgerichtete oder verbogene Tür. Beschädigte Türdichtungen und Dichtflächen, defekte oder lose Scharniere und Verrigelungen, auf Dellen im Inneren oder an der Tür. Benutzen Sie das Gerät nicht, wenn es Beschädigungen aufweist und kontaktieren Sie sofort den technischen Dienst.

3. Das Mikrowellengerät darf nur einer stabilen, eben und hitzebeständige Fläche aufgestellt werden, die geeignet ist, das Gewicht des Gerätes sowie das max. Gewicht der Nahrungsmittel zu tragen.
4. Stellen Sie das Gerät nicht in der Nähe von Wärmequellen, entzündlichen oder brennbaren Materialien oder an Orten auf, an denen eine hohe Feuchtigkeit auftritt.
5. Für einen ordnungsgemässen Betrieb muss das Gerät ausreichend belüftet werden. Gewähren Sie nach oben einen Abstand von 20cm, an der Rückseite 10cm und an beiden Seiten jeweils 5 cm. Die Öffnungen des Gerätes dürfen nicht abgedeckt oder versperrt werden. Die Gerätefüsse dürfen nicht entfernt werden.
6. Benutzen Sie das Gerät nicht ohne ordnungsgemäss eingesetzten Glasdrehteller und Rollenring.
7. Stellen Sie sicher, dass das Netzkabel nicht beschädigt ist und nicht unter dem Gerät oder über scharfkantigen oder heissen Flächen verläuft.
8. Die Steckdose muss leicht zugänglich sein, so dass der Stecker im Notfall mühelos herausgezogen werden kann.
9. Benutzen Sie das Gerät nicht im Freien.

## FUNKSTÖRUNGEN

Der Betrieb des Mikrowellengerätes kann zu Störungen Ihres Radios, Fernsehers oder ähnlichen Geräten führen.

Diese Störungen können durch folgenden Massnahmen verringert oder behoben werden::

1. Reinigen Sie die Tür und die Dichtflächen des Mikrowellengerätes.
2. Richten Sie die Empfangsantenne des durch die Mikrowelle gestörten Gerätes neu aus.
3. Ändern Sie den Standort des Mikrowellengerätes oder des durch die Mikrowelle gestörten Gerätes.
4. Stellen Sie die Mikrowelle weit weg von dem von durch sie gestörten Gerätes.
5. Schliessen Sie das Mikrowellengerät an eine andere Steckdose an, so dass das Mikrowellengerät und das durch die Mikrowelle gestörte Gerät an unterschiedliche Stromkreise angeschlossen sind.

## HINWEISE ZUR ERDUNG

Diese Gerät muss geerdet sein. Dieses Gerät ist mit einem Erdungskabel, welches mit einem Masseelektrode verbunden ist, ausgestattet und darf nur an eine geerdete Schutzkontaktsteckdose angeschlossen werden. Im Falle eines Kurzschlusses reduziert die Erdung, durch die Bereitstellung einer Ausgangsleitung, das Risiko eines Stromschlages. Es wird empfohlen einen separaten Stromkreis für das Gerät einzurichten. Die Verwendung von Hochspannung ist gefährlich und kann zu Bränden oder anderen Unfällen und folglich zu Verletzungen oder Beschädigungen führen.



Achtung: Eine unsachgemässe Nutzung kann Stromschläge oder Brände verursachen.

1. Sollten Sie Fragen zu den Anweisungen bezüglich der Erdung oder Elektrik haben, wenden Sie sich bitte an einen Elektriker.
2. Eine Haftung für Schäden, die durch Nichtbeachtung der Hinweise entstehen, werden nicht übernommen.

Die Kabel des Hauptkabels haben folgenden Farbcode:

Grün und Gelb = Erde

Blau = Neutral

Braun = Linie

### **Kochanleitung**

1. Verteilen Sie die Nahrungsmittel richtig. Legen Sie die dicksten Stücke an den äussersten Rand des Tellers.
2. Achten Sie auf die Kochzeit. Wählen Sie die kürzeste angegebene Kochzeit und verlängern Sie diese bei Bedarf. Nahrungsmittel die stark überkocht sind, können Rauch entwickeln und sich entzünden. Observe el tiempo de cocción.
3. Decken Sie Nahrungsmittel während des Kochens ab, um Spritzer zu vermeiden und ein gleichmässiges Kochen zu gewährleisten.
4. Drehen Sie Speisen wie Hähnchen oder Hackfleisch mindestens einmal um, um die Koch zu beschleunigen.
5. Verteilen Sie Speisen nach der Hälfte der Zubereitungszeit neu: von oben nach unten und von innen nach aussen.

### **VOR SIE SICH AN DEN FACHHANDEL WENDEN**

Wenn das Gerät nicht funktioniert:

1. Prüfen Sie, dass das Gerät sicher eingesteckt ist. Falls nicht, ziehen Sie den Netzstecker von der Steckdose ab, warten Sie 10 Sekunden und stecken Sie ihn wieder sicher in die Steckdose.
2. Überprüfen Sie ob die Sicherung nicht herausgesprungen ist. Wenn das nicht der Fall ist, überprüfen Sie ob die Steckdose funktioniert indem Sie ein anderes Gerät anschliessen.
3. Überprüfen Sie ob sich das Bedienungsfeld korrekt programmieren lässt und sich die Zeitschaltuhr aktiviert.
4. Stellen Sie sicher, dass die Türe ordnungsgemäss verschlossen und die Türverriegelungen richtig schliessen.

**SI SOLLTE DAS GERÄT NOCH IMMER NICHT FUNKTIONIEREN, WENDEN SIE SICH BITTE AN DEN FACHHANDEL. VERSUCHEN SIE AUF KEINEN FALL DAS GERÄT SELBST ZU REPARIEREN!**

## HINWEISE ZU DEN UTENSILIEN

1. Mikrowellengeschirr ist mikrowellen durchlässig und ermöglicht, dass die Energie der Mikrowellen durch den Behälter dringen und die Nahrungsmittel erhitzen kann.
2. Achtung: Mikrowellen können kein Metall durchdringen. Daher darf beim Mikrowellenbetrieb kein Metallgeschirr oder Geschirr mit Metall verwendet werden.
3. Verwenden Sie keine Produkte aus Recyclingpapier, da diese kleine Metallteile enthalten können, die Funke bzw. Brände auslösen könnten.
4. Sie sollten rundes oder ovales und kein viereckiges oder längliches Geschirr verwenden, da die Speisen in den Ecken leicht überkochen.
5. Um ein Überkochen der Speisen, welche am Rande des Behälters platziert wurden, zu vermeind, können feine Aluminiumpapierstreifen benutzt werden. Verwenden Sie nicht zu viel Aluminiumpapier und bewahren Sie eine Abstand von 2.54 cm zwischen dem Papier und dem Innern des Gerätes.

Entnehmen Sie aus der folgenden Tabelle welches Geschirr verwendet werden darf und welche nicht.

GESCHIRR	MIKROWELLE	Grill	Kombination
Hitzebeständiges Glas	Ja	Ja	Ja
Nicht Hitzebeständiges Glas	Nein	Nein	Nein
Mikrowellengeeignete Keramik	Ja	Ja	Ja
Mikrowellengeegnetes Kunststoffgeschirr	Ja	Nein	Nein
Küchenpapier	Ja	Nein	Nein
Metalleinsatz	Nein	Ja	Nein
Metallrost	Nein	Ja	Nein
Alufolie und Folienbehältnisse	Nein	Ja	Nein

# GERÄTEÜBERSICHT

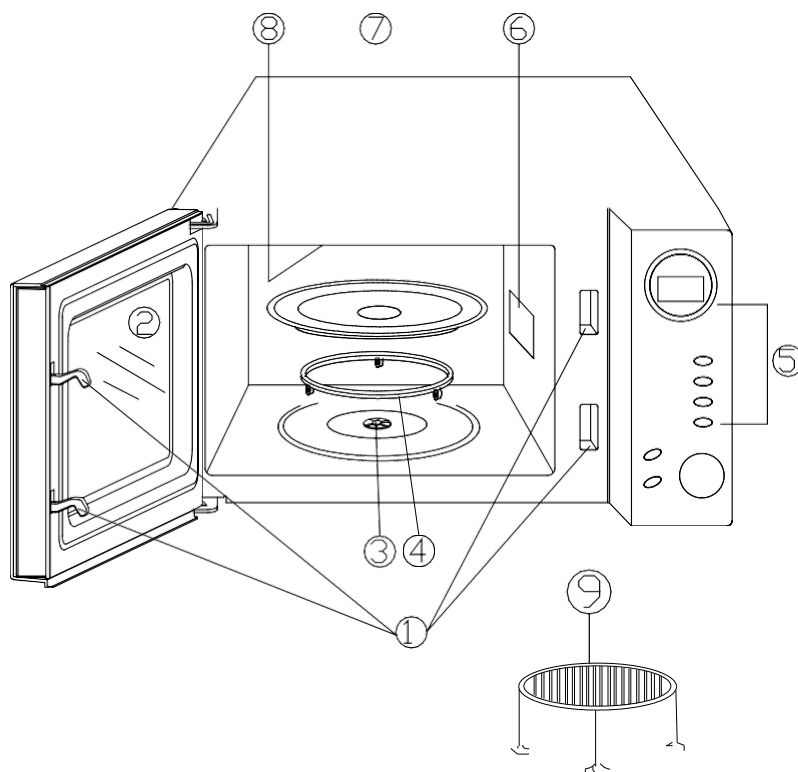

1. Sicherheitssystem
2. Fenster
3. Auslassöffnung
4. Drehvorrichtung
5. Bedienungsfeld
6. Wave Guide(Please do not remove the mica plate covering the wave guide)
7. Glasdrehsteller
8. Grillheizkörper
9. Grillrost

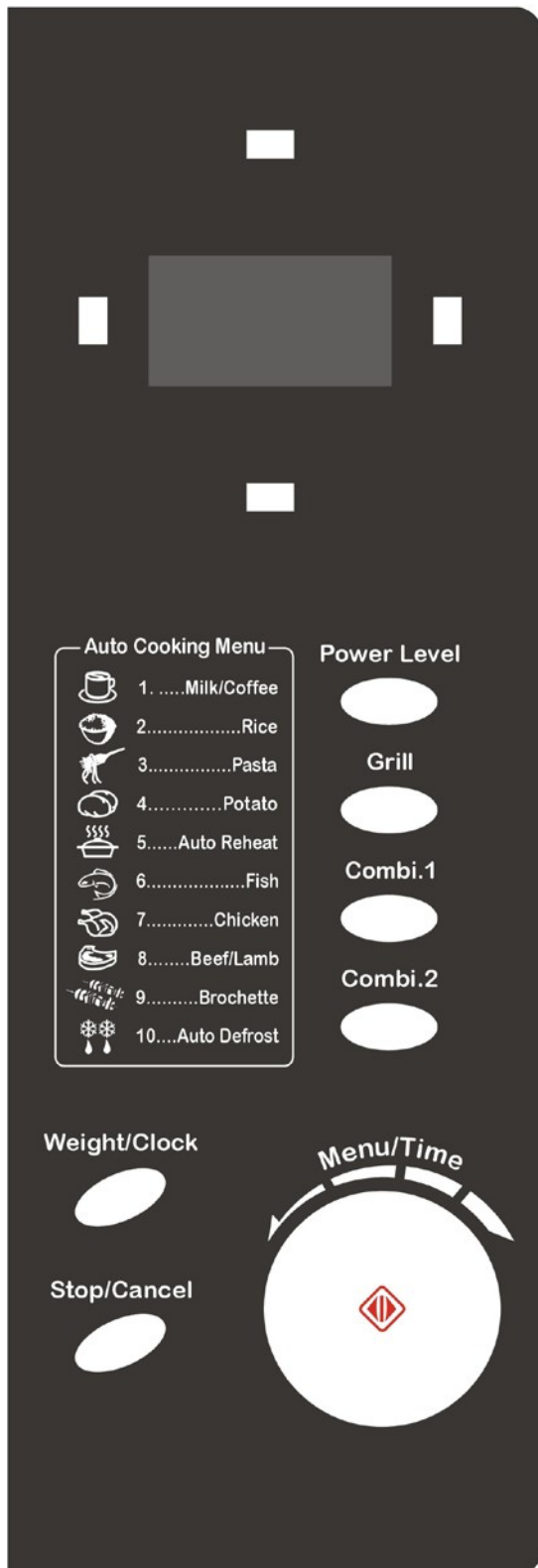

## BEDIENUNGSFELD

Anzeigefeld

Kochzeit, Strom, Indikatoren und aktuelle Uhrzeit werden angezeigt.

Power Level (Puissance)

El Mit diesem Knopf können Sie die Leistungsstufe wählen.

Grillen

Drücken um ein Grillkochprogramm einzustellen.

Kombi.1 & Kombi.2

Drücken um ein Kombinationskochprogramm einzustellen.

Gewicht/ Uhr (Poids/Horloge)

Drücken Sie mehrfach um das Gewicht anzugeben.

Stop/Annullieren (Arret/Annulation)

Drücken um die Einstellung beim Ofen zu annullieren oder zurückzusetzen bevor ein Kochprogramm eingestellt wird.

Menu/Time(Temps/Menu) (DIAL)

El Dieser Knopf ermöglicht es Ihnen die gewünschte Kochzeit zu wählen und starte den Betrieb des Gerätes.

Um die Kochzeit zu wählen, drehen sie den Kopf nach rechts. Die maximale Kochzeit ist 30 Minuten. Start/Schnellstart (Temps/Menu)

Drücken um das Kochprogramm zu starten.

Einfach mehrmals drücken, um die Kochzeit einzustellen und der Ofen beginnt sofort mit voller Leistung zu kochen.

## WIE DIE BEDIENUNGSELEMENTE DES OFENS EINGESTELLT WERDEN

Beim Drücken einer Taste ertönt ein Piepton, der die Eingabe bestätigt.

Während eines Kochprogramms, drücken Sie STOP/ANNULLIEREN um es zu pausieren, dann drücken Sie START/SCHNELLSTART um das restliche Programm fortzusetzen. Oder drücken Sie STOP/ANNULLIEREN zweimal um das Programm abzurechnen.

Nachdem ein Koch- oder Auftauprogramm beendet ist, wird der Ofen automatisch alle 2 Minuten einen Ton abgeben bis die Tür geöffnet oder STOP/ANNULLIEREN gedrückt wird. (Diese Funktion ist auch für andere Kochprogramme verfügbar).

Wird im Einstell-Modus innerhalb von 20 Sekunden nichts eingegeben, geht das System wieder in den Standby-Modus zurück.

## UHR EINSTELLEN

Die Uhrzeit wird mit 24-Stunden-Zählung angezeigt. BEISPIEL: Sie wollen die Ofenuhr auf 8.30 Uhr einstellen

1. Drücken Sie einmal auf GEWICHT/UHR.
2. Drehen Sie den MENÜ/ZEIT Regler, um die Stunde auf die Zahl 8 einzustellen.
3. Drücken Sie nochmals GEWICHT/UHR.
4. Drehen Sie den MENÜ/ZEIT Regler, um die Minuten einzustellen, solange bis auf der Anzeige 8.30 aufscheint.
5. Drücken Sie GEWICHT/UHR um die Einstellungen zu bestätigen. HINWEIS

:

Um die Uhrzeit während des Kochvorgangs zu prüfen, drücken sie einmal auf GEWICHT/UHR und die Zeit wird für 5 Sekunden angezeigt.

## SCHNELLSTART

Diese Funktion erlaubt es Ihnen den Ofen schnell zu starten.

Im Standby-Modus drücken Sie mehrmals START/SCHNELLSTART um die Kochzeit einzustellen (maximal 10 Minuten), der Ofen beginnt sofort mit voller Leistung zu kochen

## KOCHEN MIT MIKROWELLENENERGIE

Um mit Mikrowellenenergie allein zu kochen, drücken Sie mehrmals die LEISTUNGSPEGEL-Taste, um eine Kochleistungsstufe auszuwählen und benutzen Sie dann den MENÜ/ZEIT Regler, um die gewünschte Kochzeit einzustellen. Die maximal einzustellende Garzeit beträgt 95 Minuten.

Beispiel: Sie möchten für 1 Minute mit einer 60% Mikrowellenleistung kochen.

1. Im Standby-Modus, stellen Sie das Essen in den Ofen, schliessen Sie die Tür.
2. Drücken Sie die LEISTUNGSPEGEL-Taste 3 mal.

DRÜCKEN SIE DIE LEISTUNGSPEGEL-TASTE	KOCHLEISTUNG
1 mal	100%
2 mal	80%
3 mal	60%
4 mal	40%
5 mal	20%
6 mal	00%

3. Drehen Sie den MENÜ/ZEIT Regler im Uhrzeigersinn auf 1:00.
  4. Drücken Sie START/SCHNELLSTART um zu beginnen. Hinweis: Während des Kochprogramms können Sie die aktuelle Leistung durch drücken auf die LEISTUNGSPEGEL-TASTE prüfen.

#### GRILLEN

Das Grillen ist insbesondere für dünne Fleischscheiben, Steaks, Koteletts, Kebab, Hühnerwürste nützlich. Es ist auch für warme Sandwiches und zum Überbacken geeignet. BEISPIEL: Sie möchten für 12 Minuten grillen.

1. Im Standby-Modus, stellen Sie das Essen in den Ofen, schliessen Sie die Tür.
2. Drücken Sie den GRILL-Knopf einmal.
3. Drehen Sie den MENÜ/ZEIT Regler auf 12.00.
  4. Drücken Sie START/SCHNELLSTART um zu beginnen. Hinweis: Die maximal einzustellende Grill-Zeit beträgt 95 Minuten.

#### KOMBINATION 1

Die maximal einzustellende Kochzeit beträgt 95 Minuten.

30% Zeit für das Kochen mit Mikrowelle, 70% für das Kochen mit Grill. Verwendung für Fisch oder zum Überbacken.

BEISPIEL: Sie möchten die Kombination 1 für eine Kochzeit von 25 Minuten einstellen.

1. Im Standby-Modus, stellen Sie das Essen in den Ofen, schliessen Sie die Tür.
2. Drücken Sie den KOMBI. 1 Knopf einmal.
3. Drehen Sie den MENÜ/ZEIT Regler, um die Kochzeit auf 25.00 einzustellen.
4. Drücken Sie START/SCHNELLSTART um zu beginnen.

## KOMBINATION 2

Die maximal einzustellende Kochzeit beträgt 95 Minuten.

55% Zeit für das Kochen mit Mikrowelle, 45% für das Kochen mit Grill. Verwendung für Pudding Omelettes, gebackene Kartoffeln und Geflügel.

BEISPIEL: Sie möchten die Kombination 2 für eine Kochzeit von 12 Minuten einstellen.

1. Im Standby-Modus, stellen Sie das Essen in den Ofen, schliessen Sie die Tür.
2. Drücken Sie den KOMBI. 2 Knopf einmal.
3. Drehen Sie den MENÜ/ZEIT Regler, um die Kochzeit auf 12.00 einzustellen.
4. Drücken Sie START/SCHNELLSTART um zu beginnen.

## KOCHPROGRAMM

Für Lebensmittel oder für den nachstehenden Koch-Modus, ist es nicht notwendig die Garzeit oder die Leistung zu programmieren. Es genügt die Art und das Gewicht des Lebensmittels, das Sie kochen wollen, auszuwählen.

Die Speise muss nach der halben Kochzeit umgedreht werden, um ein gleichmässiges Garen zu erzielen.

Beispiel: Um 400 g Fisch zu kochen.

1. Im Standby-Modus, stellen Sie das Essen in den Ofen, schliessen Sie die Tür.
2. Drehen Sie den MENÜ/ZEIT Regler gegen den Uhrzeigersinn, um die Lebensmittelcodes anzuzeigen (6).
3. Drücken Sie GEWICHT/UHR, um das Gewicht der Speise anzugeben.
4. Drücken Sie START/SCHNELLSTART um zu beginnen.

## Automatik Kochprogramm

Code	Lebensmittel/Kochmodus	
1	Milch/Kaffee (200ml/cup)	Das Ergebnis des automatischen Kochvorgangs hängt von Faktoren, wie der Form und Größe des Lebensmittels, Ihren persönlichen Vorlieben in Bezug auf den gewünschten Garpunkt bestimmter Lebensmitteln und sogar, wie gut Sie die Speisen in den Ofen legen, ab. Wenn Sie jedenfalls das Ergebnis nicht ganz zufriedenstellend finden, bitte passen Sie die Garzeit dementsprechend an.
2	Reis (g)	
3	Spaghetti (g)	
4	Kartoffeln (230g/unit)	
5	Aufwärmen (g)	
6	Fisch (g)	
7	Huhn (g)	
8	Rindfleisch /Lamm (g)	
9	Brochette (g)	
10	Automatisches Auftauen	Einige Lebensmittel, wie Huhn, Rind und Fleisch, sollten Sie bei halber Garzeit wenden. Dadurch kann ein besseres Kochergebnis erzielt werden.  Für Spaghetti fügen Sie bitte kochendes Wasser vor dem Kochen hinzu.

## AUFTAUCHEN NACH GEWICHT

Mit dem Ofen kann Fleisch, Geflügel und Fisch/Meeresfrüchte aufgetaut werden. Die Zeit und die Auftauleistung wird automatisch eingestellt sobald das Gewicht programmiert ist. Das Gewicht von Tiefkühlkost liegt zwischen 100g und 1800g.

BEISPIEL: Sie möchten Shrimps auftauen.

1. Im Standby-Modus, stellen Sie die aufzutauenden Shrimps in den Ofen.
2. Drehen Sie den MENÜ/ZEIT Regler gegen den Uhrzeigersinn, um 10 auszuwählen.
3. Drücken Sie GEWICHT/UHR, um das Gewicht der Speise einzugeben (100g~1800g).
4. Drücken Sie START/SCHNELLSTART um zu beginnen. Hinweis:  
Während des Auftau-Programms wird das System anhalten und Signaltöne abgeben, um Sie zu erinnern, die Speise zu wenden und danach START/SCHNELLSTART zu drücken, um das Auftauen fortzusetzen.

## KINDERSICHERUNG

Verwenden Sie diese Funktion, um den unbeaufsichtigten Betrieb des Ofens durch Kleinkinder zu verhindern. Die Anzeige „Child Lock“ wird auf dem Bildschirm angezeigt. Der Ofen kann dadurch nicht bedient werden.

So stellen Sie die Kindersicherung ein: Im Standby-Modus, in dem innerhalb von 1 Minute kein Betrieb erfolgt, schaltet der Ofen automatisch in den Kindersicherungs-Modus und die Sperranzeige leuchtet. Alle Schaltflächen sind ungültig.



Ausschalten der Kindersicherung: Der Kindersicherungs-Modus kann durch Öffnen oder Schließen der Türe aufgehoben werden.

## **REINIGUNG UND PFLEGE**

1. Schalten Sie das Gerät aus und ziehen Sie den Netzstecker aus der Steckdose bevor Sie mit der Reinigung beginnen.

2. Halten Sie das Gerät innen sauber. Wenn Spritzer von Nahrungsmitteln oder verschüttete Flüssigkeiten an den Wänden des Gerätes haften, wischen Sie diese mit einem feuchten Tuch ab. Ist das Gerät stark verschmutzt, kann ein mildes Reinigungsmittel verwendet werden. Vermeiden Sie den Einsatz von Spray oder anderen scharfen Reinigungsmittel, da sie die Oberfläche der Tür angreifen und verschmutzen können.

3. Die Außenflächen sollten mit einem feuchten Tuch gereinigt werden. Um eine Beschädigung der Betriebsteile im Inneren des Gerätes zu vermeiden, darf kein Wasser in die Belüftungsöffnungen gelangen.

4. Wischen Sie die Tür und das Sichtfenster auf beiden Seiten ab. Reinigen Sie Türdichtungen und die angrenzenden Teile öfters mit einem feuchten Tuch ab, um mögliche Reste oder Spritzer zu entfernen.

5. Das Bedienfeld darf nicht nass werden, lassen Sie die Türe offen um zu vermeiden, dass das Bedienfeld ungewollt benässt wird.

6. Sollte sich Dampf im Innern oder um das Gerät herum ansammeln, reinigen Sie es mit einem sanften Tuch. Das kann passieren, wenn beim Betreiben des Gerätes in hohen.

Feuchtigkeitsumständen und ist normal

7. Ab und zu sollte der Glasdrehteller herausgenommen und mit einem Reinigungsmittel und Wasser oder im Geschirrspüler gereinigt werden.

8. Die Drehvorrichtung und der Innenboden des Gerätes sollten regelmässig gereinigt werden um eine Funktionstörung und eine starke Geräusentwicklung zu vermeiden. Benutzen Sie dazu einen feuchten Lappen und ein sanftes Reinigungsmittel. Die Drehvorrichtung kann mit Wasser und Reinigungsmittel gespült oder im Geschirrspüler gereinigt werden.

9. Um Gerüche aus Ihrem Gerät zu entfernen, geben Sie eine Tasse Wasser mit dem Saft und der Schale einer Zitrone in ein tiefen, mikrowellengeeigneten Behälter und erhitzen Sie es für 5 Minuten im Mikrowellengerät. Wischen Sie nachfolgend das Gerät gründlich mit einem feuchten Tuch aus und trocknen Sie es dann mit einem sanften Tuch.

10. Wenn die Lampe des Gerätes ausgetauscht werden muss, erkundigen Sie sich hierfür bitte bei Ihrem Fachhändler.

11. Der Ofen sollte regelmäßig gereinigt werden und alle Lebensmittelreste entfernt werden. Mangelhafte Sauberkeit des Kochgeräts kann zu einer Zerstörung der Oberfläche führen, die ihrerseits die Gebrauchsdauer beeinflusst und möglicherweise zu gefährlichen Situationen führt.

12. Bitte entsorgen Sie das Gerät nicht im Hausmüll; es sollte zu einer örtlichen Sammelstelle gebracht werden.

13. Wird der Mikrowellenherd mit dem Grillprogramm das erste Mal benutzt, kann es zu einer leichten Geruchs- und Rauchbildung kommen. Das ist ein ganz normaler Vorgang, da der Ofen aus einer Stahlplatte mit einer Schmierölbeschichtung hergestellt ist und der neue Ofen beim Verbrennen des Schmieröls Rauch und Geruch produziert. Dies wird nach einer Zeit bei Verwendung verschwinden.

## **GARANTIE**

Die Garantiezeit für unsere Produkte beträgt 2 Jahre, sofern keine anderen Bestimmungen gelten, ab dem Datum des ursprünglichen Kaufs oder ab dem Lieferdatum.

Bei Problemen oder Fragen können Sie sich an unsere Hilfeseiten, Tipps zur Fehlerbehebung, FAQs und Bedienungsanleitungen auf unserer Kundendienst-Website wenden: <https://sav.hkoenig.com>.

Wenn Sie den Referenznamen Ihres Geräts in die Suchleiste eingeben, erhalten Sie Zugang zu allen verfügbaren Online-Supports.

Wenn Sie immer noch keine Antwort auf Ihre Frage oder Ihr Problem finden, dann klicken Sie auf "Hat die Antwort Ihr Problem gelöst?". Sie können dieses Formular ausfüllen, um Ihre Anfrage zu bestätigen und Hilfe zu erhalten.

## **GARANTIEBEDINGUNGEN**

Die Garantie deckt alle Defekte ab, die bei normalem, bestimmungsgemäßem Gebrauch und den in der Bedienungsanleitung enthaltenen Spezifikationen auftreten.

Diese Garantie gilt nicht für Probleme mit der Verpackung oder dem Transport während des Versands des Produkts durch den Eigentümer. Sie umfasst auch nicht den normalen Verschleiß des Produkts, die Wartung oder den Austausch von Verschleißteilen.

## **AUSSCHLUSS DER GARANTIE**

- Zubehör und Verschleißteile (\*).
- Die normale Wartung des Geräts.
- Alle Defekte, die durch unsachgemäßen Gebrauch (Stöße, Nichteinhaltung der empfohlenen Stromzufuhr, schlechte Nutzungsbedingungen usw.), unzureichende

Wartung oder Zweckentfremdung des Geräts auftreten, sowie die Verwendung von ungeeignetem Zubehör.

- Schäden durch äußere Einflüsse: Brand, Wasserschäden, elektrische Überspannung usw.
- Alle Geräte, die von anderen als den befugten Personen (insbesondere dem Nutzer) auch nur teilweise auseinandergelöst wurden.
- Produkte, deren Seriennummer fehlt, beschädigt oder unleserlich ist, sodass sie nicht identifiziert werden können.
- Produkte, die vermietet, vorgeführt oder ausgestellt werden.

(\* Einige Teile Ihres Geräts, die als Verschleißteile oder Verbrauchsmaterialien bezeichnet werden, verschleiben mit der Zeit und der Häufigkeit der Nutzung Ihres Geräts. Diese Abnutzung ist normal, kann aber durch falsche Nutzung oder Pflege Ihres Geräts noch verstärkt werden. Diese Teile sind daher nicht durch die Garantie abgedeckt.

Das mit dem Gerät gelieferte Zubehör ist ebenfalls von der Garantie ausgeschlossen. Sie können daher weder umgetauscht noch erstattet werden. Einige Zubehörteile können jedoch direkt über unsere Website <https://sav.hkoenig.com/> erworben werden.

## UMWELT

ACHTUNG :

 Werfen Sie nicht dieses Produkt, wie es mit anderen Haushaltsprodukten hat. Es gibt eine Mülltrennung von diesem Produkt in Gemeinden, Sie müssen Ihre lokalen Behörden über die Orte, wo man dieses Produkt zurückgeben können zu informieren. In der Tat enthalten elektrische und elektronische Produkte gefährliche Stoffe, die schädliche Auswirkungen auf die Umwelt oder die menschliche Gesundheit haben und sollte recycelt werden. Das Symbol hier darauf hinweisen, dass elektrische oder elektronische Geräte sollten sorgfältig ausgewählt werden, ist ein fahrbarer Abfallbehälter mit einem Kreuz markiert.

Adeva SAS / H.Koenig Europe - 8 rue Marc Seguin, 77290 Mitry-Mory, France

[www.hkoenig.com](http://www.hkoenig.com) - [sav@hkoenig.com](mailto:sav@hkoenig.com) - [contact@hkoenig.com](mailto:contact@hkoenig.com) –

Tél: +33 1 64 67 00 05

## NEDERLANDS

### BELANGRIJKE VEILIGHEIDSINSTRUCTIES

Bij het gebruik van elektrische apparaten elementaire voorzorgsmaatregelen moeten worden gevolgd, met inbegrip van de volgende:

**WAARSCHUWING:** Om het risico van brandwonden, elektrische schokken, brand, schade aan personen of blootstelling aan overmatige microgolfenergie te verminderen: Lees alle instructies voor het gebruik van het apparaat.

1. Gebruik dit apparaat alleen voor het beoogde gebruik als beschreven in de handleiding. Gebruik geen bijtende chemicaliën of dampen in dit apparaat. Dit type oven is specifiek ontworpen voor het verwarmen, koken of droogvoer. Het is niet ontworpen voor industrieel of laboratoriumgebruik.
2. Gebruik de oven niet als leeg.
3. Gebruik dit apparaat niet als het een beschadigd snoer of de stekker, als het niet goed werkt of als het beschadigd of gevallen werkt. Als het netsnoer beschadigd is, moet het worden vervangen door de fabrikant of zijn vertegenwoordiger of een ander bevoegd persoon om gevaar te voorkomen.
4. **WAARSCHUWING:** Laat kinderen de oven zonder toezicht gebruiken nadat u duidelijke instructies hebben gekregen zodat het kind in staat is de oven op een veilige manier en begrijpt de gevaren van onjuist gebruik.
5. Let op: Als het apparaat wordt gebruikt in de combinatie modus, mogen kinderen de oven alleen gebruiken onder toezicht van een volwassene.

vanwege de gegenereerde temperaturen.

6. Om het risico van brand in de ovenruimte te verminderen:

a) Bij het verwarmen van eten in plastic of papier container, een oogje houden op de oven als gevolg van de mogelijkheid van ontbranding;

b) Draad draai-van papieren of plastic zakken verwijderen voordat u de zakken in de oven.

c) Als er rook wordt waargenomen, uitschakelen of de stekker uit het stopcontact en houd de deur gesloten om eventuele vlammen te doven.

d) Heeft de holte voor opslag doeleinden gebruiken. Geen papieren producten, kookgerei of voedsel niet in de holte wanneer niet in gebruik.

7. WAARSCHUWING: Vloeibare of andere voedingsmiddelen mogen niet in verzegelde containers worden opgewarmd, aangezien ze kunnen ontploffen.

8. Magnetron verwarmen van drank kan resulteren in een kookpunt bereiken, dus zorgmoet worden genomen bij de behandeling van de container.

9. geen voedsel bakken in de oven. Hete olie kan oven onderdelen engebruiksvoorwerpen beschadigen en zelfs leiden tot brandwonden.

10. Eieren in de schaal en hele hardgekookte eieren mogen niet in de magnetron worden opgewarmd, aangezien ze kunnen ontploffen, zelfs nadat verwarmen in de magnetron is beëindigd.

11. Pierce voedsel met zware huiden zoals aardappelen, hele pompoenen, appels en kastanjes voor het koken.

12. De inhoud van zuigflessen en potjes moeten worden geroerd of geschud en de temperatuur moet worden gecontroleerd voor het serveren om

brandwonden te voorkomen.

13. Kookgerei kan heet worden als gevolg van de warmte overgedragen van de verwarmde voedsel. Pannelappen nodig zijn om het gereedschap te behandelen.

14. Borden moet worden gecontroleerd om ervoor te zorgen dat ze geschikt zijn voor gebruik in de magnetron.

15. **WAARSCHUWING:** Het is gevaarlijk voor iemand anders dan een gekwalificeerd persoon om onderhoud of reparatie die de verwijdering van een afdekking die bescherming bieden tegen blootstelling aan de energie van microgolven uit te voeren.

16. Dit product is een groep 2 klasse B ISM-apparatuur. De definitie van groep 2 die alle ISM (Industrial, Scientific and Medical) apparatuur waarin radiofrequente energie wordt opgewekt opzettelijk en / of gebruikt in de vorm van elektromagnetische straling voor de behandeling van materiaal en vonkerosie materiaal bevat. Voor klasse B-apparatuur is apparatuur geschikt voor gebruik in woningen en in inrichtingen die rechtstreeks verbonden is met een laag voltage voeding dat gebouwen voor huishoudelijke doeleinden voorziet.

17. Dit apparaat is niet bedoeld voor gebruik door personen (inclusief kinderen) met verminderde lichamelijke, zintuiglijke of geestelijke vermogens, of gebrek aan ervaringen kennis, tenzij ze onder toezicht staan of worden geïnstrueerd over het gebruik van het apparaat door een persoon die verantwoordelijk is voor hun veiligheid.

18. Kinderen moeten onder toezicht staan om ervoor te zorgen dat ze niet met het apparaat spelen.

19. De magnetron wordt alleen gebruikt in vrijstaande.

20. WAARSCHUWING: oven niet installeren over een bereik kookplaat of andere warmteproducerende apparaten. indien geïnstalleerd kunnen worden beschadigd ende garantie zou worden voorkomen.

21. De toegankelijke oppervlak kan tijdens bedrijf heet worden.

22. De magnetronoven niet in een kast geplaatst.

23. De deur of het buitenoppervlak kan heet wanneer het apparaat in werking.

24. De temperatuur van toegankelijke oppervlakken kan hoog zijn als het apparaat inwerking is.

25. Het apparaat moet tegen een muur worden geplaatst.

26. Het apparaat mag niet worden gebruikt door kinderen of personen met verminderde lichamelijke, zintuiglijke of geestelijke vermogens, of gebrek aan ervaring en kennis, tenzij ze onder toezicht staan of instructive

27. Kinderen onder toezicht niet spelen met het apparaat

28. WAARSCHUWING: Als de deur of de afdichtingen beschadigd zijn, mag de oven niet worden bediend totdat het is gerepareerd door een bevoegd person.

29. In de instructies wordt vermeld dat apparaten niet bestemd zijn om te worden bediend door middel van een externe timer of een aparte afstandsbediening systeem.

30. De magnetronoven alleen en niet huishoudelijk gebruik voor commercieel gebruik.

31. Verwijder nooit de houder afstand in de rug of aan



de zijkant, omdat het zorgt voor een minimale afstand van de wand voor luchtcirculatie.

32. Gelieve zet de draaitafel voordat u het apparaat te verplaatsen om schade te voorkomen.

33. Let op: Het is gevaarlijk repareren of het toestel met niet anders dan een specialist handhaven omdat onder deze omstandigheden het deksel moet worden verwijderd die bescherming bieden tegen microgolfstraling verzekert. Dit geldt voor het veranderen van het netsnoer of de verlichting ook. Stuur het apparaat in deze gevallen om onzeservice center.

34. De magnetron is bedoeld voor het ontdooien, koken en stomen van voedsel alleen.

35. Gebruik handschoenen als u een verhit voedsel te verwijderen.

36. Let op! Stoom ontsnapt, bij het openen van deksels of het verpakken van folie.

37. Dit apparaat is niet bedoeld voor gebruik door personen met beperkte capaciteit op de fysieke, mentale of zintuiglijke of gebrek aan ervaring en kennis (inclusief kinderen), tenzij hij hen heeft werd gevraagd om te controleren of als zij instructies over het gebruik van het apparaat door een persoon die verantwoordelijk is voor hun veiligheid hebben gehad. Kinderen moeten onder toezicht te zorgen dat ze niet spelen met het apparaat.

38. Als er rook wordt uitgestoten, uitschakelen of de stekker uit het stopcontact en houd dedeur gesloten om te verstikken.

39. Reiniging en onderhoud mogen niet worden uitgevoerd door kinderen tenzij ze 8 jaar of ouder zijn en onder toezicht van een volwassene staan.

40. Houd het apparaat en het snoer buiten bereik van

kinderen onder de 8 jaar.

41. Controleer of de spanning op het typeplaatje overeenkomt met de spanning die op het typeplaatje staat van uw installatie. Als dit niet het geval is, neem dan contact op met de dealer en sluit het apparaat niet aan.

42. Bewaar dit document bij de hand en geef het aan de toekomstige eigenaar in geval van overdracht van uw apparaat.

43. Het apparaat mag niet worden gebruikt als het is gevallen, er zijn duidelijke tekenen van schade zichtbaar of er zijn lekken.

## **ZORGVULDIG TE LEZEN EN TE BEWAREN VOOR TOEKOMSTIG GEBRUIK.**

- Dit apparaat is bedoeld voor gebruik in huishoudelijke en soortgelijke toepassingen zoals :
  - personeelskeukens in winkels, kantoren en andere professionele omgevingen;
  - boerderijen;
  - gebruik door gasten in hotels, motels en andere woonomgevingen;
  - bed and breakfast-omgevingen.
- Metalen containers voor voedsel en dranken zijn niet toegestaan bij het koken in microgolven.
- De magnetron is bedoeld voor het verwarmen van voedsel en dranken. Het drogen van voedsel of was- en verwarmingskussens, pantoffels, sponzen, nat wasgoed en dergelijke kan leiden tot het risico van letsel, ontsteking of brand.
- Het apparaat mag niet met stoom worden

gereinigd.

## VOORWAARDEN OM EXCESSIEVE BLOOTSTELLING AAN MAGNETRONGOLVEN TE VOORKOMEN

1. Probeer niet om de oven met de deur open te bedienen sinds open deur operatie kan leiden tot schadelijke blootstelling aan microgolven. Het is belangrijk om niet te verslaan of knoeien met de veiligheidsvergrendelingen.
2. Laat geen voorwerpen tussen de oven voorkant en de deur en zorg ervoor dat de bodem of schonere residu ophopen op afdichtingsoppervlakken.
3. Gebruik de oven niet als het beschadigd is. Het is vooral belangrijk dat de ovendeur goed sluit en dat er geen schade aan de
  - 1) Deur (gebogen),
  - 2) Scharnieren en grendels (gebroken of los),
  - 3) deurafdichtingen en afdichtingsoppervlakken.
4. De oven mag niet worden afgesteld of gerepareerd door daarvoor gekwalificeerd onderhoudspersoneel.

## SPECIFICATIES

Stroom Toevoer	230-240V~ 50Hz
Stroom Consumptie (Magnetron)	1400W
Stroom Consumptie (Grill)	1000W
Magnetron stroom opwekking	900W
Gebuiksfrequentie	2450MHz
Afmetingen buitenkant	281mm(H)x483mm(W)x420mm(D)
Afmetingen oven (binnenkant)	220mm(H)x340mm(W)x344mm(D)
Oven Capaciteit	25Liter
Cooking Uniformiteit	Draaisysteem
Netto gewicht	Ongeveer. 14.5 kg

## INSTALATIE

1. Zorg ervoor dat al het verpakkingsmateriaal worden verwijderd uit de binnenkant van de deur.
2. **WAARSCHUWING:** Controleer de oven voor enige schade, zoals verkeerd of gebogen deur, beschadigde deur afdichtingen en afdichting oppervlak, gebroken of losse scharnieren en grendels en deuken in de holte of op de deur. Als er schade is, niet werken van de oven en neem contact op gekwalificeerd onderhoudspersoneel.
3. Deze magnetron moet op een vlakke, stabiele ondergrond worden geplaatst om het gewicht en de zwaarste voedsel waarschijnlijk in de oven te worden gekookt te houden.
4. Zet de oven, waar warmte, vocht of hoge luchtvochtigheid worden gegenereerd, of in de buurt van brandbare materialen.
5. Voor de juiste werking, moet de oven voldoende luchtstroom te hebben. Sta 20cm ruimte boven de oven, 10 cm aan de achterkant en 5 cm aan beide zijden. Bedek of blokkeer de openingen van het apparaat. Niet voeten te verwijderen.
6. Gebruik de oven niet zonder glazen bak, rolhouder, en de as in de juiste posities.
7. Zorg ervoor dat de voedingskabel onbeschadigd is en niet uitgevoerd onder de oven of over een hete of scherpe ondergrond.
8. Het stopcontact moet gemakkelijk toegankelijk zijn, zodat het gemakkelijk uit het stopcontact in een noodgeval kan zijn.
9. niet buiten de oven.

## **MAGNETRON INTERVENTIE**

De werking van de magnetron kan storingen veroorzaken aan uw radio, tv, of soortgelijke apparatuur.

Als er interferentie kan worden verminderd of geëlimineerd door het nemen van de volgende maatregelen:

1. Reinig deur en afdichtoppervlak van de oven.
2. Richt de ontvangende antenne van de radio of televisie.
3. Verplaats de magnetron met betrekking tot de ontvanger.
4. Verplaats de magnetron uit de buurt van de ontvanger.
5. Steek de magnetron op een ander stopcontact zodat de magnetron en de ontvanger op verschillende vertakte circuits.

## **AARDING INSTRUCTIES**

Dit apparaat moet worden geaard. Deze oven is uitgerust met een snoer met een aardingsdraad met een geaarde stekker. Het moet worden aangesloten op een wandcontactdoos die goed is geïnstalleerd en geaard. In het geval van een elektrische kortsluiting, aarding vermindert het risico op een elektrische schok door het verstrekken van een ontsnapping draad voor de elektrische stroom. Het wordt aanbevolen om een

apart circuit dat alleen de oven worden verstrekt. Met behulp van een hoge spanning is gevaarlijk en kan leiden tot brand of andere ongelukken veroorzaken oven schade.

**WAARSCHUWING** Onjuist gebruik van de geaarde stekker kan resulteren in een risico van elektrische schokken.

Let op:

1. Als u vragen heeft over de aarding of elektrische instructies, raadpleeg dan een elektricien of onderhoudsmonteur.

2. Noch de fabrikant, noch de verkoper kan geen aansprakelijkheid voor schade aan de oven of persoonlijk letsel als gevolg van het falen van de elektrische aansluiting procedures in acht te nemen.

De draden in de kabel belangrijkste zijn gekleurd volgens de volgende code: Groen en Geel = AARDE

Blauw = NEUTRAAL

Brown = LIVE

### **MAGNETRON KOOKPRINCIPES**

1. Rangschik voedsel zorgvuldig. Plaats dikste gebieden naar de buitenkant van de schotel.
2. Kijk kooktijd. Koken voor de kortste tijd aangegeven en voeg meer als dat nodig is. Voedsel ernstig gaar kan roken of ontbranden.
3. Cover voedsel tijdens het koken. Covers voorkomen spatten en helpen voedsel gelijkmatig koken.
4. Draai voedsel meer dan een keer tijdens de magnetron te koken van dergelijk voedsel zoals kip en hamburgers te versnellen. Grote stukken zoals gebrad moeten ten minste een keer worden omgedraaid.
5. herschikken voedingsmiddelen zoals gehaktballen halverwege koken zowel van boven naar beneden en van het midden van de schaal naar buiten.

### **ALVORENS SERVICE ONDERSTEUNING TE RAADPLEGEN**

Wanneer de oven niet werkt:

1. Controleer of de oven is aangesloten. Als het niet, haal de stekker uit het stopcontact, wacht 10 seconden en sluit deze opnieuw stevig aan.

2. Controleer op een doorgebrande zekering circuit of een struikelde hoofdschakelaar. Als deze goed lijkt te werken, test het stopcontact met een ander apparaat.

3. Maak zeker dat de centrale correct is geprogrammeerd en de timer is ingesteld.

4. Controleer of de deur goed gesloten is bezig de deur vergrendeling systeem. Anders zal de microgolfenergie niet uitmonden in de oven

Als geen van de BOVEN rectificeert DE SITUATIE, neem dan contact op met EEN GEKWALIFICEERDE TECHNICUS. NIET proberen aan te passen of te herstellen OVEN ZELF.

## ACCESSOIRE GIDS

1. Het ideale materiaal voor een magnetron werktuig transparant is voor microgolf, laat energie om door de houder en verwarm het eten.
2. Magnetron kan niet doordringen metaal, zodat metalen voorwerpen of schotels met metalen bekleding mag niet worden gebruikt.
3. Gebruik geen gerecycleerd papier producten te gebruiken bij het koken in de magnetron, omdat ze kleine metalen fragmenten die vonken en / of brand kan veroorzaken kan bevatten.
4. Ronde / ovale schotels in plaats van vierkante / rechthoekige daarvan zijn bevelen, als voedsel in de hoeken de neiging te gaar.
5. Smalle stroken aluminiumfolie kunnen worden gebruikt om overkoken van de blootgestelde gebieden te voorkomen. Maar wees voorzichtig niet te veel te gebruiken en te houden op een afstand van 1 inch (2,54 cm) tussen folie en holte

De onderstaande lijst is een algemene gids om u te helpen het juiste gereedschap te selecteren.

Cookware	Microwave	Grill	Combination
Heat-Resistant Glass	Yes	Yes	Yes
Non Heat-Resistant Glass	No	No	No
Heat-Resistant Ceramics	Yes	Yes	Yes
Microwave-Safe Plastic Dish	Yes	No	No
Kitchen Paper	Yes	No	No
Metal Tray	No	Yes	No
Metal Rack	No	Yes	No
Aluminum Foil & Foil Container	No	Yes	No

## ONDERDELE

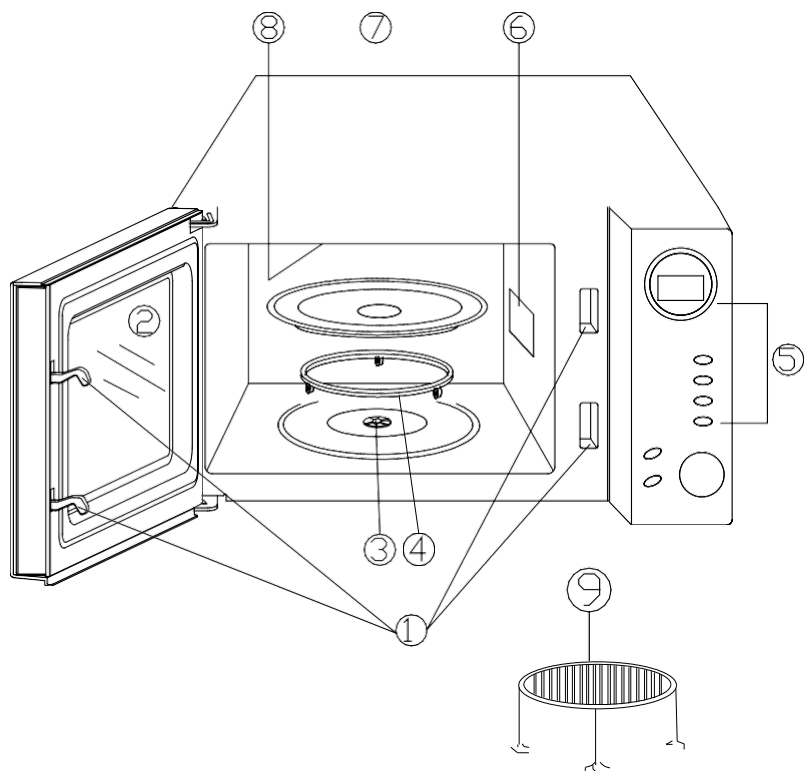

1. Deur sluitsysteem
2. Ovenraam
3. Buis
4. Draairing
5. Controle Paneel
6. Golf Gids (Verwijder de afdekkende plaat niet)
7. Glazen plaat
8. Grill verwarming
9. Metalen rek

## CONTROLE PANEEL

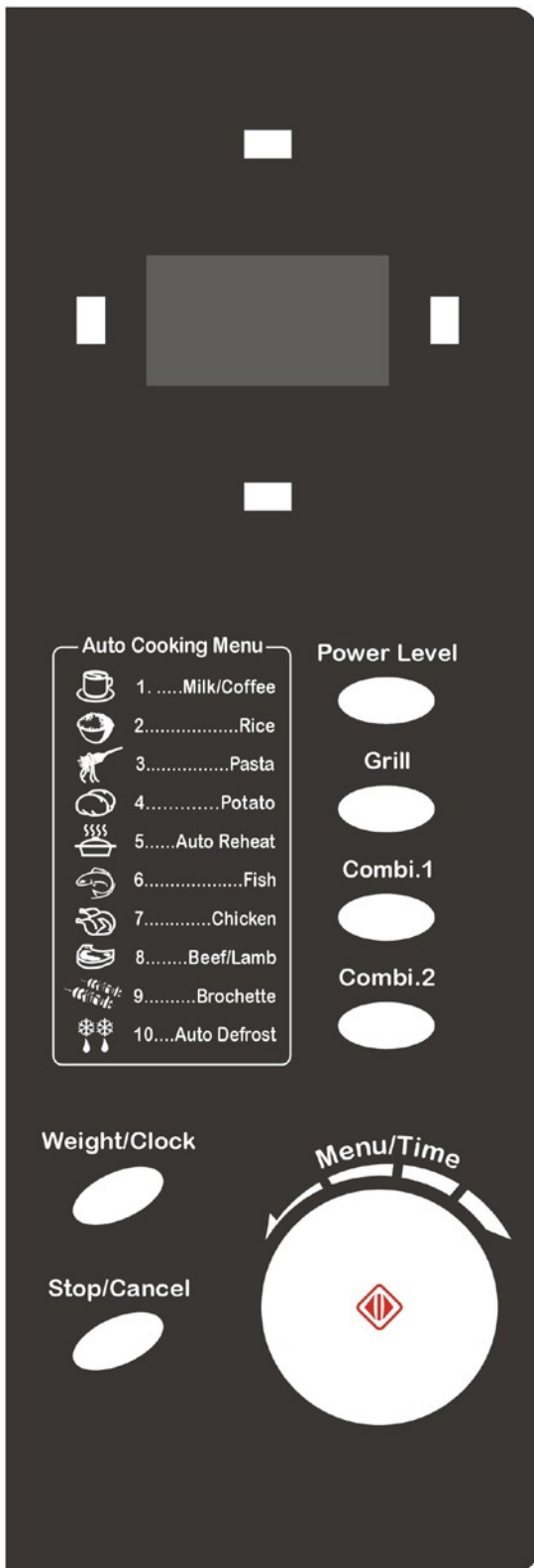

Kooktijd, macht, indicatoren en de huidige tijd worden getoond.

- Vermogen (Puissance)

Raak deze knop een aantal keren aan de magnetron vermogen instellen.

- Grill

Aanraken om een grillen kookprogramma ingesteld.

- Combi.1 & Combi.2

Aanraken om een combinatie kookprogramma ingesteld.

- Gewicht / Klok(Poids/Horloge)

Druk een aantal keren om gewicht te geven..

- Stop/Cancel(Arret/Annulation)

Druk op om de instelling te annuleren of opnieuw de oven voor het instellen van een kookprogramma.

Druk eenmaal op om tijdelijk te stoppen met koken, of twee keer koken helemaal te annuleren.

Het wordt ook gebruikt voor het instellen kinderslot.

- Menu/Time(Temps/Menu) (DIAL)

Draai de knop naar ingang kooktijd, selecteer het soort voedsel dat u wilt koken.

- Start/Quick Start(Temps/Menu)

Aanraken om een kookprogramma starten.

Aanraken gewoon een aantal keren kooktijd in te stellen en de oven wordt direct op vol vermogen koken.



## HET INSTELLEN VAN UW OVEN

Elke keer dat een toets wordt aangeraakt, wordt er een piepton om aan te raken erkennen.

Tijdens het koken programma, drukt u op STOP / CANCEL om het te pauzeren, druk dan op start / snelle start van de rest programma te hervatten. Of druk op STOP / CANCEL tweemaal om het programma te annuleren.

Na het koken of ontdooien programma is voltooid, zal de oven automatisch om de twee minuten klinken tot de deur wordt geopend of STOP / CANCEL wordt aangeraakt voortzetten. (Deze nota is beschikbaar voor andere kookprogramma's.)

Tijdens de instelling modus, zal het systeem terugkeren naar wachten modus als er geen bediening binnen 20 seconden.

## DE KLOK INSTELLEN

Het is een cyclus van 24 uur klok.

Bijvoorbeeld: Stel, u wilt de oven klok ingesteld op 08:30.

1. Druk eenmaal GEWICHT / KLOK.
2. Draai MENU / TIME draaiknop om het uur cijfer 8 te geven.
3. Druk op GEWICHT / CLOCK opnieuw.
4. Draai MENU / TIME draaiknop om de minuut cijfers geven totdat het scherm toont 8:30.
5. Druk op GEWICHT / CLOCK om de instelling te bevestigen. **AANTEKENING:** Om de klok te controleren tijdens het koken, drukt u eenmaal op de GEWICHT / KLOK, zal de tijd gedurende 5 seconden weergegeven.

## QUICK START

Met deze functie kunt u de oven snel starten. In de wacht-modus, drukt u op START / QUICK START een aantal malen om de bereidingstijd in te stellen (het maximum is 10 minuten), de oven begint te werken op volle kracht niveau onmiddellijk.

## KOKEN MET DE MAGNETRON

Om alleen te koken met de magnetron, op de POWER LEVEL-knop een aantal keren om een kook vermogen te selecteren en gebruik vervolgens de MENU / TIME draaiknop om de gewenste bereidingstijd in te stellen. De langste bereidingstijd is 95 minuten.

Stel bijvoorbeeld dat je wilt om te koken voor 1 minuut bij 60% van de magnetron.

1. In de wachtmodus, plaats voedsel in de oven, sluit het.
2. Druk op de POWER LEVEL-knop 3 keer.

AANTAL KEREN POWER LEVEL INGEDRUKT	KOOK KRACHT
Eén maal	100%
Twee maal	80%
3 maal	60%
4 maal	40%
5 maal	20%
6 maal	00%

3. Draai MENU / TIME draaiknop rechtsonder om 01:00.
4. Druk op START / QUICK START om te beginnen. Let op:  
Tijdens het koken programma, kunt u aanwezig zijn macht controleren door op POWER LEVEL te drukken.

#### GRILL

De grill koken is vooral nuttig voor dunne plakjes vlees, steaks, karbonades, kebab, worstjes van stuk kip. Het is ook geschikt voor warme broodjes en gegratineerde gerechten.

Stel bijvoorbeeld dat u wilt grill gedurende 12 minuten.

1. In de wachtmodus, plaats voedsel in de oven, sluit het.
2. Druk op de knop GRILL.
3. Draai MENU / TIME draaiknop om 12:00.
4. Druk op START / QUICK START om te beginnen. Let op:  
De langste grill kooktijd kan worden ingesteld is 95 minuten.

#### COMBINATIE 1

De langste bereidingstijd is 95 minuten.

30% tijd voor koken in de magnetron, 70% voor de grill koken. Gebruik voor vis of gegratineerd.

Bijvoorbeeld: Stel dat u wilt combinatie 1 koken ingesteld op 25 minuten.

1. In de wachtmodus, plaats voedsel in de oven, sluit het.
2. Druk COMBI. 1 toets.
3. Draai MENU / TIJD dial kooktijd 25:00 in te voeren.
4. Druk op START / QUICK START om te beginnen.

## COMBINATIE 2

De langste bereidingstijd is 95 minuten.

55% tijd voor het koken in de magnetron, 45% voor de grill koken. Gebruik voor puddingen omeletten, gebakken aardappelen en gevogelte.

Bijvoorbeeld: Stel dat u wilt combinatie 2 koken ingesteld op 12 minuten.

1. In de wachtmodus, plaats voedsel in de oven, sluit het.
2. Druk COMBI. 2 toets.
3. Draai MENU / TIME draaiknop om kooktijd 12:00 in te voeren
4. Druk op START / QUICK START om te beginnen.

## KOOKMENU

Voor voedsel of de volgende bereidingswijze is het niet nodig om de duur en de kookvermogen programmeren. Het volstaat om het soort voedsel dat u wenst te koken en het gewicht van het voedsel te geven.

Je nodig hebt om voedsel te draaien in het midden van het koken tijd om een uniforme bereiding te verkrijgen.

Bijvoorbeeld koken 400g vis.

1. In de wachtmodus, plaats voedsel in de oven, sluit het.
2. Draai MENU / TIJD linksom naar voedsel code (6) te laten zien.
3. Druk op GEWICHT / CLOCK om het gewicht van het voedsel te geven.
4. Druk op START / QUICK START om te beginnen. Auto Cook Menu

Code	Voedsel/Kookmethode	
1	Melk/Koffie (200ml/cup)	Het resultaat van de auto koken hangt, Zoals factoring is de stijl en de grootte van voedsel, uw persoonlijke voorkeur met betrekking tot de gaarheid van sommige voedingsmiddelen en hoe goed je toevallig zelfs tot voedsel in de oven. Als je het resultaat te vinden in ieder geval niet helemaal bevredigend is, past u de kooktijd een beetje accordingly. Voor Sommige voedingsmiddelen, omzet kooktijd in de helft, zoals kip en rundvlees, te ontmoeten. Zou dit beter koken result. Voor Spaghetti voeg kokend water voor het koken.
2	Rijst (g)	
3	Spaghetti (g)	
4	Aardappel (230g/unit)	
5	Opnieuw opwarmen (g)	
6	Vis (g)	
7	Kip (g)	
8	Biefstuk (g)	
9	Spies (g)	
10	Automatisch ontdooien	

## GEWICHT ONTDOOIEN

De oven maakt het ontdooien van vlees, gevogelte en zeevruchten. De tijd en het ontdooien kracht worden automatisch aangepast zodra het gewicht is geprogrammeerd. Het bereik gewicht van diepvriesproducten varieert tussen 100g en 1800g.

Bijvoorbeeld: Stel dat u wilt garnalen ontdooien.

1. In te wachten staat, plaatst de garnalen te ontdooien in de oven.
2. Draai MENU / TIJD dial Anti-rechts om te selecteren 10.
3. Druk op GEWICHT / CLOCK om het gewicht voedsel invoeren (100g ~ 1800g).
4. Druk op START / QUICK START om te beginnen.

### LET OP:

Tijdens het ontdooien programma, zal het systeem pauzeren en piept om de gebruiker eraan te herinneren om voedsel te draaien, en druk vervolgens op START / QUICK START om het ontdooien te hervatten.

## KINDERSLOT

Om te voorkomen dat kleine kinderen zonder toezicht de oven gebruiken. De KINDERSLOT- indicator zal verschijnen op het display, en de oven kan niet worden gebruikt als het KINDERSLOT ingeschakeld is.

Om het KINDERSLOT in te schakelen: In stand-by-modus, als er niets binnen 1 minuut wordt gedaan, zal de oven automatisch in kinderslot-modus gaan en zal de indicator verschijnen. Geen van de knoppen zullen werken.

Om het KINDERSLOT ongedaan te maken: In kinderslot-modus, open of sluit de ovendeur kan de functie ongedaan maken en de indicator zal uitgaan.

## SCHOONMAAK EN ZORG

1. Schakel de oven en haal de stekker uit het stopcontact voordat u gaat schoonmaken.
2. Houd de binnenkant van de oven schoon. Wanneer voedsel spatten of gemorste vloeistoffen vast te houden aan muren oven, veeg met een vochtige doek. Mild reinigingsmiddel mag worden gebruikt als de oven erg vuil. Vermijd het gebruik van de spray en andere agressieve schoonmaakmiddelen want deze kunnen vlekken, strepen of doffe de deur oppervlak.

3. De buitenkant dient te worden gereinigd met een vochtige doek. Om schade aan de werkende delen binnen in de oven te voorkomen, moet het water niet worden toegestaan te sijpelen in de ventilatieopeningen.
4. Veeg de deur en raam aan beide zijden, de deurafdichtingen en aangrenzende delen regelmatig met een vochtige doek om morsen of spatten verwijderen. Gebruik geen schuurmiddel.
5. Laat het bedieningspaneel niet nat worden. Reinigen met een zachte, vochtige doek. Bij het reinigen van het bedieningspaneel, laat deur open voor de oven niet per ongeluk inschakelen.
6. Indien stoom ophoopt binnen of rond de buitenkant van de ovendeur afnemen met een zachte doek. Dit kan gebeuren wanneer de magnetronoven wordt gebruikt bij hoge luchtvochtigheid. En het is normaal.
7. Het is soms noodzakelijk om de glazen bak te verwijderen voor het schoonmaken. Was de lade in warm schuimend water of in de vaatwasmachine.
8. De rol ring en ovenbodem moeten regelmatig worden gereinigd om geluidsoverlast te voorkomen. Veeg de onderkant van de oven met een mild schoonmaakmiddel. De rol ring kan worden gewassen in een mild schuimend water of vaatwasser. Bij het verwijderen van de rol ring van holte grond voor het reinigen, moet u vervangen in de juiste positie.
9. Verwijder geuren uit de oven door het combineren van een kopje water met het sap en de schil van een citroen in een diepe microwaveable

kom, magnetron gedurende 5 minuten. Veeg grondig en droog met een zachte doek.

10. Als het nodig is om de ovenlamp te vervangen, neem dan contact op met een dealer te laten vervangen.

11. De oven moet regelmatig worden schoongemaakt en voedselresten verwijderd. Als de oven in een schone conditie te houden kan leiden tot

12. van de oppervlakte die een ongunstige invloed hebben op de levensduur van het apparaat en mogelijk leiden tot een gevaarlijke situatie.

13. Neem dit apparaat in de binnenlandse vuilnisbak niet beschikken; het moet worden afgevoerd naar het specifieke verwijdering centrum verstrekt door de gemeenten.

14. Wanneer de magnetron met grillfunctie eerst wordt gebruikt, kan het lichte rook en produceren. Dit is een normaal verschijnsel, omdat de oven is vervaardigd uit een staalplaat bekleed met smeerolie en de nieuwe oven dampen en geur gegenereerd door het verbranden van de smeerolie te produceren. Dit fenomeen zal verdwijnen na een periode van gebruik.

# GARANTIE

De garantieperiode op onze producten is 2 jaar, tenzij anders vermeld, beginnend vanaf de datum van de initiële aankoop of bezorgdatum.

Als u problemen of vragen heeft, kunt u eenvoudig onze hulppagina's bezoeken voor tips om problemen op te lossen, de FAQ's en andere gebruikershandleidingen op onze website: <https://sav.hkoenig.com>.

Door de referentiernaam van uw apparaat in de zoekbalk te typen, krijgt u toegang tot alle beschikbare online hulpmiddelen, ontworpen om aan uw behoeften te voldoen.

Als u toch niet geen antwoord op uw vraag kunt vinden, klik dan op "Heeft het antwoord uw probleem opgelost? Hierdoor gaat u naar het Aanvraagformulier voor Klantenondersteuning, dat u in kunt vullen om uw verzoek te valideren en hulp te ontvangen.

## GARANTIEVOORWAARDEN

De garantie dekt alle mankementen die voortkomen uit normaal gebruik, volgens de sectie gebruik en specificaties in de gebruikershandleiding.

Deze garantie omvat niet verpakkings- of transportproblemen tijdens het vervoer van het product door de eigenaar. Het omvat ook niet de normale slijtage van het product, noch het onderhoud of vervangen van verbruiksartikelen.

## UITSLUITINGEN VAN DE GARANTIE



- Accessoires en verbruiksartikelen (\*).
- Normaal onderhoud van het apparaat.
- Alle mankementen veroorzaakt door verkeerd gebruik (schokken, het niet opvolgen van de aanbevolen stroomvoorziening, in slechte omstandigheden gebruiken, etc.), onvoldoende onderhoud of ondeugdelijk gebruik van het apparaat, alsook het gebruik van ongeschikte accessoires.
- Schade van buitenaf: vuur, waterschade, elektrische stroompiek, etc.
- Apparaten die uit elkaar zijn gehaald, ook gedeeltelijk, door personen die niet er niet gekwalificeerd voor zijn (zoals de gebruiker).
- Producten waarvan het serienummer verdwenen, beschadigd of onleesbaar is, waardoor we het niet kunnen identificeren.
- Producten die verhuurd werden of ter demonstratie of showmodel waren.

(\*) Sommige onderdelen van uw apparaat, genaamd verbruiksartikelen, slijten naar verloop van tijd en bij veel gebruik van uw apparaat. Deze slijtage is normaal, maar kan verergerd worden door slechte omstandigheden of onderhoud van uw apparaat. Deze onderdelen worden daarom niet gedekt door de garantie.

De accessoires meegeleverd met het apparaat zijn ook uitgesloten van de garantie. Ze kunnen niet vervangen of gerestitueerd worden. Echter, sommige accessoires zijn te koop via onze website: <https://sav.hkoenig.com/>.

# MILIEU

ATTENTIE :

 Dit apparaat mag niet met uw ander huishoudelijke toestellen worden verwijderd.  
 Dit product moet op een geselecteerde stortplaats verwijderd worden. U kunt bij  de gemeente een indiceerde plaats aanvragen. Elektrisch en elektronische producten kunnen gevaarlijke stoffen inhouden die schadelijk zijn voor mensen en het milieu en moet recycled worden. Het symbool aan de kant geeft aan dat het een elektrisch en elektronisch toestel is en zijn dus artikelen van een selectieve collectie. Het beeld geeft een afvalbak met een X teken aan.

Adeva SAS / H.Koenig Europe - 8 rue Marc Seguin, 77290 Mitry-Mory, France  
www.hkoenig.com - sav@hkoenig.com - contact@hkoenig.com - Tél: +33 1 64 67 00



# ESPAÑOL

## INSTRUCCIONES DE SEGURIDAD IMPORTANTES

Al utilizar aparatos eléctricos se debe de tener en cuenta precauciones de seguridad básicas para garantizar un uso sin problemas o accidentes, estas precauciones incluyen los siguientes puntos:

**ADVERTENCIA:** Para reducir el riesgo de quemaduras, descargas eléctricas, incendios, lesiones a personas o exposición excesiva a la energía de microondas:

Lea todas las instrucciones antes de usar el aparato.

1. Utilice este aparato sólo para los fines descritos a continuación en este manual de instrucciones. Por favor, no utilice productos químicos o vapores corrosivos de ningún tipo en este aparato. Este tipo de horno microondas está diseñado específicamente para calentar, cocinar o secar alimentos. En ningún caso está diseñado para darle un uso industrial o de laboratorio.
2. No haga funcionar el horno cuando está vacío.
3. No opere este aparato si el cable o el enchufe de alimentación están dañados, si no funciona correctamente o si se ha dañado o se ha caído. Si el

cable de alimentación está dañado, debe ser reemplazado por el fabricante o su agente de servicio o una persona calificada para evitar cualquier tipo de peligro para las personas que lo usen o para evitar dañar el aparato.

4. **ADVERTENCIA:** Se recomienda que sólo se permita que los niños utilicen el horno sin supervisión de una persona adulta y responsable de su seguridad cuando se han dado las instrucciones adecuadas para que el niño sea capaz de utilizar el horno de una manera segura y cuando entienda los peligros de un uso inadecuado del mismo.

5. **Advertencia:** Cuando el horno microondas es operado en el modo de combinación, se recomienda que los niños sólo deben utilizar el horno bajo supervisión de un adulto responsable de su seguridad debido a las altas temperaturas generadas durante este proceso.

6. Para reducir el riesgo de que se produzca un incendio dentro del horno microondas:

a. Cuando caliente alimentos en plástico o contenedor de

papel, siempre mantener un ojo en el horno microondas debido a la posibilidad de ignición de dichos materiales; b. Asegúrese el haber retirado los alambres que cierran las bolsas de papel o plástico antes de colocar la bolsa en el horno.

c. Si se observa humo, apague o desconecte de

inmediato el horno microondas y mantenga la puerta cerrada del mismo para sofocar las llamas, abrir las puertas solo empeorará el problema ya que dejará paso a oxígeno haciendo así que las llamas se expandan.

d.No utilice la cavidad para propósitos de almacenamiento de ningún tipo de objeto o alimento. No deje productos de papel, utensilios de cocina o alimentos dentro del horno microondas cuando no esté en uso.

7. **ADVERTENCIA:** Los alimentos líquidos u otro tipo de alimentos que contengan grandes cantidades de líquido no deben calentarse en recipientes sellados ya que podrían explotar.

8. El calentamiento de bebidas en un horno microondas puede provocar una ebullición eruptiva tardía, por lo tanto, se sugiere tener mucho cuidado al manipular el recipiente una vez este haya sido calentado.

9. Se recomienda no usar el horno microondas para freír alimentos en él. El aceite caliente puede dañar las piezas y utensilios del horno microondas e incluso provocar quemaduras en la piel.

10. Se recomienda no cocinar huevos con su cáscara y huevos duros enteros, en general no se debe calentar en hornos de microondas ya que podrían explotar incluso después de haber sido calentados y retirados del horno microondas.

11. Se recomienda hacer agujeros en los alimentos que tienen pieles pesadas como las patatas, calabazas enteras, manzanas y castañas antes de cocinarlos.

12. El contenido de los biberones y tarros de bebé deben de ser removidos o agitados y la temperatura se debe comprobar antes de servir para evitar cualquier tipo de quemaduras.

13. Recuerde que los utensilios de cocina pueden calentarse debido al calor transferido por los alimentos calientes. Puede ser necesario el uso de guantes de cocina para manejar los utensilios.

14. Recuerde siempre que los utensilios deben ser evaluados para verificar que son aptos para el uso en horno de microondas.

15. **ADVERTENCIA:** Es peligroso para cualquier persona que no sea una persona capacitada llevar a cabo cualquier operación de mantenimiento o reparación, especialmente si este mantenimiento o reparación consiste en la eliminación de la cubierta que da a la protección contra la exposición a la energía de microondas.

16. Este producto es un equipo ISM de Grupo 2 Clase B. La definición del Grupo 2 es para artefactos que contiene todos los equipos ISM (Industrial, Científico y Médico) en los que la energía de radiofrecuencia se genera intencionalmente y / o se usa en forma de radiación electromagnética para

el tratamiento de material y equipo de electroerosión. Los equipos electrodomésticos ISM de Clase B son los equipos adecuados para su uso en establecimientos domésticos y en establecimientos conectados directamente a una red de suministro de energía de baja tensión que alimenta a edificios utilizados para fines domésticos.

17. Este aparato no está diseñado para ser utilizado por personas (incluidos niños) con capacidades físicas, sensoriales o mentales reducidas, o con falta de experiencia y conocimiento acerca del uso de este aparato, a menos que sean supervisados o instruidos acerca del uso del mismo por una persona adulta responsable de su seguridad.

18. Los niños siempre deben de ser supervisados para asegurarse de que no jueguen con el aparato.

19. Asegurarse de que el horno de microondas sólo se utiliza de manera independiente.

20. **ADVERTENCIA:** No coloque el horno microondas sobre o cerca de una estufa u otro aparato que produzca calor, de lo contrario podría dañarse y la garantía se anularía.

21. La superficie accesible del horno microondas puede estar caliente durante el uso del mismo, tenga cuidado.

22. El horno de microondas no debe de ser colocado en un armario.

23. La puerta o la superficie exterior pueden

calentarse cuando el horno microondas está en funcionamiento, tenga cuidado al intentar tocarlos.

24. La temperatura de las superficies accesibles puede ser alta cuando el aparato está en funcionamiento.

25. Es aconsejable colocar el horno microondas contra una pared.

26. El aparato no debe de ser utilizado por niños o personas con capacidades físicas, sensoriales o mentales reducidas, o con falta de experiencia y conocimiento acerca del uso del mismo, a menos que hayan recibido supervisión o instrucción de parte de un adulto responsable de su seguridad.

27. Asegúrese de que los niños siempre sean supervisados para que no jueguen con el aparato.

28. **ADVERTENCIA:** Si la puerta o los sellos de la puerta están dañados, el horno no debe utilizarse hasta que haya sido reparado por una persona capacitada para llevar a cabo dichas reparaciones.

29. Este horno microondas no debe de ser operado por medio de un temporizador externo o un sistema de control remoto por separado.

30. Este horno microondas está diseñado solamente para uso doméstico y no para uso comercial.

31. Nunca retire los soportes de distancia ubicados en la parte posterior o en los lados del microondas, ya que garantizan una distancia mínima de la pared

permitiendo una circulación de aire que evita el sobrecalentamiento del horno microondas.

32. Por favor, asegure el plato giratorio antes de mover el horno microondas para evitar daños.

33. Precaución: Es peligroso reparar o dar mantenimiento a este aparato si no se es un especialista ya que la cubierta que asegura la protección contra la radiación de microondas tiene que ser eliminada. Esto se aplica a cambiar el cable de alimentación o las bombillas de iluminación. En estos casos es aconsejado enviar el horno microondas a nuestro centro de servicio autorizados.

34. El horno de microondas solamente está destinado a descongelar, cocinar y cocer al vapor los alimentos.

35. Es aconsejado el uso de guantes para proceder a la eliminación de cualquier alimento calentado que haya quedado dentro del horno microondas.

36. ¡Precaución! Tenga cuidado al abrir las tapas o al abrir el papel de aluminio ya que el vapor escapará rápidamente.

37. Este dispositivo no está destinado a ser utilizado por personas con capacidad reducida en lo físico, mental o sensorial, o falta de experiencia y conocimiento (incluidos los niños), a menos que los tiene fue el encargado de supervisar o si han tenido

instrucciones sobre el uso del aparato por una persona responsable de su seguridad. Los niños deben ser supervisados para asegurarse de que no jueguen con el aparato.

38. Si se emite humo, apague o desconecte el aparato y mantenga la puerta cerrada para sofocar el fuego.

39. La limpieza y mantenimiento de la máquina no debe ser efectuada por niños a menos que tengan como mínimo 8 años de edad y cuenten con la supervisión de un adulto.

40. Mantenga el aparato y su cable eléctrico fuera del alcance de niños de menos de 8 años.

41. Asegúrese de que la tensión nominal de la placa de características corresponde a la tensión de red de su instalación. Si no es así, póngase en contacto con el distribuidor y no conecte la unidad.

42. Por favor, tenga este documento a mano y entréguelo al futuro propietario en caso de transferencia de su dispositivo.

43. El dispositivo no debe utilizarse si se ha caído, si hay signos evidentes de daño o si hay fugas.



## **LEA CUIDADOSAMENTE Y GUARDE PARA UN USO FUTURO.**

- Este dispositivo está destinado a ser utilizado en aplicaciones domésticas y similares como :
  - áreas de cocina del personal en tiendas, oficinas y otros entornos profesionales ;
  - granjas;
  - uso de huéspedes en hoteles, moteles y otros entornos residenciales;
  - entornos de tipo cama y desayuno.
- No se permite el uso de recipientes metálicos para alimentos y bebidas al cocinar en microondas.
- El horno de microondas está destinado a calentar alimentos y bebidas. El secado de alimentos o de ropa y el calentamiento de almohadillas, zapatillas, esponjas, ropa húmeda y artículos similares pueden provocar el riesgo de lesiones, ignición o incendio.
- El aparato no debe limpiarse con vapor.

## PRECAUCIONES PARA EVITAR POSIBLE EXPOSICIÓN A ENERGÍA EXCESIVA DE MICROONDAS

1. No intente operar este horno microondas con la puerta abierta ya que hacerlo puede resultar en exposición dañina a la energía de microondas. Es importante no anular o alterar los enclavamientos de seguridad.
2. No coloque ningún objeto entre la parte frontal del horno y su puerta ni permita que suciedad o residuos de limpiadores se acumulen en las superficies de sellado.
3. No haga funcionar el horno microondas si está dañado. Es particularmente importante que la puerta del horno se cierre correctamente y que no haya daños en:
  - 1) la puerta (doblada),
  - 2) las bisagras y seguros (rotos o sueltos),
  - 3) los sellos de la puerta y superficies de sellado.
4. El horno microondas no debe ser ajustado o reparado por ninguna persona, excepto el personal de servicio calificado para dicho trabajo.

## ESPECIFICACIONES

Fuente de alimentación	230-240V~ 50Hz
Consumo de energía (Microondas)	1400W
Consumo de energía (Grill)	1000W
Potencia de salida de energía de microondas:	900W
Frecuencia de operación:	2450MHz
Dimensiones exteriores:	281 mm(H) x 483 mm (W) x 420 mm (D)
Dimensiones interiores del horno:	220 mm (H) x 340 mm (W) x 344 mm (D)
Capacidad del horno:	25 Litros
Uniformidad de cocción:	Sistema de plato giratorio
Peso Neto:	Aprox. 14.5 kg

## INSTALACIÓN

1. Asegúrese de que todos los materiales de embalaje se eliminan de la parte interior del horno microondas.
2. **ADVERTENCIA:** Compruebe que el horno microondas no tenga ningún daño, tal como puerta desalineada o doblada, sellos y la superficie de sellado de las puertas dañadas, bisagras de las puertas rotas o sueltas y pestillos y abolladuras dentro del aparato o en la puerta. Si hay algún daño, no opere el horno y contacte con personal de servicio calificado.
3. Este horno microondas debe colocarse sobre una superficie plana y estable para mantener su peso y el de la comida más pesada a ser cocinada en el horno.
4. No coloque el horno en zonas donde se genere calor, vapor o alta humedad, o cerca de materiales combustibles.
5. Para un correcto funcionamiento, el horno microondas debe tener suficiente flujo de aire. Deje 20 cm de espacio por encima del horno, 10 cm en la parte posterior y de 5 cm a ambos lados. No cubra ni bloquee las aberturas del aparato. No quite los pies, estos aseguran que el horno microondas no se deslice en la superficie que ha sido colocado.
6. No utilice el horno sin la bandeja de cristal, el soporte del rodillo, y el eje en su posición correcta.
7. Asegúrese de que el cable de alimentación no está dañado y no esté sobre el horno o sobre cualquier superficie caliente o cortante.
8. La toma de corriente debe ser de fácil acceso para que se pueda desconectar fácilmente en caso de emergencia.
9. No utilice el horno microondas al aire libre o expuesto a la luz directa del sol.

## RADIOINTERFERENCIA

El funcionamiento del horno de microondas puede causar interferencia en su radio, TV o equipos similares.

Cuando hay interferencia, esta se puede reducir o eliminar tomando las medidas listadas a continuación:

1. Limpie la puerta y la superficie de sellado del horno.
2. Reorientar la antena receptora de la radio o la televisión.
3. Vuelva a colocar el horno de microondas en un lugar que no interfiera con el receptor.
4. Mueva el horno de microondas lejos del receptor.
5. Enchufe el horno de microondas en un tomacorriente diferente para que el horno microondas y el receptor están en circuitos diferentes.

## INSTRUCCIONES DE CONEXIÓN A TIERRA

Este aparato debe estar conectado a tierra. Este horno está equipado con un cable que tiene un alambre de conexión a tierra con un enchufe de conexión a tierra. Debe ser conectado a un tomacorriente que esté instalado y conectado a tierra. En el caso de un corto circuito, la conexión a tierra reduce el riesgo de descarga eléctrica al proporcionar un cable de escape para la corriente eléctrica. Se recomienda que se proporcione un circuito separado sólo para el horno microondas. El uso de un alto voltaje es peligroso y puede resultar en un incendio u otro accidente causando daño al horno.

**ADVERTENCIA** El uso incorrecto de la conexión a tierra puede resultar en un riesgo de descarga eléctrica.

Nota:

1. Si usted tiene alguna pregunta sobre la conexión a tierra o las instrucciones eléctricas, consulte a un electricista o un servicio técnico cualificado.
2. Ni el fabricante ni el distribuidor pueden aceptar ninguna responsabilidad por daños al horno o daños personales derivados de la inobservancia de los procedimientos de conexión eléctrica.

Los hilos de este cable principal están coloreados de acuerdo con el siguiente código:

Verde y amarillo = TIERRA

Azul = NEUTRAL

Marrón = FASE

## PRINCIPIOS PARA COCINAR CON MICROONDAS

1. Organizar los alimentos cuidadosamente. Coloque las áreas más gruesas hacia fuera del plato.
2. Observe el tiempo de cocción. Cocine durante el menor lapso de tiempo indicado y agregue más si es necesario. Los alimentos demasiado cocidos pueden generar humo y encenderse.
3. Tape los alimentos durante la cocción. Las tapas previenen los derrames y ayuda a cocinar de manera uniforme los alimentos.
4. Gire los alimentos una vez durante el proceso para acelerar la cocción de alimentos como pollo y hamburguesas. Las piezas grandes deben ser girados al menos una vez.
5. Reorganizar los alimentos como albóndigas a mitad de la cocción de arriba hacia abajo y hacia el centro del plato hacia el exterior.

## ANTES DE LLAMAR AL SERVICIO DE ASISTENCIA

Si el horno no funciona:

1. Comprobar que el horno microondas está enchufado. Si no es así, retire el enchufe de la toma de corriente, espere 10 segundos y vuelva a conectarlo firmemente.
2. Compruebe si hay un fusible del circuito fundido o un disyuntor de circuito principal disparado. Si éstos parecen estar funcionando adecuadamente, pruebe el enchufe con otro aparato.
3. Comprobar que el panel de control está programado correctamente y que el temporizador esté encendido.
4. Asegúrese de que la puerta esté bien cerrada, asegúrese de que esta está bien enganchada en el sistema de bloqueo de seguridad de la puerta. De lo contrario, la energía de microondas no fluirá en el horno.

SI NINGUNA DE LAS ANTERIORES RECTIFICA LA SITUACIÓN, ENTONCES PÓNGASE EN CONTACTO CON UN TÉCNICO CALIFICADO. NO INTENTE AJUSTAR O REPARAR EL HORNO MICROONDAS USTED MISMO.

## GUÍA DE UTENSILIOS

1. El material ideal para utensilios de microondas debe ser transparente para pasar energía a través del recipiente y calentar la comida.
2. La energía de microondas no puede penetrar el metal, no use recipientes de metal o que contengan metal.
3. No use productos de papel reciclado en el microondas, ya que pueden contener pequeños fragmentos de metal que pueden causar chispas y/o llamas.
4. Le recomendamos usar recipientes ovales o redondos en lugar de cuadrados y o con esquinas ya que el horno microondas tiende a cocinar más en las esquinas.
5. Las tiras finas de papel de aluminio pueden ser utilizadas en contra de la cocción excesiva en las áreas expuestas. Tenga cuidado de no usar demasiado papel de aluminio y mantenga una distancia de 2,54 cm entre la hoja y el interior del microondas.

La siguiente lista es una guía general para seleccionar los utensilios adecuados.

UTENSILIOS	MICROONDAS	Grill	Combinación
Vidrio resistente al calor	Sí	Sí	Sí
Vidrio no resistente al calor	No	No	No
Cerámica resistente al calor	Sí	Sí	Sí
Recipientes de plástico para microondas	Sí	No	No
Papel de horno	Sí	No	No
Bandeja de metal	No	Sí	No
Soporte de metal	No	Sí	No
Papel aluminio	No	Sí	No

## COMPONENTES

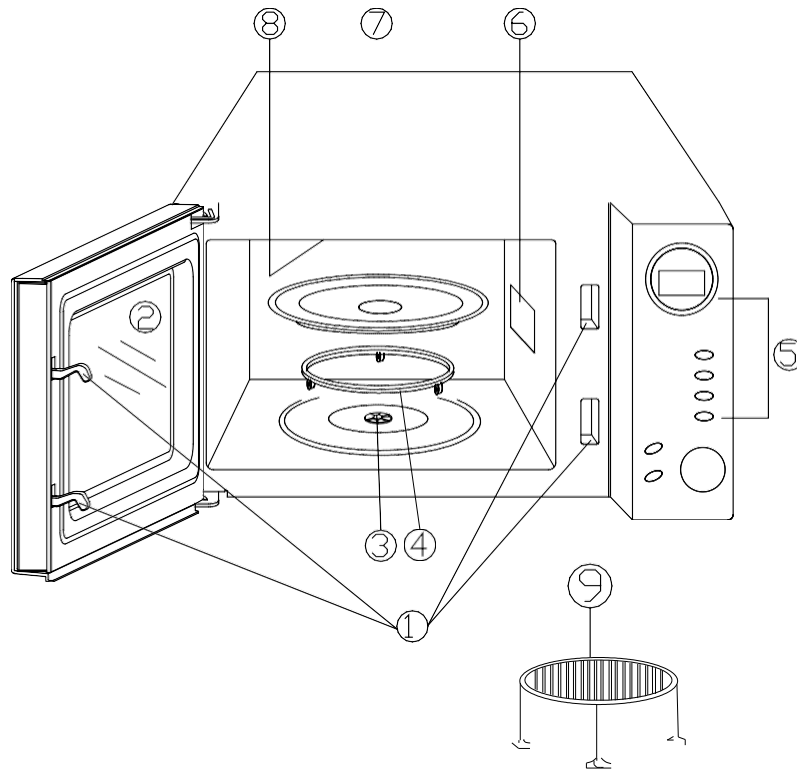

1. Sistema de seguridad
2. Ventana del horno
3. Eje de rotación
4. Anillo de rotación
5. Panel de control
6. Guía de ondas (Por favor no saque la placa de mica que cobre la guía de ondas)
7. Bandeja de vidrio
8. Calentador del grill
9. Rejilla de metal

## PANEL DE CONTROL

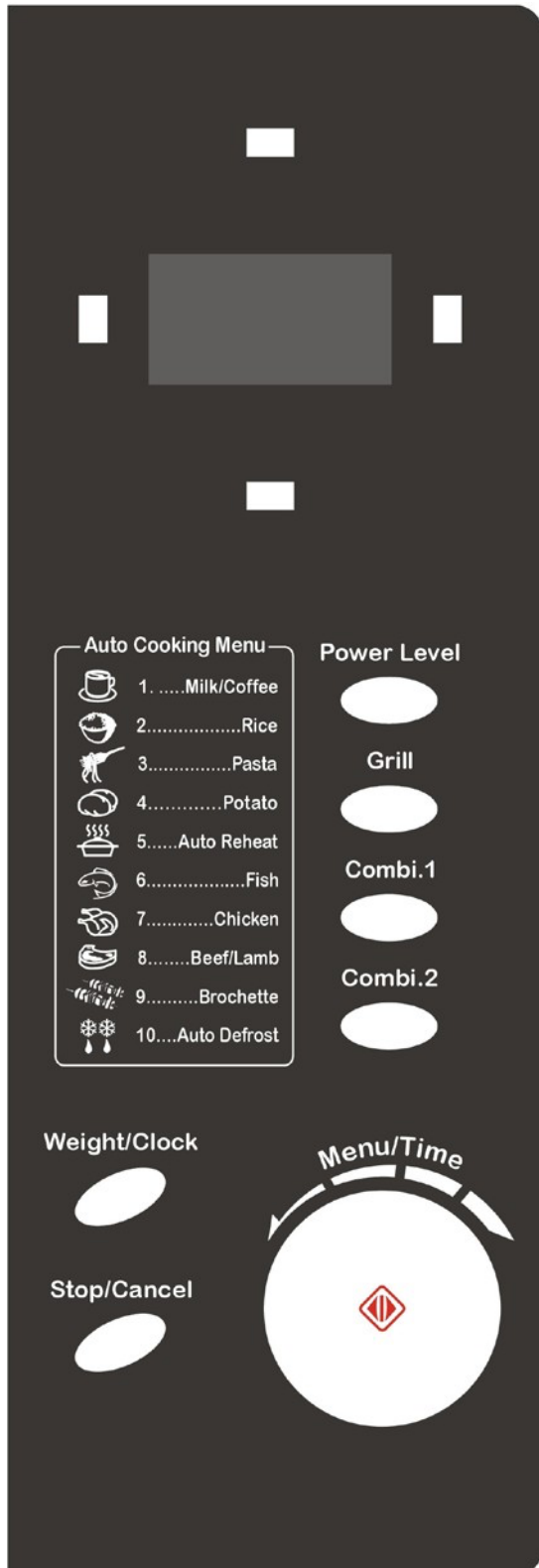

- Pantalla

Se muestra el tiempo de cocción, potencia, indicadores y la hora.
- Nivel de potencia (Puissance)

Toque este botón varias veces para ajustar el nivel de potencia de cocción del microondas.
- Grill

Toque este botón para configurar un programa de cocción del grill.
- Combi.1 & Combi.2

Toque para configurar un programa de cocción combinada.
- Peso / Hora (Poids/Horloge)

Pulse varias veces para especificar el peso.
- Stop / Cancel (Arret/Annulation)

Pulse para cancelar la configuración o restablecer el horno antes de establecer un programa de cocción.  
Presione una vez para detener temporalmente la cocción, o dos veces para cancelar la cocción por completo.  
También se utiliza para el ajuste de bloqueo para niños.
- Menú / Tiempo (Temps/Menu) (DIAL)

Gire el dial para introducir el tiempo de cocción, seleccione el tipo de comida que desea cocinar.
- Inicio / Inicio rápido (Temps/Menu)

Toque para iniciar un programa de cocción. Simplemente toque este botón varias veces para ajustar el tiempo de cocción y el horno empezará a cocinar de inmediato al nivel de potencia más alto.



## CÓMO AJUSTAR LOS CONTROLES DEL HORNO

Cada vez que se toca un botón, sonará un pitido para reconocer al tacto.

Durante el programa de cocción, pulse STOP / CANCEL para hacer una pausa, y luego pulse inicio / inicio rápido para reanudar el programa de pausa. O pulse STOP / CANCEL dos veces para cancelar el programa.

Después de que un programa de cocción o de descongelación se ha completado, el horno continuará sonando automáticamente cada dos minutos hasta que se abra la puerta o hasta que el botón STOP / CANCEL sea presionado. (Esta nota está disponible para otros programas de cocción).

Durante el modo de configuración, el sistema volverá al modo de espera si no hay ninguna operación en 20 segundos.

### AJUSTE DEL RELOJ

Se trata de un reloj de un ciclo de 24 horas.

POR EJEMPLO: Supongamos que desea ajustar la hora del reloj del horno a las 8:30.

1. Pulse PESO / HORA una vez.
2. Gire el dial MENU / TIEMPO para indicar el 8.
3. Pulse PESO / HORA una vez más.
4. Gire MENU / TIEMPO para indicar los dígitos de los minutos hasta que se muestra la pantalla 8: 30.
5. Pulse PESO / HORA para confirmar el ajuste. NOTA:  
Para comprobar la hora del reloj durante la cocción, pulse el PESO / HORA una vez, el tiempo se mostrará durante 5 segundos.

### INICIO RÁPIDO

Esta característica le permite iniciar el horno rápidamente.

En el modo de espera, pulse INICIO / INICIO RÁPIDO varias veces para ajustar el tiempo de cocción (el máximo es 10 minutos), el horno comienza a trabajar inmediatamente en el nivel de potencia más alto.

### COCINAR CON MICROONDAS

Para cocinar sólo con la energía de microondas, pulse el botón NIVEL DE POTENCIA varias veces para seleccionar un nivel de potencia de cocción, y luego usar el dial MENU / TIEMPO para establecer un tiempo de cocción deseado. El tiempo de cocción más largo es de 95 minutos.

Por ejemplo, suponga que desea cocinar durante 1 minuto a 60% de potencia de microondas.

1. En el modo de espera, coloque la comida en el horno y ciérrelo.
2. Pulse el botón NIVEL DE POTENCIA 3 veces.

PRESIONE EL BOTÓN DE NIVEL DE POTENCIA	POTENCIA DE COCCIÓN
Una vez	100%
Dos veces	80%
3 veces	60%
4 veces	40%
5 veces	20%
6 veces	00%

3. Gire el dial MENU / TIEMPO hacia la derecha hasta 1:00.
  4. Pulse INICIO / INICIO RÁPIDO para empezar. Nota:  
Durante el programa de cocción, se puede comprobar el poder de cocción actual pulsando el botón NIVEL DE POTENCIA.

## GRILL

El uso del Grill es particularmente útil para las rebanadas delgadas de carne, filetes, chuletas, brochetas, salchichas de pollo. También es adecuado para sándwiches calientes y platos gratinados.

Por ejemplo, suponga que desea usar el Grill durante 12 minutos.

1. En el modo de espera, coloque la comida en el horno y ciérrelo.
2. Pulse el botón GRILL una vez.
3. Gire el dial MENU / TIEMPO hasta 12:00.
  4. Presione el botón INICIO / INICIO RÁPIDO para empezar. Nota:  
El tiempo más largo de cocción con la función GRILL que se puede establecer es de 95 minutos.

## COMBINACIÓN 1

El tiempo de cocción más largo es de 95 minutos.

30% del tiempo para la cocción en microondas, el 70% para la cocción en Grill. Usar esta función para cocinar pescados o comidas gratinadas.

POR EJEMPLO: Supongamos que desea establecer la combinación 1 para cocinar durante 25 minutos.

1. En el modo de espera, coloque la comida en el horno y ciérrelo.
2. Presione el botón COMBI. 1 una vez.
3. Gire el dial MENU / TIEMPO hasta 25:00.
4. Presione el botón INICIO / INICIO RÁPIDO para empezar.

## COMBINACIÓN 2

El tiempo de cocción más largo es de 95 minutos.

55% del tiempo para la cocción en microondas, 45% para la cocción en Grill. Usar esta función para puddings, omeletes, patatas al horno o para cocinar pollo u otras aves de corral.

POR EJEMPLO: Supongamos que desea establecer la combinación 1 para cocinar durante 12 minutos.

1. En el modo de espera, coloque la comida en el horno y ciérrelo.
2. Presione el botón COMBI. 2 una vez.
3. Gire el dial MENU / TIEMPO hasta 12:00.
4. Presione el botón INICIO / INICIO RÁPIDO para empezar.

## MENÚ DE COCINA

Para el siguiente modo de cocción, no es necesario programar la duración y la potencia de cocción. Es suficiente para indicar el tipo de alimento que desea cocinar, así como el peso de este alimento.

Es necesario girar los alimentos a la mitad del tiempo de cocción para obtener una cocción uniforme.

Por ejemplo, para cocinar 400 g de pescado.

1. En el modo de espera, coloque la comida en el horno y ciérrelo.
2. Gire el dial MENU/TIEMPO hacia la izquierda para mostrar el código de los alimentos (6).
3. Pulse PESO / HORA para indicar el peso de los alimentos.
4. Presione el botón INICIO / INICIO RÁPIDO para empezar. Menú de cocina automático

Código	Alimentos/Modo de cocción	El resultado de la cocción automática depende de factores tales como la forma y el tamaño de los alimentos, sus preferencias personales en cuanto a la cocción de algunos alimentos e incluso lo bien colocados que están los alimentos en el horno. Si encuentra que el resultado en cualquier caso no es satisfactorio, por favor, ajuste el tiempo de cocción un poco más según convenga.  Para algunos alimentos, hace falta girarlos a
1	Leche / Café (200 ml / cup)	
2	Arroz (g)	
3	Espaguetis (g)	
4	Patatas (230 g / unidad)	
5	Recalentar (g)	
6	Pescado (g)	
7	Pollo (g)	
8	Carne / Cordero (g)	
9	Brochetas (g)	

10	Descongelación automática	la mitad del tiempo de cocción, como el pollo y la carne de res. Esto ayudará a obtener un mejor resultado de cocción. Para Espaguetis añadir agua hirviendo antes de cocinar.
----	---------------------------	---

### DESCONGELACIÓN POR PESO

El horno permite la descongelación de carnes, aves, pescados y mariscos. El tiempo y la potencia de descongelación se ajustan automáticamente una vez que se programa el peso. La gama de peso de los alimentos congelados varía entre 100 g y 1800 g.

POR EJEMPLO: Suponga que desea descongelar gambas.

1. En el modo de espera, coloque los camarones para ser descongelados en el horno.
2. Gire el dial MENU / TIEMPO hacia la izquierda para seleccionar 10.
3. Presione PESO / HORA para entrar en la configuración del peso de los alimentos (100 g ~ 1800 g).
4. Presione el botón INICIO / INICIO RÁPIDO para empezar. NOTA:  
Durante el programa de descongelación, el sistema hará una pausa y emitirá un sonido para recordar al usuario girar los alimentos, luego de hacerlo presione INICIO / INICIO RÁPIDO para reanudar la descongelación.

### SEGURIDAD INFANTIL

Úselo para evitar la utilización no supervisada del horno por parte de los niños. Cuando la pantalla del horno muestra "CHILD LOCK", significa que el modo de seguridad para niños está activado, el horno no puede ser utilizado.

Para activar la seguridad infantil: En el modo de espera, cuando el electrodoméstico no se usa durante más de 1 minuto, el horno automáticamente activa el modo de seguridad para niños y bloquea el uso de los botones del horno. Todos los botones estarán bloqueados.

Para desactivar el bloqueo para niños: En el modo de bloqueo para niños, abra o cierre la puerta del horno para cancelar el modo de bloqueo y la indicación de bloqueo en la pantalla se apagará.

## **LIMPIEZA Y CUIDADO**

1. Antes de limpiar el dispositivo, apáguelo y desenchúfelo.
2. Mantenga el horno limpio. Cuando las salpicaduras de líquidos o alimentos se adhieran a las paredes del interior horno microondas, use un paño húmedo para limpiarlo. Se puede utilizar un detergente suave si el horno está muy sucio. Evite usar aerosoles y otros productos agresivos ya que pueden manchar la superficie de la puerta.
3. Las superficies externas deben limpiarse con un paño húmedo. Para evitar daños en las partes que operan en el interior, el agua no debe pasar a través de la red interna.
4. Limpie regularmente ambos lados de la puerta y ventana, juntas de la puerta y partes contiguas para eliminar manchas de salpicaduras.
5. No deje que el panel se moje y deje la puerta del horno abierta para evitar que se inicie accidentalmente.
6. Si se acumula vapor dentro o alrededor del horno microondas, límpielo con un paño suave. Esto puede ocurrir cuando el horno funciona en condiciones de alta humedad. Esto es normal.
7. Ocasionalmente es necesario retirar el plato giratorio de vidrio para la limpieza. Lávelo con jabón y agua o en el lavavajillas.

8. El anillo giratorio y la base del horno deben de ser limpiados con regularidad para evitar el ruido excesivo. Sólo tiene que utilizar un paño con un detergente suave. El anillo se puede limpiar con agua y jabón o en el lavavajillas.

9. Para eliminar los olores del horno, ponga agua con un poco de jugo de limón en un recipiente apto para microondas y encienda el horno durante 5 minutos. Limpie a fondo el horno y séquelo con un paño suave.

10. Cuando sea necesario cambiar la luz del horno, póngase en contacto con su distribuidor.

11. El horno se debe limpiar con regularidad y cualquier resto de comida debe de ser retirado de él. No mantener el horno en condiciones de limpieza podría conducir a un deterioro de la superficie que podría afectar negativamente a la vida útil del aparato y provocar riesgo de accidentes.

12. Por favor, no tire este aparato a la basura doméstica; este debe de desecharse en un centro disposición proporcionada por los ayuntamientos.

13. Cuando se utiliza el horno de microondas con función grill por primera vez, se puede producir un leve humo y olor. Este es un fenómeno normal, debido a que el horno está hecho de una placa de acero recubierta con aceite lubricante, y al usarse por primera vez ciertos humos y olores se generan por la combustión del aceite lubricante. Este

fenómeno desaparece después de los primeros USOS.

## GARANTÍA

El periodo de garantía de nuestros productos es de 2 años, salvo que la ley estipule lo contrario, a partir de la fecha de la compra inicial o de la fecha de entrega.

Si tiene algún problema o pregunta, puede acceder fácilmente a nuestras páginas de ayuda, consejos para solucionar problemas, preguntas frecuentes y manuales de usuario en nuestro sitio de servicio: <https://sav.hkoenig.com>.

Al escribir el nombre de referencia de su dispositivo en la barra de búsqueda, puede acceder a toda la asistencia en línea disponible, diseñada para satisfacer mejor sus necesidades.

Si sigue sin encontrar una respuesta a su pregunta o problema, haga clic en "¿La respuesta ha resuelto su problema? Esto le llevará al formulario de solicitud de asistencia posventa, que puede rellenar para validar su solicitud y obtener ayuda.

### CONDICIONES DE GARANTÍA

La garantía cubre todos los fallos que se produzcan en el contexto de un uso normal, de acuerdo con los usos y especificaciones del manual de usuario.

Esta garantía no se aplica a los problemas de embalaje o transporte durante el envío del producto por parte del propietario. Tampoco incluye el desgaste normal del producto, ni el mantenimiento o la sustitución de piezas consumibles.

### EXCLUSIÓN DE GARANTÍA

- Accesorios y piezas de desgaste (\*).
- Mantenimiento normal del aparato.
- Todas las averías derivadas de un uso incorrecto (golpes, incumplimiento de las recomendaciones de alimentación eléctrica, malas condiciones de uso, etc.), de un mantenimiento insuficiente o de un mal uso del aparato, así como del uso de accesorios inadecuados.
- Daños de origen externo: incendio, daños por agua, sobrecarga eléctrica, etc.
- Cualquier equipo que haya sido desmontado, incluso parcialmente, por personas que no estén autorizadas a hacerlo (en particular el usuario).
- Productos cuyo número de serie falte, esté dañado o sea ilegible, lo que no permitiría su identificación.
- Productos sujetos a alquiler, demostración o exposición.

(\*). Algunas piezas de su aparato, conocidas como piezas de desgaste o consumibles, se deterioran con el tiempo y la frecuencia de uso de su aparato. Este desgaste es normal, pero puede acentuarse por las malas condiciones de uso o de mantenimiento de su aparato. Por lo tanto, estas piezas no están cubiertas por la garantía.

Los accesorios suministrados con el aparato también están excluidos de la garantía. No se pueden cambiar ni reembolsar. No obstante, algunos accesorios pueden adquirirse directamente en nuestro sitio web: <https://sav.hkoenig.com/>

## MEDIO AMBIENTE

ATENCIÓN :

 No se deshaga de este producto como lo hace con otros productos del hogar. Existe un sistema selectivo de colecta de este producto puesto en marcha por las comunidades, debe de informarse en su ayuntamiento acerca de los lugares en los que puede depositar este producto. De hecho, los productos eléctricos y electrónicos pueden contener sustancias peligrosas que tienen efectos nefastos para el medio ambiente o para la salud humana y deben ser reciclados. El símbolo aquí presente indica que los equipos eléctricos o electrónicos deben de ser cuidadosamente seleccionados, representa un recipiente de basura con ruedas marcado con una X.

Adeva SAS / H.Koenig Europe - 8 rue Marc Seguin, 77290 Mitry-Mory, France  
[www.hkoenig.com](http://www.hkoenig.com) - [sav@hkoenig.com](mailto:sav@hkoenig.com) - [contact@hkoenig.com](mailto:contact@hkoenig.com) –  
Tél: +33 1 64 67 00 05



# ITALIANO

## IMPORTANTI ISTRUZIONI DI SICUREZZA

Quando si usano apparecchi elettrici, è necessario prendere precauzioni di sicurezza.

**ATTENZIONE:** per ridurre il rischio di ustioni, scosse elettriche, incendi e danni a persone o a una prolungata esposizione all'energia delle microonde: Leggere tutte le istruzioni prima di utilizzare l'apparecchio.

1. Utilizzare quest'apparecchio solo per il suo uso normale, come descritto in questo manuale. Non usare prodotti chimici corrosivi o vapori in quest'apparecchio. Questotipo di forno è specificamente progettato per riscaldare, cucinare o seccare il cibo. Quest'apparecchio non è stato progettato per un uso industriale o per un laboratorio.

2. Non utilizzare il forno vuoto.

3. Non usare quest'apparecchio se il cavo o la spina sono danneggiati, se il forno non funziona correttamente, se è stato danneggiato o è caduto. Se il cavo di alimentazione è danneggiato, esso deve essere sostituito dal costruttore o dal centro di assistenza o da una persona autorizzata per evitare pericoli.

4. Attenzione: Non permettere ai bambini di utilizzare il forno senza sorveglianza, se non hanno prima ricevuto le necessarie istruzioni per un uso sicuro e sono consapevoli dei pericoli in caso di uso improprio.

5. Avvertenza: Quando l'apparecchio funziona in modalità combinata, i bambini dovrebbero usare solo il forno sotto supervisione di un adulto a causa

delle alte temperature generate.

6. Per ridurre il rischio di incendio all'interno del forno:

a. Quando si riscalda il cibo in un contenitore di plastica o di carta, controllare il forno frequentemente a causa di possibili combustioni.

b. Rimuovere le fascette metalliche dai sacchetti di carta o di plastica prima di metterli nel forno.

c. Se c'è del fumo, spegnere o scollegare il forno e tenere la porta del forno chiusa per contenere il fuoco.

d. Non usare l'interno del forno a microonde a fini di stoccaggio. Non lasciare prodotti di carta, utensili da cucina o cibo quando il forno non è in uso.

7. Attenzione: nessun liquido o alimento deve essere riscaldato in un contenitore chiuso poiché potrebbero esplodere.

8. Il calore delle bevande riscaldate nel forno a microonde può causare una bollitura ritardata; per questo è opportuno prestare la massima attenzione quando si prendono i contenitori.

9. Non friggere il cibo nel forno. L'olio caldo può danneggiare le parti, gli utensili da forno e persino causare ustioni cutanee.

10. Le uova ancora con il guscio e le uova sode non devono essere riscaldate nel forno in quanto potrebbero esplodere anche quando il forno non è più in funzione.

11. Effettuare dei piccoli forellini sui cibi con una pelle spessa come: patate, zucche, mele e castagne prima della cottura.

12. Mescolare o agitare il contenuto di bottiglie e vasetti e controllare la temperatura prima di servire per evitare scottature.

13. Gli utensili da cucina si riscaldano a causa della temperatura del cibo.

14. Assicurarsi sempre che i contenitori e gli utensili siano adatti per l'uso nel forno a microonde

15. Attenzione: è pericoloso effettuare riparazioni o manutenzioni se la persona non è adeguatamente formata, poiché rimuovendo il coperchio di protezione si viene esposti alle microonde.

16. Questo prodotto è un apparecchio di Gruppo 2 Classe B ISM. La definizione del gruppo 2 che contiene tutte le apparecchiature ISM (Industrial, Scientific and Medical) in cui l'energia radio frequenza è generata e/o utilizzata sotto forma di radiazione elettromagnetica per il trattamento di materiale e per attrezzature per elettroerosione. Le apparecchiature di classe B, invece, sono equipaggiamenti adatti per l'uso in ambienti residenziali e in strutture direttamente collegate a una rete di alimentazione a bassa tensione che alimenta edifici adibiti ad uso domestico.

17. Quest'apparecchio non è destinato all'uso da parte di persone (bambini compresi) con ridotte capacità fisiche, sensoriali o mentali ridotte, o con mancanza di esperienza, salvo che non siano assistiti da una persona responsabile della loro sicurezza che controlli l'uso dell'apparecchio.

18. Assicurarsi che i bambini non giochino con l'apparecchio.

19. Il forno a microonde deve essere utilizzato in modo indipendente.

20. **ATTENZIONE:** Non appoggiare il forno su fornelli o altre fonti di calore poiché potrebbero danneggiare il dispositivo e invalidare la garanzia.

21. Le superfici del forno a microonde possono essere molto calde durante il funzionamento.

22. Il forno a microonde non può essere posto in un armadio.

23. La porta o la superficie esterna possono diventare molto calde quando l'apparecchio è in funzione.

24. La temperatura delle superfici accessibili può essere elevata quando l'apparecchio è in funzione.

25. Il dispositivo deve essere posizionato contro una parete.

26. **ATTENZIONE:** Se la porta o le guarnizioni sono danneggiate, il forno non deve essere utilizzato fino a quando non è stato riparato da una persona competente

27. Questo dispositivo non è adatto all'uso da parte di chiunque non abbia familiarità con le regole di sicurezza e utilizzo descritte in questo manuale.

28. Supervisionare sempre i bambini quando l'apparecchio viene utilizzato

29. L'apparecchio non è progettato per essere attivato per mezzo di un timer esterno o un sistema di controllo remoto.

30. Il forno a microonde è per uso domestico e non per uso commerciale.

31. Non rimuovere il supporto remoto sul retro o sui lati, in quanto esso garantisce una distanza minima dalla parete per la circolazione dell'aria.

32. Fissare il piatto girevole prima di spostare l'unità per evitare danni.

33. **Avvertenza:** è pericoloso riparare o maneggiare il dispositivo a meno che non si tratti esclusivamente di uno specialista poiché rimuovendo il coperchio di sicurezza si viene esposti all'energia delle microonde. Tutto ciò vale anche nel caso in cui sia necessario cambiare il cavo di alimentazione o l'illuminazione. In questi casi, inviare l'apparecchio al nostro centro di assistenza.

34. Il forno a microonde è destinato solo per scongelare il cibo, riscaldare il cibo, cucinare al vapore e cucinare il cibo.

35. Indossare i guanti quando si rimuove il cibo riscaldato.

36. Attenzione! Del vapore fuoriesce quando si aprono i coperchi o la pellicola per avvolgere il cibo.

37. Questo dispositivo non è destinato all'uso da parte di persone con ridotta capacità sul piano fisico, mentale o sensoriale o mancanza di esperienza e di conoscenza (compresi i bambini), a meno che non li ha è stato chiesto di monitorare o se hanno avuto istruzioni per l'uso dell'apparecchio da una persona responsabile della loro sicurezza. I bambini devono essere sorvegliati per assicurarsi che non giochino con l'apparecchio.

38. Se fuoriesce del fumo, spegnere o staccare la spina e tenere la porta chiusa per soffocare il fumo.

39. La pulizia e la manutenzione non devono essere eseguite da bambini a meno che abbiano più di 8 anni e siano sorvegliati da un adulto.

40. Conservare l'apparecchio e il cavo di alimentazione fuori dalla portata di bambini di età inferiore a 8 anni.

41. Accertarsi che la tensione nominale sulla targhetta corrisponda alla tensione principale della vostra installazione. In caso contrario, contattare il rivenditore e non collegare l'unità.

42. Si prega di tenere questo documento a portata di mano e di consegnarlo al futuro proprietario in caso di trasferimento del dispositivo.

43. Il dispositivo non deve essere utilizzato se è stato lasciato cadere, sono visibili evidenti segni di danneggiamento o se presenta perdite.

## **LEGGERE ATTENTAMENTE E RISPARMIARE PER UN USO FUTURO.**

- Questo apparecchio è destinato all'uso in applicazioni domestiche e simili come :
  - aree di cucina per il personale in negozi, uffici e altri ambienti professionali ;
  - aziende agricole;
  - uso da parte degli ospiti in alberghi, motel e altri ambienti residenziali;
  - ambienti di tipo "bed and breakfast".
- I contenitori metallici per alimenti e bevande non sono consentiti quando si cucina nel microonde.
- Il forno a microonde è destinato al riscaldamento di cibi e bevande. L'asciugatura di alimenti o biancheria e il riscaldamento di tamponi riscaldanti, pantofole, spugne, biancheria bagnata e articoli simili possono comportare il rischio di lesioni, accensione o incendio.
- L "apparecchio non deve essere pulito a vapore.

## PRECAUZIONI PER EVITARE POSSIBILI ESPOSIZIONI ALL'ENERGIA DELLE MICROONDE

1. Non tentare di far funzionare il forno con lo sportello aperto, si possono subire danni a causa delle esposizioni alle microonde. È molto importante non alterare i sistemi di bloccaggio di sicurezza.
2. Non posizionare oggetti davanti alla porta del forno. Non lasciare che la polvere o prodotti di pulizia si accumulino nella zona di chiusura dello sportello.
3. Non utilizzare il forno se è danneggiato. È molto importante che lo sportello del forno sia completamente chiuso e che le seguenti parti non abbiano alcun difetto o non siano danneggiate:
  - a. Sportello (non deve essere storto)
  - b. Cerniere e chiusure (rotte o allentate)
  - c. **Tenuta della guarnizione dello sportello e la superficie dei raccordi.**
4. Si consiglia di non regolare o riparare il forno a meno che tutte le operazioni non vengano eseguite dal servizio tecnico o da un tecnico autorizzato.

## SPECIFICHE TECNICHE

Consumo di energia	230-240V~ 50Hz
Potenza di uscita del forno a microonde	1400W
Potenza in uscita (Grill)	1000W
Frequenza operativa	900W
Dimensioni esterne	2450MHz
Dimensioni della cavità del forno a microonde	281mm(H)x483mm(W)x420mm(D)
Capacità forno a microonde	220mm(H)x340mm(W)x344mm(D)
Tipo di cottura	25Litres
Peso netto:	Turntable System
Frequenza operativa	Approx. 14.5 kg

## INSTALLAZIONE

1. Assicurarsi di aver rimosso tutto il materiale d'imballaggio.
2. **Attenzione:** Verificare eventuali difetti nel forno, per esempio: se la porta è dislocata o svitata, se la guarnizione della porta o delle altre superfici sono danneggiate o rotte, o se le serrature o i cardini della porta sono allentati o rotti, o se vi sono deformazioni nella cavità o sulla porta. In caso di danni, non accendere il forno e contattare direttamente il servizio di assistenza.
3. Questo forno a microonde deve essere posizionato su una superficie piana e stabile in grado di sostenere il suo peso (compreso il peso della quantità massima di cibo consentito).
4. Non posizionare il forno vicino a fonti di calore, di umidità o di materiali infiammabili.
5. Per un corretto uso, il forno deve avere un passaggio d'aria sufficiente. Lasciare 20 cm di spazio sopra il forno, 10 cm indietro e 5 cm ai lati. Non bloccare e non ostruire le aperture dell'apparecchio. Non smontare i piedi.
6. Non utilizzare l'apparecchio se il piatto girevole in vetro, il supporto con i cuscinetti e l'asse centrale non sono nella posizione corretta.
7. Assicurarsi che il cavo di alimentazione non sia danneggiato e non vada sotto al forno o su superfici calde o taglienti.
8. La presa deve essere installata in un luogo facilmente accessibile in modo che la spina sia facilmente scollegabile in caso di emergenza.
9. Non utilizzare l'apparecchio in ambienti esterni.

## INTERFERENZE RADIO

Il funzionamento del forno può interferire con la ricezione di radio, TV o apparecchiature simili. Questa interferenza può essere ridotta o eliminata adottando le seguenti misure:

1. Pulire la porta del forno e la superficie della guarnizione.
2. Riposizionare l'antenna della radio o della televisione.
3. Spostare il forno a microonde dall'area di ricezione degli apparecchi.
4. Allontanare il forno a microonde lontano dal ricevitore.
5. Collegare il forno a microonde in un luogo diverso da quello in cui è collegato il ricevitore.



## ISTRUZIONI PER LA MESSA A TERRA

This Questo dispositivo deve essere collegato a una presa con messa a terra. Questo forno è dotato di un filo di terra collegato a un elettrodo di massa. Questa spina deve essere correttamente collegata a una presa con messa a terra. In caso di cortocircuito, la messa a terra riduce il rischio di scosse elettriche perché fornisce un cavo di uscita per la corrente elettrica. Si raccomanda che la presa di corrente sia utilizzata solo per il forno a microonde. L'uso di una tensione troppo elevata è pericoloso e può causare incendi o altri incidenti che possono causare danni al forno.

Attenzione: l'uso improprio di un elettrodo di massa può causare scosse elettriche. Note

1. Se avete dei dubbi sulla messa a terra o sulle istruzioni elettriche, consultare un elettricista o il centro di assistenza.

2. Né il produttore né il rivenditore sono responsabili per danni causati a persone o cose se il forno viene utilizzato senza l'osservanza di queste indicazioni per il collegamento elettrico.

I fili del cavo principale sono colorati in conformità con i seguenti codici: verde e giallo = Terra

blu = Neutro marrone = Linea

## COME CUCINARE CON IL FORNO A MICROONDE

1. Collocare il cibo con attenzione. Mettere le parti più spesse verso i bordi del contenitore.
2. Controllare il tempo di cottura. Impostare il tempo di cottura minimo indicato e poi aumentare, se necessario. I cibi cotti possono bruciare intensamente e prendere fuoco.
3. Coprire i cibi durante la cottura. I coperchi evitano gli schizzi e aiutano gli alimenti a cuocersi in modo uniforme.
4. Per velocizzare la cottura, girare il cibo voluminoso come pollo e carne rossa almeno una volta.
5. Mescolare alimenti, come polpette, dal centro verso i bordi del contenitore e dal basso verso l'alto.

## PRIMA DI RIVOLGERSI ALL'ASSISTENZA

Se il forno a microonde non funziona:

1. Controllare che il forno sia collegato in modo sicuro. Se non lo è, staccare la spina dalla presa di corrente, attendere 10 secondi, e ricollegarlo correttamente.
2. Controllare se il fusibile del salvavita o il salvavita stesso sia scattato. Se questa non è la causa, collegare un altro dispositivo alla presa per verificare se la presa funziona.
3. Verificare che il pannello di controllo sia programmato correttamente e se è attivato il timer.
4. Assicurarsi che la porta sia chiusa con il meccanismo di chiusura di sicurezza. Se non lo è, l'energia a microonde non fluirà nel forno.
5. SE NESSUNA DI QUESTE MISURE RISOLVE LA SITUAZIONE, CONTATTARE UN TECNICO AUTORIZZATO, NON TENTARE DI MODIFICARE O RIPARARE IL FORNO DA SOLI.

## GUIDA AGLI UTENSILI

1. Il materiale ideale per la cottura al forno a microonde deve essere trasparente per permettere il passaggio dell'energia attraverso il contenitore e riscaldare il cibo.
2. L'energia delle microonde non può penetrare il metallo, quindi non utilizzare utensili e contenitori in metallo o con i bordi in metallo.
3. Non utilizzare prodotti di carta riciclata nel forno a microonde in quanto potrebbero contenere piccoli frammenti di metallo che possono causare scintille e/o fiamme.
4. Si consiglia di usare contenitori dalla forma ovale o rotonda, piuttosto che quadrata perché il cibo tende a cuocersi di più negli angoli.
5. Delle sottili strisce di alluminio possono essere usate per prevenire la cottura eccessiva nelle zone esposte. Fate attenzione e non usare troppo alluminio e mantenere una distanza di 2,54 cm tra la pellicola e la cavità.

Il seguente elenco è una guida generale per scegliere gli utensili giusti.

Utensile	Microonde	Grill	Combinati
Vetro termoresistente	Si	Si	Si
Vetro non termoresistente	No	No	No
Ceramica termoresistente	Si	Si	Si
Piatto di plastica adatta per microonde	Si	No	No
Carta da forno	Si	No	No
Vassoio di metallo	No	Si	No
Supporto metallico	No	Si	No
Fogli e contenitori di alluminio	No	Si	No

## NOMI DEI COMPONENTI

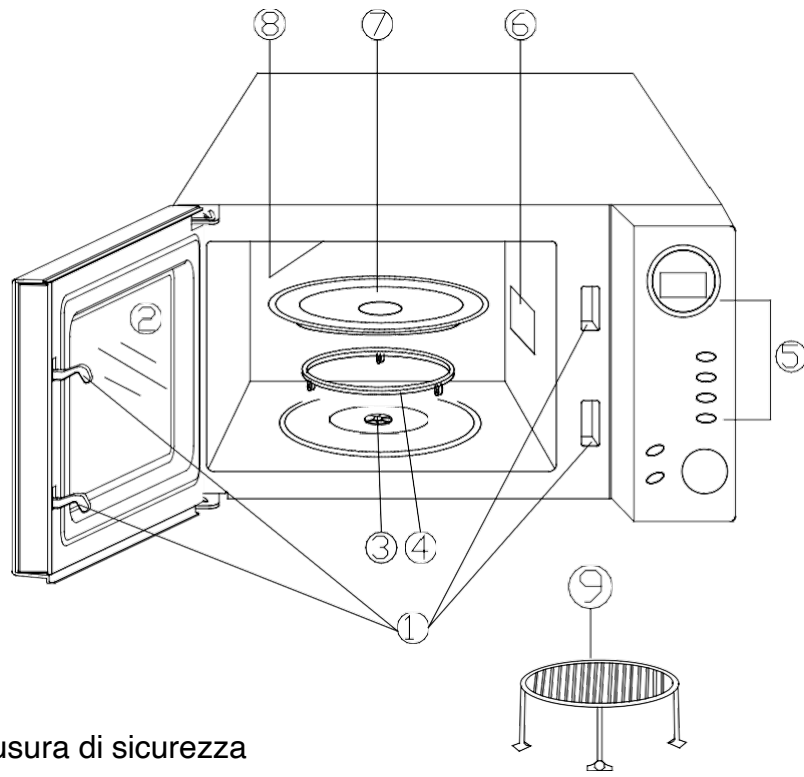

1. Sistema di chiusura di sicurezza
2. Oblò
3. Asse di rotazione
4. Anello rotante
5. Pannello di controllo
6. Sistema onde (mai rimuovere la placca di questa parte!)
7. Piatto girevole in vetro
8. Griglia
9. Supporto griglia

## PANNELLO DI CONTROLLO

### Display

Vengono visualizzati: tempo di cottura, potenza, indicatori e tempo presente.

### Livello potenza

Toccare questo pulsante più volte per impostare il livello di potenza la cottura a microonde.

### Grill

Toccare per impostare un programma di cottura alla griglia. Combi.1 e Combi.2

Toccare per impostare un programma di cottura combinata. Peso / Tempo)

Premere un certo numero di volte per specificare il peso.

### Stop/Cancel

Premere per annullare l'impostazione o reimpostare il forno prima di selezionare un programma di cottura.

Premere una volta per interrompere temporaneamente la cottura, o due volte per annullare del tutto la cottura.

È utilizzato anche per impostare il blocco bambini.

### Menu/Time (inserimento numerico)

Ruotare la manopola per selezionare il tempo di cottura e scegliere il tipo di cibo da cucinare.

### Start/Avvio rapido

Toccare per avviare un programma di cottura.

Basta toccare un certo numero di volte per impostare il tempo di cottura e il forno cuocerà immediatamente a piena potenza.

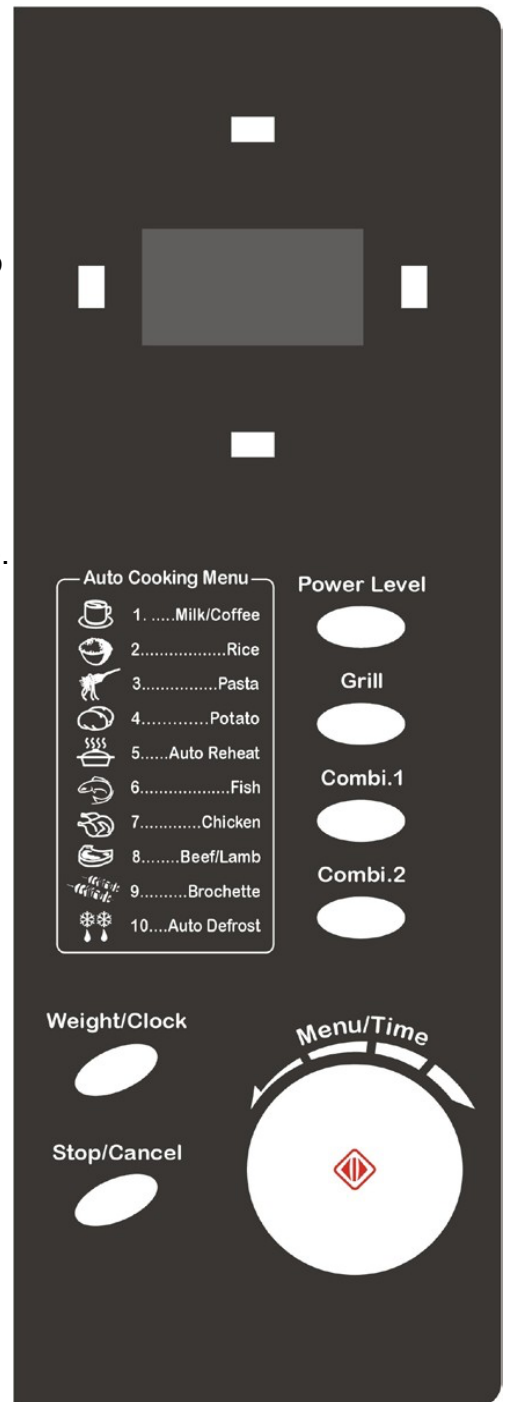

## COME IMPOSTARE I COMANDI DEL FORNO

Ogni volta che un tasto viene toccato, viene emesso un segnale acustico di riconoscimento a tatto.

Durante il programma di cottura, premere STOP/CANCEL per mettere in pausa, quindi premere start/avvio rapido per riprendere il programma. Oppure premere STOP/CANCEL due volte per cancellare il programma.

Dopo un programma di cottura o lo scongelamento è stato completato, il forno continuerà a emettere un segnale acustico automaticamente ogni due minuti fino a quando la porta verrà aperta o verrà premuto il tasto STOP/CANCEL. (La presente nota è disponibile per altri programmi di cottura.)

Durante la modalità di impostazione, il sistema ritorna alla modalità di attesa se non vi è alcuna operazione entro 20 secondi.

## COME IMPOSTARE L'OROLOGIO

Si tratta di un orologio impostato con 24 ore.

PER ESEMPIO: Supponiamo di voler impostare l'ora dell'orologio del forno su 8:30.

1. Premere WIGHT/CLOCK una volta.
2. Impostare con la manopola MENU/TIME sulla cifra delle ore 8.
3. Premere WEIGHT/CLOCK una volta.
4. Girare la manopola MENU/TIME per indicare le cifre dei minuti fino a quando lo schermo mostrerà 8:30.
5. Premere WEIGHT/CLOCK per confermare l'impostazione. NOTA:  
Per controllare l'ora dell'orologio durante la cottura, premere il tasto WEIGHT/CLOCK una volta, il tempo sarà visualizzato per 5 secondi.

## AVVIO RAPIDO

Questa funzione consente di avviare il forno rapidamente.

In modalità standby, premere il tasto START/QUICK START un numero di volte per impostare il tempo di cottura (il massimo è di 10 minuti); il forno inizia a lavorare a piena potenza immediatamente.

## COTTURA A MICROONDE

Per cucinare solo con le microonde, premere il tasto POWER LEVEL per un certo numero di volte per selezionare il livello di potenza di cottura desiderato; quindi, utilizzare la manopola MENU/TIME per impostare il tempo di cottura desiderato. Il tempo di cottura più lungo è di 95 minuti.

Ad esempio, si supponga di voler cuocere per 1 minuto a 60% della potenza a microonde.

1. In modalità standby, mettere il cibo in forno e chiudere lo sportello.
2. Premere il tasto POWER LEVEL 3 volte.

PREMERE IL TASTO PER REGOLARE LA POTENZA	POTENZA DI COTTURA
Una volta	100%
Due volte	80%
3 volte	60%
4 volte	40%
5 volte	20%
6 volte	00%

3. Ruotare il selettore MENU/TIME in senso orario per 01:00.
  4. Premere START/QUICK START per avviare. Nota:  
Durante il programma di cottura è possibile controllare la potenza utilizzata premendo il tasto POWER LEVEL.

## GRILL

La cottura alla griglia è particolarmente utile per le fette sottili di carne, bistecche, braciole, spiedini, salsicce di pollo. È adatto per panini caldi e anche per piatti gratinati. Ad esempio, si supponga di voler cuocere alla griglia per 12 minuti.

1. In modalità standby, mettere il cibo in forno e chiudere lo sportello.
2. Premere il pulsante GRILL una volta.
3. Girare la manopola MENU/TIME alle 12:00.
  4. Premere START/QUICK START per avviare. Nota:  
Il tempo di cottura più lungo per la cottura alla griglia è di 95 minuti.

## COMBINAZIONE 1

Il tempo di cottura più lungo è di 95 minuti.

Il 30% del tempo è riservato per la cottura a microonde, mentre il 70% per la cottura alla griglia. Ideale per il pesce o cibi gratinati.

PER ESEMPIO: Si supponga di voler impostare la combinazione 1 di cottura per 25 minuti.

1. In modalità standby, mettere il cibo in forno e chiudere lo sportello.
2. Premere il tasto COMBI. 1 una volta.
3. Girare la manopola MENU/TIME per immettere il tempo di cottura su 25:00.
4. Premere START/QUICK START per avviare.

## COMBINAZIONE 2

Il tempo di cottura più lungo è di 95 minuti.

Il 55% del tempo è riservato per la cottura a microonde, mentre il 45% per la cottura alla griglia. Ideale per per frittate, patate al forno e pollame.

PER ESEMPIO: Si supponga di voler impostare la combinazione 2 di cottura per 12 minuti.

1. In modalità standby, mettere il cibo in forno e chiudere lo sportello.
2. Premere il tasto COMBI. 2 una volta.
3. Girare la manopola MENU/TIME e impostare 12:00.
4. Premere START/QUICK START per avviare.

### MENU TIPI DI CIBO

Per gli alimenti o le seguenti modalità di cottura, non è necessario programmare la durata e la potenza di cottura. È sufficiente indicare il tipo di alimento che si desidera cucinare nonché il peso di questo alimento.

È necessario girare il cibo a metà cottura per ottenere una cottura uniforme. Ad esempio, per cuocere 400g di pesce.

1. In modalità standby, mettere il cibo in forno e chiudere lo sportello.
2. Ruotare la manopola MENU/TIME in senso antiorario per mostrare il codice dei vari tipi di cibo (6).
3. Premere il tasto WEIGHT/CLOCK per indicare il peso del cibo.
4. Premere START/QUICK START per avviare.

### Auto Cook Menu

Codice	Modo Alimenti / Cottura	
1	Latte / Caffé (200ml / tazza)	Il risultato della cottura automatica dipende da tanti fattori: come la forma e le dimensioni del cibo, i gusti personali riguardo al grado di cottura di alcuni alimenti e a quanto bene si dispongono i cibi nel forno. Se si trova il risultato in ogni caso non del tutto soddisfacente, si prega di regolare il tempo di cottura conseguentemente.  Per ottenere risultati migliori, per alcuni alimenti, ad esempio il pollo e il manzo, è opportuno girare il cibo a metà cottura.  Per la cottura di spaghetti, basta aggiungere acqua bollente prima della cottura.
2	Riso (g)	
3	Spaghetti (g)	
4	Patate (230g / unità)	
5	Riscaldare (g)	
6	Pesce (g)	
7	Pollo (g)	
8	Manzo / Montone (g)	
9	Spiedini (g)	
10	Scongelamento automatico	

### PESO SCONGELAMENTO

Il forno permette lo scongelamento di carne, pollame e frutti di mare. Il tempo e la potenza di scongelamento vengono regolati automaticamente una volta che è stato programmato il peso. La gamma di peso degli alimenti surgelati varia da 100g a 1800g.

PER ESEMPIO: Si supponga di voler scongelare dei gamberetti.

1. In modalità standby, mettere il cibo in forno e chiudere lo sportello.
2. Accendere MENU/TIME in senso antiorario e selezionare 10.
3. Premere il tasto WEIGHT/TIME per inserire il peso del cibo (100g ~ 1800g).
4. Premere START/QUICK START per avviare.

## NOTA:

Durante il programma di scongelamento, il sistema si fermerà e l'apparecchio emetterà un segnale acustico per ricordare di girare il cibo; dopodiché, premere START/QUICK START per riprendere lo scongelamento

## BLOCCO SALVA-BIMBO

Per prevenire l'uso non controllato del forno da parte di bambini. L'indicatore di BLOCCO SALVA- BIMBO apparirà sullo schermo e il forno si bloccherà.

Per impostare il BLOCCO SALVA-BIMBO: durante la modalità stand-by, se il forno non viene utilizzato per un minuto entrerà automaticamente in blocco salva-bimbo fermando qualsiasi funzione del forno. Qualsiasi comando sarà invalido.

Per togliere il BLOCCO SALVA-BIMBO: durante il blocco, aprire e chiudere lo sportello finché l'indicatore del blocco non scompare.

## PULIZIA E MANUTENZIONE

1. Prima della pulizia, spegnere il forno e scollegare la spina dalla presa.

2. Mantenete il forno pulito. Quando il cibo o gli schizzi di liquidi si attaccano alle pareti del forno, pulirle con un panno umido. Se il forno è molto sporco molto, è possibile utilizzare un detergente delicato. Evitare l'uso di spray e altri prodotti aggressivi perché possono macchiare la superficie dello sportello.

3. Le superfici esterne devono essere pulite con un panno umido. Per evitare danni alle parti interne di funzionamento, l'acqua non deve attraversare la griglia interna.

4. Pulire regolarmente con un panno umido entrambi i lati dello sportello, le guarnizioni e le altre parti adiacenti. Non utilizzare spugne o prodotti abrasivi.

5. Non lasciare che il pannello di controllo si bagni. Per precauzione, lasciare lo sportello del forno aperto, per evitare che il forno si avvii



accidentalmente.

6. Se il vapore si accumula all'interno o intorno al forno, pulirlo con un panno morbido. Questo può accadere quando il forno è in funzione in condizioni di elevata umidità. Questo fenomeno è normale.

7. Occasionalmente è necessario rimuovere il piatto di vetro per pulirlo. Lavarlo con acqua saponata o in lavastoviglie.

8. L'anello rotante e la base del forno dovrebbero essere puliti regolarmente per evitare i disturbi eccessivi. Basta usare un panno con un detergente delicato. L'anello può essere pulito con acqua saponata o in lavastoviglie. Quando si rimuove l'anello per pulire la base, rimetterlo nella sua corretta posizione.

9. Per eliminare gli odori dal forno, mettere dell'acqua con un po' di succo di limone in un contenitore adatto per microonde e accendere il forno per 5 minuti. Dopodiché, pulire accuratamente il forno e asciugare con un panno morbido.

10. Quando è necessario cambiare la luce del forno, contattare il proprio rivenditore.

11. Il forno dovrebbe essere pulito regolarmente da eventuali residui di cibo. In caso contrario, le condizioni del forno si deterioreranno e ciò potrebbe ridurre la durata dell'apparecchio e causare situazioni di pericolo.

12. Si prega di non gettare questo apparecchio nella spazzatura domestica; gli apparecchi elettrici ed elettronici devono essere smaltiti presso un centro di smaltimento particolare fornito dal vostro

comune.

13. Quando si utilizza il forno a microonde per la prima volta con la funzione grill, si potrebbe produrre un leggero fumo e odore. Questo è un fenomeno normale perché il forno è costituito da una piastra di acciaio rivestito con olio lubrificante, e quindi il nuovo forno produrrà fumo e odore generato dalla combustione di questo olio lubrificante. Tutto ciò terminerà dopo un certo periodo d'uso.

## **GARANZIA**

Il periodo di garanzia per i nostri prodotti è di 2 anni, se non diversamente stabilito dalla legge, a partire dalla data di acquisto iniziale o di consegna.

Se avete problemi o domande, potete facilmente accedere alle nostre pagine di aiuto, consigli per la risoluzione dei problemi, FAQ e manuali d'uso sul nostro sito post-vendita: <https://sav.hkoenig.com>.

Digitando il nome di riferimento del tuo dispositivo nella barra di ricerca, puoi accedere a tutto il supporto online disponibile, progettato per soddisfare al meglio le tue esigenze.

Se ancora non riesci a trovare una risposta alla tua domanda o al tuo problema, allora clicca su "La risposta ha risolto il tuo problema? Questo vi porterà al modulo di richiesta di supporto post-vendita, che potete completare per convalidare la vostra richiesta e ottenere aiuto.

### **CONDIZIONI DI GARANZIA**

La garanzia copre tutti i guasti derivanti da un uso normale, in conformità con gli usi e le specifiche del manuale utente.

Questa garanzia non si applica a problemi di imballaggio o di trasporto durante la spedizione del prodotto da parte del proprietario. Non include inoltre la normale usura del prodotto, né la manutenzione o la sostituzione delle parti di consumo.

### **ESCLUSIONE DELLA GARANZIA**

- Accessori e parti soggette a usura (\*).
- Normale manutenzione dell'apparecchio.
- Tutti i guasti derivanti da un uso improprio (urti, mancato rispetto delle raccomandazioni sull'alimentazione, cattive condizioni d'uso, ecc.), da una manutenzione inadeguata o da un uso improprio dell'apparecchio, nonché dall'uso di accessori inadeguati.



- Danni di origine esterna: incendio, danni d'acqua, sovratensione elettrica, ecc.
- Qualsiasi attrezzatura che sia stata smontata, anche parzialmente, da persone diverse da quelle autorizzate a farlo (in particolare l'utente).
- Prodotti per i quali il numero di serie è mancante, danneggiato o illeggibile, il che non permetterebbe la sua identificazione.
- Prodotti soggetti a noleggio, dimostrazione o esposizione.

(\* ) Alcune parti del suo apparecchio, note come parti soggette a usura o materiali di consumo, si deteriorano con il tempo e la frequenza d'uso del suo apparecchio. Questa usura è normale, ma può essere accentuata da cattive condizioni d'uso o di manutenzione del vostro apparecchio. Queste parti non sono quindi coperte dalla garanzia.

Anche gli accessori forniti con l'apparecchio sono esclusi dalla garanzia. Non possono essere scambiati o rimborsati. Tuttavia, alcuni accessori possono essere acquistati direttamente dal nostro sito web: <https://sav.hkoenig.com/>.

## AMBIANTE

ATTENZIONE :

 Non gettare quest' apparecchio tra i rifiuti domestici. Per questo tipo di prodotti è fornito dai comuni un sistema di raccolta e ritiro in zona ed è quindi un dovere  informarsi per conoscere il giusto smistamento del rifiuto. Infatti, i prodotti elettrici ed elettronici possono contenere sostanze pericolose che hanno effetti dannosi sull'ambiente o sulla nostra salute e quindi devono essere riciclati. Il simbolo al lato indica che le apparecchiature elettriche ed elettroniche fanno parte di una raccolta selettiva e differenziata (rappresentata da un bidone su due ruote sbarrato da una croce).

Adeva SAS / H.Koenig Europe - 8 rue Marc Seguin, 77290 Mitry-Mory, France  
www.hkoenig.com - sav@hkoenig.com - contact@hkoenig.com –  
Tél: +33 1 64 67 00 05



Points de collecte sur [www.quefairedemesdechets.fr](http://www.quefairedemesdechets.fr)  
Privilégiez la réparation ou le don de votre appareil !