

# HKoenig

tc120

## Instruction Manual

Manuel d'instructions  
Bedienungsanleitung  
Gebruiksaanwijzing  
Manual de instrucciones  
Manuale d'uso  
Instrukcja obsługi



## 3 in 1 vacuum cleaner

Aspirateur 3 En 1  
Staubsauger 3 In 1  
Stofzuiger 3 En 1  
Aspirador 3 En 1  
Aspiratore 3 In 1



# ENGLISH

Please read it carefully before use, and save these important instructions

## APPEARANCE AND PART NAME

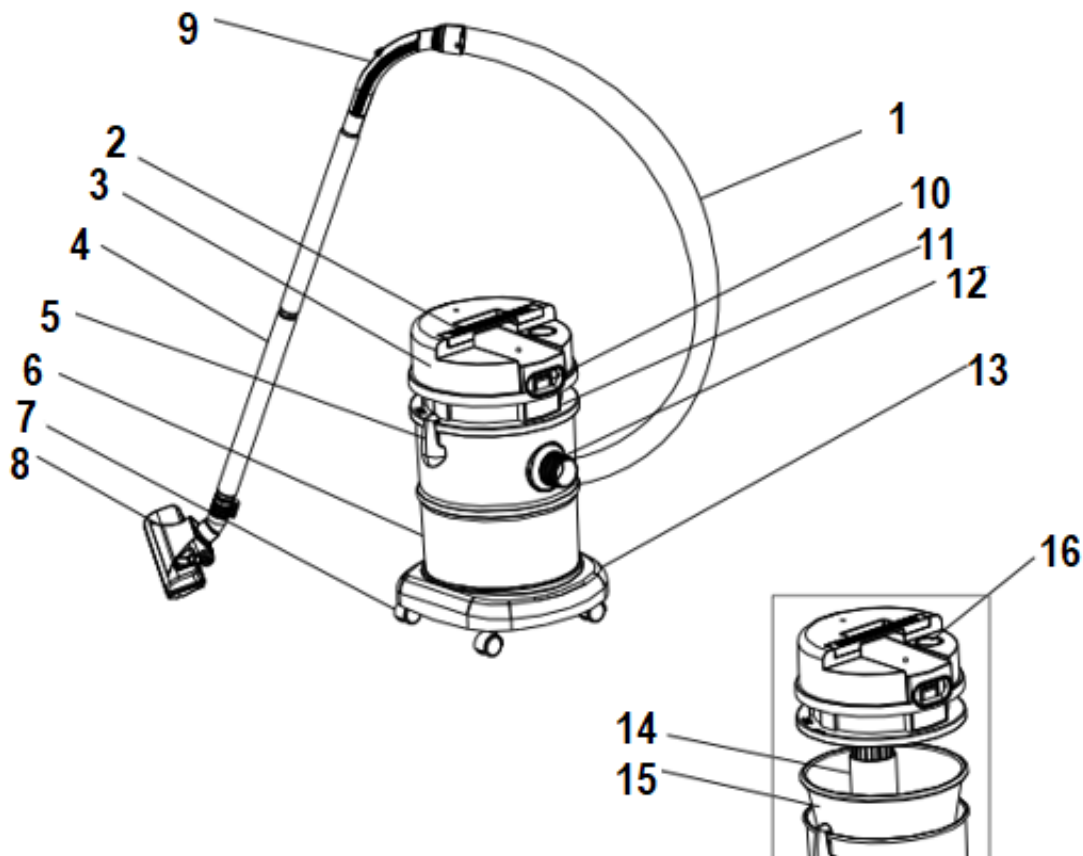

- |                      |                           |
|----------------------|---------------------------|
| 1. Hose Assembly     | 2.Handle                  |
| 3. Top Cover         | 4.Extension Tube (φ 35mm) |
| 5. Buckle            | 6. Dust(Water)Barrel      |
| 7. Universal Casters | 8.Floor Nozzle            |
| 9. Extension Hose    | 10.ON/OFF Switch          |
| 11. Motor Supporter  | 12.Socket                 |
| 13. Base             | 14. Floater               |
| 15. Filter           | 16. Wind out blow mouth   |

## ACCESSORIES

Hose Assembly with Suction Adjustment	1 set
Extension Tube (φ 35mm)	1 piece
Floor & Carpet Brush	1 piece
Combined Brush	1 piece
Suction Brush	1 piece

## FEATURES

- Great capacity, strong suction
- Triple flitering, high dust suction efficiency
- Able to eliminate dry sundries and dirty water
- Special plastic telescopic tube convenient for use
- Universal foot wheel, flexible and light

## NOTICE FOR SAFETY

- Your vacuum cleaner is an electrical appliance and it must be put to use according to normal condition. Don't make your children touch the vacuum cleaner when you use you or store it. And don't make it working when no one care for it.
- Examine the power supply and confirm that it accord with the voltage announced on rating label.
- Don't make the power cord gripped or touch sharp objects.
- Following objects are strictly banned ,otherwise the vacuum cleaner will be damaged or fire calamity will be caused ,which bring such accidents as human body injury:
  - A. Heating objects such as firing coal, cifarette end:
  - B. Big block of sharp broken pieces such as glasses;
  - C. Harming objects (solvents, corrosive),erodent (aid gents, detergents)
  - D. Inflammable and explosive cargo, such as gasoline or alcoholic cargo.
- Unplug the vacuum cleaner when:
  - Use is completed
  - Change the accessories
  - Clean, store vacuum cleaner and change filter.
- Don't place the vacuum cleaner in water or place it outdoors.
- Don't cut off the power by pulling the power cord.

- Don't use the vacuum cleaner when:
  - Vacuum cleaner falls down and is damaged obviously or it works wrong.
  - Power cord is damaged
- Don't operate the vacuum cleaner when this happens, and send it to the nearest service department. Repair must be carried out by professionals, and original accessories should be used. Nonstandard repair by yourself will cause danger to you.
- The power cord connects to the motor by Y connection and it can only be changed with special tools. So if is damaged, you must go to the service department to change it.
- This appliance may be used by persons with reduced physical, sensory or mental capabilities or lack of experience or knowledge, provided that they are supervised or instructed in the safe use of the appliance and that they fully understand the potential hazards.
- If the power cord is damaged, it must be replaced with an after-sales service to avoid any danger.
- The company won't be response for the aftereffects caused by the wrong operation than is not according to the instructions.
- The device must not be used if it has been dropped, it obvious signs of damage are visible or if it has leaks.
- This appliance may be used by children of at least 8 years of age, as long as they are supervised and have been given instructions about using the appliance safely and are fully aware of the dangers involved.
- Cleaning and maintenance should not be carried out by children unless they are at least 8 years of age and are supervised by an adult.
- Keep the appliance and its power cord out of reach of

children under 8 years of age.

- When using electrical equipment, safety precautions must always be taken to prevent the risk of fire, electric shock and/or injury in the event of misuse.
- Make sure that the voltage rating on the typeplate corresponds to your main voltage of your installation. If this is not the case, contact the dealer and do not connect the unit.
- Never leave the unit unattended while in operation.
- Please keep this document at hand and give it to the future owner in case of transfer of your device.
- The device must not be used if it has been dropped, if obvious signs of damage are visible or if it has leaks.
- Your appliance has been designed for domestic use only. It is not intended for use in the following situations which are not covered by the warranty:
  - in staff kitchen areas in shops, offices and other professional environments,
  - in farm hostels,
  - by guests in hotels, motels and other residential environments,
  - in bed and breakfast type environments.

# NOTICE FOR OPERATION

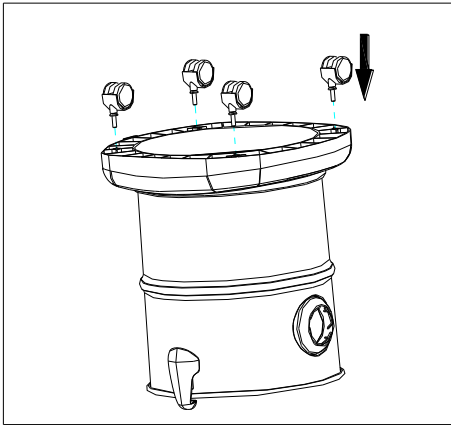

- **Installation of Casters**

Plug in the universal casters at the foot of the base.

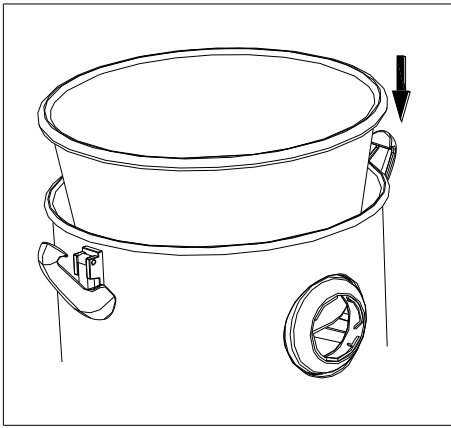

- **Installation of Dust bag**

Please put dust bag in the barrel.

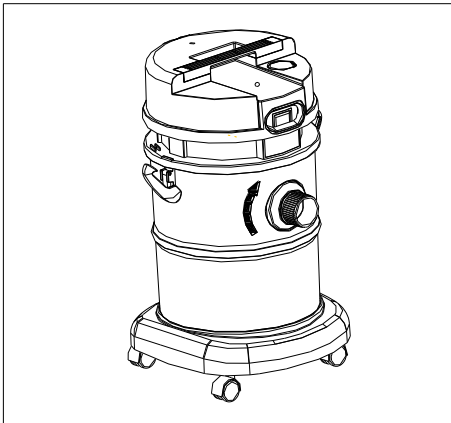

- **Connecting Hose Plug**

Insert the hose plug into the socket and turn it in the direction given by the left figure until it is locked tightly.

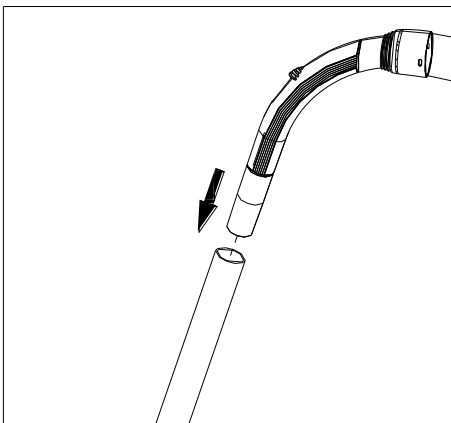

- **Connection of Hose Assembly and Tube**



- **Connect the Floor Nozzle in the Direction Given by the Left figure.**

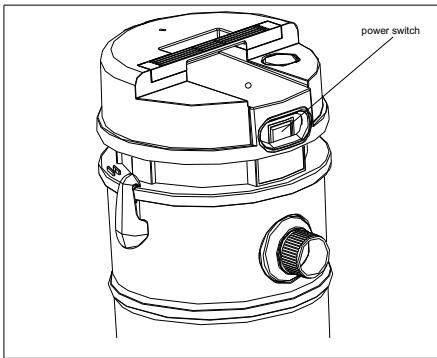

- **Start the Vacuum clean**

Turn on the power switch.

**Caution: Before using the vacuum cleaner to Clear dust or other dry dirt, you must install dustbag and foam filter.**

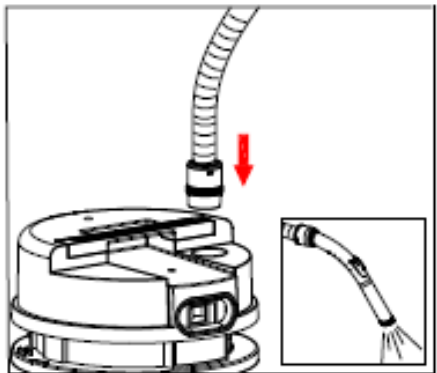

- Inset the hose into the wind out blow mouth in the direction by the left figure and you can use for wind blowing.

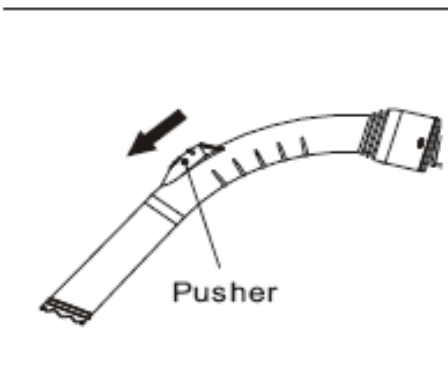

- **Wind power Adjusting**

Adjust the wind power by adjusting the pusher When connection of hose is blocked up.

**Caution: Stop the cleaner and cut off the power spply before change the accessories.**

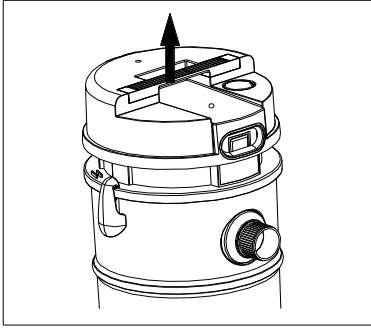

- **Move the Vacuum Cleaner**  
You can move the vacuum cleaner by holding the handle when vacuum cleaner is working.

## HOW TO DEAL WITH LIQUID

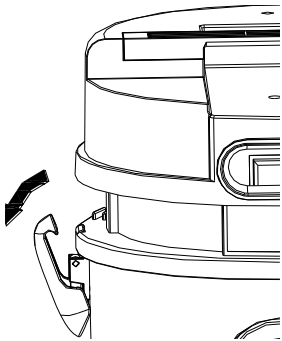

- **Available accessories should be taken** such as water suction nozzle or crevice nozzle according to the quantity of the water.  
**caution: DO NOT USE THE DUATBAG when your vacuum cleaner.**

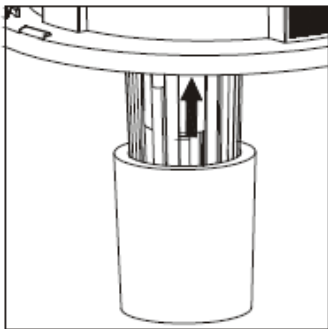

- **Take out the dust bag**  
Open the buckle on the cask body and take out the main unit. Uninstall the socket wing and dust bag, then re-load the socket wing and the main unit.  
Caution: If the cleaner fall down, the suction will stop and there will be abnormal noise. At this time you must turn off it right now, pose it and don't use it until the floater gets down.

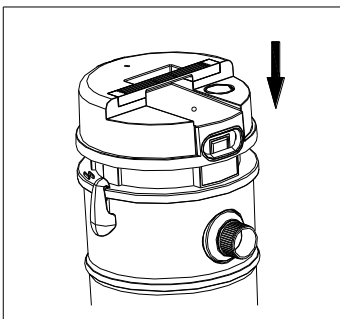

- **Empty the cask body:**  
If the cask body is full of water, the safety floater will cut off the suction. Then there is abnormal noise, and you must stop the vacuum cleaner. Unlock the buckle, take out the main unit and empty it.  
Caution: Before reuse the vacuum cleaner for dry dirt, please dry the cask body, filter



## MAINTENANCE AND CLEANING

- **Caution:** Before maintenance and cleaning, please stop the machine and cut off the power supply.
- If the filter is dirty, you can use it after washing and drying it. **Caution:**
  1. Don't insert the filter into the vacuum cleaner and use it before it is dry completely.
  2. Don't wash it with boiled water or dry it with fire.
- **Clean the filter:** Take out the filter, wash it to be clean with warm suda and dry it. Then re-install it into its original position.  
**Caution:** Before reuse the filter, you must check to see if it is in right position and if is damaged. You must change a new one in time if it is damaged.

## STORAGE

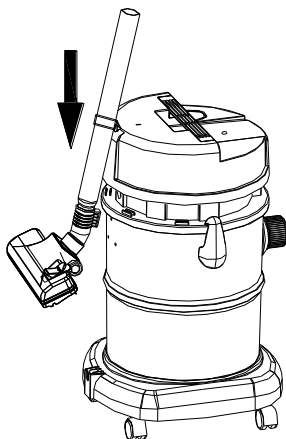

- **Wind the power cord and make the plug fastened.**
- **Insert the extension tube with holder into the fixing skeleton in the direction given by the left figure.**
- **Do not let the vacuum cleaner insolated in the sunshine.**
- **Keep the vacuum cleaner away heat source.**

## FAMILIAR FAILURE AND THE SETTLEMENT

If the vacuum cleaner's suction power reduce, and there is abnormal noise, if it don't work or the motor beats up:

Some accessory is blocked up ..... Clear the block;

Barrel is full .....Empty the barrel.

Cool down the motor.

Filter is blocked up ..... ..Clean or change it

If the problem is still there, you'd better contact special service department of the company.

**Caution:** Before any service you must cut off the power supply of the cleaner.

# WARRANTY

The warranty period for our products is 2 years, unless otherwise stated, starting from the date of initial purchase or the date of delivery.

If you have any problems or questions, you can easily access our help pages, troubleshooting tips, FAQ, and user manuals on our service site: <https://sav.hkoenig.com>.

By typing the reference name of your device in the search bar, you can access all available online support, designed to best meet your needs.

If you still cannot find an answer to your question or problem, then click on “Did the answer solve your problem?”. This will direct you to the Customer Support Request Form, which you can fill out to validate your request and get help.

## WARRANTY CONDITIONS

The warranty covers all failures occurring under normal use, in accordance with the usage and specifications in the user's manual.

This warranty does not apply to packaging or transportation problems during shipment of the product by the owner. It also does not include normal wear and tear of the product, nor maintenance or replacement of consumable parts.

## EXCLUSION OF WARRANTY

- Accessories and wearing parts (\*).
- Normal maintenance of the device.
- All breakdowns resulting from improper use (shocks, failure to comply with power supply recommendations, poor conditions of use, etc.), insufficient maintenance or misuse of the device, as well as the use of unsuitable accessories.
- Damage of external origin: fire, water damage, electrical surge, etc.
- Any equipment that has been disassembled, even partially, by persons other than those authorized to do so (notably the user).
- The products whose serial number would be missing, deteriorated or illegible that would not allow its identification.
- The products subjected to leasing, demonstration, or exhibition.

(\*) Some parts of your device, called wear parts or consumables, deteriorate with time and frequency of use of your device. This wear and tear are normal but can be accentuated by poor conditions of use or maintenance of your device. These parts are therefore not covered by the warranty.

The accessories supplied with the device are also excluded from the warranty. They cannot be exchanged or refunded. However, some accessories can be purchased directly through our website: <https://sav.hkoenig.com/>.

# ENVIRONMENT

## CAUTION:



Do not dispose of this product as it has with other household products. There is a separation of this waste product into communities, you will need to inform your local authorities about the places where you can return this product. In fact, electrical and electronic products contain hazardous substances that have harmful effects on the environment or human health and should be recycled. The symbol here indicates that electrical and electronic equipment should be chosen carefully, a wheeled waste container is marked with a cross.

Adeva SAS / H.Koenig Europe - 8 rue Marc Seguin - 77290 Mitry Mory - France  
www.hkoenig.com - sav@hkoenig.com - contact@hkoenig.com - Tél: +33 1 64 67 00 05

# FRANÇAIS

Veillez lire attentivement cette notice avant utilisation et conservez ces instructions importantes.

## APPARENCE ET NOM DES COMPOSANTS

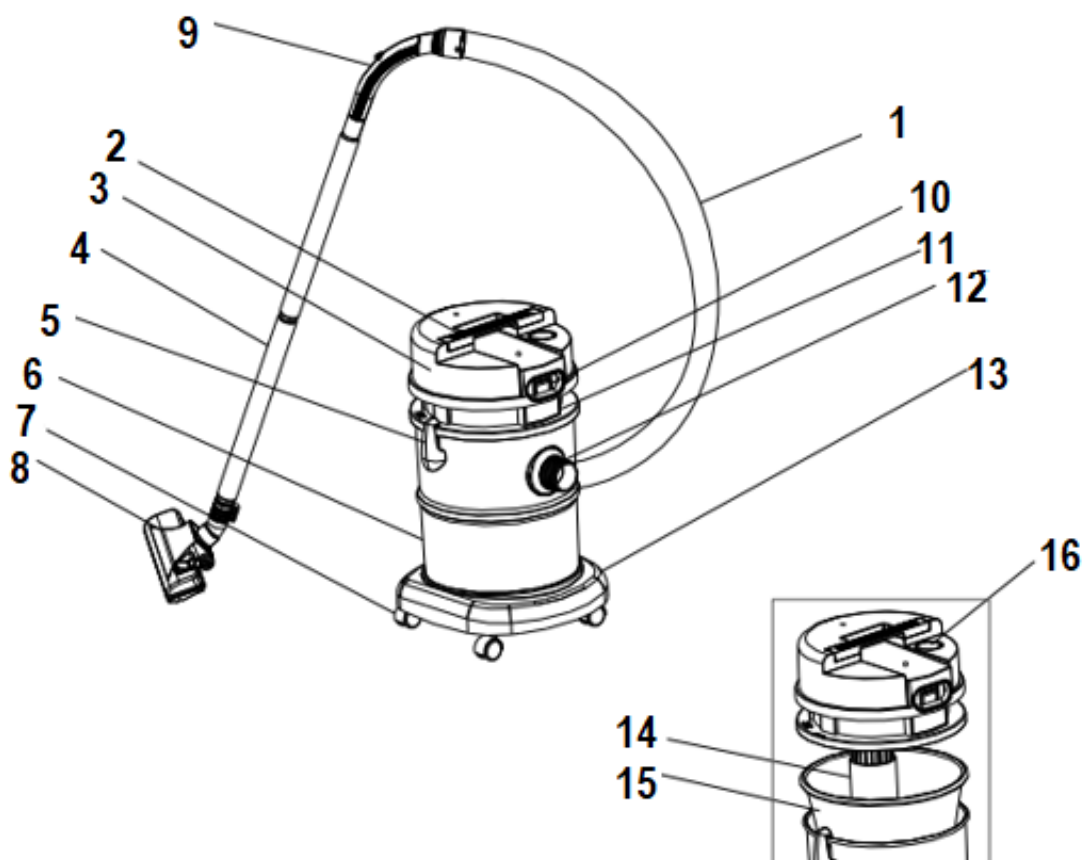

- |                           |  |
|---------------------------|--|
| 1. Ensemble flexible      | 2. Poignée                                 |
| 3. Couvercle              | 4. Tube télescopique ( $\varnothing$ 35mm) |
| 5. Attache                | 6. Cuve à poussières (eau)                 |
| 7. Roulettes universelles | 8. Suceur sol                              |
| 9. Flexible de rallonge   | 10. Interrupteur Marche/Arrêt              |
| 11. Support moteur        | 12. Raccord                                |
| 13. Base                  | 14. Flotteur                               |
| 15. Filtre                | 16. Orifice de soufflage                   |

## ACCESSOIRES:

- |   |         |
|---|---------|
| Ensemble flexible avec dispositif de réglage d'aspiration | 1 jeu   |
| Tube télescopique ( $\varnothing$ 35mm)                   | 1 piece |
| Brosse à parquets et moquettes                            | 1 piece |
| Brosse Combiné  | 1 piece |
| Brosse Aspirante  | 1 piece |

## **CARACTERISTIQUES**

- Grande Capacité et Puissance d'aspiration élevée
- Triple filtrage et Haut rendement d'aspiration de poussière
- Élimination de déchets solides divers et d'eaux usées
- Tube télescopique spécial d'une grande commodité
- Roulettes universelles, souples et légères

## **CONSIGNES DE SECURITE**

- Votre Aspirateur est un appareil électrique qui doit être utilisé dans des conditions normales. Ne laissez pas les enfants y toucher quand vous l'utilisez ou après l'avoir rangé. N'oubliez pas d'éteindre l'aspirateur et de le débrancher quand il n'est pas en service.
- Vérifiez que l'alimentation correspond à la tension indiquée sur l'étiquette signalétique.
- Évitez de coincer le cordon d'alimentation et tenez-le à l'écart des objets coupants.
- Les objets suivants sont strictement interdits, sinon l'aspirateur sera endommagé ou un incendie sera causé. Ces objets peuvent être source d'accidents susceptibles d'occasionner des blessures corporelles:
  - A. Objets incandescents, braise de charbon ou mégots de cigarette
  - B. Gros débris coupants tels que des tessons de verre
  - C. Produits nocifs (Solvants, agents corrosifs) ou agents abrasifs (détergents)
  - D. Substances inflammables et explosives telles que l'essence ou les produits alcoolisés.
- Débranchez l'aspirateur quand:
  - vous avez fini de vous en servir;
  - vous changez d'accessoire;
  - vous le nettoyez, le rangez ou en changez le filtre.
- Ne mettez pas l'aspirateur dans l'eau et ne le laissez pas à l'extérieur .
- Débranchez l'appareil en tirant sur sa fiche électrique et

non pas sur le cordon d'alimentation.

- N'utilisez pas l'aspirateur quand:
  - l'aspirateur est endommagé, a souffert une chute ou fonctionne mal.
  - le cordon d'alimentation est endommagé.
- Abstenez-vous d'utiliser l'aspirateur et expédiez-le au centre de dépannage le plus proche.
- Les réparations doivent être effectuées par des professionnels. Les accessoires utilisés doivent être d'origine. La réparation non standard par vous-même est dangereuse.
- Le cordon d'alimentation est raccordé au moteur par une connexion en Y et ne peut donc être remplacé qu'avec des outils spéciaux. s'il est endommagé, vous devez vous adresser à votre centre de dépannage pour le faire remplacer.
- Cet appareil peut être utilisé par des personnes dont les capacités physiques, sensorielles ou mentales sont réduites ou dont l'expérience ou les connaissances ne sont pas suffisantes, à condition qu'elles bénéficient d'une surveillance ou qu'elles aient reçu des instructions quant à l'utilisation de l'appareil en toute sécurité et qu'elles en comprennent bien les dangers potentiels.
- Si le cordon d'alimentation est endommagé, il doit être remplacé auprès d'un Service après-vente afin d'éviter tout danger.
- La société ne sera pas responsable des séquelles causées par la mauvaise opération en désaccord avec ces instructions.
- L'appareil ne doit pas être utilisé s'il a chuté, s'il y a des signes visibles de dommages ou en cas de fuite. Cet appareil peut être utilisé par des enfants âgés d'au moins 8 ans, à condition qu'ils bénéficient d'une surveillance ou qu'ils aient reçu des instructions quant à l'utilisation de

l'appareil en toute sécurité et qu'ils comprennent bien les dangers encourus.

- Le nettoyage et l'entretien par l'utilisateur ne doivent pas être effectués par des enfants, à moins qu'ils ne soient âgés de plus de 8 ans et qu'ils soient sous la surveillance d'un adulte.
- Conserver l'appareil et son câble hors de portée des enfants âgés de moins 8 ans.
- Lors de l'utilisation d'appareils électriques, des précautions de sécurité doivent toujours être prises pour prévenir tout risque d'incendie, de choc électrique et/ou de blessure en cas de mauvaise utilisation.
- Vérifier que le voltage indiqué sur la plaque signalétique de l'appareil correspond bien à celui de votre installation électrique. Si ce n'est pas le cas, adressez-vous au revendeur et ne branchez pas l'appareil.
- Ne jamais laisser l'appareil sans surveillance lorsqu'il est en fonctionnement.
- Veuillez conserver ce document à disposition et le remettre au futur propriétaire en cas de cession de votre appareil.
- L'appareil ne doit pas être utilisé s'il est tombé, s'il présente des signes évidents de dommages ou s'il présente des fuites.
- Votre appareil a été conçu pour un usage domestique seulement. Elle n'a pas été conçue pour être utilisée dans les cas suivants qui ne sont pas couverts par la garantie :
  - dans des coins de cuisines réservés au personnel dans des magasins, bureaux et autres environnements professionnels,
  - dans des fermes auberges,
  - par les clients des hôtels, motels et autres environnements à caractère résidentiel,
  - dans des environnements de type chambres d'hôtes.

# NOTICE D'UTILISATION

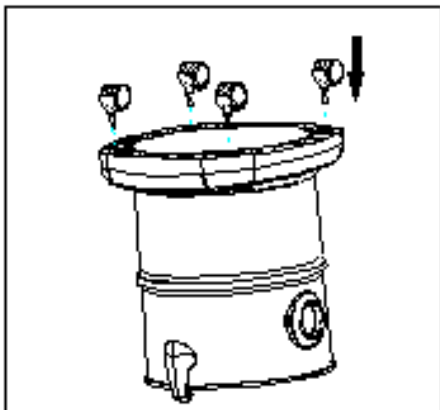

- **Installation des roulettes**

Insérez les roulettes universelles sous la base.

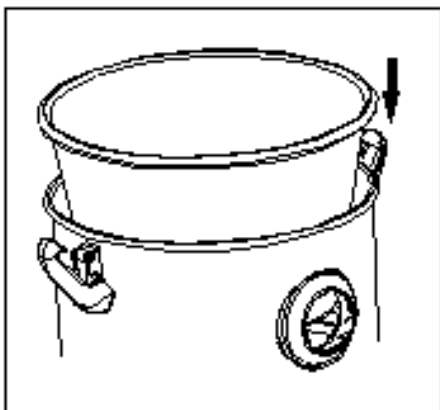

- **Installation du sac à poussière**

Mettez le sac à poussière dans la cuve.

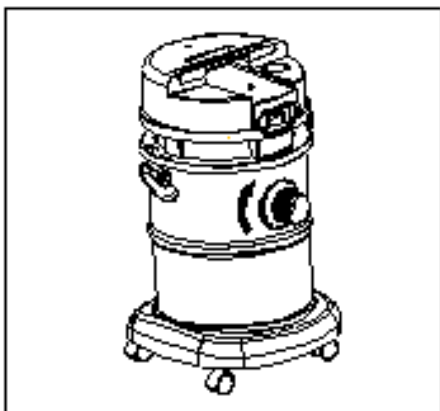

- **Installer la connectique**

Insérez la connectique dans l'orifice prévu à cet effet et tournez dans le sens indiqué par la flèche.

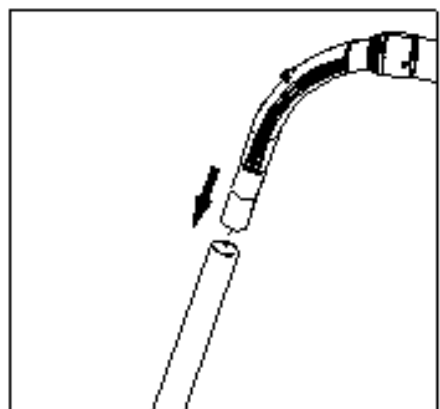

- **Raccordement de l'ensemble flexible et du tube**





- **Raccorder la brosse dans la direction donnée par la figure à gauche.**

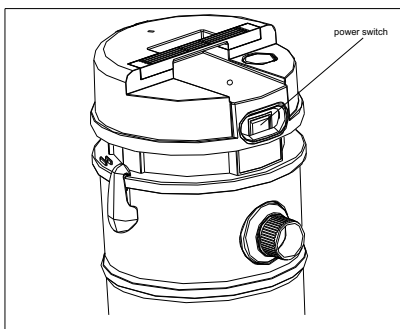

- **Démarrer l'aspirateur**

Allumez l'interrupteur.

**Attention : avant d'utiliser l'aspirateur pour dépoussiérer ou éliminer d'autres déchets solides, vous devez installer un sac à poussière et un filtre en mousse.**

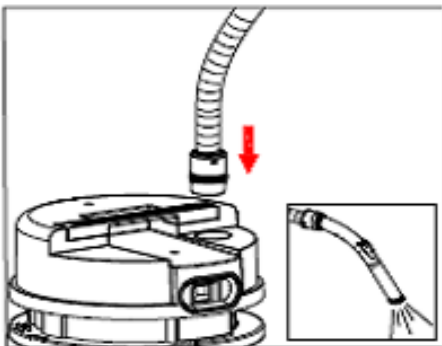

- Insérez le flexible dans l'orifice de soufflage de l'aspirateur dans le sens indiqué sur la figure et vous pouvez l'utiliser pour souffler.

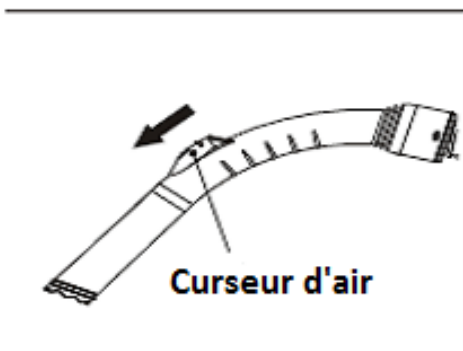

- **Réglage de la puissance d'aspiration**

Réglez la puissance d'aspiration au moyen du curseur d'air.

**Attention : arrêtez l'aspirateur et débranchez-le avant de changer d'accessoire.**

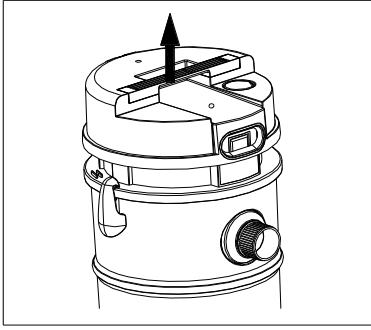

## ● Déplacement de l'aspirateur

Vous pouvez déplacer l'aspirateur en le saisissant par sa poignée lorsque l'aspirateur fonctionne.

## ASPIRATION DES LIQUIDES

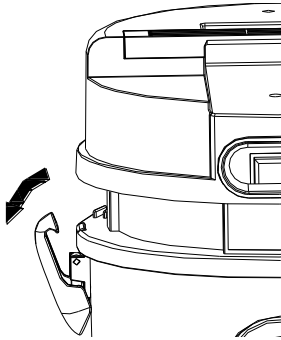

● Les accessoires tels que le suceur d'eau ou le suceur en biseau doivent être montés en fonction de la quantité d'eau à aspirer.

**Attention : en aspiration d'eau, NE MUNISSEZ PAS votre aspirateur D'UN SAC À POUSSIÈRE.**

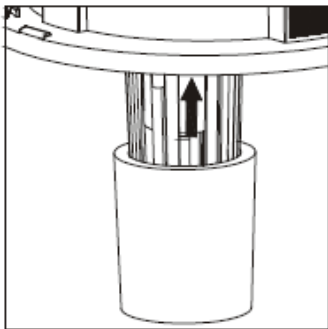

## ● Enlèvement du sac à poussière

Défaites l'attache de la coque et retirez la cuve. Enlevez le support et le sac à poussière, puis remettez en place le support et la cuve.

Attention : en cas de chute de l'aspirateur, l'aspirateur s'arrête et il se produit un bruit anormal. À ce moment, vous devez arrêter l'appareil et le laisser reposer jusqu'à ce que le flotteur soit redescendu.

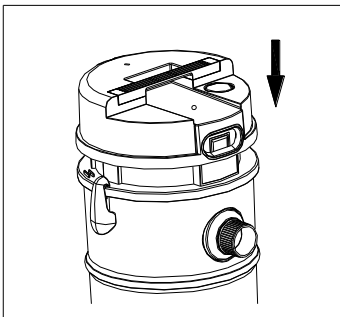

## ● Vidage de la cuve:

Si la cuve est pleine d'eau, le flotteur de sécurité coupera l'aspiration. Il se produira ensuite un bruit anormal: vous devrez arrêter l'aspirateur. Défaites l'attache, sortez la cuve et videz-la.

Attention: avant de réutiliser l'aspirateur pour éliminer des déchets solides veuillez sécher la cuve, le filtre et tous les autres accessoires.

## ENTRETIEN ET NETTOYAGE

- Attention: avant l'entretien et le nettoyage, veuillez arrêter l'appareil et le débrancher.

Si le filtre est sale, lavez-le et séchez-le avant de l'utiliser à nouveau.

- Attention:

1. N'introduisez pas le filtre dans l'aspirateur et ne l'utilisez pas tant qu'il n'est pas tout à fait sec.

2. Ne le lavez pas avec de l'eau bouillante et ne le séchez pas à l'air trop chaud.

- Nettoyage du filtre : retirez le filtre, lavez-le bien à l'eau tiède, puis séchez-le.

Remettez-le ensuite dans sa position d'origine.

Attention: avant de réutiliser le filtre, vous devez vérifier qu'il se trouve correctement positionné et n'est pas endommagé. s'il l'est, vous devez le remplacer par un neuf.

## REMISAGE

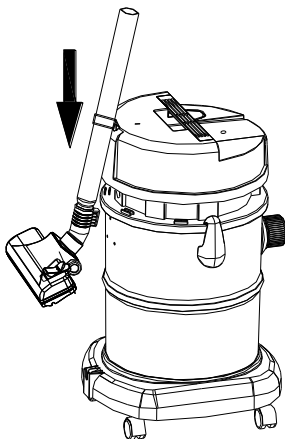

- Enroulez le cordon d'alimentation et immobilisez la fiche électrique.
- Engagez le tube télescopique avec son support dans l'armature de fixation dans le sens indiqué sur la figure de gauche.
- Ne laissez pas l'aspirateur exposé à la lumière solaire.
- Tenez l'aspirateur à l'abri des sources de chaleur.

# INCIDENTS COURANTS ET DEPANNAGE

Si, en cas de réduction de la puissance d'aspiration accompagnée d'un bruit anormal, l'aspirateur ne fonctionne plus ou son moteur cogne:

Un accessoire est obstrué : éliminez l'obstruction;

la cuve est pleine : videz la cuve.

Le filtre est colmaté : nettoyez-le ou remplacez-le

Si le problème persiste il est conseillé de contacter le service après-vente de la société.

Attention: Avant toute manipulation vous devez couper l'alimentation de l'aspirateur.

## GARANTIE

La durée de garantie de nos produits est de 2 ans, sauf décret en vigueur, à compter de la date d'achat initiale ou la date de livraison.

En cas de problèmes ou d'interrogations, vous pouvez facilement accéder à nos pages d'aides, conseils de dépannage, FAQ et modes d'emplois sur notre site SAV : <https://sav.hkoenig.com>.

En tapant le nom de référence de votre appareil dans la barre de recherche, vous accédez à tous les supports en ligne disponibles, conçus pour vous répondre au mieux à vos besoins.

Si vous ne trouvez toujours pas de réponse à votre question ou votre problème, alors cliquez sur « Est-ce que la réponse a résolu votre problème ? ». Vous accéderez alors au formulaire de demande d'assistance SAV, qu'il vous suffira de compléter pour valider votre demande et obtenir de l'aide.

## CONDITIONS DE GARANTIE

La garantie couvre l'ensemble des pannes survenant dans le cadre d'une utilisation normale, conforme aux usages et spécifications présentes sur le manuel d'utilisation. Cette garantie ne s'applique pas aux problèmes d'emballage ou de transport pendant l'expédition du produit par son propriétaire. Elle n'inclut également pas l'usure normale du produit, ni la maintenance ou le remplacement de pièces consommables.

## EXCLUSION DE GARANTIE

- Les accessoires et les pièces d'usure (\*).
- L'entretien normal de l'appareil.
- Toutes pannes survenant par suite d'une mauvaise utilisation (chocs, non-respect des préconisations d'alimentation électrique, mauvaises conditions d'utilisation, etc.), d'un entretien insuffisant ou d'un détournement de fonction de l'appareil, ainsi que l'usage d'accessoires non appropriés.
- Les dommages d'origine externe : incendie, dégâts des eaux, surtension électrique, etc.
- Tout matériel qui aura été démonté même partiellement par des personnes autres que celles habilitées (notamment l'utilisateur).
- Les produits dont le numéro de série serait absent, détérioré ou illisible que ne permettrait pas son identification.
- Les produits soumis à la location, à la démonstration ou à l'exposition.

(\*) Certaines pièces de votre appareil dites pièces d'usure ou consommables se détériorent avec le temps et la fréquence d'usage de votre appareil. Cette usure est normale, mais peut être accentuée par des mauvaises conditions d'utilisation ou entretien de votre appareil. Ces pièces ne sont donc pas couvertes par la garantie. Les accessoires fournis avec l'appareil sont également exclus du champ de la garantie. Ils ne peuvent donc être ni échangés, ni remboursés. Toutefois, certains accessoires peuvent être directement achetés via notre site : <https://sav.hkoenig.com/>.

## ENVIRONMENT

### CAUTION:



Do not dispose of this product as it has with other household products. There is a separation of this waste product into communities, you will need to inform your local authorities about the places where you can return this product. In fact, electrical and electronic products contain hazardous substances that have harmful effects on the environment or human health and should be recycled. The symbol here indicates that electrical and electronic equipment should be chosen carefully, a wheeled waste container is marked with a cross.

Adeva SAS / H.Koenig Europe - 8 rue Marc Seguin - 77290 Mitry Mory - France  
www.hkoenig.com - sav@hkoenig.com - contact@hkoenig.com - Tél: +33 1 64 67 00 05

# DEUTSCH

Bitte lesen Sie vor dem ersten Gebrauch diese Anweisungen gut durch.

## APPEARANCE AND PART NAME

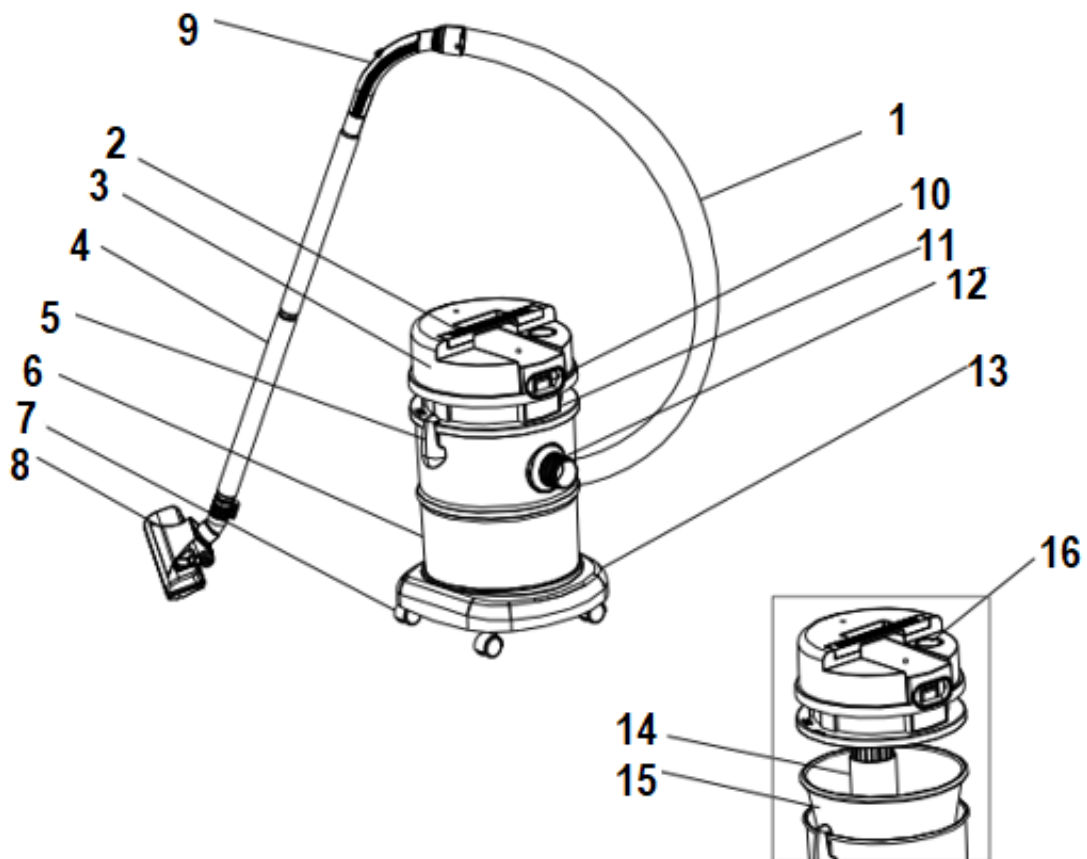

- |                          |  |
|--------------------------|--|
| 1. Schlauchleitung       | 2. Griff                                   |
| 3. Obere Abdeckung       | 4. Verlängerungsrohr ( $\varnothing$ 35mm) |
| 5. Schnalle              | 6. Staub (Wasser) Behälter                 |
| 7. Universal Rolle       | 8. Bodendüse                               |
| 9. Verlängerungsschlauch | 10. Ein / Aus-Schalter                     |
| 11. Motor Unterstützer   | 12. Steckdose                              |
| 13. Boden                | 14. Schwimmer                              |
| 15. Filter               | 16. Gebläse Öffnung                        |

## ZUBEHÖR:

- |   |         |
|---|---------|
| Saugschlauch Montage mit Anpassung      | 1 Set   |
| Verlängerungsrohr ( $\varnothing$ 35mm) | 1 Stück |
| Boden- und Teppichbürste                | 1 Stück |
| Kombinierte Bürste                      | 1 Stück |
| Saugbürste                              | 1 Stück |

## FEATURES

- Große Kapazität, starke Saugkraft
- Dreifache Saugkraft, hohe Staub Ansaugeneffizienz
- Beseitigt Staub, Kleinigkeiten und Schmutzwasser
- Spezielles Kunststoff-Teleskoprohr für den Einsatz
- Universales Rad, flexibel und leicht

## NOTICE FOR SAFETY

- Ihr Staubsauger ist ein elektrisches Gerät und es muss dementsprechend verwendet werden. Achten Sie darauf, dass während der Staubsauger eingeschaltet ist, er nicht mit Kindern in Kontakt kommt.. Benutzen Sie das Gerät nur in Sicherer Umgebung.
- Überprüfen Sie die Stromversorgung und achten Sie drauf, dass sie mit dem Typenschild übereinstimmt.
- Reiben Sie den Netzstecker nicht über scharfe Kanten. Folgende Objekte sind verboten, da so der Staubsauger beschädigt werden kann oder es zu Verbrennungen führt.
  - A. Heiße Objekte wie Kohle oder Zigarettenasche
  - B. Große Stücke oder Scherben.
  - C. Schädliche Objekte (Lösungsmittel, ätzende Dinge) Erosion (Reinigungsmittel)
  - D. Brennbare und explosive Sachen, wie Benzin oder alkoholische Flüssigkeiten.
- Trennen Sie den Staubsauger vom Strom wenn:
  - Sie ihn nicht mehr benutzen
  - Sie das Zubehör wechseln
  - Sie ihn säubern, wegstellen oder den Filter wechseln
- Lagern Sie den Staubsauger nicht an feuchten Orten oder draußen.
- Schalten Sie den Staubsauger ordnungsgemäß aus.
- Benutzen Sie den Staubsauger nicht mehr wenn:
  - der Staubsauger herunterfällt und dadurch

beschädigt wird.

—— das Netzkabel defekt ist

- Falls einer dieser Fälle eintritt, verwenden Sie den Staubsauger nicht weiter, sondern kontaktieren Sie den Kundendienst.  
Die Reparatur muss Fachgemäß und nur mit Originalteilen erfolgen. Reparieren Sie es nicht selbst, da dieses gefährlich sein kann.
- Das Netzkabel ist mit dem Motor via Y Anschluss verbunden. Es kann jedoch mit speziellem Zubehör verändert werden.
- Dieses Gerät kann von Personen mit eingeschränkten körperlichen, sensorischen oder geistigen Fähigkeiten oder mangelnder Erfahrung und Kenntnis benutzt werden, vorausgesetzt, dass sie beaufsichtigt oder in der sicheren Benutzung des Gerätes unterwiesen werden und die möglichen Gefahren vollständig verstehen.
- Wenn das Netzkabel beschädigt ist, muss es mit einem Kundendienst ersetzt werden, um Gefahren zu vermeiden.
- Bei falscher Bedienung nimmt die Firma keine Haftung für eventuelle Folgeschäden.
- Das Gerät darf nicht benutzt werden, wenn es fallen gelassen wurde, wenn auffällige Zeichen von Beschädigungen sichtbar sind oder wenn es undicht ist.
- Dieses Gerät darf von Kindern ab 8 Jahren benutzt werden, sofern diese beaufsichtigt werden oder eine Einweisung in den sicheren Gebrauch des Geräts erhalten haben und die damit verbundenen Gefahren verstehen.
- Kinder dürfen das Gerät nur reinigen oder pflegen, wenn sie mindestens 8 Jahre alt sind und von einem Erwachsenen beaufsichtigt werden.
- Bewahren Sie das Gerät und das zugehörige Netzkabel



außerhalb der Reichweite von Kindern unter 8 Jahren auf.

- Bei der Verwendung elektrischer Geräte sind stets Sicherheitsvorkehrungen zu treffen, um bei unsachgemäßer Verwendung die Gefahr von Bränden, elektrischen Schlägen und/oder Verletzungen zu vermeiden.
- Achten Sie darauf, dass die auf dem Typenschild angegebene Nennspannung mit Ihrer Netzspannung übereinstimmt Ihrer Installation. Wenn dies nicht der Fall ist, wenden Sie sich an den Händler und schließen Sie das Gerät nicht an.
- Lassen Sie das Gerät während des Betriebs niemals unbeaufsichtigt.
- Bitte halten Sie dieses Dokument bereit und geben Sie es im Falle einer Übertragung Ihres Gerätes an den zukünftigen Besitzer weiter.
- Das Gerät darf nicht benutzt werden, wenn es fallen gelassen wurde, wenn auffällige Zeichen von Beschädigungen sichtbar sind oder wenn es undicht ist.
- Ihr Gerät ist nur für den Hausgebrauch bestimmt. Es ist nicht für die Verwendung in den folgenden Situationen vorgesehen, die nicht von der Garantie abgedeckt sind:
  - in Personalküchen in Geschäften, Büros und anderen professionellen Umgebungen,
  - in Landgasthöfen,
  - von Gästen in Hotels, Motels und anderen Wohnumgebungen,
  - in Bed-and-Breakfast-Umgebungen.

# NOTICE FOR OPERATION

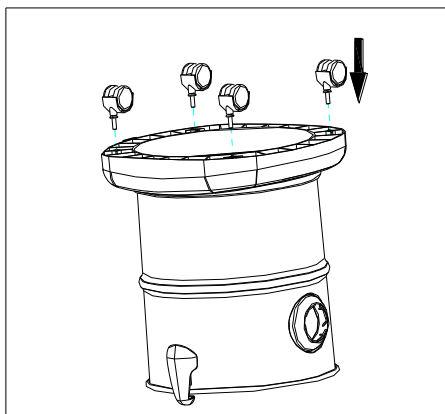

- **Installation der Rollen**

Stecken Sie die Universalrollen an den Boden des Staubsaugers.

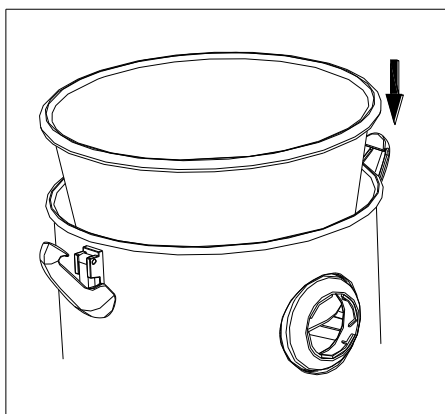

- **Installation des Staubbeutels**

Stecken Sie den Beutel in die dafür vorgesehene Öffnung.

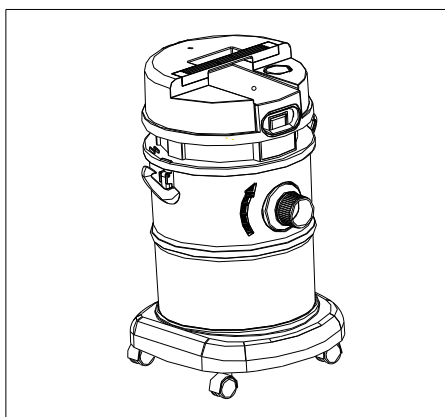

- **Verbinden des Schlauches**

Stecken Sie den Schlauch an und drehen Sie es in die Richtung wie links auf dem Bild gezeigt bis er einrastet.

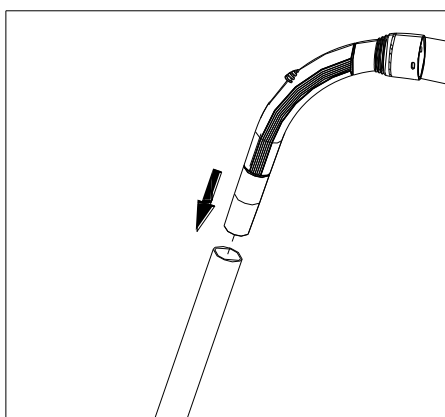

- **Anschluss des Schlauches an das Rohr**



- **Schließen Sie die Bodendüse, wie links gezeigt, an.**

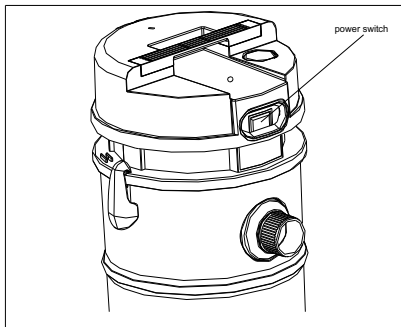

- **Starten des Staubsaugers**

Drücken Sie den Power Knopf  
**Vorsicht: Bevor Sie den Staubsauger benutzen, stellen Sie sicher das sich Staubfilter und Beutel darin befinden.**

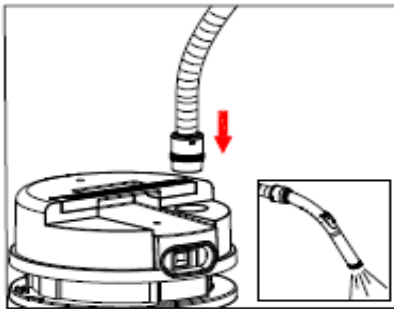

- Stecken Sie den Schlauch in die Blasöffnung um das Gerät wie links gezeigt als Luftbläser zu verwenden.

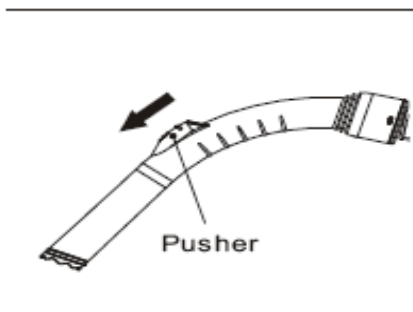

- **Blasstärke**

Stellen sie die Blasstärke mit dem Regler ein. Stellen Sie erst sicher, dass der Bläser stoppt.

**Vorsicht: Schalten Sie den Staubsauger erst aus und trennen ihn vom Strom wenn Sie das Zubehör wechseln.**

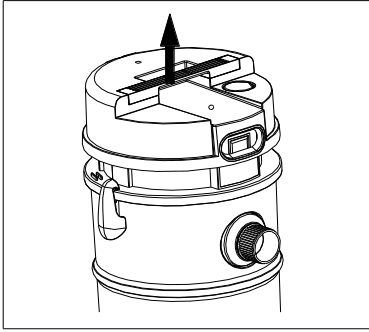

- **Bewegen des Staubsaugers**

Sie können den Staubsauger während der Benutzung an dem dafür vorgesehenen Griff tragen.

## HOW TO DEAL WITH LIQUID

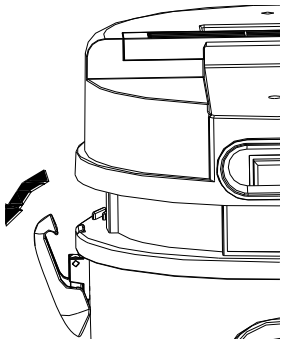

- **Verfügbares Zubehör wie die Wasserdüse oder die Fugendüse sind abhängig von der Qualität des Wassers.**

**Vorsicht:** Verwenden Sie hierbei nicht den Staubbeutel.

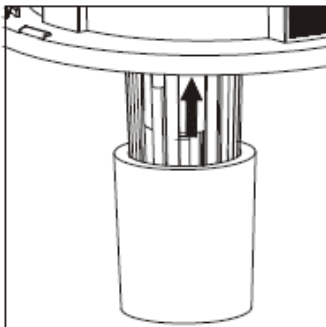

- **Entnehmen des Staubbeutels**

Öffnen Sie die Schnalle auf dem Behälter und nehmen Sie das Hauptteil heraus. Entnehmen Sie die Buchse und den Staubbeutel und legen den neuen hinein.

**Vorsicht:** Falls der Staubsauger herunterfällt, könnten ungewöhnliche Geräusche zu hören sein. Falls dies passiert, schalten Sie es aus und verwenden Sie ihn solange nicht, bis der Schimmer wieder heruntergeht.

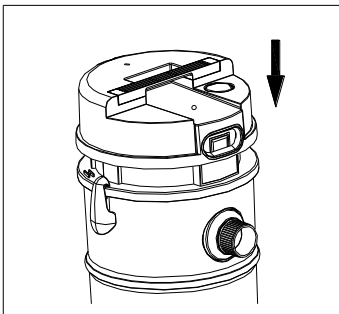

- **Entleeren des Behälterkörpers:**

Falls der Behälter voll ist, stoppt der Saugvorgang. In diesem Fall, können ungewöhnlicher Geräusche zu hören sein und Sie müssen das Gerät ausstellen. Öffnen Sie die Schnalle, nehmen die den Beutel heraus und leeren Sie ihn aus.

**Vorsicht:** Vor der Wiederverwendung müssen Sie den Behälterkörper, den Filter und alle anderen Zubehörteile gut abtrocknen.

## MAINTENANCE AND CLEANING

- **Vorsicht:** Bevor Sie das Gerät warten und reinigen, trennen Sie es von der Stromversorgung.
- Wenn der Filter verschmutzt ist, können Sie ihn nach dem reinigen und trockenen wieder benutzen

**Vorsicht:**

1. Legen Sie den Filter erst rein und benutzen den Staubsauger wenn der Filter vollständig trocken ist.

2. Waschen Sie ihn nicht mit kochendem Wasser und trocknen Sie ihn nicht über Feuer.

- **Reinigen des Filters:** Nehmen Sie den Filter heraus und waschen Sie ihn mit warmen Wasser. Danach können Sie ihn wieder einsetzen.

**Vorsicht:** Bevor Sie den Filter wieder benutzen, vergewissern Sie sich, dass er richtig sitzt und nicht beschädigt ist. Falls es beschädigt ist, müssen Sie ihn ersetzen.

## STORAGE

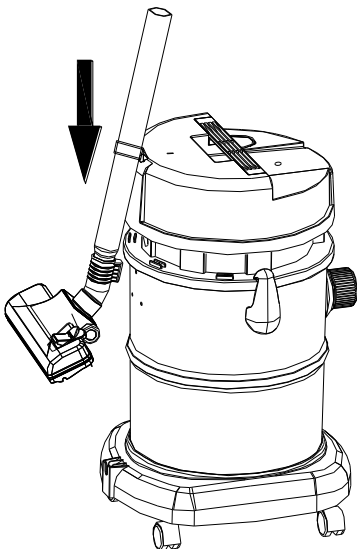

- Wickeln Sie das Kabel auf und befestigen Sie den Stecker
- Setzen Sie das Verlängerungsrohr mit der Halterung in die Befestigung wie links angegeben.
- Lassen Sie den Staubsauger nicht in der Sonne stehen.
- Bewahren Sie den Staubsauger nicht in der Nähe von heißen Gegenständen auf.

# FAMILIAR FAILURE AND THE SETTLEMENT

Wenn die Saugleistung des Staubsauger abnimmt, es ungewöhnliche Geräusche gibt oder der Motor streikt:

Das Zubehör ist verstopft ..... Reinigen Sie es;

Beutel ist voll ..... ..leeren Sie den Beutel

Lassen Sie den Motor ruhen

Filter ist blockiert ..... ..reinigen und wechseln Sie ihn

Falls das Problem noch weiterhin besteht Kontaktieren Sie den Kundendienst der Firma.

Vorsicht: Bevor Sie das Gerät Warten trennen Sie es immer vom Strom.

## GARANTIE

Die Garantiezeit für unsere Produkte beträgt 2 Jahre, sofern keine anderen Bestimmungen gelten, ab dem Datum des ursprünglichen Kaufs oder ab dem Lieferdatum.

Bei Problemen oder Fragen können Sie sich an unsere Hilfeseiten, Tipps zur Fehlerbehebung, FAQs und Bedienungsanleitungen auf unserer Kundendienst-Website wenden: <https://sav.hkoenig.com>.

Wenn Sie den Referenznamen Ihres Geräts in die Suchleiste eingeben, erhalten Sie Zugang zu allen verfügbaren Online-Supports.

Wenn Sie immer noch keine Antwort auf Ihre Frage oder Ihr Problem finden, dann klicken Sie auf "Hat die Antwort Ihr Problem gelöst?". Sie können dieses Formular ausfüllen, um Ihre Anfrage zu bestätigen und Hilfe zu erhalten.

### GARANTIEBEDINGUNGEN

Die Garantie deckt alle Defekte ab, die bei normalem, bestimmungsgemäßem Gebrauch und den in der Bedienungsanleitung enthaltenen Spezifikationen auftreten.

Diese Garantie gilt nicht für Probleme mit der Verpackung oder dem Transport während des Versands des Produkts durch den Eigentümer. Sie umfasst auch nicht den normalen Verschleiß des Produkts, die Wartung oder den Austausch von Verschleißteilen.

### AUSSCHLUSS DER GARANTIE

- Zubehör und Verschleißteile (\*).
- Die normale Wartung des Geräts.
- Alle Defekte, die durch unsachgemäßen Gebrauch (Stöße, Nichteinhaltung der empfohlenen Stromzufuhr, schlechte Nutzungsbedingungen usw.), unzureichende Wartung oder Zweckentfremdung des Geräts auftreten, sowie die Verwendung von ungeeignetem Zubehör.
- Schäden durch äußere Einflüsse: Brand, Wasserschäden, elektrische Überspannung usw.
- Alle Geräte, die von anderen als den befugten Personen (insbesondere dem Nutzer) auch nur teilweise auseinanderggebaut wurden.
- Produkte, deren Seriennummer fehlt, beschädigt oder unleserlich ist, sodass sie nicht identifiziert werden können.
- Produkte, die vermietet, vorgeführt oder ausgestellt werden.

(\* ) Einige Teile Ihres Geräts, die als Verschleißteile oder Verbrauchsmaterialien bezeichnet werden, verschleiben mit der Zeit und der Häufigkeit der Nutzung Ihres Geräts. Diese Abnutzung ist normal, kann aber durch falsche Nutzung oder Pflege Ihres Geräts noch verstärkt werden. Diese Teile sind daher nicht durch die Garantie abgedeckt.

Das mit dem Gerät gelieferte Zubehör ist ebenfalls von der Garantie ausgeschlossen. Sie können daher weder umgetauscht noch erstattet werden. Einige Zubehörteile können jedoch direkt über unsere Website <https://sav.hkoenig.com/> erworben werden.

## UMWELT

ACHTUNG:



Werfen Sie nicht dieses Produkt, wie es mit anderen Haushaltsprodukten hat. Es gibt eine Mülltrennung von diesem Produkt in Gemeinden, Sie müssen Ihre lokalen Behörden über die Orte, wo man dieses Produkt zurückgeben können zu informieren. In der Tat enthalten elektrische und elektronische Produkte gefährliche Stoffe, die schädliche Auswirkungen auf die Umwelt oder die menschliche Gesundheit haben und sollte recycelt werden. Das Symbol hier darauf hinweisen, dass elektrische oder elektronische Geräte sollten sorgfältig ausgewählt werden, ist ein fahrbarer Abfallbehälter mit einem Kreuz markiert.

Adeva SAS / H.Koenig Europe - 8 rue Marc Seguin - 77290 Mitry Mory - France  
[www.hkoenig.com](http://www.hkoenig.com) - [sav@hkoenig.com](mailto:sav@hkoenig.com) - [contact@hkoenig.com](mailto:contact@hkoenig.com) - Tél: +33 1 64 67 00 05

# NEDERLANDS

Lees de handleiding zorgvuldig door en bewaar deze voor toekomstig gebruik.

## APPEARANCE AND PART NAME

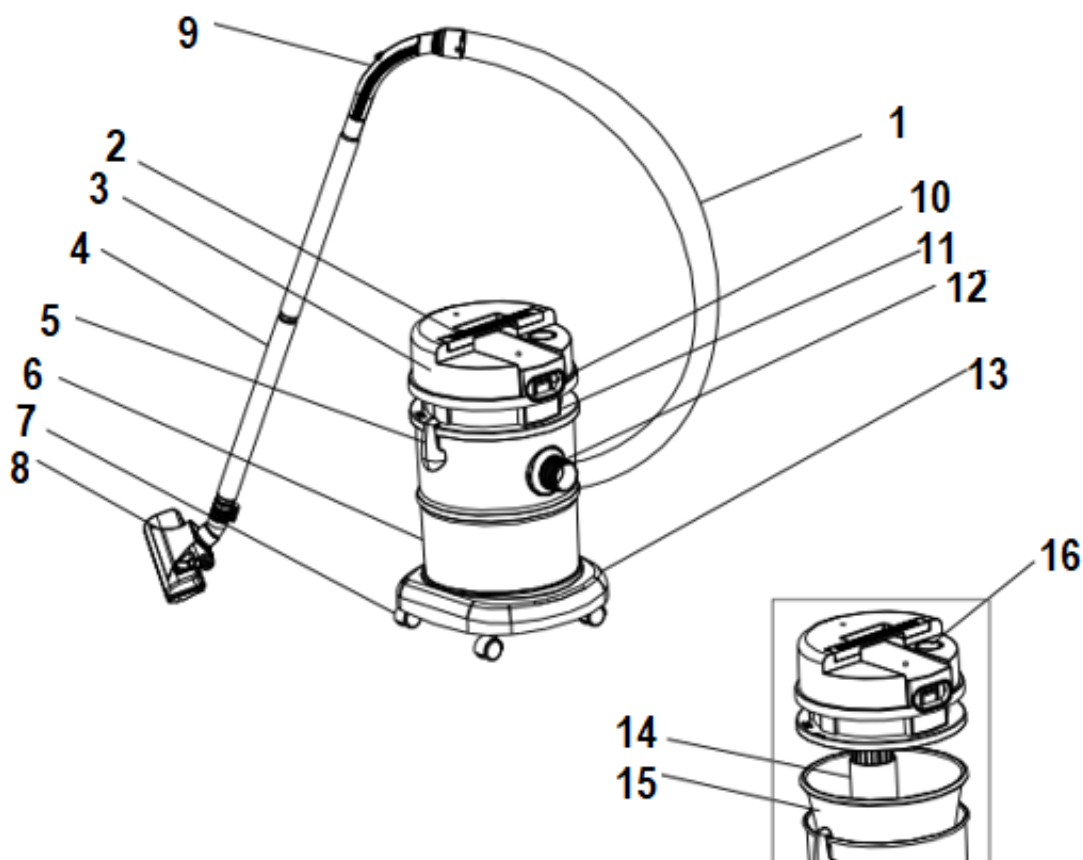

- |                        |                                       |
|------------------------|---------------------------------------|
| 1. Slurf samenstelling | 2. Handvat                            |
| 3. Bovendeksel         | 4. Verleng Tube ( $\varnothing$ 35mm) |
| 5. Gesp                | 6. Stof(Water)Ton                     |
| 7. Universele wieltjes | 8. Vloer neusstuk                     |
| 9. Verleng Slurf       | 10. Aan/Uit knop                      |
| 11. Motor Ondersteuner | 12. Opening                           |
| 13. Basis              | 14. Drijver                           |
| 15. Filter             | 16. Winduitlaat                       |

## ACCESSORIES:

Hose Assembly with Suction Adjustment	1 set
Verleng Tube ( $\varnothing$ 35mm)	1 piece
Vloer & Tapijt Borstel	1 piece
Gecombineerde Borstel	1 piece
Zuig borstel	1 piece



## FEATURES

- Grote capaciteit, hoge zuigkracht
- Triple filter, hoge stofzuig effectiviteit
- In staat droge vlekken en vies water te reinigen
- Speciale plastic telescopische tube voor gemakkelijk gebruik
- Universiele voeten, flexibel en licht

## NOTICE FOR SAFETY

- Uw stofzuiger is een elektrisch apparaat en moet worden ingezet op basis van de normale toestand. Maak niet uw kinderen raken de stofzuiger als je je gebruikt of opbergt. En maak het niet werken als er niemand de zorg voor het.
- Onderzoek of de stroomvoorziening overeenkomt met het voltage dat staat aangegeven op het type plaatje
- Zorg ervoor dat de en elektriciteitskabel niet dubbel komt te zitten of scherpe voorwerpen aanraakt.
- De volgende objecten zijn strikt verboden, anders wordt de stofzuiger wordt beschadigd of brand calamiteit zal worden veroorzaakt, die brengen dergelijke ongevallen als menselijk lichaam letsel:
  - A. Verwarming objecten zoals stoken van kolen, cifarette einde:
  - B. Grote blok van scherpe gebroken stukken zoals een bril;
  - C. Het schaden van objecten (oplosmiddelen, bijtende), erodent (hulp heren, detergents)
  - D. Brandbare en explosieve lading, zoals benzine of alcohol lading.
- Haal de stekker uit het stopcontact wanneer:
  - Gebruik is voltooid
  - De assecoires vervangen worden
  - U de stofzuiger gaat schoonmaken, opbergen of het filter vervangt.
- Plaats de stofzuiger niet in het water of buiten het huis.

- Trek niet aan de stroomkabel om de stekker uit het stopcontact te halen.
- Gebruik de stofzuiger niet, indien:
  - Bij een beschadigde of slecht functionerende stofzuiger.
  - Bij een beschadigde stroomkabel.
- Rijd niet met de stofzuiger wanneer dit gebeurt, en stuur het naar het dichtstbijzijnde service afdeling.  
Reparatie moet worden uitgevoerd door professionals worden uitgevoerd, en originele accessoires worden gebruikt. Niet-standaard reparatie door jezelf kan gevaarlijk zijn voor u.
- Het netsnoer wordt aangesloten op de motor door de Y-verbinding en het kan alleen worden gewijzigd met speciaal gereedschap. Dus als deze beschadigd is, moet u naar de service afdeling om deze te vervangen.
- Dit apparaat kan worden gebruikt door personen met verminderde fysieke, zintuiglijke of mentale vermogens of met gebrek aan ervaring of kennis, op voorwaarde dat zij onder toezicht staan of instructies hebben gekregen over het veilige gebruik van het apparaat en dat zij de mogelijke gevaren volledig begrijpen.
- Als het netsnoer beschadigd is, moet het worden vervangen door een after-sales service om elk gevaar te voorkomen.
- Het bedrijf zal niet verantwoordelijk zijn voor de gevolgen van gebruik anders dan aangegeven in de instructies.
- Het apparaat mag niet worden gebruikt als het is gevallen, er zijn duidelijke tekenen van schade zichtbaar of er zijn lekken.
- Dit apparaat mag worden gebruikt door kinderen vanaf 8 jaar en ouder indien dit gebeurt onder toezicht, als zij van tevoren instructies hebben ontvangen betreffende het veilige gebruik van het apparaat en als zij de mogelijke

gevaren kennen.

- Reiniging en onderhoud mogen niet worden uitgevoerd door kinderen tenzij ze 8 jaar of ouder zijn en onder toezicht van een volwassene staan.
- Houd het apparaat en het snoer buiten bereik van kinderen onder de 8 jaar.
- Bij het gebruik van elektrische apparatuur moeten altijd veiligheidsmaatregelen worden genomen om het risico van brand, elektrische schokken en/of letsel in geval van verkeerd gebruik te voorkomen.
- Controleer of de spanning op het typeplaatje overeenkomt met de spanning die op het typeplaatje staat van uw installatie. Als dit niet het geval is, neem dan contact op met de dealer en sluit het apparaat niet aan.
- Laat het apparaat nooit onbeheerd achter terwijl het in bedrijf is.
- Bewaar dit document bij de hand en geef het aan de toekomstige eigenaar in geval van overdracht van uw apparaat.
- Het apparaat mag niet worden gebruikt als het is gevallen, er zijn duidelijke tekenen van schade zichtbaar of er zijn lekken.
- Uw apparaat is uitsluitend ontworpen voor huishoudelijk gebruik. Het is niet bedoeld voor gebruik in de volgende situaties, die niet onder de garantie vallen:
  - in personeelskeukens in winkels, kantoren en andere professionele omgevingen,
  - in boerderijherbergen,
  - door gasten in hotels, motels en andere residentiële omgevingen,
  - in bed & breakfast-omgevingen.

# NOTICE FOR OPERATION

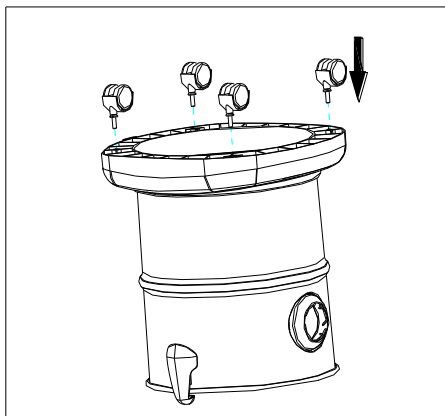

- **Plaatsen van wieltjes**

Plug de universele wieltjes onder het apparaat

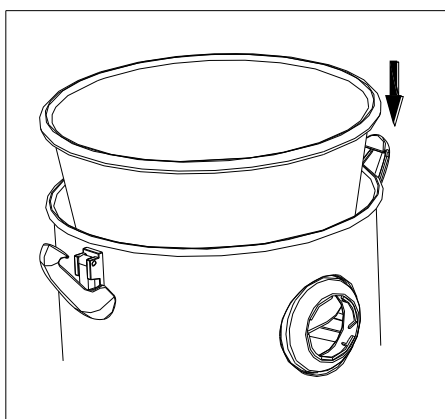

- **Installatie van de stofzak**

Stop de stofzak in de stofton

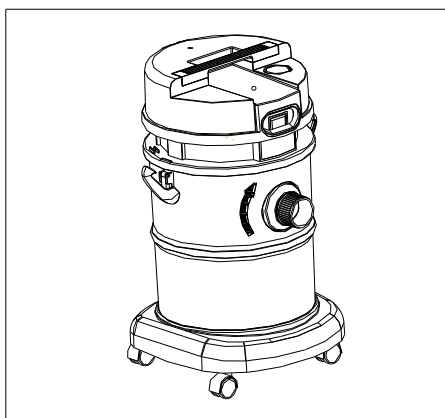

- **Verbind de slurfnets**

Steek de slang stekker in het stopcontact en zet hem in de richting gegeven door de afbeelding links totdat deze stevig is vergrendeld.

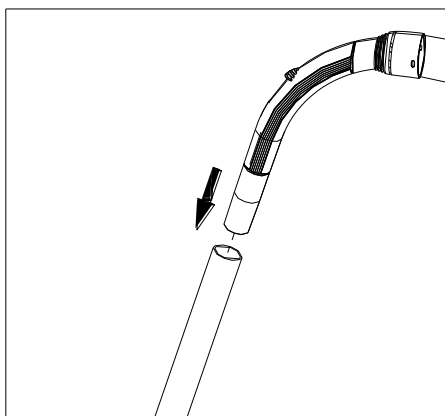

- **Aansluiting van slang en buis**

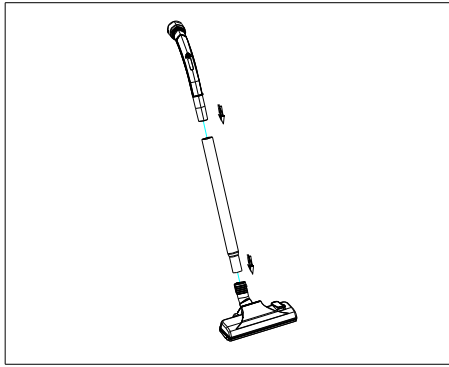

**Verbind het vloerneus stuk door deze in de richting te drukken zoals links staat weergegeven.**

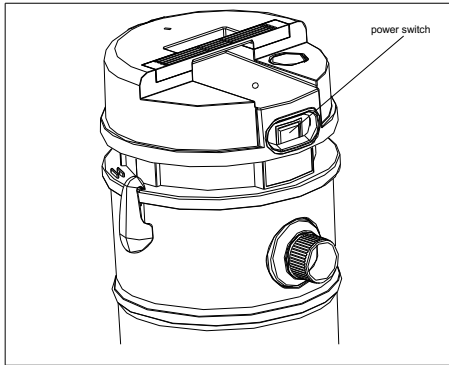

- **Starten van de stofzuiger**

Schakel het apparaat aan.

**Waarschuwing: Alvorens de stofzuiger te gebruiken dient u stof of andere vuil uit de stofzuiger te verwijderen.**

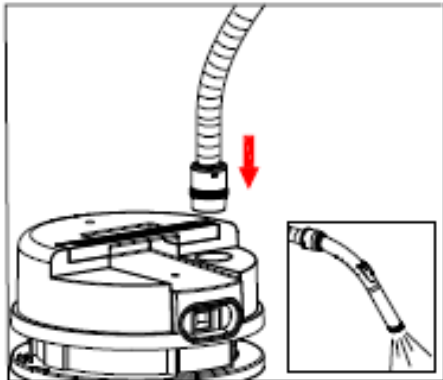

- Verbind de slurf aan de winduitblaas kant in de richting zoals links staat aangegeven.

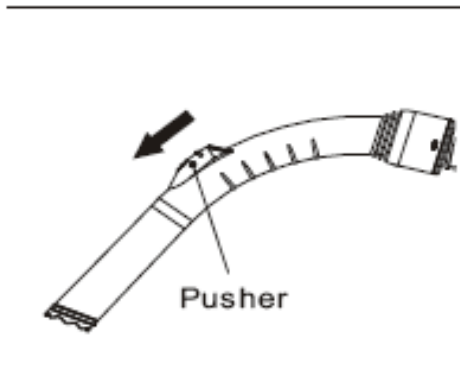

- **Windkracht aanpassen**

Pas de windkracht aan door de 'pusher' te verstellen, wanneer de slurf vastgezogen zit.

**Waarschuwing: Schakel de stofzuiger uit voordat u accessoires vervangt.**

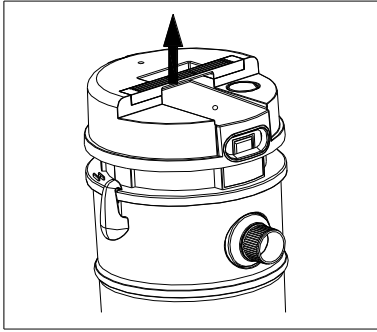

### ● **Verplaats de stofzuiger**

U kunt de stofzuiger verplaatsen door deze bij het handvat vast te pakken, zelfs als deze werkt.

## HOW TO DEAL WITH LIQUID

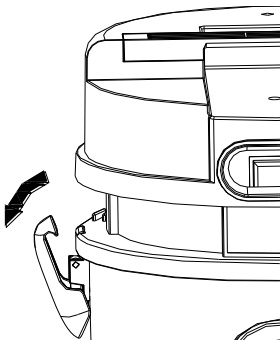

### ● **Beschikbare accessoire plaatsen**

zoals water zuigmond of spleetzuiger volgens de hoeveelheid van het water.

**LET OP: De DUATBAG niet gebruiken wanneer u stofzuigt.**

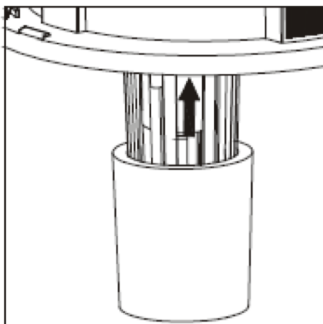

### ● **Verwijder de stofzak**

Open de gesp op het vat lichaam en

Haal het hoofdtoestel. Verwijder de socket vleugel en de stofzak, vervolgens opnieuw laden het stopcontact vleugel en de hoofdunit.

Let op: Als de reiniger naar beneden vallen, zal de zuigkracht te stoppen en er zal een abnormaal geluid zijn. Op dit moment moet je af het nu draaien, vormen het en gebruik het niet totdat de drijver krijgt naar beneden.

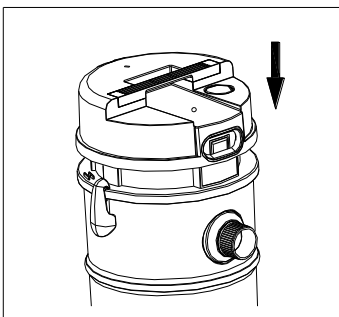

### ● **Leeg het lichaam van de stofzuiger:**

Als het vat lichaam is vol water, de veiligheid vlotter zal afgesneden van de zuigkracht. Dan is er abnormaal geluid, en je moet stoppen met het stofzuiger. Ontgrendelen van de gesp, neem het hoofdtoestel en leeg is.

Let op: Voordat hergebruiken de stofzuiger voor droog vuil, dan kunt u droog het vat lichaam, filterand all other accessories.

## MAINTENANCE AND CLEANING

- Let op: Voor onderhoud en schoonmaken, schakelt u de stofzuiger uit en halt u deze van het stroomnetwerk af
- Als het filter vuil is, kunt u deze gebruiken na het wassen en drogen.

Let op:

1. Plaats de filter in de stofzuiger en het te gebruiken voordat het droog is compleet.

2. Niet wassen met gekookt water of droog het met vuur.

- Het filter verschonen: Neem het filter, was het schoon met warm Suda en droog het. Vervolgens opnieuw installeer deze in de oorspronkelijke positie.

Let op: Voordat hergebruiken het filter, moet u controleren om te zien of het in de juiste positie en of beschadigd is. Je moet een nieuwe te veranderen in de tijd als het beschadigd.

## STORAGE

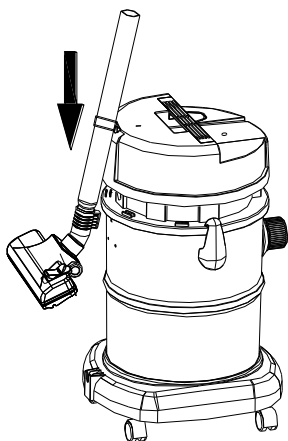

- Wikkel het netsnoer en maak de stekker bevestigd.
- Steek het verlengstuk buis met houder in de vaststelling van skelet in de richting gegeven door de linker figuur.
- Laat de stofzuiger insolated in de zon.
- Houd de stofzuiger weg warmtebron.

# FAMILIAR FAILURE AND THE SETTLEMENT

Als zuigkracht van de stofzuiger afneemt en er

abnormaal geluid wordt geproduceert, als het niet werkt of de motor slaat af, let dan op:

Sommige accessoires worden geblokkeerd tot ..... Wis het blok;

Vat vol is ..... Leeg het vat.

Laat de motor afkoelen.

Filter wordt geblokkeerd up ..... ..Schoonmaken of wijzigen

Als het probleem er nog steeds is, dien je contact op te nemen met speciale service afdeling van het bedrijf.

Let op: Voor elke opknopbeurt moet u de verbinding met de stroomvoorziening van de stofzuiger af te sluiten.

## GARANTIE

De garantieperiode op onze producten is 2 jaar, tenzij anders vermeld, beginnend vanaf de datum van de initiële aankoop of bezorgdatum.

Als u problemen of vragen heeft, kunt u eenvoudig onze hulppagina's bezoeken voor tips om problemen op te lossen, de FAQ's en andere gebruikershandleidingen op onze website: <https://sav.hkoenig.com>.

Door de referentiernaam van uw apparaat in de zoekbalk te typen, krijgt u toegang tot alle beschikbare online hulpmiddelen, ontworpen om aan uw behoeften te voldoen.

Als u toch niet geen antwoord op uw vraag kunt vinden, klik dan op "Heeft het antwoord uw probleem opgelost? Hierdoor gaat u naar het Aanvraagformulier voor Klantenondersteuning, dat u in kunt vullen om uw verzoek te valideren en hulp te ontvangen.

## GARANTIEVOORWAARDEN

De garantie dekt alle mankementen die voortkomen uit normaal gebruik, volgens de sectie gebruik en specificaties in de gebruikershandleiding.

Deze garantie omvat niet verpakings- of transportproblemen tijdens het vervoer van het product door de eigenaar. Het omvat ook niet de normale slijtage van het product, noch het onderhoud of vervangen van verbruiksartikelen.

## UITSLUITINGEN VAN DE GARANTIE

- Accessoires en verbruiksartikelen (\*).
- Normaal onderhoud van het apparaat.
- Alle mankementen veroorzaakt door verkeerd gebruik (schokken, het niet opvolgen van de aanbevolen stroomvoorziening, in slechte omstandigheden gebruiken, etc.), onvoldoende onderhoud of ondeugdelijk gebruik van het apparaat, alsook het gebruik van ongeschikte accessoires.
- Schade van buitenaf: vuur, waterschade, elektrische stroompiek, etc.
- Apparaten die uit elkaar zijn gehaald, ook gedeeltelijk, door personen die niet er niet gekwalificeerd voor zijn (zoals de gebruiker).
- Producten waarvan het serienummer verdwenen, beschadigd of onleesbaar is, waardoor we het niet kunnen identificeren.
- Producten die verhuurd werden of ter demonstratie of showmodel waren.



(\*) Sommige onderdelen van uw apparaat, genaamd verbruiksartikelen, slijten naar verloop van tijd en bij veel gebruik van uw apparaat. Deze slijtage is normaal, maar kan verergerd worden door slechte omstandigheden of onderhoud van uw apparaat. Deze onderdelen worden daarom niet gedekt door de garantie.

De accessoires meegeleverd met het apparaat zijn ook uitgesloten van de garantie. Ze kunnen niet vervangen of gerestitueerd worden. Echter, sommige accessoires zijn te koop via onze website: <https://sav.hkoenig.com/>.

## MILIEU

### ATTENTIE:



Dit apparaat mag niet met uw ander huishoudelijke toestellen worden verwijderd. Dit product moet op een geselecteerde stortplaats verwijderd worden. U kunt bij de gemeente een indiceerde plaats aanvragen. Elektrisch en elektronische producten kunnen gevaarlijke stoffen inhouden die schadelijk zijn voor mensen en het milieu en moet recycled worden. Het symbool aan de kant geeft aan dat het een elektrisch en elektronisch toestel is en zijn dus artikelen van een selectieve collectie. Het beeld geeft een afvalbak met een X teken aan.

Adeva SAS / H.Koenig Europe - 8 rue Marc Seguin - 77290 Mitry Mory - France  
www.hkoenig.com - sav@hkoenig.com - contact@hkoenig.com - Tél: +33 1 64 67 00 05

# ESPAÑOL

Por favor, lea cuidadosamente antes de usar este aparato, y guarde estas instrucciones

## APARIENCIA Y NOMBRE DE LAS PARTES

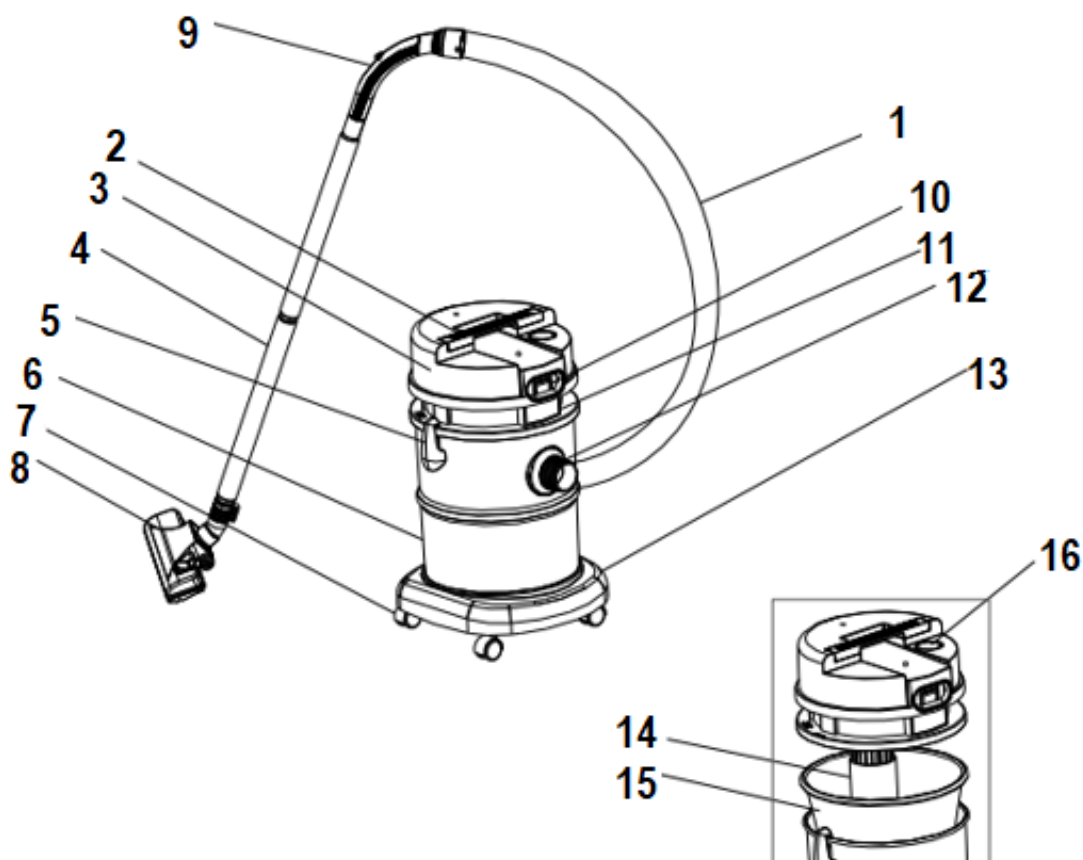

- |                          |                                    |
|--------------------------|------------------------------------|
| 1. Ajuste de manguera    | 2. Mango                           |
| 3. Tapa superior         | 4. Tubo telescópico ( $\phi$ 35mm) |
| 5. Hebilla               | 6. Barrila de polvo (Water)        |
| 7. Ruedas                | 8. Boquilla de suelo               |
| 9. Manguera de extensión | 10. Interruptor ON/OFF             |
| 11. Soporte de motor     | 12. Enchufe                        |
| 13. Base                 | 14. Flotador                       |
| 15. Filtro               | 16. Boquilla de salida de aire     |

## ACCESORIOS:

Unión de manguera con ajuste de succió	1 set
Tubo telescópico ( $\phi$ 35mm)	1 piece
Cepillo de suelo y alfombra	1 piece
Cepillo mixto	1 piece
Cepillo de aspiración	1 piece

## CARACTERÍSTICAS

- Gran capacidad, fuerte succión
- Triple filtro, alta eficiencia de aspiración
- Capaz de eliminar suciedad seca y húmeda
- Tubo telescópico de plástico especial para un uso conveniente
- Ruedas universales, flexibles y ligeras

## SEGURIDAD

- Su aspirador es un aparato eléctrico y debe ser objeto de un uso de acuerdo a su condición normal. No deje que sus niños toquen el aspirador cuando está en uso o guardado. Y no deje que lo usen sin supervisión.
- Examine la fuente de alimentación y confirme que concuerda con el voltaje que aparece en la etiqueta de información.
- No exponga el cable de alimentación a superficies calientes o cortantes.
- Los siguientes objetos están estrictamente prohibidos, de lo contrario el aspirador se dañará y hay peligros de cortocircuito pudiendo ocasionar lesiones al usuario:
  - A. Objetos calientes tales como carbón o colillas de cigarrillos
  - B. Pedazos de vidrio;
  - C. Químicos (disolventes, corrosivos, detergentes, etc.)
  - D. Líquidos inflamables como gasolina o alcohol.
- Desenchufe el aparato cuando:
  - Ya no lo vaya a usar
  - Cambia los accesorios
  - Limpie, guarde el aspirador o cambie los accesorios.
- No coloque el aspirador en agua y no lo deje al aire libre.
- No desenchufe tirando del cable de alimentación.
- No utilice el aspirador cuando:
  - Cuando el aparato se ha caído, está dañado o

funciona mal.

—— El cable de alimentación está dañado

- No utilice el aspirador cuando esto suceda, y envíelo al departamento de servicio más cercano.
- La reparación debe ser realizada por profesionales, y debe utilizarse sólo accesorios originales.
- Las reparaciones llevadas a cabo por Ud. mismo puede casar daños personales y materiales.
- El cable de alimentación se conecta al motor por la conexión Y y sólo se puede cambiar con herramientas especiales. Así que si está dañado, debe ponerse en contacto con el departamento de servicio para cambiarlo.
- Este aparato puede ser utilizado por personas con capacidades físicas, sensoriales o mentales reducidas o con falta de experiencia o conocimientos, siempre que sean supervisadas o instruidas en el uso seguro del aparato y que entiendan perfectamente los peligros potenciales.
- Si el cable de alimentación está dañado, debe ser sustituido por un servicio post-venta para evitar cualquier peligro.
- La empresa no se hará responsable de los efectos secundarios causados por la operación incorrecta del aparato por no leer con detenimiento estas instrucciones.
- El dispositivo no debe utilizarse si se ha caído, si hay signos evidentes de daño o si hay fugas.
- Este aparato puede ser utilizado por niños de al menos 8 años de edad, siempre que cuenten con supervisión y hayan recibido instrucciones sobre el uso seguro del electrodoméstico y sean plenamente conscientes de los peligros que implica.
- La limpieza y mantenimiento de la máquina no debe ser efectuada por niños a menos que tengan como mínimo 8

- años de edad y cuenten con la supervisión de un adulto.
- Mantenga el aparato y su cable eléctrico fuera del alcance de niños de menos de 8 años.
  - Al utilizar equipos eléctricos, siempre se deben tomar precauciones de seguridad para evitar el riesgo de incendio, descarga eléctrica y/o lesiones en caso de uso indebido.
  - Asegúrese de que la tensión nominal de la placa de características corresponde a la tensión de red de su instalación. Si no es así, póngase en contacto con el distribuidor y no conecte la unidad.
  - Al utilizar equipos eléctricos, siempre se deben tomar precauciones de seguridad para evitar el riesgo de incendio, descarga eléctrica y/o lesiones en caso de uso indebido.
  - Por favor, tenga este documento a mano y entréguelo al futuro propietario en caso de transferencia de su dispositivo.
  - El dispositivo no debe utilizarse si se ha caído, si hay signos evidentes de daño o si hay fugas.
  - Su aparato ha sido diseñado únicamente para uso doméstico. No ha sido diseñado para ser utilizado en las siguientes situaciones que no están cubiertas por la garantía:
    - en áreas de cocina para el personal en tiendas, oficinas y otros entornos profesionales,
    - en albergues agrícolas,
    - en hoteles, moteles y otros entornos residenciales,
    - en entornos de tipo bed and breakfast.

# OPERACIÓN

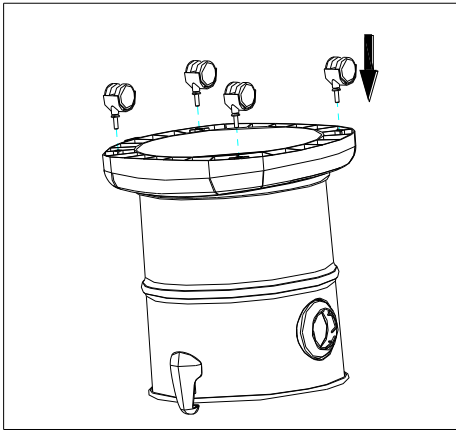

- **Instalación de las ruedas**

Conecte las ruedas universales en la parte inferior del aparato.

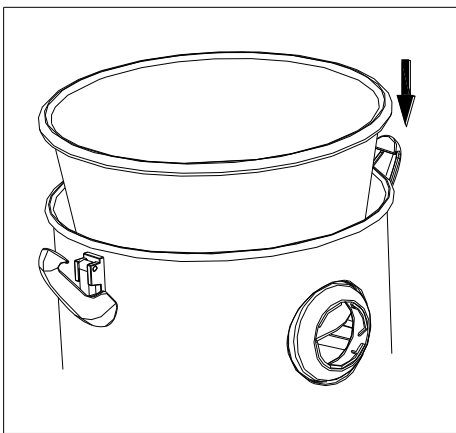

- **Instalación de la bolsa para polvo**

Coloque la bolsa para polvo en el barril del aparato.

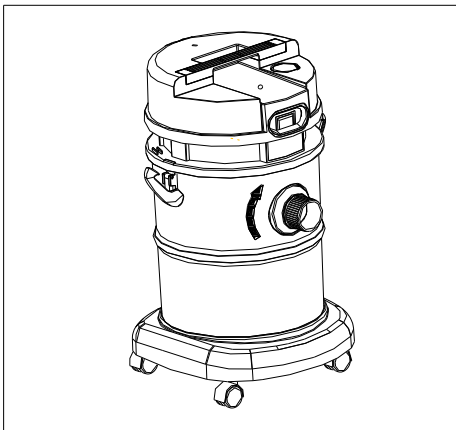

- **Conectando la manguera**

Inserte la manguera en la conexión y gírela en la dirección señalada en la figura hasta que la manguera quede bien ajustada.

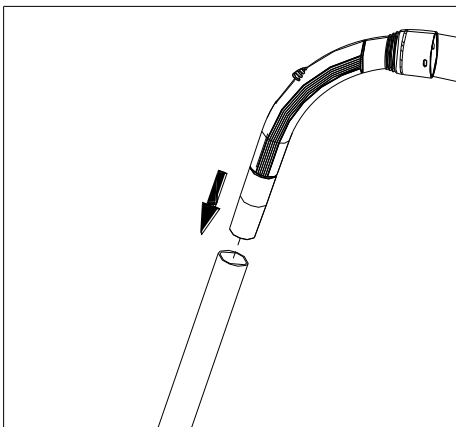

- **Conexión de la manguera y el tubo telescópico**



- **Conecte el cepillo para suelo en la dirección indicada en la figura.**

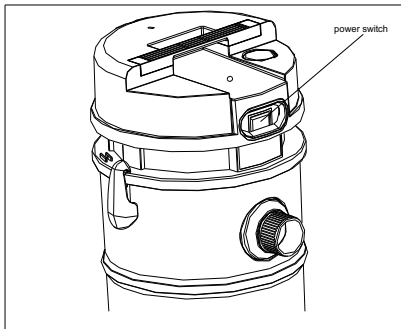

- **Encienda el aspirador**

Encienda el interruptor.

**Cuidado:** Antes de usar el aspirador debe instalar la bolsa para polvo y el filtro.

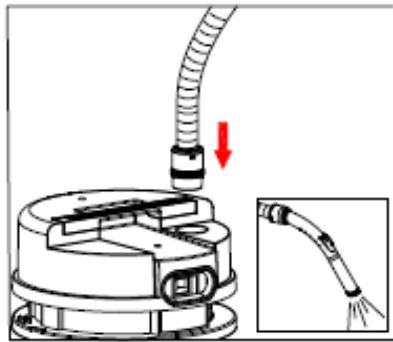

- Inserte la manguera en la boquilla de salida de aire en la dirección indicada en la figura.

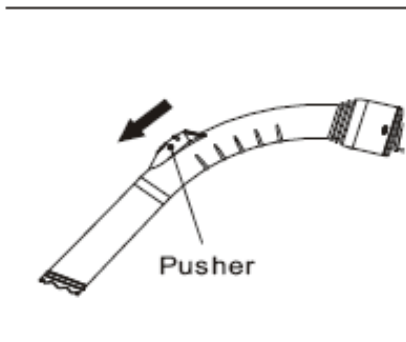

- **Ajuste de potencia**

Ajuste la potencia con el botón ubicado en el tubo telescópico.

**Cuidado:** Apague el aparato y desenchúfelo antes de cambiar los accesorios.

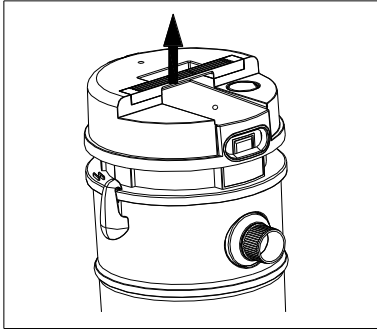

- **Mover el aspirador**

Puede mover el aspirador usando el mango ubicado en la parte superior cuando este está en uso.

## CÓMO USARLO PARA ASPIRAR LÍQUIDO

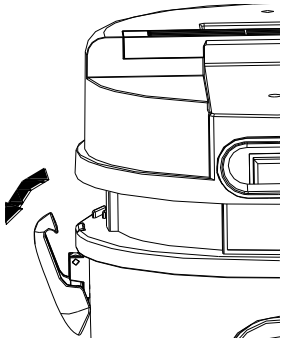

- **Se debe usar los accesorios apropiados**

como la boquilla de succión de agua dependiendo de la cantidad de agua.

**cuidado: No use la bolsa para polvo con líquidos.**

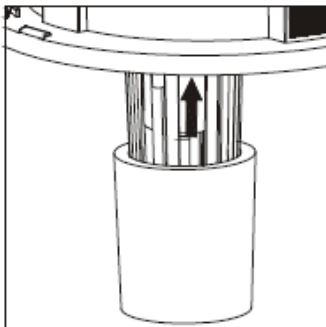

- **Saque la bolsa para polvo**

Abra la hebilla del aparato y retire la unidad principal. Retire la bolsa para polvo, Y vuelva a poner todo en su sitio.

Cuidado: Si el aparato se cae es muy probable que deje de funcionar o emita un ruido anormal. En este caso, apague el aparato y no lo use hasta que el flotador descienda.

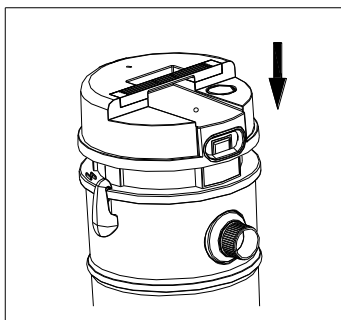

- **Vaciar el aparato:**

Si el aparato está lleno de agua, El flotador de seguridad detendrá el aparato. Luego habrá un ruido anormal, en este momento debe de apagar el aparato. Abrir la hebilla, quitar la unidad principal y vaciarla.

Cuidado: Antes de usar el aspirador para limpiar en seco, seque el filtro y los demás accesorios.



## LIMPIEZA Y MANTENIMIENTO

- Cuidado: Antes limpiar y hacer el mantenimiento del aparato, apáguelo y desenchúfelo.
- Si el filtro está sucio, puede volver a usarlo después de lavarlo y secarlo.

Cuidado:

1. No inserte el filtro en el aspirador y use el aparato hasta que este seco.

2. No lo lave con agua hirviendo o seque con fuego.

- Limpie el filtro: Quite el filtro, límpielo con agua tibia y séquelo. Luego, colóquelo en su posición original.

Cuidado: Antes de volver a usar el filtro debe de asegurarse que está en la posición adecuada o si está dañado. Si lo está debe cambiarlo para evitar daños en el aparato.

## ALMACENAMIENTO

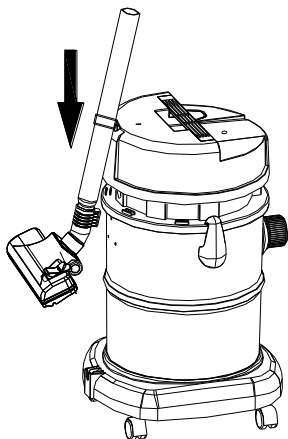

- Doble el cable de alimentación y asegure el enchufe.
- Inserte el tubo telescópico en el compartimento para tal propósito en la dirección en la que se muestra en la figura.
- No exponga el aparato a la luz solar.
- Mantenga el aparato lejos de fuentes de calor.

## PROBLEMAS Y SOLUCIONES

Si se reduce el poder de succión del aspirador, y si hay un ruido anormal, si el aparato no funciona:  
Algún accesorio está bloqueado ..... Desbloquearlo;

El barril está lleno ..... Vacíe el barril.

Enfríe el motor.

El filtro está bloqueado ..... ..Limpie o cambie el filtroniente di vero tranne gli occhi

Si el problema persiste, póngase en contacto con el servicio especial de la compañía.

Cuidado: Antes de todo debe de desenchufar el aparato.

# GARANTÍA

El periodo de garantía de nuestros productos es de 2 años, salvo que la ley estipule lo contrario, a partir de la fecha de la compra inicial o de la fecha de entrega.

Si tiene algún problema o pregunta, puede acceder fácilmente a nuestras páginas de ayuda, consejos para solucionar problemas, preguntas frecuentes y manuales de usuario en nuestro sitio de servicio: <https://sav.hkoenig.com>.

Al escribir el nombre de referencia de su dispositivo en la barra de búsqueda, puede acceder a toda la asistencia en línea disponible, diseñada para satisfacer mejor sus necesidades.

Si sigue sin encontrar una respuesta a su pregunta o problema, haga clic en "¿La respuesta ha resuelto su problema? Esto le llevará al formulario de solicitud de asistencia posventa, que puede rellenar para validar su solicitud y obtener ayuda.

## CONDICIONES DE GARANTÍA

La garantía cubre todos los fallos que se produzcan en el contexto de un uso normal, de acuerdo con los usos y especificaciones del manual de usuario.

Esta garantía no se aplica a los problemas de embalaje o transporte durante el envío del producto por parte del propietario. Tampoco incluye el desgaste normal del producto, ni el mantenimiento o la sustitución de piezas consumibles.

## EXCLUSIÓN DE GARANTÍA

- Accesorios y piezas de desgaste (\*).
- Mantenimiento normal del aparato.
- Todas las averías derivadas de un uso incorrecto (golpes, incumplimiento de las recomendaciones de alimentación eléctrica, malas condiciones de uso, etc.), de un mantenimiento insuficiente o de un mal uso del aparato, así como del uso de accesorios inadecuados.
- Daños de origen externo: incendio, daños por agua, sobrecarga eléctrica, etc.
- Cualquier equipo que haya sido desmontado, incluso parcialmente, por personas que no estén autorizadas a hacerlo (en particular el usuario).
- Productos cuyo número de serie falte, esté dañado o sea ilegible, lo que no permitiría su identificación.
- Productos sujetos a alquiler, demostración o exposición.

(\*) Algunas piezas de su aparato, conocidas como piezas de desgaste o consumibles, se deterioran con el tiempo y la frecuencia de uso de su aparato. Este desgaste es normal, pero puede acentuarse por las malas condiciones de uso o de mantenimiento de su aparato. Por lo tanto, estas piezas no están cubiertas por la garantía.

Los accesorios suministrados con el aparato también están excluidos de la garantía. No se pueden cambiar ni reembolsar. No obstante, algunos accesorios pueden adquirirse directamente en nuestro sitio web: <https://sav.hkoenig.com/>

# MEDIO AMBIENTE

## ATENCIÓN:



No se deshaga de este producto como lo hace con otros productos del hogar. Existe un sistema selectivo de colecta de este producto puesto en marcha por las comunidades, debe de informarse en su ayuntamiento acerca de los lugares en los que puede depositar este producto. De hecho, los productos eléctricos y electrónicos pueden contener sustancias peligrosas que tienen efectos nefastos para el medio ambiente o para la salud humana y deben ser reciclados. El símbolo aquí presente indica que los equipos eléctricos o electrónicos deben de ser cuidadosamente seleccionados, representa un recipiente de basura con ruedas marcado con una X.

Adeva SAS / H.Koenig Europe - 8 rue Marc Seguin, 77290 Mitry-Mory, France  
www.hkoenig.com - sav@hkoenig.com - contact@hkoenig.com - Tél: +33 1 64 67 00 05

# ITALIANO

Leggere attentamente queste istruzioni prima dell'uso e conservare

## ASPETTO E COMPONENTI

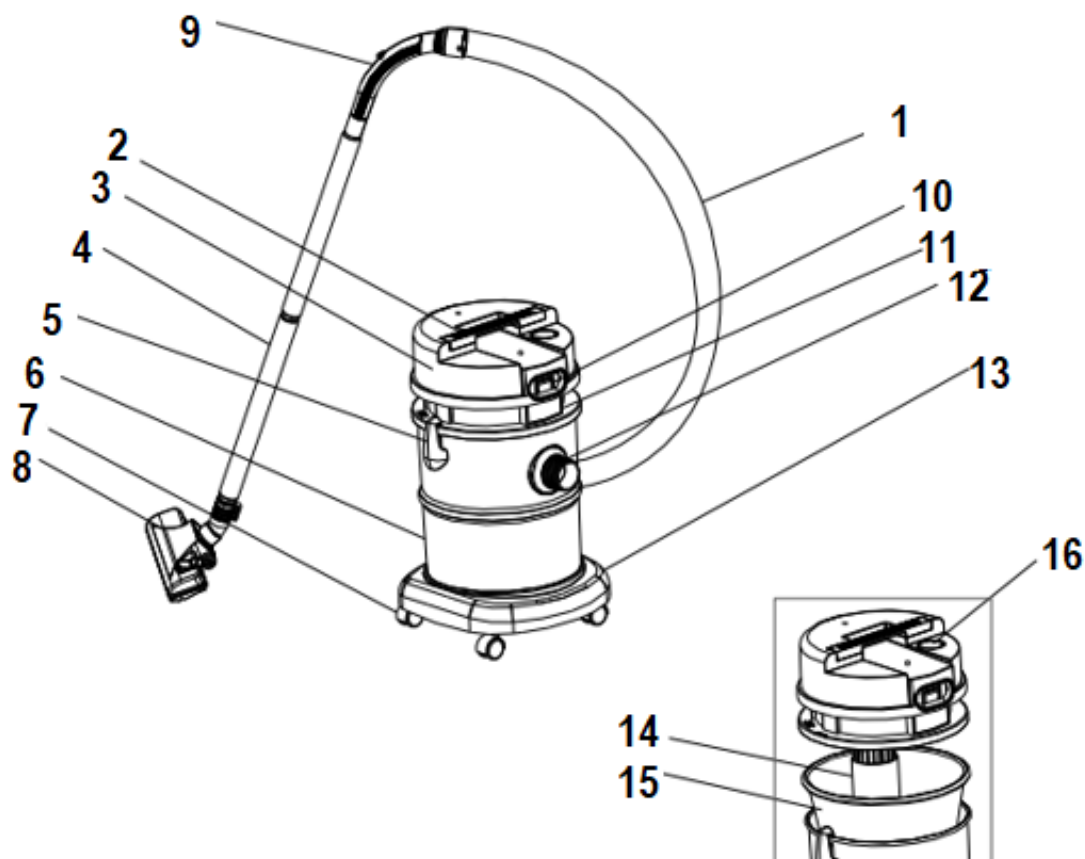

- |                         |  |
|-------------------------|--|
| 1. Tubo flessibile      | 2. Manico                                  |
| 3. Coperchio superiore  | 4. Tubo di prolunga ( $\varnothing$ 35 mm) |
| 5. Fibbia di chiusura   | 6. Cilindro per polvere (e acqua)          |
| 7. Rotelle universali   | 8. Bocchetta per pavimenti                 |
| 9. Tubo di prolunga     | 10. Interruttore                           |
| 11. Supporto del motore | 12. Presa elettrica                        |
| 13. Base                | 14. Galleggiante                           |
| 15. Filtro              | 16. Bocchetta per l'emissione dell'aria    |

## ACCESSORI:

Tubo flessibile con regolatore di aspirazione	1 set
Tubo di prolunga ( $\varnothing$ 35 mm)	1 pezzo
Spazzola per tappeti e pavimenti	1 pezzo
Spazzola combinata	1 pezzo
Spazzola di aspirazione	1 pezzo

## CARATTERISTICHE

- Grande capacità, forte aspirazione
- Triplo filtro, ampia capacità di aspirazione della polvere
- Capacità di pulire oggetti sia asciutti sia bagnati
- Speciale tubo telescopico di plastica conveniente da utilizzare
- Base con ruote universali, flessibile e leggera

## NOTE DI SICUREZZA

- Il Suo aspirapolvere è un apparecchio elettrico e deve essere messo in funzione in condizioni normali. Non permettere ai bambini di toccare l'aspirapolvere mentre lo si utilizza o conserva. Non lasciarlo in uso se nessuno vi presta attenzione.
- Esaminare la presa elettrica e assicurarsi che sia adeguata al voltaggio segnato sull'etichetta.
- Non lasciare che il cavo elettrico tocchi oggetti affilati.
- I seguenti oggetti sono rigorosamente proibiti, poiché potrebbero causare danni all'aspirapolvere o incendi, il che sarebbe causa di incidenti e ferite fisiche alle persone:
  - A. Oggetti caldi come carbone incandescente o cicche di sigaretta;
  - B. Grandi blocchi di oggetti rotti e taglienti come il vetro;
  - C. Sostanze dannose (solventi, agenti corrosivi, detergenti);
  - D. Merce infiammabile ed esplosiva, come benzina o alcolici.
- Scollegare l'aspirapolvere quando:
  - Si è smesso di utilizzarlo
  - Si cambiano gli accessori
  - Durante la pulizia, la conservazione e il cambio del filtro.
- Non immergere l'aspirapolvere in acqua e non lasciarlo in

ambienti esterni.

- Non spegnere l'apparecchio tirando il cavo.
- Non usare l'aspirapolvere quando:
  - L'aspirapolvere cade ed è evidentemente danneggiata o funziona male;
  - Il cavo è danneggiato.
- Quando questo accade, non mettere in funzione l'aspirapolvere, bensì inviarlo al più vicino centro assistenza.
- La riparazione deve essere effettuata da professionisti e dovrebbero essere utilizzati solo accessori originali. Riparare da sé causerà danni alla vostra persona.
- Il cavo si collega al motore tramite una connessione a Y e può essere cambiato solo utilizzando strumenti speciali. Dunque, se è danneggiato, è necessario recarsi presso il centro assistenza per farlo sostituire.
- Questo apparecchio può essere usato da persone con ridotte capacità fisiche, sensoriali o mentali o con mancanza di esperienza o conoscenza, a condizione che siano sorvegliate o istruite sull'uso sicuro dell'apparecchio e che comprendano pienamente i potenziali pericoli.
- Se il cavo di alimentazione è danneggiato, deve essere sostituito con un servizio post-vendita per evitare ogni pericolo.
- La compagnia non si riterrà responsabile dei danni causati da un uso sbagliato dell'apparecchio.
- Il dispositivo non deve essere utilizzato se è stato lasciato cadere, sono visibili evidenti segni di danneggiamento o se presenta perdite.
- Questo apparecchio può essere utilizzato da bambini a partire da 8 anni, purché sorvegliati e istruiti all'uso sicuro dell'apparecchio e pienamente a conoscenza dei pericoli che comporta.

- La pulizia e la manutenzione non devono essere eseguite da bambini a meno che abbiano più di 8 anni e siano sorvegliati da un adulto.
- Conservare l'apparecchio e il cavo di alimentazione fuori dalla portata di bambini di età inferiore a 8 anni.
- Quando si utilizzano apparecchiature elettriche, è necessario adottare sempre misure di sicurezza per prevenire il rischio di incendi, scosse elettriche e/o lesioni in caso di uso improprio.
- Accertarsi che la tensione nominale sulla targhetta corrisponda alla tensione principale della vostra installazione. In caso contrario, contattare il rivenditore e non collegare l'unità.
- Non lasciare mai l'unità incustodita durante il funzionamento.
- Si prega di tenere questo documento a portata di mano e di consegnarlo al futuro proprietario in caso di trasferimento del dispositivo.
- Il dispositivo non deve essere utilizzato se è stato lasciato cadere, sono visibili evidenti segni di danneggiamento o se presenta perdite.
- Il vostro apparecchio è stato progettato esclusivamente per un uso domestico. Non è destinato all'uso nelle seguenti situazioni che non sono coperte dalla garanzia:
  - in cucine per il personale in negozi, uffici e altri ambienti professionali,
  - in ostelli agricoli,
  - da ospiti in hotel, motel e altri ambienti residenziali,
  - in ambienti tipo bed and breakfast.

# ISTRUZIONI PER L'USO

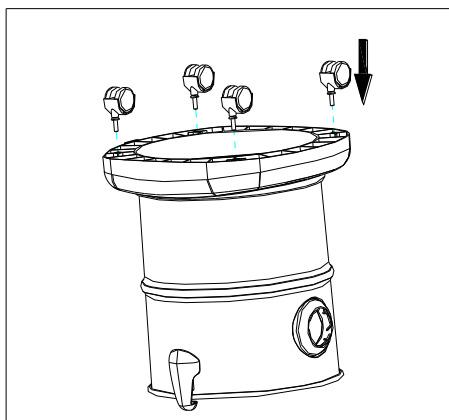

- **Installazione delle rotelle**

Collegare le rotelle universali alla parte inferiore della base.

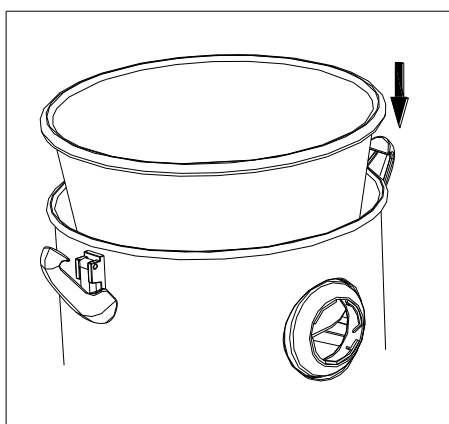

- **Installazione del sacco per la polvere**

Inserire il sacco della polvere nell'apposito cilindro.

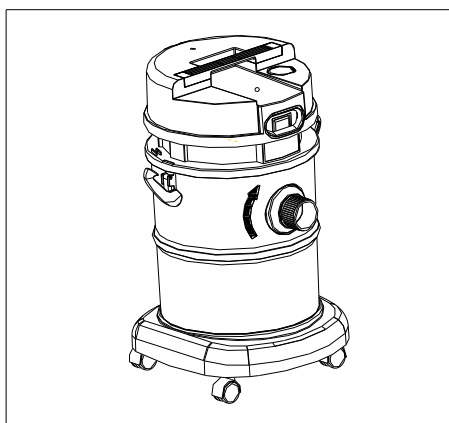

- **Collegare il tubo flessibile**

Inserire il tubo flessibile nell'apposita cavità e ruotarlo nella direzione indicata dalla figura a sinistra fino a chiuderla saldamente.

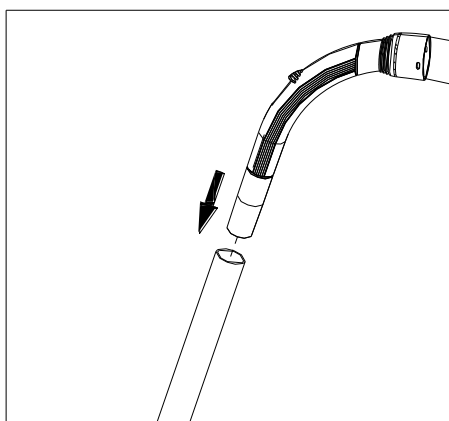

- **Collegamento del tubo flessibile**



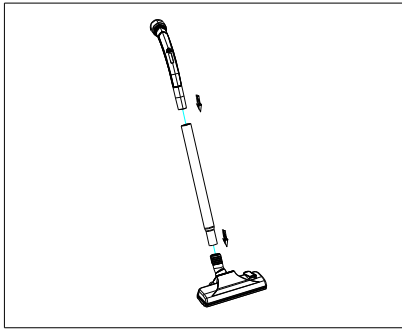

- **Collegare la bocchetta per pavimenti seguendo la direzione data dalla figura a sinistra**

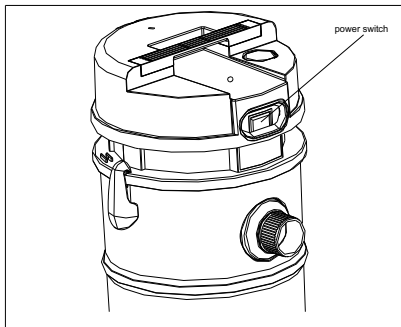

- **Avvio dell'aspirapolvere**

Posizionare l'interruttore su ON.

**Attenzione:** prima di utilizzare l'apparecchio per aspirare polvere o altri tipi di sporco, è necessario inserire nell'apparecchio il sacco per la polvere e il filtro in spugna.

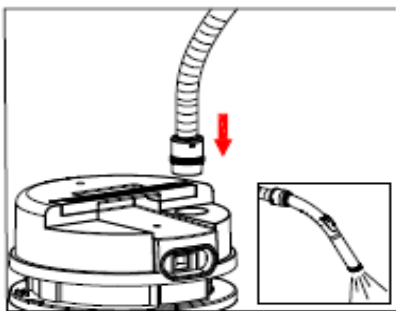

- Inserire il tubo nella bocchetta per l'emissione dell'aria seguendo la direzione indicata dalla figura a sinistra e sarà possibile utilizzarlo per emettere aria.

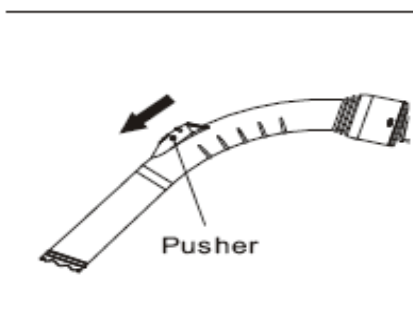

- **Impostazione dell'emissione d'aria**

Impostare l'emissione d'aria regolando l'apposito tasto, quando il tubo è ostruito.

**Attenzione:** spegnere l'aspirapolvere e scollegare la spina prima di cambiare gli accessori.

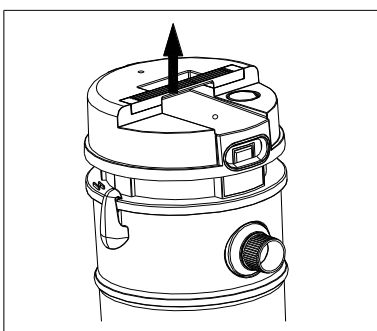

- **Come spostare l'aspirapolvere**

È possibile spostare l'aspirapolvere durante l'uso, prendendolo per il manico.

## COME TRATTARE I LIQUIDI

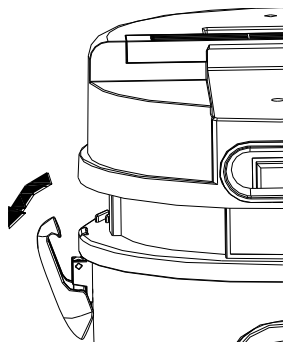

- È necessario ricorrere agli accessori messi a disposizione, come la bocchetta di aspirazione dell'acqua o la bocchetta a lancia, in base alla quantità di acqua.

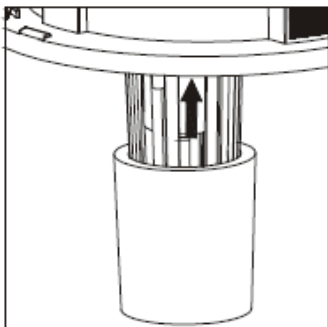

- **Estrazione del sacco per la polvere:**  
Aprire la fibbia di chiusura ed estrarre l'unità principale. Estrarre il bocchettone e il sacco per la polvere, quindi reinserirli entrambi.  
Attenzione: Se l'aspirapolvere cade, l'aspirazione si fermerà e si sentirà un rumore anomalo. A questo punto, si dovrebbe spegnerlo immediatamente, riporlo e non utilizzarlo fino a che il galleggiante non sarà sceso.

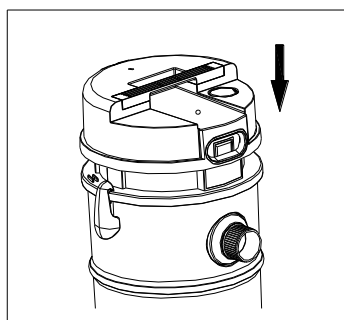

- **Svuotare il corpo dell'apparecchio:**  
Se il corpo principale dell'apparecchio è pieno di acqua, il galleggiante di sicurezza bloccherà l'aspirazione. Quindi si verificherà un suono anomalo e a quel punto si dovrà fermare l'aspirapolvere. Sbloccare la fibbia di chiusura, estrarre l'unità principale e svuotarla.  
Attenzione: prima di utilizzare nuovamente l'aspirapolvere, si prega di asciugare corpo, filtro e gli altri accessori.

## MANUTENZIONE E PULIZIA

- Attenzione: prima di pulizia e manutenzione, si prega di fermare la macchina e di scollegarla dalla presa elettrica.
- Se il filtro è sporco, sarà possibile riutilizzarlo dopo averlo lavato e asciugato.

Attenzione:

1. Non inserire il filtro nell'aspirapolvere e non utilizzarlo fino a che non è asciutto completamente.
2. Non lavarlo con acqua bollente e non asciugarlo con il fuoco.

- Pulizia del filtro: estrarre il filtro, lavarlo con carbonato di sodio e acqua e asciugarlo. Dunque riporlo nella sua posizione originaria.

Attenzione: prima di riutilizzare il filtro, si deve controllare che sia nella posizione corretta e se è danneggiato.

## STOCCAGGIO

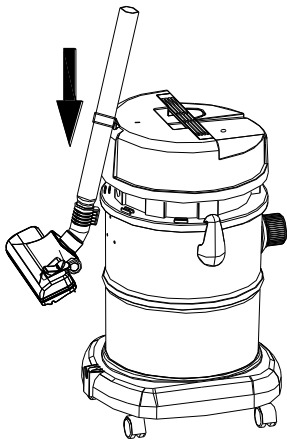

- Avvolgere il cavo e fissarlo alla spina.
- Inserire la prolunga nell'apposito gancio nella direzione indicate dalla figura a sinistra.
- Non lasciare l'aspirapolvere alla luce del sole.
- Tenere l'aspirapolvere lontano da fonti di calore.

## PROBLEMI COMUNI E SOLUZIONI

Se si riduce la potenza di aspirazione dell'aspirapolvere, e si produce un suono anomalo, se non funziona o il motore si blocca:

Un accessorio è bloccato ..... Liberare il blocco;

Il cilindro è pieno .....Svuotare il cilindro.

Lasciar raffreddare il motore.

Il filtro è intasato .....Pulirlo o cambiarlo.

Se il problema persiste, si consiglia di contattare il centro assistenza della compagnia.

Attenzione: prima di qualsiasi intervento si deve scollegare l'apparecchio dalla presa elettrica.

## GARANZIA

Il periodo di garanzia per i nostri prodotti è di 2 anni, se non diversamente stabilito dalla legge, a partire dalla data di acquisto iniziale o di consegna.

Se avete problemi o domande, potete facilmente accedere alle nostre pagine di aiuto, consigli per la risoluzione dei problemi, FAQ e manuali d'uso sul nostro sito post-vendita: <https://sav.hkoenig.com>.

Digitando il nome di riferimento del tuo dispositivo nella barra di ricerca, puoi accedere a tutto il supporto online disponibile, progettato per soddisfare al meglio le tue esigenze.

Se ancora non riesci a trovare una risposta alla tua domanda o al tuo problema, allora clicca su "La risposta ha risolto il tuo problema? Questo vi porterà al modulo di richiesta di supporto post-vendita, che potete completare per convalidare la vostra richiesta e ottenere aiuto.

## CONDIZIONI DI GARANZIA

La garanzia copre tutti i guasti derivanti da un uso normale, in conformità con gli usi e le specifiche del manuale utente.

Questa garanzia non si applica a problemi di imballaggio o di trasporto durante la spedizione del prodotto da parte del proprietario. Non include inoltre la normale usura del prodotto, né la manutenzione o la sostituzione delle parti di consumo.

## ESCLUSIONE DELLA GARANZIA

- Accessori e parti soggette a usura (\*).
- Normale manutenzione dell'apparecchio.
- Tutti i guasti derivanti da un uso improprio (urti, mancato rispetto delle raccomandazioni sull'alimentazione, cattive condizioni d'uso, ecc.), da una manutenzione inadeguata o da un uso improprio dell'apparecchio, nonché dall'uso di accessori inadeguati.
- Danni di origine esterna: incendio, danni d'acqua, sovratensione elettrica, ecc.
- Qualsiasi attrezzatura che sia stata smontata, anche parzialmente, da persone diverse da quelle autorizzate a farlo (in particolare l'utente).
- Prodotti per i quali il numero di serie è mancante, danneggiato o illeggibile, il che non permetterebbe la sua identificazione.
- Prodotti soggetti a noleggio, dimostrazione o esposizione.

(\*) Alcune parti del suo apparecchio, note come parti soggette a usura o materiali di consumo, si deteriorano con il tempo e la frequenza d'uso del suo apparecchio. Questa usura è normale, ma può essere accentuata da cattive condizioni d'uso o di manutenzione del vostro apparecchio. Queste parti non sono quindi coperte dalla garanzia.

Anche gli accessori forniti con l'apparecchio sono esclusi dalla garanzia. Non possono essere scambiati o rimborsati. Tuttavia, alcuni accessori possono essere acquistati direttamente dal nostro sito web: <https://sav.hkoenig.com/>.

## AMBIENTE

### ATTENZIONE:



Non gettare quest' apparecchio tra i rifiuti domestici. Per questo tipo di prodotti è fornito dai comuni un sistema di raccolta e ritiro in zona ed è quindi un dovere informarsi per conoscere il giusto smistamento del rifiuto. Infatti, i prodotti elettrici ed elettronici possono contenere sostanze pericolose che hanno effetti dannosi sull'ambiente o sulla nostra salute e quindi devono essere riciclati. Il simbolo al lato indica che le apparecchiature elettriche ed elettroniche fanno parte di una raccolta selettiva e differenziata (rappresentata da un bidone su due ruote sbarrato da una croce).

Adeva SAS / H.Koenig Europe - 8 rue Marc Seguin - 77290 Mitry Mory - France  
www.hkoenig.com - sav@hkoenig.com - contact@hkoenig.com - Tél: +33 1 64 67 00 05

# PORTUGUÊS

Por favor, leia-o cuidadosamente antes de o utilizar e guarde estas instruções importantes.

## ASPETO/APARÊNCIA E NOME DA PEÇA

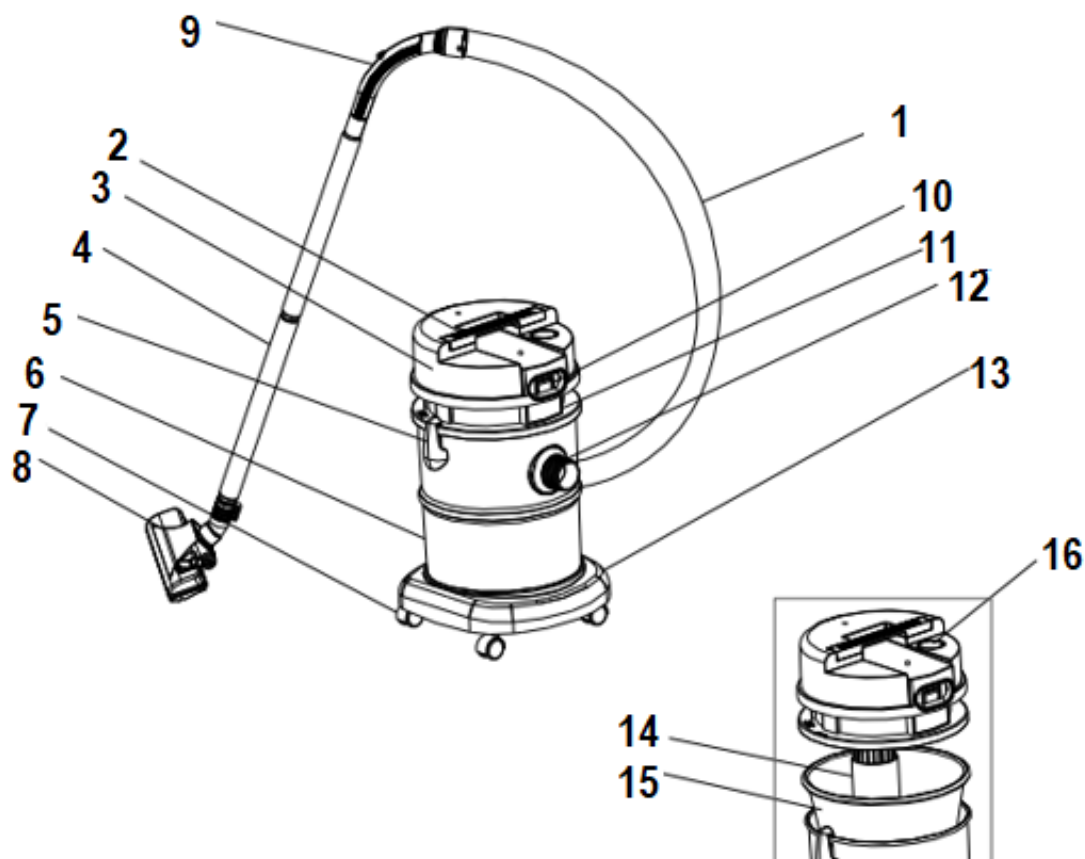

- |                               |                                    |
|-------------------------------|------------------------------------|
| 1. Conjunto da Mangueira/Tubo | 2. Pega                            |
| 3. Tampa Superior             | 4. Tubo de Extensão ( $\phi$ 35mm) |
| 5. Fecho                      | 6. Depósito da Poeira (Água)       |
| 7. Rodízios Universais        | 8. Bocal de aspersão para o Piso   |
| 9. Mangueira de Extensão      | 10. Interruptor ON/OFF             |
| 11. Suporte do Motor          | 12. Tomada                         |
| 13. Base                      | 14. Flutuador                      |
| 15. Filtro                    | 16. Boca de saída do vento         |

## ACESSÓRIOS

Conjunto de Mangueira com Ajuste de Sucção	1 conjunto
Tubo de Extensão ( $\phi$ 35mm)	1 unidade
Escova para o Chão & Carpete	1 unidade
Escova Combinada	1 unidade
Escova de Sucção	1 unidade

# CARACTERÍSTICAS

- Grande capacidade, forte sucção
- Filtragem tripla, alta eficiência de sucção de pó/poeira
- Capaz de eliminar diversos materiais secos e água suja
- Tubo telescópico de plástico especial conveniente para utilização
- Roda de pé universal, flexível e leve

## AVISO DE SEGURANÇA

- O seu aspirador é um aparelho elétrico e deve ser utilizado de acordo com o seu estado normal. Não faça com que os seus filhos toquem no aspirador quando o utilizar ou o guardar. E não o ponha a funcionar quando ficar sem vigilância.
- Examine a fonte de alimentação e confirme que está de acordo com a voltagem anunciada na placa de classificação.
- Não faça com que o cabo de alimentação se aproxime ou toque em objetos afiados.
- Os seguintes objetos são estritamente proibidos, caso contrário, o aspirador será danificado ou poderá causar uma calamidade de incêndio, o que pode causar acidentes como lesões corporais:
  - E. Objetos de aquecimento, tais como carvão, ponta de cigarro;
  - F. Grande bloco de objetos partidos pontiagudos, como vidros;
  - G. Objetos prejudiciais (solventes, corrosivos), erosivos (auxiliares, detergentes)
  - H. Carga inflamável e explosiva, tal como gasolina ou carga alcoólica.
- Desligue o aspirador quando:
  - A utilização estiver concluída
  - Mudar os acessórios
  - Limpar, guardar o aspirador e mudar o filtro.

- Não colocar o aspirador na água ou no exterior.
- Não desligar da corrente puxando o cabo de alimentação.
- Não utilize o aspirador quando:
  - O aspirador cai e fica obviamente danificado ou funciona mal.
  - O cabo de alimentação estiver danificado.
- Não coloque o aspirador em funcionamento quando isto acontecer, e envie-o para o departamento de serviço mais próximo.

A reparação deve ser realizada por profissionais, e devem ser utilizados acessórios originais. Reparações não padronizadas, realizadas por si mesmo, causar-lhe-ão perigo.

- O cabo elétrico liga-se ao motor através de uma ligação em Y e só pode ser mudado com ferramentas especiais. Assim, se for danificado, deve dirigir-se ao departamento de serviço para o substituir.
- Este aparelho pode ser utilizado por pessoas com capacidades físicas, sensoriais ou mentais reduzidas ou com falta de experiência ou conhecimento, desde que sejam supervisionadas ou instruídas sobre a utilização segura do aparelho e que compreendam plenamente os perigos potenciais.
- Se o cabo elétrico for danificado, deve ser substituído por um serviço de pós-venda para evitar qualquer perigo.
- A empresa não responderá pelos efeitos colaterais causados pelo mau funcionamento que não esteja de acordo com as instruções.
- O aparelho não deve ser utilizado se tiver caído, se forem visíveis sinais evidentes de danos ou se tiver fugas.
- Este aparelho pode ser utilizado por crianças de pelo menos 8 anos de idade, desde que sejam supervisionadas e tenham recebido instruções sobre a utilização segura do

aparelho e estejam plenamente conscientes dos perigos envolvidos.

- A limpeza e manutenção não deve ser efectuada por crianças, a menos que tenham pelo menos 8 anos de idade e sejam supervisionadas por um adulto.
- Manter o aparelho e o seu cabo de alimentação fora do alcance de crianças com menos de 8 anos de idade.
- Ao utilizar equipamento eléctrico, devem ser sempre tomadas precauções de segurança para evitar o risco de incêndio, choque eléctrico e/ou ferimentos em caso de má utilização.
- Certifique-se de que a voltagem nominal na placa de características corresponde à voltagem principal da sua instalação. Se não for este o caso, contate o revendedor e não ligue a unidade.
- Nunca deixe o aparelho desacompanhado durante o funcionamento.
- Por favor, mantenha este documento à mão e entregue-o ao futuro proprietário em caso de transferência do seu aparelho.
- O aparelho não deve ser utilizado se tiver caído, se forem visíveis sinais evidentes de danos ou se tiver fugas.
- O seu aparelho foi concebido apenas para uso doméstico. Não se destina a ser utilizado nas seguintes situações, que não estão cobertas pela garantia:
  - em áreas de cozinha reservadas a funcionários de estabelecimentos, escritórios e outros ambientes profissionais;
  - em pousadas agrícolas;
  - por hóspedes em hotéis, motéis e outros ambientes residenciais;
  - em ambientes do tipo cama e pequeno-almoço.



# AVISO PARA FUNCIONAMENTO

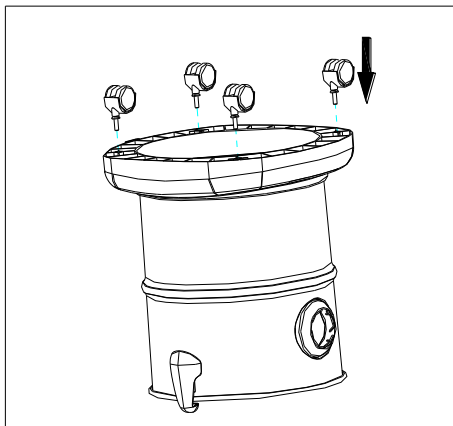

- **Instalação de Rodízios**

Encaixe os rodízios universais nos pés da base.

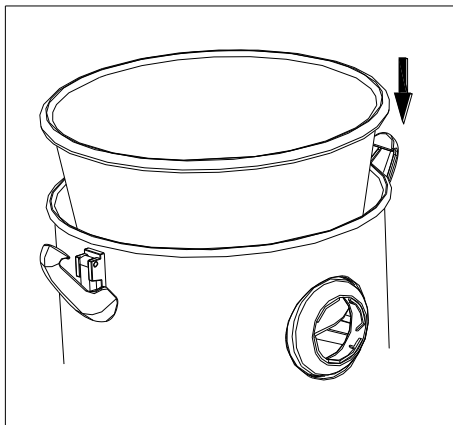

- **Instalação do Saco para o Pó**

Por favor, coloque o saco para o pó no depósito.

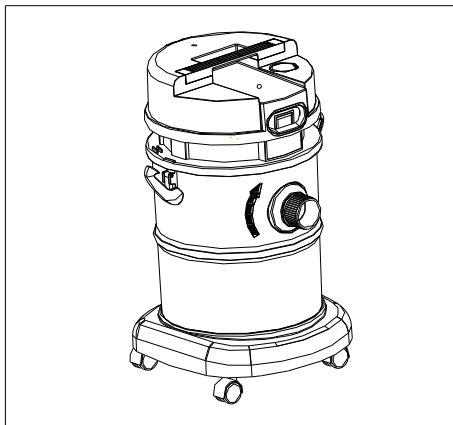

- **Tomada de Ligação da Mangueira**

Inserir a tomada de ligação da mangueira na tomada e rodá-la na direção indicada pela figura à esquerda até ficar bem bloqueada.

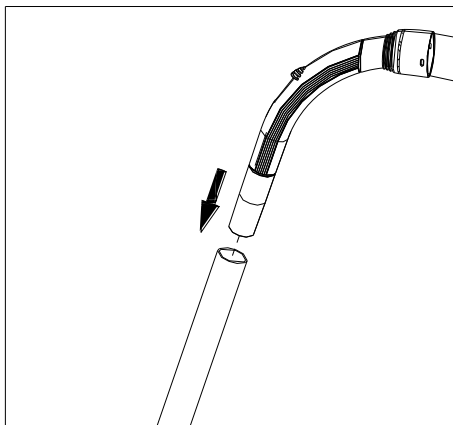

- **Ligação de Montagem de Mangueira e Tubo**



- **Ligar o Bocal de Aspersão para o Piso na Direção Indicada pela Figura à Esquerda.**

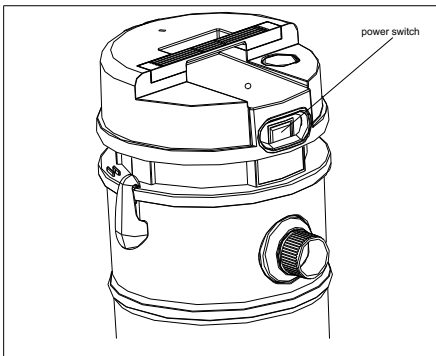

- **Iniciar o Aspirador de Pó**

Ligar o interruptor de alimentação.

**Cuidado: Antes de utilizar o Aspirador de Pó para limpar pó ou outra sujidade seca, deve instalar um saco para o pó e um filtro de espuma.**

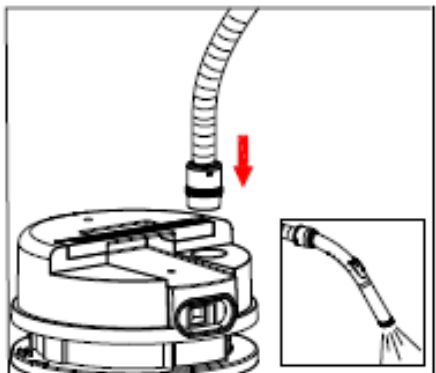

- **Insira a mangueira na boca de saída do vento na direção indicada pela figura à esquerda e pode utilizá-la para soprar o vento.**

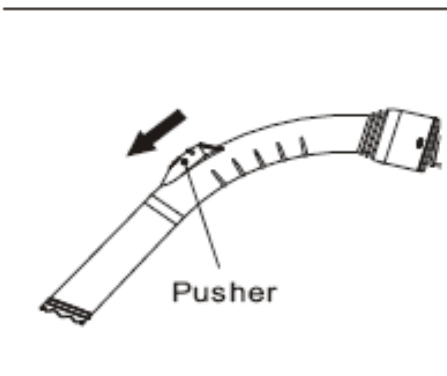

- **Ajuste da potência do vento**

Ajustar a potência do vento através do ajuste do empurrador QUANDO a ligação da mangueira estiver bloqueada.

**Cuidado: Pare o aspirador e desligue a alimentação elétrica antes de trocar/mudar os acessórios.**

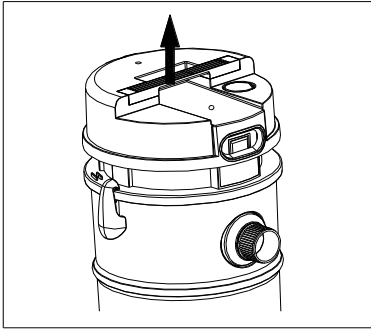

### ● **Mover o Aspirador de Pó**

Pode movimentar o aspirador segurando na pega quando o aspirador estiver a funcionar.

## COMO LIDAR COM O LÍQUIDO

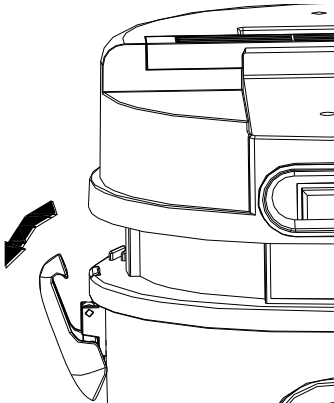

● **Os acessórios disponíveis devem ser utilizados** Tais como: bocal de sucção de água ou bocal de fenda de acordo com a quantidade de água.

**Cuidado: NÃO UTILIZE O SACO PARA O PÓ quando aspirar água.**

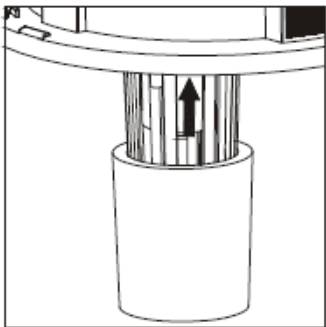

### ● **ReTirar o saco para o pó**

AbAbrir o fecho no corpo do depósito e retire a unidade principal. Desinstale a asa do bocal e o saco para o pó e, em seguida, reinstale a asa do bocal e a unidade principal.

Cuidado: Se o aspirador cair, a sucção irá parar e haverá um ruído anormal. Neste momento deve desligar imediatamente o aspirador, posicioná-lo e não o utilizar até que o flutuador desça.

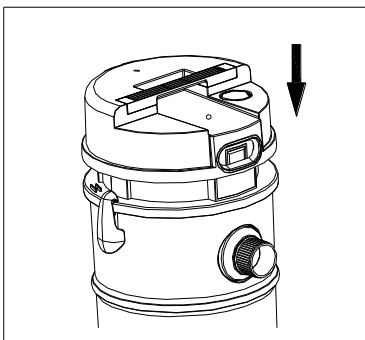

### ● **Esvaziar o corpo do depósito:**

Se o corpo do depósito estiver cheio de água, a segurança do flutuador cortará a sucção. Depois ouvirá um ruído anormal, e é necessário parar o aspirador. Desbloqueie o fecho, retire a unidade principal e esvazia-a.

Cuidado: Antes de reutilizar o aspirador para sujidade seca, por favor seque o corpo do depósito, o filtro e todos os outros acessórios.

## MANUTENÇÃO E LIMPEZA

- Cuidado: Antes da manutenção e limpeza, por favor, pare a máquina e desligue a alimentação elétrica.
- Se o filtro estiver sujo, pode reutilizá-lo depois de o lavar e secar. Cuidado:
  3. Não introduza o filtro no aspirador nem o utilize antes de estar completamente seco.
  4. Não o lave com água quente nem o seque com fogo.
- Limpeza do filtro: Retirar o filtro, lavá-lo para ficar limpo e secá-lo. Depois voltar a instalá-lo na posição original. Cuidado: Antes de reutilizar o filtro, deve verificar se está na posição correta e se está danificado. Deve trocar por um novo se estiver danificado.

## GUARDAR/ARMAZENAR

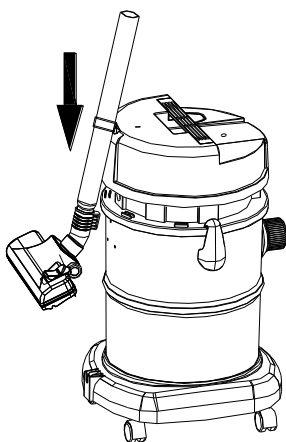

- Enrolar o cabo de alimentação e prender a ficha.
- Inserir o tubo de extensão com suporte no esqueleto de fixação na direção indicada pela figura à esquerda.
- Não deixar o aspirador exposto ao sol.
- Mantenha o aspirador afastado de fontes de calor.

## FALHAS FAMILIARES E RESOLUÇÃO

Se o poder de sucção do aspirador diminuir, e houver um ruído anormal, se não funcionar ou se o motor bater:

Alguns acessórios estão bloqueados ..... Desobstruir o bloqueio;

O depósito está cheio ..... Esvaziar o depósito.

Arrefece o motor.

O filtro está bloqueado ..... Limpá-lo ou trocá-lo

Se o problema persistir, é aconselhável contactar o departamento de serviços especiais da empresa.

Cuidado: Antes de qualquer serviço deve desligar a alimentação elétrica do aspirador.

# GARANTIA

O período de garantia dos nossos produtos é de 2 anos, salvo indicação em contrário, a partir da data da compra inicial ou da data de entrega.

Se tiver quaisquer problemas ou questões, pode aceder facilmente às nossas páginas de ajuda, dicas de resolução de problemas, FAQ, e manuais do utilizador no nosso site de serviços:

<https://sav.hkoenig.com>.

Ao digitar o nome de referência do seu dispositivo na barra de pesquisa, pode aceder a todo o suporte online disponível, concebido para melhor satisfazer as suas necessidades.

Se continuar sem encontrar uma resposta para a sua pergunta ou problema, então clique em "A resposta resolveu o seu problema?". Isto irá encaminhá-lo para o Formulário de Pedido de Apoio ao Cliente, que poderá preencher para validar o seu pedido e obter ajuda.

## CONDIÇÕES DE GARANTIA

A garantia cobre todas as falhas que ocorram sob a utilização normal, de acordo com a utilização e especificações do manual do utilizador.

Esta garantia não se aplica a problemas de embalagem ou transporte durante a expedição do produto pelo proprietário. Também não inclui o desgaste normal do produto, nem a manutenção ou substituição de peças consumíveis.

## EXCLUSÃO DE GARANTIA

- Acessórios e peças de desgaste (\*).
- Manutenção normal do aparelho.
- Todas as avarias resultantes de utilização inadequada (choques, não cumprimento das recomendações de alimentação, más condições de utilização, etc.), manutenção insuficiente ou má utilização do aparelho, bem como a utilização de acessórios inadequados.
- Danos de origem externa: incêndio, danos causados pela água, picos elétricos, etc.
- Qualquer equipamento que tenha sido desmontado, mesmo parcialmente, por outras pessoas para além das autorizadas a fazê-lo (nomeadamente o utilizador).
- Os produtos cujo número de série esteja em falta, deteriorado ou ilegível, que não permita a sua identificação.
- Os produtos sujeitos a leasing, demonstração, ou exposição.

(\*). Algumas partes do seu aparelho, chamadas peças de desgaste ou consumíveis, deterioram-se com o tempo e a frequência de utilização do seu aparelho. Este desgaste é normal, mas pode ser acentuado por más condições de utilização ou manutenção do seu aparelho. Estas peças não estão, portanto, cobertas pela garantia.

Os acessórios fornecidos com o aparelho também estão excluídos da garantia. Não podem ser trocados ou reembolsados. No entanto, alguns acessórios podem ser adquiridos directamente através do nosso website: <https://sav.hkoenig.com/>.

## AMBIENTE

Como retalhista responsável, preocupamo-nos com o ambiente. Como tal, instamo-lo a seguir o procedimento correto de eliminação do aparelho e dos materiais de embalagem. Isto ajudará a



conservar os recursos naturais e garantirá que seja reciclado de uma forma que proteja a saúde e o ambiente.

Deve eliminar este aparelho e a sua embalagem de acordo com as leis e regulamentos locais. Dado que este aparelho contém componentes eletrónicos, o aparelho e os seus acessórios devem ser eliminados separadamente do lixo doméstico quando o aparelho atinge o seu fim de vida útil. Contate as autoridades locais para se informar sobre a eliminação e reciclagem.

O aparelho deve ser levado para o ponto de recolha local para reciclagem. Alguns pontos de recolha aceitam o aparelho gratuitamente.

Adeva SAS / H.Koenig Europe - 8 rue Marc Seguin - 77290 Mitry Mory - France  
www.hkoenig.com - sav@hkoenig.com - contact@hkoenig.com

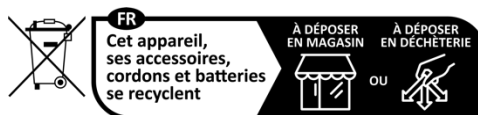

Points de collecte sur [www.quefairedemesdechets.fr](http://www.quefairedemesdechets.fr)  
Privilégiez la réparation ou le don de votre appareil !