

HKoenig

nv6400

Instruction Manual

Manuel d'instructions
Bedienungsanleitung
Gebruiksaanwijzing
Manual de instrucciones
Manuale d'uso
Instrukcja obsługi



Steam cleaner

Nettoyeur Vapeur
Dampfreiniger
Stoomreiniger
Limpiador Vapor
Pulitore A Vapore



ENGLISH

CAUTION

Warning

- Never self-disassemble and repair
- Only qualified operator is allowed to use. Never let children play with it
- Please keep this appliance away from the immersion and water spray
- Never use the appliance when the power cord and power plug are damaged or the socket is loose
- Check if the input power supply is in compliance with the requirement--220 voltage
- Never damage the power cord (such as excessive bending, stretching and twisting)
- Must use separate specifications of more than 15A socket
- Never touch the plug, cable or operate the appliance with your wet hand.

Attention

- Never touch the nozzle during or after using this appliance or when the steam is not fully cool off
- The power plug should be pulled off when you finished using this appliance.
- Never open the safety valve during using this appliance
- Never let the power plug be stained with unclear materials
- Never use it on the unstable and heat-resisting materials.
- Never let the water tank be empty after power up
- Never damage power supply. for example: unplug the plug smoothly and straightly after use, but don't pull cable.
- Never make the appliance's body or upside down after power up

PLEASE READ INSTRUCTION CAREFULLY

1. The supply cord is damaged, it must be replaced by the manufacturer or its service agent or a similarly qualified person in order to avoid any hazard.
2. This appliance may be used by persons with reduced physical, sensory or mental capabilities or lack of experience or knowledge, provided that they are supervised or instructed in the safe use of the appliance and that they fully understand the potential hazards.
3. Children should be supervised to ensure that they do not play with the appliance.
4. The appliance has to be unplugged after use and before cleaning or user maintenance of the appliance.
5. Do not use in swimming pools containing water.
6. **WARNING – Danger of scalding** 
7. Liquid or steam must not be directed towards equipment containing electrical components, such as the interior of ovens.
8. The filling aperture must not be opened during use
9. Only fill water into water tank, never attempt to fill in any detergent or other liquid (If the stain is serious, you can use the detergent directly on the stain or attached to the brush to clean it
10. Please do not prolonged continuous use in the same location because the steam cause high temperature
11. The device must not be used if it has been dropped, it obvious signs of damage are visible or if it has leaks.
12. Never attempt to use steam to clean following surfaces :
 - Leather products
 - Wax furniture and bed, link (remove wax)
 - Wooden products surface with decoration
 - Synthetic fiber, silk, hemp or deep color cloth products

- Glass products under environmental temperature below 0 °C, using high temperature steam may burst. (in winter please try not to use) in glass
- Plastic products (happen deformation or discoloration, etc.)
- Not suitable for water vapor and high temperature of goods or products (heat-resisting items)
- Mattress, cushion, no coating and wallpaper absorb water easily etc

13. This appliance may be used by children of at least 8 years of age, as long as they are supervised and have been given instructions about using the appliance safely and are fully aware of the dangers involved.

14. Cleaning and maintenance should not be carried out by children unless they are at least 8 years of age and are supervised by an adult.

15. Keep the appliance and its power cord out of reach of children under 8 years of age.

16. When using electrical equipment, safety precautions must always be taken to prevent the risk of fire, electric shock and/or injury in the event of misuse.

17. Make sure that the voltage rating on the typeplate corresponds to your main voltage of your installation. If this is not the case, contact the dealer and do not connect the unit

18. Never leave the unit unattended while in operation.

19. Please keep this document at hand and give it to the future owner in case of transfer of your device

20. The device must not be used if it has been dropped, if obvious signs of damage are visible or if it has leaks.

21. Never open the appliance from the front, always position yourself slightly to the side to avoid burning yourself with steam.

22. Disconnect the steam cleaner before cleaning, repairs or maintenance.

23. The steam must not be aimed directly at electrical equipment, mains cables or parts containing electrical components (for example inside ovens, fridges, switches and lights, microwave ovens, screens).

Your appliance has been designed for domestic use only.

It is not intended for use in the following situations which are not covered by the warranty:

- in staff kitchen areas in shops, offices and other professional environments,
- in farm hostels,
- by guests in hotels, motels and other residential environments,
- in bed and breakfast type environments.

Special Caution

- Never jet steam against people or any animal, and never attempt to touch steam and the steam nozzle
- Please store this appliance in which children cannot get it
- Please open safety valve until cooling

COMPONENT

A: The figure of multifunctional steam cleaner and the accessories



- | | |
|----------------------|--------------------------|
| 1. Steam Cleaner | 2. Measuring Cup |
| 3. Hanger | 4. Extension Tube |
| 5. Big Nozzle | 6. Stainless Round Brush |
| 7. Nylon Round Brush | 8. Ironing Brush |
| 9. Window brush | 10. Big towel |
| 11. Ironing Towel | 12. Floor Brush |
| 13. Carpet Glider | 14. Brush |
| 15. Bobbin winder | |



+

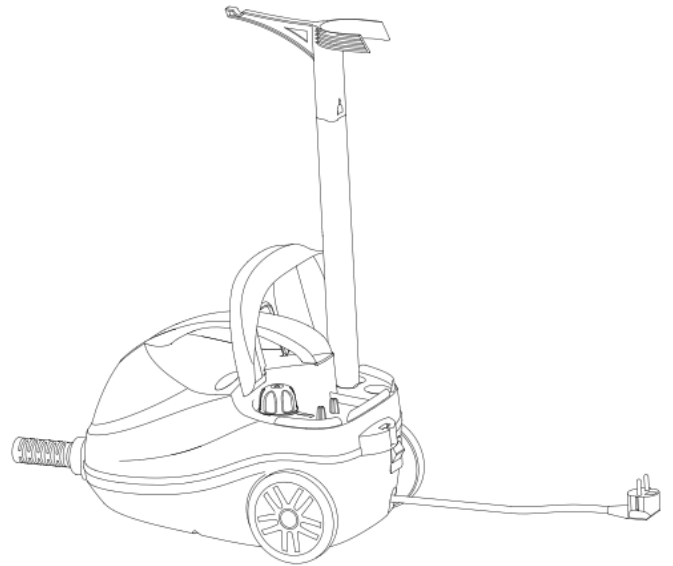
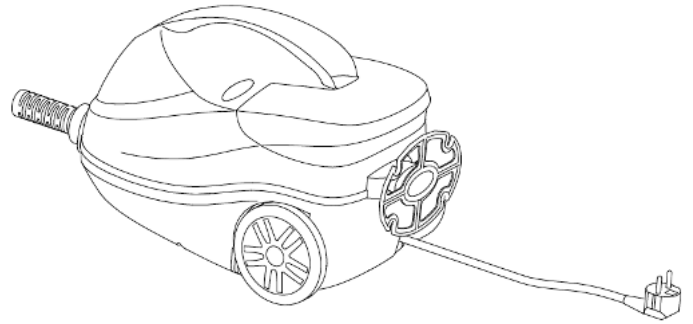
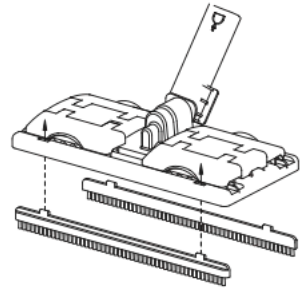

Carpet and rug accessorie

B: Accessory compartment

The steam hose with steam gun must be connected to the appliance, and the desired accessory must be attached before the steam can be used. The steam cleaner has an accessory compartment that houses the big nozzle, round brush.



1) Measuring cup

Steam cleaner must always fill water before using. Please use the measuring cup to fill water in the boiler. Do not exceed the maximum filling capacity. Refer the water capacity line in the measuring cup.



Remark:

- * Revolve the safety valve tight once the water is full .Do not overfill. Max is 1.5L.
- * If the red light show on, it means there is short of water, please turn off the power and wait cooling before opening the safety valve.

2) Extension Tube

Assemble the extension tube if the steam cleaner is to be used to clean floor or high place windows or difficult to reach areas. To do this, push the open end of the tube into the steam gun until the release button of the steam gun clicks into place. And one or two extension tube if required. Press in the appropriate the release button and pull the tubes apart with a downward movement to take the extension tube off.

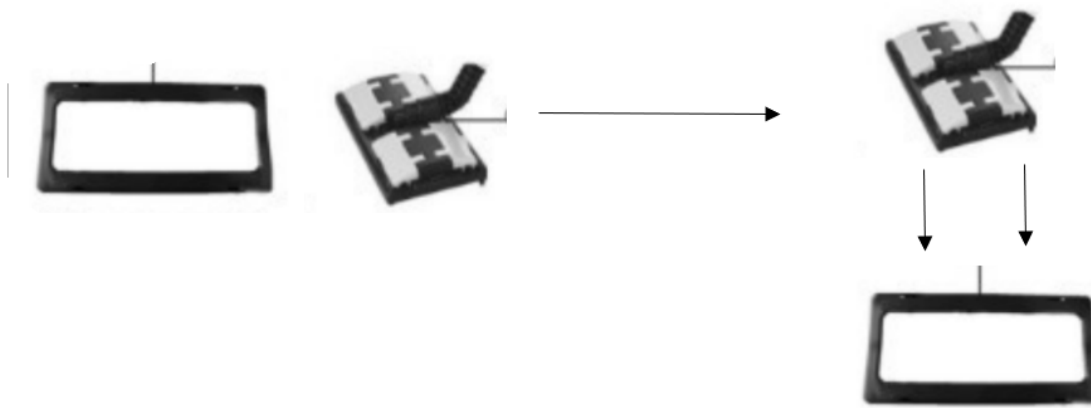



3) Big nozzle

This nozzle makes it possible to clean hard to reach places such as corners, joints and toilets with ease. Simply push the bent nozzle firmly into the gun directly.



4) Metal round brush and nylon round brush

The metal and nylon round brush are pushed firmly into the bent nozzle in the same way. Even the most stubborn dirt can be removed. e.g. blinds, central heating radiators, valves, etc. Please use small metal brush. The nylon brush is suitable for heating staining on less sensitive materials such as stainless steel or stone. Simply pulling off with a downward movement can remove it directly.



5) Window brush

To clean windows, mirrors, or tiles those which with smooth surface objects, please use the window brush which is with rubber blade combined with brush sprayer to clean.



6) Ironing brush

To iron the cloth, please use the brush to push firmly in the gun. Besides, you can put the extension tube in the machine and hang the clothes hanger to the extension tube directly.



7) Floor brush

Attach floor brush nozzle to the end of extension tube. Ensure that nozzle clicks into place on assembly. The floor brush is ideal for cleaning washable wall and floor coverings. It may be

used with or without the towel. Pressure on the inner side of the holder, open the clips to add the towel in place.



OPERATION

1: Assembling the related accessories.

2: Using the measuring cup to filling water. Max is 1.5L. Revolve the safety valve tight before power on.

Special attention

*please try best to select the clean water.

*please do not using any alcohol, detergent to fill in it.

3: Preparation to use

*Using the power plug in the socket (please check if the voltage is 220-240V).

(1) Turn on the ON/OFF switch. Light will show red.

(2) Indicator light show Green means the pressure is get to the setting data (4Bar.). The steam is ready to use.

4: Using your thumb to press down the steam switch.

*You can check there is a children's ON/OFF lock. If it is on OFF side, there is no steam. You need to push down directly.



*If you need to use continuous, you need to press down the steam switch continuous.

5: Power off the machine

After use, close the power switch. Pull out the plug from the socket. Please wait cooling before open the safety valve. And do pull the water away before storing.

STORAGE AND CLEANING

* Do not store in a warm place

* Store it in a dry place and without light

* Remember to remove the water each time you have finished using it to avoid chemical reactions.

Always disconnect and allow the unit to cool before cleaning.

CAUTION: Never immerse the device in water or any liquid.

* Clean the outside of the elements with a damp cloth and a little dishwashing liquid if necessary. Wipe well with a dry cloth. Do not use aggressive cleaning agents or abrasive sponges.

* It is recommended to descale the device regularly (once a month) for better performance. For this purpose, use vinegar or another suitable descaling product.

TROUBLE SHOOTING

Do not use under unusually situation. Please contact with the company's sales or after-sale service center. Do not repair at home, otherwise it may cause danger.

Situation	Please check according to the following points	solution
No spray steam	Plug not insert to the power socket tightly Switch indication light is not turn on No water water pump blocked	Insert again or exchange power socket Turn on the switch Fill water to water tank Ask professional person to repair
Water is flowing from nozzle	water dropped from nozzle for the first using Hydrops in the soft pipe	It is normal phenomenon. You can spray to the cup first Straighten the soft pipe and spray the water complete
Accessory install	Install right or not	Reinstall

TECHNICAL SPECIFICATION:

Model	NV6400
Voltage	220-240V
Power	2000W
Water tank capacity	1.5L
Continuously spray steam time	45Minutes.
Maximum spray pressure	4 bar
weight	5.2kgs
Power cord long	4M

ACCESSORY

Accessory	Extension tube	Floor brush	Ironing brush	Glass brush	Big nozzle	Measuring cup	Hanger
Quantity	2	1	1	1	1	1	1
Accessory	Nylon brush	Stainless brush	Ironing brush towel	Floor brush towel	Manual instruction	O-ring	
Quantity	1	1	1	1	1	2	

WARRANTY

The warranty period for our products is 2 years, unless otherwise stated, starting from the date of initial purchase or the date of delivery.

If you have any problems or questions, you can easily access our help pages, troubleshooting tips, FAQ, and user manuals on our service site: <https://sav.hkoenig.com>.

By typing the reference name of your device in the search bar, you can access all available online support, designed to best meet your needs.

If you still cannot find an answer to your question or problem, then click on “Did the answer solve your problem?”. This will direct you to the Customer Support Request Form, which you can fill out to validate your request and get help.

WARRANTY CONDITIONS

The warranty covers all failures occurring under normal use, in accordance with the usage and specifications in the user's manual.

This warranty does not apply to packaging or transportation problems during shipment of the product by the owner. It also does not include normal wear and tear of the product, nor maintenance or replacement of consumable parts.

EXCLUSION OF WARRANTY

- Accessories and wearing parts (*).
- Normal maintenance of the device.
- All breakdowns resulting from improper use (shocks, failure to comply with power supply recommendations, poor conditions of use, etc.), insufficient maintenance or misuse of the device, as well as the use of unsuitable accessories.
- Damage of external origin: fire, water damage, electrical surge, etc.
- Any equipment that has been disassembled, even partially, by persons other than those authorized to do so (notably the user).
- The products whose serial number would be missing, deteriorated or illegible that would not allow its identification.
- The products subjected to leasing, demonstration, or exhibition.

(*). Some parts of your device, called wear parts or consumables, deteriorate with time and frequency of use of your device. This wear and tear are normal but can be accentuated by poor conditions of use or maintenance of your device. These parts are therefore not covered by the warranty.

The accessories supplied with the device are also excluded from the warranty. They cannot be exchanged or refunded. However, some accessories can be purchased directly through our website: <https://sav.hkoenig.com/>.

ENVIRONMENT

CAUTION:



Do not dispose of this product as it has with other household products. There is a separation of this waste product into communities, you will need to inform your local authorities about the places where you can return this product. In fact, electrical and electronic products contain hazardous substances that have harmful effects on the environment or human health and should be recycled. The symbol here indicates that electrical and electronic equipment should be chosen carefully, a wheeled waste container is marked with a cross.

Adeva SAS / H.Koenig Europe - 8 rue Marc Seguin - 77290 Mitry Mory - France
www.hkoenig.com - sav@hkoenig.com - contact@hkoenig.com - Tél: +33 1 64 67 00 05

FRANCAIS

MISE EN GARDE

Attention

- Ne jamais tenter de réparer seul l'appareil en désassemblant des pièces
- Seule une personne habilitée peut utiliser l'appareil. Ne jamais laisser les enfants jouer avec.
- Garder l'appareil loin d'une source d'eau et de spray qui peuvent l'endommager
- Ne jamais utiliser l'appareil lorsque la prise d'alimentation est endommagée ou desserrée du mur
- Vérifiez si l'alimentation de la prise est en conformité avec l'exigence - une tension de 220
- Ne jamais endommager la prise d'alimentation (par exemple en la pliant, la tirant ou la tordant)
- Vous devez utiliser les spécificités particulières de plus de 15A
- Ne jamais toucher la prise, le câble ou tenter une opération sur l'appareil avec les mains mouillées.

Attention

- Ne pas toucher le jet pendant ou après l'utilisation de l'appareil ou bien seulement lorsque la vapeur d'eau a complètement refroidit
- La prise de courant doit être éteinte dès que vous n'utilisez plus l'appareil
- Ne jamais ouvrir le bouchon de sécurité pendant l'utilisation de l'appareil
- Ne jamais laisser le cordon d'alimentation, il peut se colorer avec des matériaux sales
- Ne jamais utiliser l'appareil sur les parties instables et sur des matériaux résistants à la chaleur.
- Ne jamais laisser le réservoir d'eau vide après la mise

sous tension

- Ne jamais endommager l'alimentation. Par exemple: débranchez la prise en douceur et en tirant tout droit après utilisation, mais ne tirez pas sur le câble
- Ne jamais mettre le corps de l'appareil à l'envers après la mise sous tension

MERCI DE LIRE ATTENTIVEMENT LES INSTRUCTIONS

1. Si le cordon d'alimentation est endommagé, il doit être remplacé par le fabricant ou son agent de service ou une personne de qualification similaire afin d'éviter tout danger.
2. Cet appareil peut être utilisé par des personnes dont les capacités physiques, sensorielles ou mentales sont réduites ou dont l'expérience ou les connaissances ne sont pas suffisantes, à condition qu'elles bénéficient d'une surveillance ou qu'elles aient reçu des instructions quant à l'utilisation de l'appareil en toute sécurité et qu'elles en comprennent bien les dangers potentiels.
3. Les enfants doivent être surveillés pour s'assurer qu'ils ne jouent pas avec l'appareil.
4. L'appareil doit être débranché après utilisation et avant le nettoyage ou la maintenance de l'appareil.
5. Ne pas utiliser dans des endroits où se trouvent de l'eau.
6. **AVERTISSEMENT** - Danger de brûlure 
7. Le liquide ou la vapeur ne doivent pas être dirigés vers l'équipement contenant des composants électriques, tels que l'intérieur des fours.
8. Le bouchon de remplissage ne doit pas être ouvert pendant l'utilisation.
9. Remplissez le réservoir seulement avec de l'eau, ne jamais tenter d'y introduire n'importe quel détergent ou tout autre liquide (Si la tâche est importante, vous pouvez

utiliser le détergent directement sur la tâche ou sur la brosse pour ensuite la nettoyer).

10. Ne pas prolonger l'utilisation continue au même endroit à cause de la vapeur émise à haute température.
11. L'appareil ne doit pas être utilisé s'il a chuté, s'il y a des signes visibles de dommages ou en cas de fuite
12. Ne tentez jamais d'utiliser la vapeur pour nettoyer les surfaces suivantes :
 - a. Produits en cuir
 - b. Meubles en cire et lit
 - c. Surface en bois et produits de décoration
 - d. Fibre synthétique, soie, chanvre ou couleurs profondes des vêtements
 - e. Les produits en verre dans un environnement à une température ambiante inférieure à 0°C, avec l'utilisation de la vapeur à haute température, ils peuvent éclater
 - f. Produits en plastique (peut produire une déformation ou une décoloration, etc)
 - g. Ne convient pas pour la vapeur d'eau et la température élevée des biens ou des produits (articles résistants à la chaleur)
 - h. matelas, coussin, aucun revêtement et le papier peint qui absorbe facilement l'eau, etc
13. Cet appareil peut être utilisé par des enfants âgés d'au moins 8 ans, à condition qu'ils bénéficient d'une surveillance ou qu'ils aient reçu des instructions quant à l'utilisation de l'appareil en toute sécurité et qu'ils comprennent bien les dangers encourus.
14. Le nettoyage et l'entretien par l'utilisateur ne doivent pas être effectués par des enfants, à moins qu'ils ne soient âgés de plus de 8ans et qu'ils soient sous la surveillance d'un adulte.
15. Conserver l'appareil et son câble hors de portée des

enfants âgés de moins 8ans.

16. Lors de l'utilisation d'appareils électriques, des précautions de sécurité doivent toujours être prises pour prévenir tout risque d'incendie, de choc électrique et/ou de blessure en cas de mauvaise utilisation.
17. Vérifier que le voltage indiqué sur la plaque signalétique de l'appareil correspond bien à celui de votre installation électrique. Si ce n'est pas le cas, adressez-vous au revendeur et ne branchez pas l'appareil
18. Ne jamais laisser l'appareil sans surveillance lorsqu'il est en fonctionnement.
19. Veuillez conserver ce document à disposition et le remettre au futur propriétaire en cas de cession de votre appareil
20. L'appareil ne doit pas être utilisé s'il a chuté, s'il y a des signes visibles de dommages ou en cas de fuite.
21. Ne jamais ouvrir l'appareil de face, toujours vous positionner légèrement sur le côté pour ne pas vous brûler avec la vapeur.
22. Débranchez le nettoyeur vapeur avant de le nettoyer ou d'effectuer des réparations ou des opérations d'entretien.
23. Le liquide ou de la vapeur ne doivent pas être dirigé vers des équipements comportant des composants électriques, tels que l'intérieur des fours.

Votre appareil a été conçu pour un usage domestique seulement. Elle n'a pas été conçue pour être utilisée dans les cas suivants qui ne sont pas couverts par la garantie :

- dans des coins de cuisines réservés au personnel dans des magasins, bureaux et autres environnements professionnels,
- dans des fermes auberges,

- par les clients des hôtels, motels et autres environnements à caractère résidentiel,
- dans des environnements de type chambres d'hôtes.

Attention special

- Ne jamais projeter le jet de vapeur contre des personnes ou des animaux, et n'essayez jamais de toucher à la vapeur et au jet
- Merci de ranger cet appareil dans un endroit où les enfants n'ont pas accès à l'appareil
- Merci d'ouvrir doucement le bouchon de sécurité jusqu'à refroidissement

COMPOSANTS

A: Schéma du nettoyeur vapeur multifonctions et de ses accessoires



1. Nettoyeur vapeur

2. Doseur

15. Enrouleur de bobine

3. Support pour ceintre

5. Buse vapeur

7. Brosse ronde en nylon

9. Raclette à vitres

11. Bonette

14. Brosse

4. Manche d'extension

6. Brosse ronde en inox

8. Brosse

10. Serpillière

12. Brosse pour le sol

13. Tapis de guidage

Accessoires pour tapis et moquette

B: Le compartiment des accessoires

Le tuyau de vapeur avec le pistolet à vapeur doivent être connecté à l'appareil et l'accessoire désiré doit être fixé avant que la vapeur ne soit utilisée. Le nettoyeur vapeur possède un compartiment d'accessoires qui abrite le grand jet et la brosse ronde.

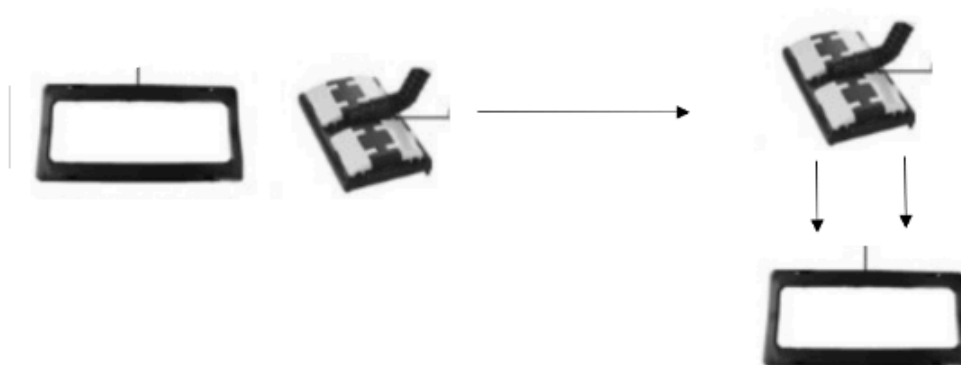
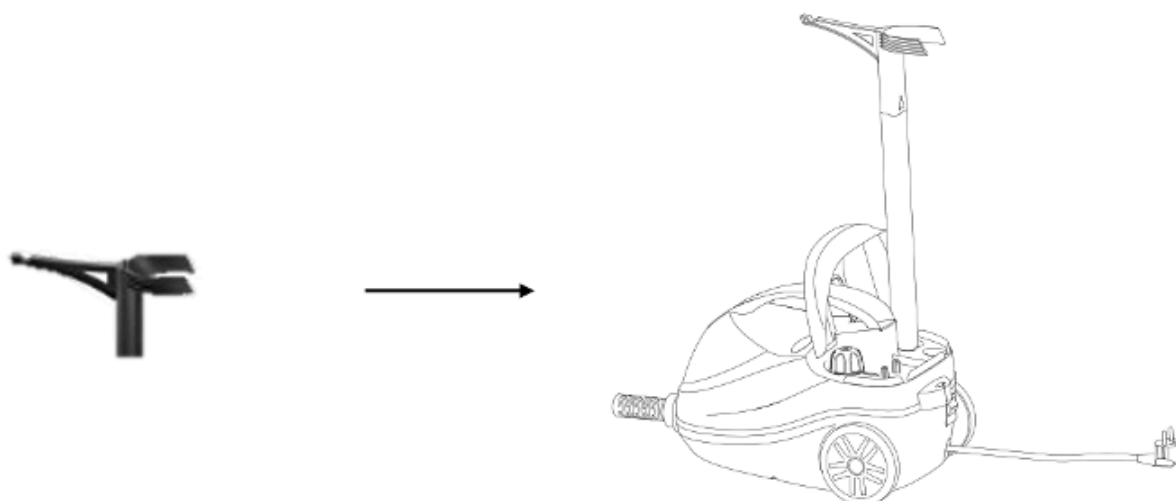
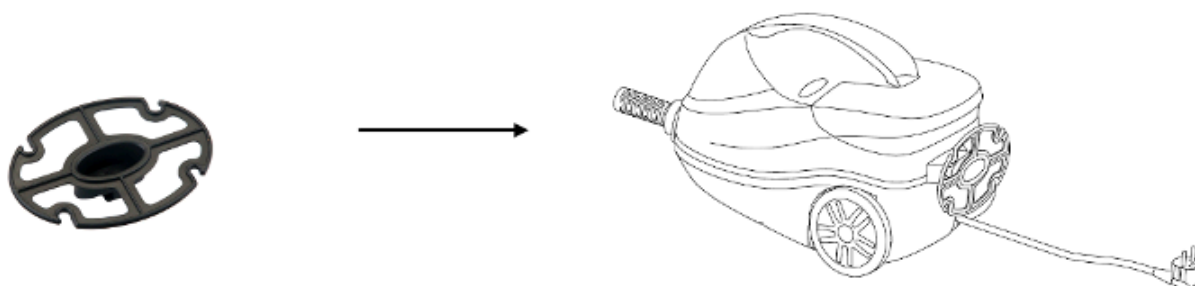
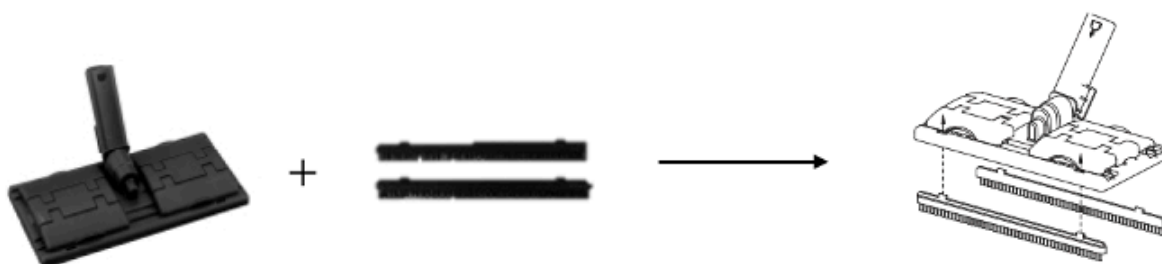

Tasse de mesure

Le nettoyeur vapeur doit toujours être rempli d'eau avant son utilisation. Il faut utiliser la tasse de mesure pour remplir l'eau dans le compartiment. Ne pas dépasser la capacité maximale de remplissage. Pour cela, reportez-vous la capacité à la ligne d'eau dans la tasse de mesure.



Remarque:

* Tournez le bouchon de sécurité serré dès que l'eau est rempli. Ne remplissez pas trop. Max 1.5L.

* Si une lumière rouge apparait, cela signifie qu'il ya peu d'eau, il faut donc éteindre l'appareil et attendre le refroidissement avant d'ouvrir le bouchon de sécurité.

Manche d'extension

Monter le manche de rallonge si le nettoyeur à vapeur doit être utilisé pour nettoyer le sol, les fenêtres ou bien des zones difficiles à atteindre. Pour ce faire, appuyez sur l'extrémité d'ouverture du tube dans le pistolet jusqu'à ce que le bouton de déverrouillage du pistolet fasse un clic pour que le nettoyeur vapeur soit en place. Ajoutez un ou deux tubes de rallonge si nécessaire. Appuyez sur le bouton approprié et tirez sur le manche d'un coup sec pour l'enlever.



Buse vapeur

Ce jet permet de nettoyer les endroits difficiles à atteindre tels que les coins, les joints et les toilettes en toute simplicité. Il suffit de presser le jet plié fermement dans le pistolet directement.



La brosse ronde en métal et la brosse ronde en nylon

Les brosses rondes en métal et nylon sont poussés à fond dans le jet courbé de la même façon. Même les saletés les plus tenaces peuvent être enlevées. Pour les stores, le chauffage central, les vannes, etc, utiliser la petite brosse métal. La brosse en nylon est adaptée pour le chauffage et les matériaux moins sensibles tels que l'acier inoxydable ou en pierre. Il suffit de tirer avec un mouvement sec à la base pour le retirer directement.



Raclette à vitres

Pour nettoyer les vitres, miroirs, carreaux ou les surfaces à surface lisse, utilisez la brosse pour la fenêtre, c'est celle avec une lame en caoutchouc combiné avec une brosse en spray pour nettoyer.



Brosse

Pour repasser le linge, utilisez la brosse et la pousser fermement dans le pistolet. En outre, vous pouvez mettre le manche d'extension dans la machine et suspendre les vêtements directement en les accrochant au manche.



Brosse pour le sol

Fixez la brosse à nettoyer à l'extrémité du manche d'extension. Assurez-vous que d'entendre le clic en montant la brosse sur le manche. La brosse pour le sol est idéale pour le nettoyage des murs et les revêtements de sol. Il peut être utilisé avec ou sans la serviette. Pressez sur le côté intérieur et ouvrez les pinces pour ajouter la serviette.



UTILISATION DU PRODUIT

1 : Assemblage des accessoires appropriés.

2 : Utilisation de la tasse à mesurer pour le remplissage d'eau. Le max est de 1.5L. Tournez le bouchon de sécurité avant la mise sous tension.

Attention particulière

* Essayez de d'introduire de l'eau propre.

* Ne pas utiliser d'alcool ou de détergent pour la remplir.

3 : Préparation d'utilisation

* Utilisation de la fiche d'alimentation dans la prise (vérifiez si la tension est de 220-240V).

(1) Mettez l'interrupteur sur ON / OFF. La lumière s'allume rouge.

(2) Le témoin lumineux s'allume vert, ce qui signifie que la pression est en train de se régler (4Bar.). La vapeur d'eau est prête à l'emploi.

4 : Appuyez sur l'interrupteur du jet avec votre pouce.

* Vous pouvez enclencher la sécurité enfant avec le bouton ON/OFF. Si le bouton est sur OFF, il n'y a pas de vapeur. Vous devez pousser vers le bas pour l'ouvrir.



* Si vous avez besoin d'utiliser l'appareil en continu, vous devez appuyer sur l'interrupteur de vapeur en continu.

5 : Mise hors tension de la machine

Après utilisation, fermer l'interrupteur d'alimentation. Retirez la prise. Attendez le refroidissement avant d'ouvrir le bouchon de sécurité. Et retirez l'eau avant de le ranger.

RANGEMENT ET NETTOYAGE

* Ne pas ranger dans un endroit chaud

* Ranger le dans un endroit sec et sans lumière

* N'oubliez pas de retirer l'eau à chaque fois que vous avez fini de l'utiliser pour éviter des réactions chimiques.

* Toujours débrancher et laisser refroidir l'appareil avant de le nettoyer.

ATTENTION : Ne jamais plonger l'appareil dans l'eau ou un quelconque liquide.

* Nettoyer l'extérieur des éléments avec un chiffon humide et un peu de liquide à vaisselle si nécessaire. Bien essuyer avec un chiffon sec. Ne pas utiliser de produit d'entretien agressif, ni d'éponge abrasive.

* Il est recommandé de détartre l'appareil régulièrement (une fois par mois) pour une meilleure performance de l'appareil. Pour cela, utiliser du vinaigre ou un autre produit détartre adéquat.

DEPANNAGE

Ne pas utiliser dans une situation inhabituelle. Informer l'entreprise de l'appareil ou le service après-vente. Ne pas réparer à la maison, car cela pourrait provoquer un danger.

Situation	Merci de vérifier les différents points suivants	solution
Le jet n'est pas chaud	La prise ne tient pas bien dans le mur Le témoin lumineux de l'interrupteur ne s'allume pas Il n'y a pas d'eau La pompe à eau est bloquée	Essayer de nouveau ou changer de prise Allumez le bouton Remplissez le réservoir d'eau Demandez à un professionnel de réparer le problème
L'eau déborde du jet	L'eau déborde du jet à la première utilisation Il y a trop d'eau dans le tuyau souple	C'est un phénomène normal. Redresser le tuyau souple et pulvériser l'eau jusqu'à le vider complètement
Installation des accessoires	Bonne ou mauvaise installation	Réinstaller

SPÉCIFICITÉS TECHNIQUES:

Modèle	NV6400
Voltage	220-240V
Puissance	2000W
Capacité du réservoir d'eau	1.5L
Temps d'utilisation en continue	45Minutes
Pression	4 bar
Poids	5.2kgs
Longueur du câble	4M

GARANTIE

La durée de garantie de nos produits est de 2 ans, sauf décret en vigueur, à compter de la date d'achat initiale ou la date de livraison.

En cas de problèmes ou d'interrogations, vous pouvez facilement accéder à nos pages d'aides, conseils de dépannage, FAQ et modes d'emplois sur notre site SAV : <https://sav.hkoenig.com>.

En tapant le nom de référence de votre appareil dans la barre de recherche, vous accédez à tous les supports en ligne disponibles, conçus pour vous répondre au mieux à vos besoins.

Si vous ne trouvez toujours pas de réponse à votre question ou votre problème, alors cliquez sur « Est-ce que la réponse a résolu votre problème ? ». Vous accéderez alors au formulaire de demande d'assistance SAV, qu'il vous suffira de compléter pour valider votre demande et obtenir de l'aide.

CONDITIONS DE GARANTIE

La garantie couvre l'ensemble des pannes survenant dans le cadre d'une utilisation normale, conforme aux usages et spécifications présentes sur le manuel d'utilisation.

Cette garantie ne s'applique pas aux problèmes d'emballage ou de transport pendant l'expédition du produit par son propriétaire. Elle n'inclut également pas l'usure normale du produit, ni la maintenance ou le remplacement de pièces consommables.

EXCLUSION DE GARANTIE

- Les accessoires et les pièces d'usure (*).
- L'entretien normal de l'appareil.
- Toutes pannes survenant par suite d'une mauvaise utilisation (chocs, non-respect des préconisations d'alimentation électrique, mauvaises conditions d'utilisation, etc.), d'un entretien insuffisant ou d'un détournement de fonction de l'appareil, ainsi que l'usage d'accessoires non appropriés.
- Les dommages d'origine externe : incendie, dégâts des eaux, surtension électrique, etc.
- Tout matériel qui aura été démonté même partiellement par des personnes autres que celles habilitées (notamment l'utilisateur).
- Les produits dont le numéro de série serait absent, détérioré ou illisible que ne permettrait pas son identification.
- Les produits soumis à la location, à la démonstration ou à l'exposition.

(*) Certaines pièces de votre appareil dites pièces d'usure ou consommables se détériorent avec le temps et la fréquence d'usage de votre appareil. Cette usure est normale, mais peut être accentuée par des mauvaises conditions d'utilisation ou entretien de votre appareil. Ces pièces ne sont donc pas couvertes par la garantie.

Les accessoires fournis avec l'appareil sont également exclus du champ de la garantie. Ils ne peuvent donc être ni échangés, ni remboursés. Toutefois, certains accessoires peuvent être directement achetés via notre site : <https://sav.hkoenig.com/>.

ENVIRONNEMENT

ATTENTION :



Vous ne devez pas vous débarrasser de cet appareil avec vos déchets ménagers. Un système de collecte sélective pour ce type de produit est mis en place par les communes, vous devez vous renseigner auprès de votre mairie afin d'en connaître les emplacements. En effet, les produits électriques et électroniques peuvent contenir des substances dangereuses qui ont des effets néfastes sur l'environnement ou la santé humaine et doivent être recyclés. Le symbole ci-contre indique que les équipements électriques et électroniques font l'objet d'une collecte sélective, il représente une poubelle sur roues barrée d'une croix.

DEUTSCH

WARNMELDUNG

Achtung

- Zerlegen und reparieren Sie das Geraet nie selber.
- Nur autorisiertes Personal sollte das Geraet benutzen. Lassen Sie Kinder nicht damit spielen.
- Halten Sie das Geraet von Wasser un Feuchtigkeit entfernt.
- Benutzen Sie das Geraet nie wenn das Kabel oder der Stecker beschaedigt sind.
- Vergewissern sie sich das der die Spannung V220 ist.
- Beschaedigen Sie niemals das Kabel (nich knicken, oder daran ziehen)
- Sie brauchen ein 15A Stecker.
- Behruehren Sie das Geraet niemals mit nassen Haenden.

Vorsicht

- Beruehren Sie niemals die Düse waehrend des Gebrauches oder wenn der Dampf nicht vollständig abgekuehlt ist.
- Sie sollten den Stecker rausziehen wenn das Geraet nicht in Gebrauch ist.
- Oeffnen Sie niemals das Sicherheitsventil wenn das Geraet in Gebrauch ist.
- Lassen Sie den Stecker nicht dreckig werden.
- Benutzen Sie das Geraet niemals auf unebenene Oberflaechen.
- Halten Sie bei gebracuh den Wasser tank immer gefuehlt.
- Beschaedigen sie niemals das Kabel oder den Stecker. Ziehen Sie nich am Kabel, ziehen sie am Stecker.
- Drehen Sie das Geraet niemals bei Gebauch.

BITTE LESEN SIE ANLEITUNG SORGFÄLTIG DURCH

- Falls das Netzkabel beschaedigt ist muss es von einem autorisierten Techniker ausgewechselt werden um jegliche Verletzungsgefahr zu vermeiden.
- Dieses Gerät kann von Personen mit eingeschränkten körperlichen, sensorischen oder geistigen Fähigkeiten oder mangelnder Erfahrung und Kenntnis benutzt werden, vorausgesetzt, dass sie beaufsichtigt oder in der sicheren Benutzung des Gerätes unterwiesen werden und die möglichen Gefahren vollständig verstehen.
- Kinder sollten ueberwacht werden wenn Sie in der naehe des Geraetes sind.
- Das Geraet muss ausgesteckt waerden wenn es gereinigt oder nicht gebraucht wird.
- Benutzen Sie es nicht in Swimming Pools.
- GEFahr – Verbrühungsgefahr 
- Der Dampf sollte nicht in Richtung elektrischer Geraet gesprayed werden, wie Ofen.
- Die Einfüllöffnung muss während der Benutzung nicht geöffnet werden
- Fuellen Sie den Tank nur mit Wasser. Geben Sie keine Seife oder andere Fluessigkeiten ein. Falls der Schmutz zu starkt ist koennen Sie Seife direkt auf dem Schmutz geben.
- 10:Sprayen Sie nicht zu lange auf eine selbe Zone. Der Dampf kann zu einer sehr hohen Temperatur bringen.
- 11. Das Gerät darf nicht benutzt werden, wenn es fallen gelassen wurde,wenn auffällige Zeichen von Beschädigungen sichtbar sind oder wenn es undicht ist
- Benutzen Sie den Dampreiniger nicht auf folgenden Oberflaechen:

- Lederwaren
 - Moebel mit Lack (es kann den Lack entfernen)
 - Holz Produkte mit Dekorierter Oberflaeche
 - Synthetische Fasern, Seide, Hanf, etc.
 - Glass Produkte die unter 0 °C sind, sollten nicht mit heissen Dampf gereinigt werden. Das Glass kann verspringen.
 - Plastik Produkte (koenne deformiert, entfaerbt, etc. werden)
 - Nicht geeignet für Wasserdampf und hohe Temperatur der Waren oder Erzeugnisse (hitzebeständige items)
 - Matratzen, Kissen, Tapeten, etc. Diese saugen das Wasser ein.
- Dieses Gerät darf von Kindern ab 8 Jahren benutzt werden, sofern diese beaufsichtigt werden oder eine Einweisung in den sicheren Gebrauch des Geräts erhalten haben und die damit verbundenen Gefahren verstehen.
 - Kinder dürfen das Gerät nur reinigen oder pflegen, wenn sie mindestens 8 Jahre alt sind und von einem Erwachsenen beaufsichtigt werden.
 - Bewahren Sie das Gerät und das zugehörige Netzkabel außerhalb der Reichweite von Kindern unter 8 Jahren auf.
 - Bei der Verwendung elektrischer Geräte sind stets Sicherheitsvorkehrungen zu treffen, um bei unsachgemäßer Verwendung die Gefahr von Bränden, elektrischen Schlägen und/oder Verletzungen zu vermeiden.
 - Achten Sie darauf, dass die auf dem Typenschild angegebene Nennspannung mit Ihrer Netzspannung übereinstimmt Ihrer Installation. Wenn dies nicht der Fall

ist, wenden Sie sich an den Händler und schließen Sie das Gerät nicht an.

- Lassen Sie das Gerät während des Betriebs niemals unbeaufsichtigt.
- Bitte halten Sie dieses Dokument bereit und geben Sie es im Falle einer Übertragung Ihres Gerätes an den zukünftigen Besitzer weiter.
- Das Gerät darf nicht benutzt werden, wenn es fallen gelassen wurde, wenn auffällige Zeichen von Beschädigungen sichtbar sind oder wenn es undicht ist
- Öffnen Sie das Gerät niemals von vorne, sondern stellen Sie sich immer leicht zur Seite, um sich nicht mit Dampf zu verbrennen.
- Trennen Sie die dampfreiniger von der Stromversorgung, bevor Sie sie reinigen, reparieren oder warten.
- Der Gerät muss ausschließlich an eine Stecker muss nach der Verbindung bereinstimmen. Benutzen Sie angeschlossene Gerät muss geerdet Dampf darf nicht unmittelbar auf elektrische Geräte, etzkabel oder Teile gerichtet werden, die elektrische Komponente beinhalten (zum Beispiel Öfen, Kühlschränke, Schalter oder Lichter, Mikrowellen, Bildschirme.)

Ihr Gerät ist nur für den Hausgebrauch bestimmt. Es ist nicht für die Verwendung in den folgenden Situationen vorgesehen, die nicht von der Garantie abgedeckt sind:

- in Personalküchen in Geschäften, Büros und anderen professionellen Umgebungen,
- in Landgasthöfen,
- von Gästen in Hotels, Motels und anderen Wohnumgebungen,
- in Bed-and-Breakfast-Umgebungen.

Besondere Vorsicht

- Halten Sie den Dampfstrom niemals in Richtung einer Person, Tier und versuchen Sie nie die Duese zu behruehren wenn Sie es benutzen.
- Verstauen Sie das Geraet wo kinder es nicht finden koennen.
- Oeffnen Sie das Sicherheitsventil bis es abgekuehlt ist.

BESTANDTEILE

A: Die Figur des multifunktionalen Dampfreinigers und des Zubehörs



1. Dampfreiniger
3. Hanger
5. Grosse Düse
7. Nylon Rundbürste
9. Fenster Bürste
11. Bügeleisen Towel
13. Teppich Gleiter
- 15- Spulenwickler

2. Messbecher
4. Verlängerungsrohr
6. Edelstahl Rundbürste
8. Bügeleisen Bürste
10. Großes Tuch
12. Bodenbürste
14. Bürsten

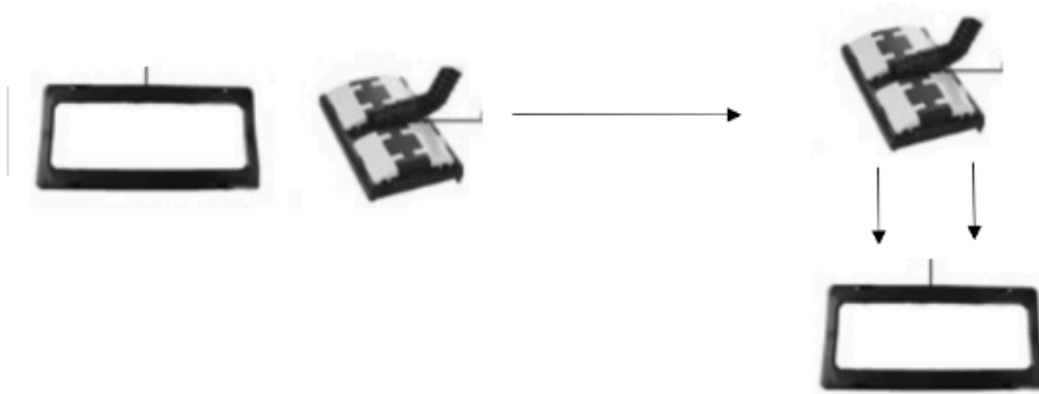
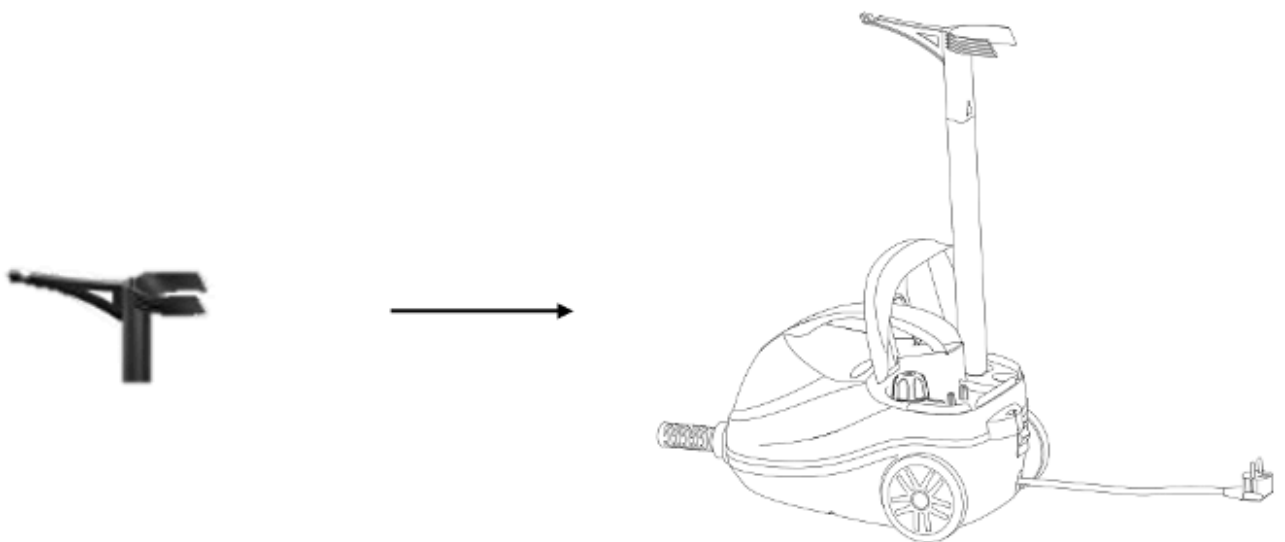
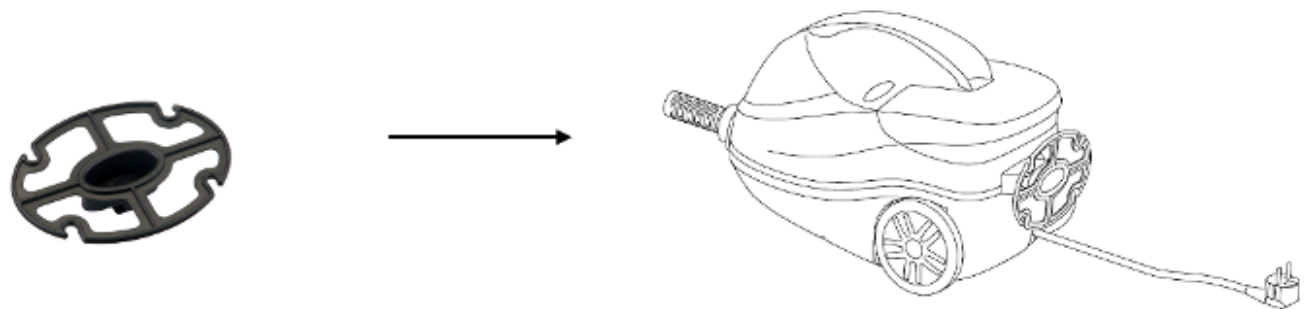
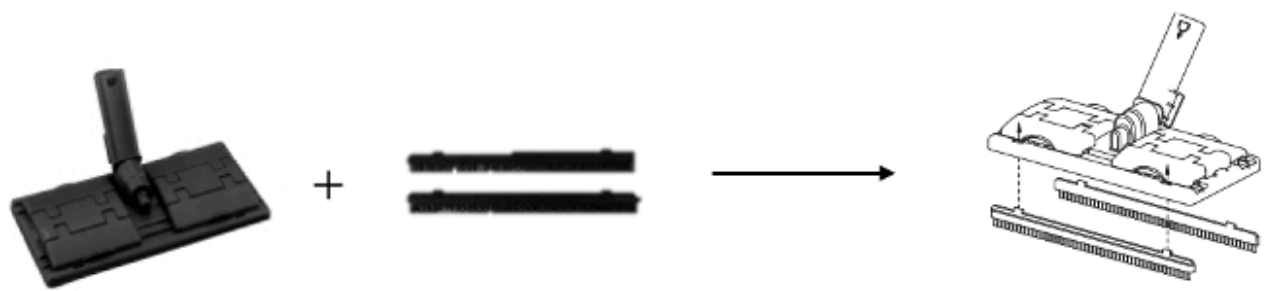

Teppich- und Teppichzubehör

B: Zubehöriteil Fach

Der Dampfschlauch und die Düse müssen an das Gerät angeschlossen sein. Das gewünschte Zubehörteil muss auch angeschlossen werden, bevor man das Gerät anmacht. Das Gerät hat ein Fach, wo man das Zubehör verstauen kann.



1) Messbecher

Der Wassertank muss immer aufgefüllt werden, bevor man das Gerät benutzt. Benutzen Sie immer den Messbecher, geben Sie nicht zu viel Wasser ein. Richten Sie sich nach der Pegel-Linie im Messbecher.



Hinweis:

* Schließen Sie das Sicherheitsventil gut, wenn Sie das Gerät aufgefüllt haben. Die maximale Kapazität ist 1.5L.

* Falls das rote Licht angeht, heißt es, dass es kein Wasser mehr im Tank hat. Machen Sie das Gerät aus, warten Sie, bis es abkühlt, und füllen Sie es auf.

2) Verlängerungsrohr

Benutzen Sie das Rohr, falls Sie den Boden oder andere Zonen reinigen werden. Rasten Sie das Rohr in die Dampf Düse und benutzen Sie ein oder zwei Rohre. Um sie voneinander zu nehmen, drücken Sie auf den Knopf und ziehen Sie am Rohr.



3) Große Düse

Diese Düse ermöglicht es schwer zugänglichen Stellen wie Ecken, Fugen und Toiletten mit Leichtigkeit zu erreichen. Drücken Sie einfach die gebogene Düse fest in der Dampf pistole.



4) Metal Rundbürste und Nylon Rundbürste

Die Metall- und Nylon-Rundbürste werden wie die Grosse Düse eingeschoben. Selbst die hartnäckigsten Verschmutzungen können entfernt werden. z.B. Jalousien, Heizungen, Ventile, etc. Bitte verwenden Sie die kleine Rundbürste. Die Nylonbürste ist für Heiz-Färbung und weniger empfindliche Materialien, wie Edelstahl oder Stein. Einfach Abziehen mit einer Abwärtsbewegung kann das Zubehör direkt entfernen.



5) Fenster Bürste

Um Fenster, Spiegel oder Fliesen zu reinigen. Bitte benutzen Sie die Fenster Bürste, die mit Gummi-Blade mit Bürste Sprayer zum reinigen.



6) Bügeleisen Bürste

Um das Tuch zu bügeln, nutzen Sie bitte die Bürste. Drücken Sie sie fest an die Pistole. Außerdem können Sie das Verlängerungsrohr damit benutzen.



7) Bodenbürste

Befestigen Sie die Bodenbürste an Ende des Verlängerungsrohrs. Stellen Sie sicher, dass sich die Düse gut eingerastet hat. Die Bodenbürste ist ideal zur Reinigung von waschbaren Wand- und Bodenbelägen. Es kann mit oder ohne Tuch verwendet werden. Drücken Sie auf der Innenseite des Halters, öffnen Sie die Clips, um das Handtuch an Ort und Stelle hinzuzufügen.



BEDIENUNG

1: Montage des Zubehörs.

2: Fuellen Sie mit dem Messbecher maximal 1.5L den Wassertank. Schliessen Sie das Sicherheitsventil gut vor dem Einschalten.

VORSICHT

*benutzen Sie sauberes Wasser.

*benutzen Sie keine Seife, Alkohol oder Scheuermittel.

3: Vorbereitung

*Vergewissern Sie sich das die Spannung 220-240V ist.

(1) Machen Sie das Geraet an ON/OFF Knopf das Licht wird rot leuchten.

(2) Das Gruene Licht zeigt an das der Druck bereit ist (4 Bar). Der Dampf ist bereit zum benutzen.

4: Benutzen Sie Ihren Daumen um den Dampfkopf zu druecken.

*Es hat ein Kinder Sicherheits Knopf, vergewissern Sie sich das er nicht an ist.



*Falls Sie kontinuierlichen Dampf benoetigen muessen Sie den Knopf kontinuierlich druecken.

4: Das Geraet ausmachen

Nach dem Gebrauch, machen Sie das Geraet aus und ziehen Sie den Stecker aus dem Stromnetz.

REINIGUNG & WARTUNG

*Bitte nicht in heissen Zone aufbewahren.

*In einer trockenen, dunklen und kuehlen Zone aufbewahren.

*Bitte leeren sie immer den Tank wenn Sie das Geraet nicht benutzen.

*Ziehen Sie immer und lassen Sie vor dem Reinigen abkuehlen lassen.

ACHTUNG: Tauchen Sie nicht das Gerät in Wasser oder andere Flüssigkeiten.

*Reinigen Sie die äußeren Elemente mit einem feuchten Tuch und ein wenig Spülmittel, wenn nötig. Wischen Sie mit einem trockenen Tuch.

Verwenden Sie keine Scheuermittel oder Metallschwämme.

*Es wird empfohlen, regelmäßig zu entkalken (einmal im Monat) für eine bessere Leistung der Vorrichtung. Um dies zu tun, mit Essig oder einer anderen Anti-Kalk.

FEHLERBEHEBUNG

Nicht unter ungewöhnlichen Situationen verwenden. Bitte wenden Sie sich mit der Firma Vertrieb oder After-Sales-Service-Center. Reparieren Sie das Gerät nicht zu Hause, es kann gefährlich sein.

Situation	Bitte überprüfen Sie anhand der folgenden Punkte	Lösung
Kein Dampf	Nicht ins Stromnetz gesteckt. Grünes Licht geht nicht an Kein Wasser Wasserpumpe ist blockiert	Stecken Sie den Stecker ins Netz. Machen Sie das Gerät an Füllen Sie den Wassertank Bringen Sie es zum Techniker
Wasser tropft von der Düse	Wasser tropft von der Düse Hydrops im Schlauch	Das ist normal Leeren Sie den Schlauch
Zubehör fällt weg	Befestigen Sie es gut	Versuchen Sie es wieder zu befestigen.

TECHNISCHE DATEN:

Modell	NV6400
Spannung	220-240V
Leistung	2000W
Wassertank Kapazität	1.5L
Sprayzeit	45Minuten
Maximale Spraydruck	4 bar
Gewicht	5.2kg
Kabellänge	4M

GARANTIE

Die Garantiezeit für unsere Produkte beträgt 2 Jahre, sofern keine anderen Bestimmungen gelten, ab dem Datum des ursprünglichen Kaufs oder ab dem Lieferdatum.

Bei Problemen oder Fragen können Sie sich an unsere Hilfeseiten, Tipps zur Fehlerbehebung, FAQs und Bedienungsanleitungen auf unserer Kundendienst-Website wenden:

<https://sav.hkoenig.com>.

Wenn Sie den Referenznamen Ihres Geräts in die Suchleiste eingeben, erhalten Sie Zugang zu allen verfügbaren Online-Supports.

Wenn Sie immer noch keine Antwort auf Ihre Frage oder Ihr Problem finden, dann klicken Sie auf "Hat die Antwort Ihr Problem gelöst?". Sie können dieses Formular ausfüllen, um Ihre Anfrage zu bestätigen und Hilfe zu erhalten.

GARANTIEBEDINGUNGEN

Die Garantie deckt alle Defekte ab, die bei normalem, bestimmungsgemäßem Gebrauch und den in der Bedienungsanleitung enthaltenen Spezifikationen auftreten.

Diese Garantie gilt nicht für Probleme mit der Verpackung oder dem Transport während des Versands des Produkts durch den Eigentümer. Sie umfasst auch nicht den normalen Verschleiß des Produkts, die Wartung oder den Austausch von Verschleißteilen.

AUSSCHLUSS DER GARANTIE

- Zubehör und Verschleißteile (*).
- Die normale Wartung des Geräts.
- Alle Defekte, die durch unsachgemäßen Gebrauch (Stöße, Nichteinhaltung der empfohlenen Stromzufuhr, schlechte Nutzungsbedingungen usw.), unzureichende Wartung oder Zweckentfremdung des Geräts auftreten, sowie die Verwendung von ungeeignetem Zubehör.
- Schäden durch äußere Einflüsse: Brand, Wasserschäden, elektrische Überspannung usw.
- Alle Geräte, die von anderen als den befugten Personen (insbesondere dem Nutzer) auch nur teilweise auseinanderggebaut wurden.
- Produkte, deren Seriennummer fehlt, beschädigt oder unleserlich ist, sodass sie nicht identifiziert werden können.
- Produkte, die vermietet, vorgeführt oder ausgestellt werden.

(*). Einige Teile Ihres Geräts, die als Verschleißteile oder Verbrauchsmaterialien bezeichnet werden, verschleiben mit der Zeit und der Häufigkeit der Nutzung Ihres Geräts. Diese Abnutzung ist normal, kann aber durch falsche Nutzung oder Pflege Ihres Geräts noch verstärkt werden. Diese Teile sind daher nicht durch die Garantie abgedeckt.

Das mit dem Gerät gelieferte Zubehör ist ebenfalls von der Garantie ausgeschlossen. Sie können daher weder umgetauscht noch erstattet werden. Einige Zubehöerteile können jedoch direkt über unsere Website <https://sav.hkoenig.com/> erworben werden.

UMWELT

ACHTUNG:



Werfen Sie nicht dieses Produkt, wie es mit anderen Haushaltsprodukten hat. Es gibt eine Mülltrennung von diesem Produkt in Gemeinden, Sie müssen Ihre lokalen Behörden über die Orte, wo man dieses Produkt zurückgeben können zu informieren. In der Tat enthalten elektrische und elektronische Produkte gefährliche Stoffe, die schädliche Auswirkungen auf die Umwelt oder die menschliche Gesundheit haben und sollte recycelt werden. Das Symbol hier darauf hinweisen, dass elektrische oder elektronische Geräte sollten sorgfältig ausgewählt werden, ist ein fahrbarer Abfallbehälter mit einem Kreuz markiert.

Adeva SAS / H.Koenig Europe - 8 rue Marc Seguin - 77290 Mitry Mory - France
www.hkoenig.com - sav@hkoenig.com - contact@hkoenig.com - Tél: +33 1 64 67 00 05

NEDERLAND

VOORZICHTIGHEID

Waarschuwing

- Nooit zelf demonteerren of repareren
- Alleen ervaren mensen mogen gebruik van dit apparaat maken. Kinderen mogen er niet mee spelen.
- Houd het apparaat uit de buurt van water.
- Gebruik het apparaat nooit als het kabel of stop contact beschadigd zijn of los zitten.
- Controleer of de stroomvoorziening in overeenstemming is met de -220 voltage van het apparaat
- Wees voorzichtig met het kabel. Beug het niet en laat het niet slingeren.
- Maak gebruik van een aparte stopcontact met specificaties van meer dan 15A.
- Raak het kabel, apparaat en stopcontact nooit met natte handen aan.

Attentie

- Raak de sproeiers tijdens of na het gebruik nooit aan tot dat ze volledig afgekoeld zijn.
- Verwijder het kabel uit het stopcontact als u klaar bent met gebruik.
- Open nooit de veiligheidsklep tijdens het gebruik van dit apparaat.
- De stekker mag nooit met onduidelijke materialen gekleurd worden.
- Gebruik het apparaat nooit op instabiel of vuurvast materiaal.
- Gebruik het apparaat nooit met een lege tank.
- Beschadig nooit de voiding. Verwijder de stekker regelrecht na gebruik zonder het kabel te trekken.
- Gebruik het apparaat nooit alz het ondersteboven staat.

LEES DE INSTRUCTIES ZORGVULDIG DOOR

- Als het kabel beschadigd is, moet het door de fabrikant of een servicedienst of een gelijkwaardig gekwalificeerde persoon vervangen worden om eventuele risico's te vermijden.
- Dit apparaat kan worden gebruikt door personen met verminderde fysieke, zintuiglijke of mentale vermogens of met gebrek aan ervaring of kennis, op voorwaarde dat zij onder toezicht staan of instructies hebben gekregen over het veilige gebruik van het apparaat en dat zij de mogelijke gevaren volledig begrijpen.
- Kinderen moeten onder toezicht worden gehouden om er zeker van te zijn dat ze niet met het apparaat gaan spelen.
- Koppel het apparaat los voordat u het schoonmaakt of verplaatst.
- Gebruik het apparaat niet in zwembaden met water.
- **WAARSCHUWING** – Gevaar van brandwonden
- Vloeistof of stoom mag niet op apparatuur met elektrische componenten gericht worden, zoals het inwendige van ovens.
- De vulopening mag tijdens het gebruik niet geopend worden.
- Vul water alleen in de watertank, probeer het nooit met schoonmaakmiddel of andere vloeistof te vullen (Als de vlek ernstig is, kunt u het reinigingsmiddel rechtstreeks op de vlek aanbrengen)
- Gebruik het apparaat niet continu op dezelfde locatie omdat de stoom hoge temperaturen veroorzaakt.
- Het apparaat mag niet worden gebruikt als het is gevallen, er zijn duidelijke tekenen van schade zichtbaar of er zijn lekken.
- Gebruik de stoomreiniger nooit voor volgende oppervlakken:

- Lederwaren
- Wax meubels en bedden goed (verwijder was)
- Houten oppervlakken met decoratie
- Synthetische vezels, zijde, hennep of kleding met diepe kleur
- Glas producten met een omgevingstemperatuur van onder 0 °C kan met het gebruik van hoge stoom temperaturen barsten (gelieve niet in de Winter te gebruiken)
- Plastic producten (de stoom kan vervorming of verkleuring veroorzaken)
- Niet geschikt voor hittebestendige items
- Matrass, kussens, behang, dingen die gemakkelijk water absorberen, enz.
- Dit apparaat mag worden gebruikt door kinderen vanaf 8 jaar en ouder indien dit gebeurt onder toezicht, als zij van tevoren instructies hebben ontvangen betreffende het veilige gebruik van het apparaat en als zij de mogelijke gevaren kennen.
- Reiniging en onderhoud mogen niet worden uitgevoerd door kinderen tenzij ze 8 jaar of ouder zijn en onder toezicht van een volwassene staan.
- Houd het apparaat en het snoer buiten bereik van kinderen onder de 8 jaar.
- Bij het gebruik van elektrische apparatuur moeten altijd veiligheidsmaatregelen worden genomen om het risico van brand, elektrische schokken en/of letsel in geval van verkeerd gebruik te voorkomen.
- Controleer of de spanning op het typeplaatje overeenkomt met de spanning die op het typeplaatje staat van uw installatie. Als dit niet het geval is, neem dan contact op met de dealer en sluit het apparaat niet aan.

- Laat het apparaat nooit onbeheerd achter terwijl het in bedrijf is.
- Bewaar dit document bij de hand en geef het aan de toekomstige eigenaar in geval van overdracht van uw apparaat.
- Het apparaat mag niet worden gebruikt als het is gevallen, er zijn duidelijke tekenen van schade zichtbaar of er zijn lekken.
- Open het apparaat nooit van voren, maar plaats uzelf altijd iets opzij om te voorkomen dat u zich met stoom verbrandt.
- Ontkoppel de stoomreiniger voor reiniging, reparatie of onderhoud.
- De stoom mag niet rechtstreeks gericht zijn op elektrische apparatuur, voedingskabels of onderdelen die elektrische componenten bevatten (bijvoorbeeld binnenovens, koelkasten, schakelaars en verlichting, magnetrons, schermen).

Uw apparaat is uitsluitend ontworpen voor huishoudelijk gebruik. Het is niet bedoeld voor gebruik in de volgende situaties, die niet onder de garantie vallen:

- in personeelskeukens in winkels, kantoren en andere professionele omgevingen,
- in boerderijherbergen,
- door gasten in hotels, motels en andere residentiële omgevingen,
- in bed & breakfast-omgevingen.

Bijzondere voorzichtigheid

- De stoom straal nooit op mensen of dieren richten, en nooit proberen het stoompijpje aan te raken.

- Bewaar het apparaat op een plaats waar kinderen er niet aan kunnen komen
- Open het veiligheidsventiel niet totdat het apparaat volledig afgekoeld is

ONDERDELEN

A: De multifunctionele stoomreiniger en de accessoires



1. Stoomreiniger

3. Hanger

5. Mondstuk

7. Ronde Nylon borstel

9. Venster borstel

11. Strijkservice handdoek

13. Tarpijt Glider

2. Maatbeker

4. Extensie buis

6. Roestvrij Ronde Borstel

8. Strijkservice borstel

10. Groot Handdoek

12. Vloer Borstel

14. Borstel

15. Spoelopwinder

Accessoires voor tapijten en vloerkleden

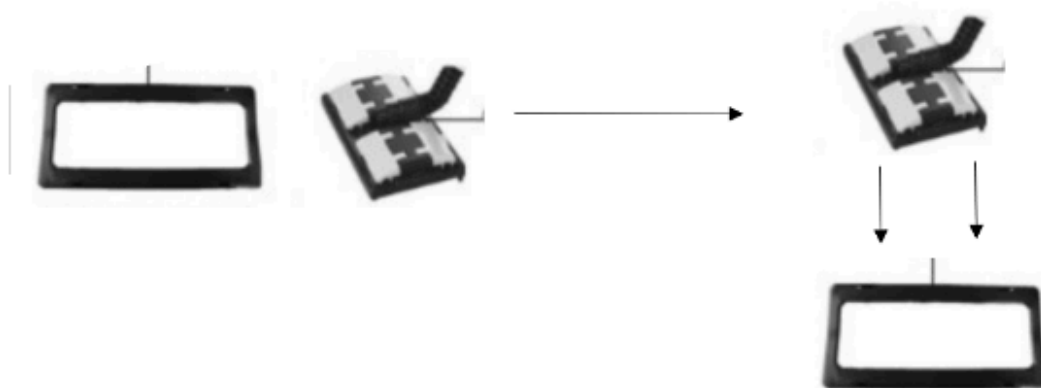
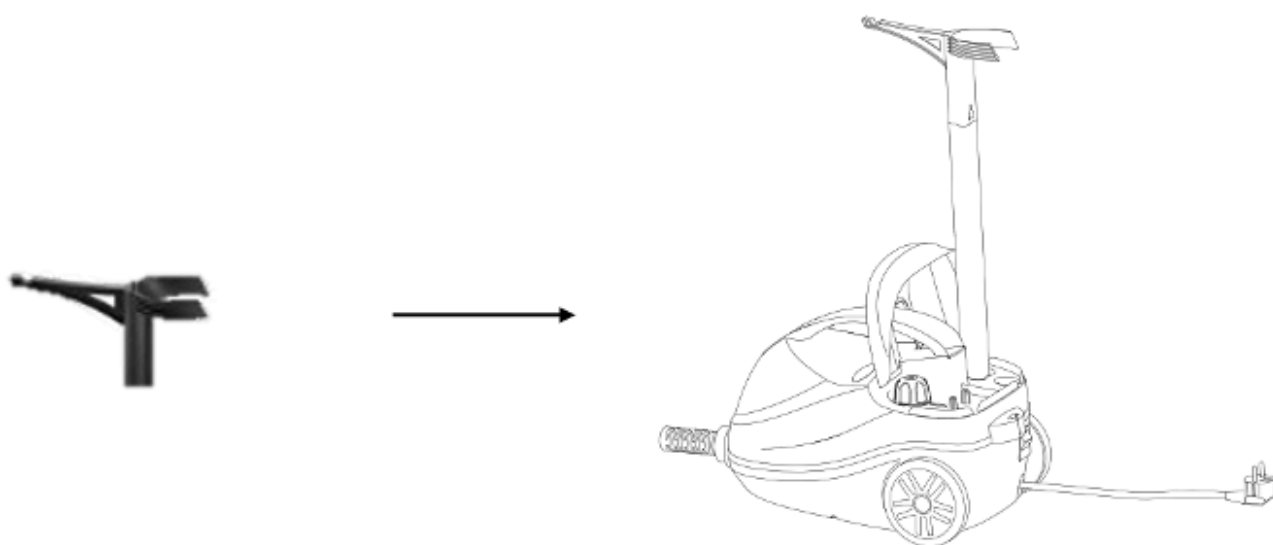
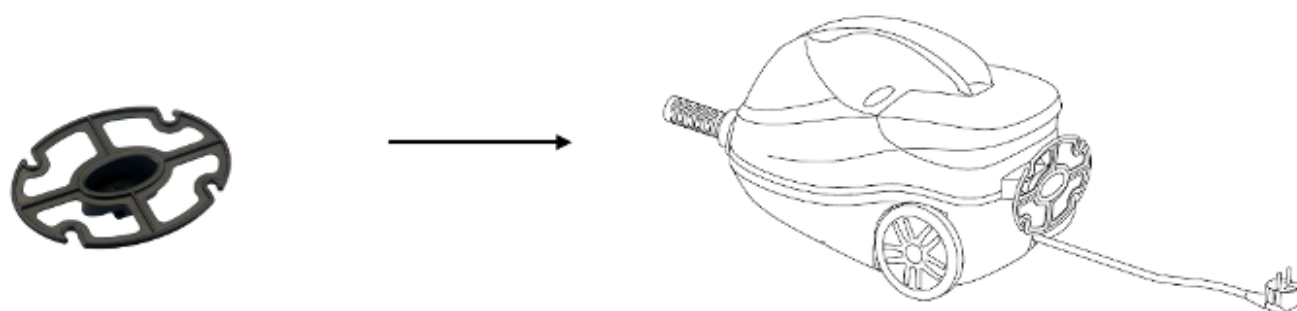
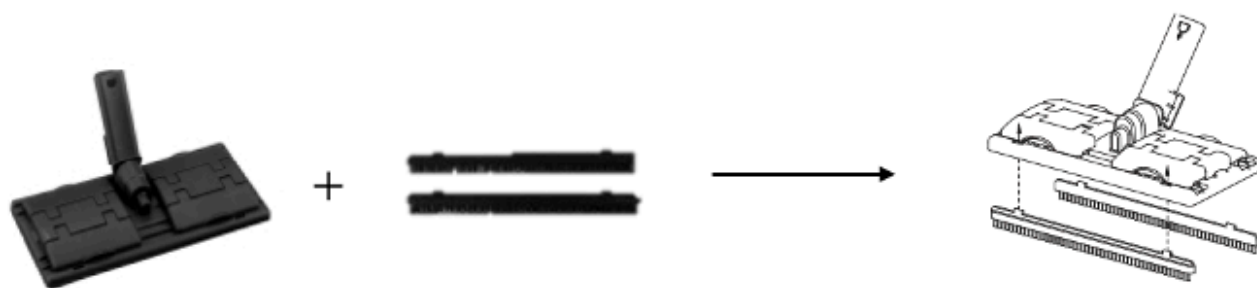

B: Accessoire compartiment

De stoomslang met pistool moet op het apparaat worden aangesloten en de gewenste accessoires moeten worden bevestigd voordat de stoom gebruikt kan worden. De stoomreiniger heeft een accessoirevak dat de grote zuigmond en de borstels op kan bergen.



1) Maatbeker

De stoomreiniger moet altijd met water gevuld worden voordat u het gebruikt. Gebruik de maatbeker om de tank te vullen. Overschrijd nooit de maximale vulcapaciteit. Gebruik de maatbeker om overschrijding te vermijden.



Opmerking:

* Breng de veiligheidsklep aan wanneer het water opgevuld is. Overschrijdt het maximum van 1,5 L niet.

* Als het rode lampje oplicht, betekent dit dat er een tekort aan water is. Schakel het apparaat uit en wacht tot het afgekoeld is voordat u de veiligheidsklep opent.

2) Extensie buis

Bevestig de extensie buis als u de stoomreiniger wilt gebruiken om de grond of hoge plaatsen zoals vensters of moeilijk bereikbare plaatsen te reinigen. Om dit te doen, drukt het open uiteinde van de buis in het stoompistool totdat de ontgrendelknop van het stoompistool op zijn plaats klikt. Gebruik een of twee verlengbuizen indien nodig. Druk de ontgrendelingsknop in de juiste positie en trek de buizen met een beweging naar buiten.



3) Grote mondstuk

Dit mondstuk maakt het mogelijk om moeilijke plaatsen te reinigen, zoals hoeken, naden en toiletten, hiermee kunt u deze plaatsen beter bereiken. Druk het gebogen mondstuk stevig in het pistool.



4) Ronde metaal borstel en ronde nylon borstel

De ronde metalen en nylon borstels worden stevig in het gebogen mondstuk gedrukt. Zelfs de meest hardnekkige vuil kan met de stoomreiniger worden verwijderd, bijv. Rolluiken, centrale verwarmd radiatoren, kranen, enz. Maak gebruik van de kleine metalen borstel. De nylon borstel is geschikt voor het verwarmen van minder gevoelige materialen zoals roestvast staal of steen. Met een neerwaartse beweging kunt u de borstel makkelijk verwijderen.



5) Venster borstel

Om vensters, spiegels, tegels en objecten met een glad oppervlak schoon te maken gebruik het venster borstel met rubber mes in combinative met het spuit.



6) Strijkservice borstel

Om doeken te strijken, druk de borstel stevig in het pistool. Daarnaast kunt het ook direct op de verlengbuis zetten of op een kleding hanger.



7) Vloer borstel

Bevestig de vloer borstel aan het mondstuk op het einde van de verlengbuis. Zorg ervoor dat het mondstuk op zijn plaats vastklikt. De vloer borstel is ideaal voor het reinigen van afwasbare wand-en vloerbekleding. Het kan worden gebruikt met of zonder handdoek. Druk op de binnenzijde van de hendel op de clips te openen en het handdoek er in te voegen.



GEBRUIK

1: Het monteren van de accessoires

2: Vul de tank met behulp van de maatbeker met max. 1.5 L water. Druk de veiligheidsklep vast voordat u begint met stoomen.

Let op:

*Gebruik schoon water

*Gebruik geen alcohol of schoonmaakmiddelen

3: Voorbereiding

*Controleer of de spanning van 220-240V overeenkomstig is met het stopcontact.

(1) Druk de ON/OFF knop. Een rood licht gaat branden.

(2) Groen indicator licht geeft aan dat de druk overeenkomstig is met de ingestelde gegevens (4 Bar). De stoomreiniger is klaar voor gebruik.

4: Gebruik uw duim om de knop op de stoomschakelaar na beneden te houden.

*Controleer of het kinderslot ON/OFF is. Als het op OFF staat komt er geen stoom uit. Uw moet de knop direct naar beneden duwen.



*Als u de stoomreiniger continu moet gebruiken, druk de stoomschakelaar continu naar beneden.

4: Schakel het apparaat uit

Na gebruik, schakel het apparaat uit. Verwijder de stekker uit het stopcontact. Wees geduldig en laat het veiligheidsventiel afkoelen. Verwijder het water voordat u het apparaat opbergt.

OPSLAG & SCHOONMAAK

*Bewaar het apparaat niet in een warme ruimte op

*Bewaar het apparaat in een drooge ruimte met weinig licht

*Controleer altijd dat u het water uit de tank heeft verwijderd.

Schakel het apparaat uit en laat het afkoelen voor dat u het schoon gaat maken

ATTENTIE: Het apparaat nooit in water of wasmiddel onder dompelen.

*De buitenkant van de toebehoren met een vochtige vod schoonmaken. Goed afdrogen met een droog doek.

*Geen schuurende sponzen of agressief wasmiddel gebruiken

*Voord de beste prestatie van dit apparaat wordt het aanbevolen om het apparaat regelmatig (een keer per maand) te ontkalken. Daarvoor kunt u azijn of een ander product voor het ontkalken gebruiken.

PROBLEEM OPLOSSING

Gebruik het apparaat niet als het beschadigd is of niet goed werkt. Neem contact op met de fabrikant of de winkel van aankoop. Probeer nooit het apparaat zelf te repareren.

Situatie	Controleer de volgende punten	Oplossing
Het stoom spuit niet	Het apparaat is niet aangesloten Het indicatie licht is niet aan Er is geen water in de tank De water pomp is geblokeerd	Sluit het apparaat aan Schakel het licht aan Vul de tank met water Breng het apparaat na een service center
Water stroomt uit het mondstuk	Water ontsnapt het mondstuk bij het eerste gebruik Druppels in de buis	Dit is normaal, uw kunt eerst in een beker spuiten. Strek de pijp uit en spuit het water er compleet uit
Accessoire installatie	Accessoires werden niet goed gemonteerd	Breng de accessoires opnieuw aan

TECHNISCHE GEGEVENS:

Model	NV6400
Spanning	220-240V
Power	2000W
Water tank capaciteit	1.5L
Continu stoom spuit tijd	45Minuten.
Maximaale spray druk	4 bar
Gewicht	5.2kgs
Kabel lengte	4M

GARANTIE

De garantieperiode op onze producten is 2 jaar, tenzij anders vermeld, beginnend vanaf de datum van de initiële aankoop of bezorgdatum.

Als u problemen of vragen heeft, kunt u eenvoudig onze hulppagina's bezoeken voor tips om problemen op te lossen, de FAQ's en andere gebruikershandleidingen op onze website:

<https://sav.hkoenig.com>.

Door de referentiernaam van uw apparaat in de zoekbalk te typen, krijgt u toegang tot alle beschikbare online hulpmiddelen, ontworpen om aan uw behoeften te voldoen.

Als u toch niet geen antwoord op uw vraag kunt vinden, klik dan op "Heeft het antwoord uw probleem opgelost? Hierdoor gaat u naar het Aanvraagformulier voor Klantenondersteuning, dat u in kunt vullen om uw verzoek te valideren en hulp te ontvangen.

GARANTIEVOORWAARDEN

De garantie dekt alle mankementen die voortkomen uit normaal gebruik, volgens de sectie gebruik en specificaties in de gebruikershandleiding.

Deze garantie omvat niet verpakkings- of transportproblemen tijdens het vervoer van het product door de eigenaar. Het omvat ook niet de normale slijtage van het product, noch het onderhoud of vervangen van verbruiksartikelen.

UITSLUITINGEN VAN DE GARANTIE

- Accessoires en verbruiksartikelen (*).
- Normaal onderhoud van het apparaat.
- Alle mankementen veroorzaakt door verkeerd gebruik (schokken, het niet opvolgen van de aanbevolen stroomvoorziening, in slechte omstandigheden gebruiken, etc.), onvoldoende onderhoud of ondeugdelijk gebruik van het apparaat, alsook het gebruik van ongeschikte accessoires.
- Schade van buitenaf: vuur, waterschade, elektrische stroompiek, etc.
- Apparaten die uit elkaar zijn gehaald, ook gedeeltelijk, door personen die niet er niet gekwalificeerd voor zijn (zoals de gebruiker).
- Producten waarvan het serienummer verdwenen, beschadigd of onleesbaar is, waardoor we het niet kunnen identificeren.
- Producten die verhuurd werden of ter demonstratie of showmodel waren.

(*) Sommige onderdelen van uw apparaat, genaamd verbruiksartikelen, slijten naar verloop van tijd en bij veel gebruik van uw apparaat. Deze slijtage is normaal, maar kan verergerd worden door slechte omstandigheden of onderhoud van uw apparaat. Deze onderdelen worden daarom niet gedekt door de garantie.

De accessoires meegeleverd met het apparaat zijn ook uitgesloten van de garantie. Ze kunnen niet vervangen of gerestitueerd worden. Echter, sommige accessoires zijn te koop via onze website: <https://sav.hkoenig.com/>.

MILIEU

ATTENTIE:



Dit apparaat mag niet met uw ander huishoudelijke toestellen worden verwijderd. Dit product moet op een geselecteerde stortplaats verwijderd worden. U kunt bij de gemeente een indiceerde plaats aanvragen. Elektrisch en elektronische producten kunnen gevaarlijke stoffen inhouden die schadelijk zijn voor mensen en het milieu en moet recycled worden. Het symbool aan de kant geeft aan dat het een elektrisch en elektronisch toestel is en zijn dus artikelen van een selectieve collectie. Het beeld geeft een afvalbak met een X teken aan.

Adeva SAS / H.Koenig Europe - 8 rue Marc Seguin - 77290 Mitry Mory - France
www.hkoenig.com - sav@hkoenig.com - contact@hkoenig.com - Tél: +33 1 64 67 00 05

ESPAÑOL

PRECAUCIÓN

Atención

- Nunca intente arreglar por usted mismo el aparato
- Solamente personal autorizado deberá reparar el aparato
- mantenga al aparato alejado del agua y no lo sumerja
- No utilice el aparato si el cordón de alimentación está dañado
- Verifique que la corriente eléctrica de su hogar sea de 220-240V
- No dañe el cordón de alimentación (no lo doble, no tire de el, no lo retuerza)
- El enchufe debe ser de 15A
- No toque el enchufe u opere el aparato con manos mojadas

Atención

- No toque la boquilla del aparato cuando está en funcionamiento
- Debe de desconectar el aparato cuando haya terminado de utilizarlo
- Nunca abra la valvula de seguridad cuando el aparato esta en uso
- No deje que el conector se ensucie
- No utilice el aparato en superficies inestables y no resistente al calor
- No deje que el tanque se vacie durante el uso
- Nunca dañe el enchufe, no hale del cable utilice el enchufe para agarrarlo.
- No voltee el aparato después de haberlo encendido

POR FAVOR LEA DETENIDAMENTE

- Si el cordón esta dañado deberá ser reparado por un técnico autorizado para evitar cualquier riesgo.
- Este aparato puede ser utilizado por personas con capacidades físicas, sensoriales o mentales reducidas o con falta de experiencia o conocimientos, siempre que sean supervisadas o instruidas en el uso seguro del aparato y que entiendan perfectamente los peligros potenciales.
- Los niños deberían de ser supervisados para verificar que no jueguen con el aparato.
- El aparato debe de ser desconectado después de su uso o antes de limpiarlo.
- No lo utilice en piscinas que contengan agua.
- CUIDADO – Peligro de escaldamiento!!
- El vapor no deberá dirigirse hacia el interior de aparatos con componentes eléctricos como hornos.
- El tapón no deberá abrirse durante el uso del aparato.
- Solamente utilice agua para el uso del aparato. No utilice jabones u otros líquidos. Si las manchas son muy resistentes ponga el jabón directamente sobre la mancha.
- No utilice el vapor durante un tiempo prolongado sobre una misma zona, el vapor crea una temperatura muy elevada.
- El dispositivo no debe utilizarse si se ha caído, si hay signos evidentes de daño o si hay fugas.
- No utilice el vapor sobre las superficies siguientes:
 - Productos de piel
 - muebles con cera (puede remover la cera)
 - Productos de madera o decoración superficial
 - Fibras sintéticas, seda, cáñamo u colores oscuros

- Vidrios a bajas temperaturas, la diferencia de temperatura puede causar que el cristal se rompa.
- Productos de plástico (puede decolorarlos o deformarlos)
- No utilizar en colchones, almohadas o papel tapiz, estas pueden absorber el agua.
- Este aparato puede ser utilizado por niños de al menos 8 años de edad, siempre que cuenten con supervisión y hayan recibido instrucciones sobre el uso seguro del electrodoméstico y sean plenamente conscientes de los peligros que implica.
- La limpieza y mantenimiento de la máquina no debe ser efectuada por niños a menos que tengan como mínimo 8 años de edad y cuenten con la supervisión de un adulto.
- Mantenga el aparato y su cable eléctrico fuera del alcance de niños de menos de 8 años.
- Al utilizar equipos eléctricos, siempre se deben tomar precauciones de seguridad para evitar el riesgo de incendio, descarga eléctrica y/o lesiones en caso de uso indebido.
- Asegúrese de que la tensión nominal de la placa de características corresponde a la tensión de red de su instalación. Si no es así, póngase en contacto con el distribuidor y no conecte la unidad.
- Nunca deje la unidad desatendida mientras esté en funcionamiento.
- Por favor, tenga este documento a mano y entréguelo al futuro propietario en caso de transferencia de su dispositivo
- El dispositivo no debe utilizarse si se ha caído, si hay signos evidentes de daño o si hay fugas.

- Nunca abra el aparato por delante, siempre colóquese ligeramente de lado para evitar quemarse con el vapor.
- Desconecte el limpiador vapor antes de limpiarlo, repararlo o darle mantenimiento.
- El vapor no debe dirigirse directamente a equipos eléctricos, cables de red o piezas que contengan componentes eléctricos (por ejemplo, dentro de hornos, frigoríficos, interruptores y luces, hornos de microondas, pantallas).

Su aparato ha sido diseñado únicamente para uso doméstico. No ha sido diseñado para ser utilizado en las siguientes situaciones que no están cubiertas por la garantía:

- en áreas de cocina para el personal en tiendas, oficinas y otros entornos profesionales,
- en albergues agrícolas,
- en hoteles, moteles y otros entornos residenciales,
- en entornos de tipo bed and breakfast.

Especial cuidado!

- Nunca dirija el vapor hacia personas o animales o plantas.
- Guarde este aparato lejos del alcance de los niños.
- Abra la válvula de seguridad hasta que el aparato se enfríe

COMPONENTES

A: Partes del limpiador de vapor y sus accesorios

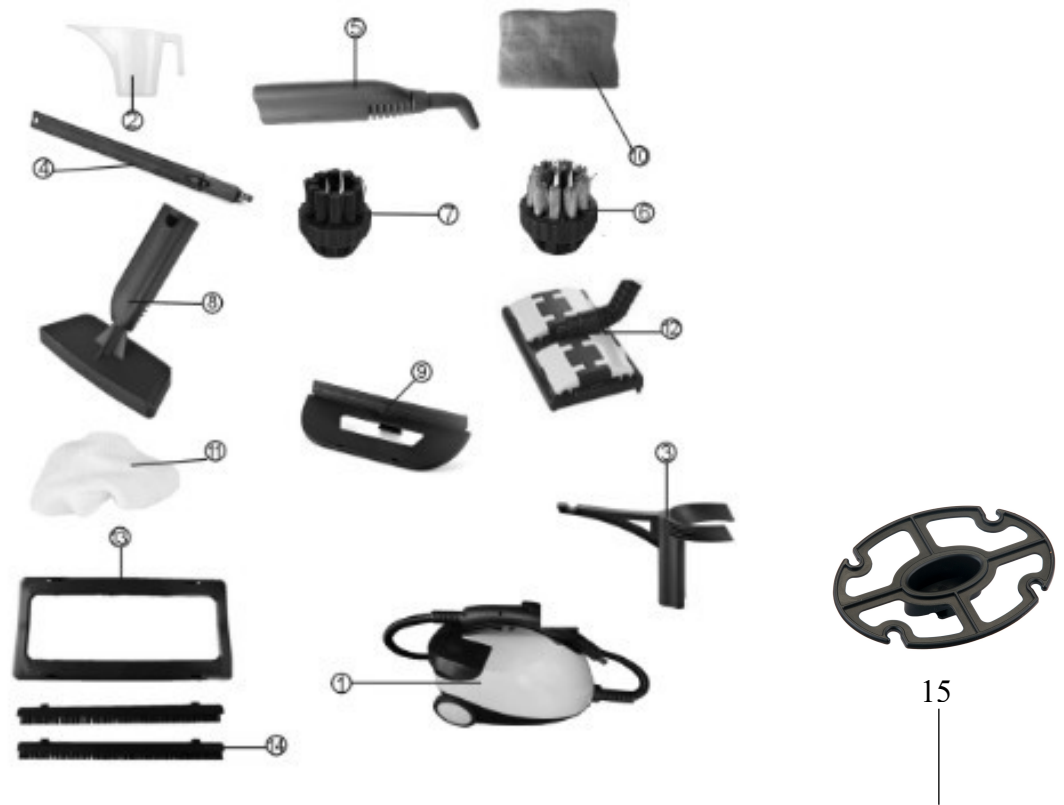

- | | |
|-----------------------------|-------------------------------|
| 1. Limpiador de vapor | 2. Taza medidora |
| 3. Colgador | 4. Tubo de extensión |
| 5. Boquilla grande | 6. Cepillo redondo inoxidable |
| 7. Cepillo redondo de nylon | 8. cepillo de planchado |
| 9. Cepillo de ventana | 10. Toalla grande |
| 11. Toalla de planchado | 12. Suelo cepillo |
| 13. Alfombra planeador de | 14. Cepillo |
| 15. Bobinadora | |

Accesorios para alfombras y tapetes

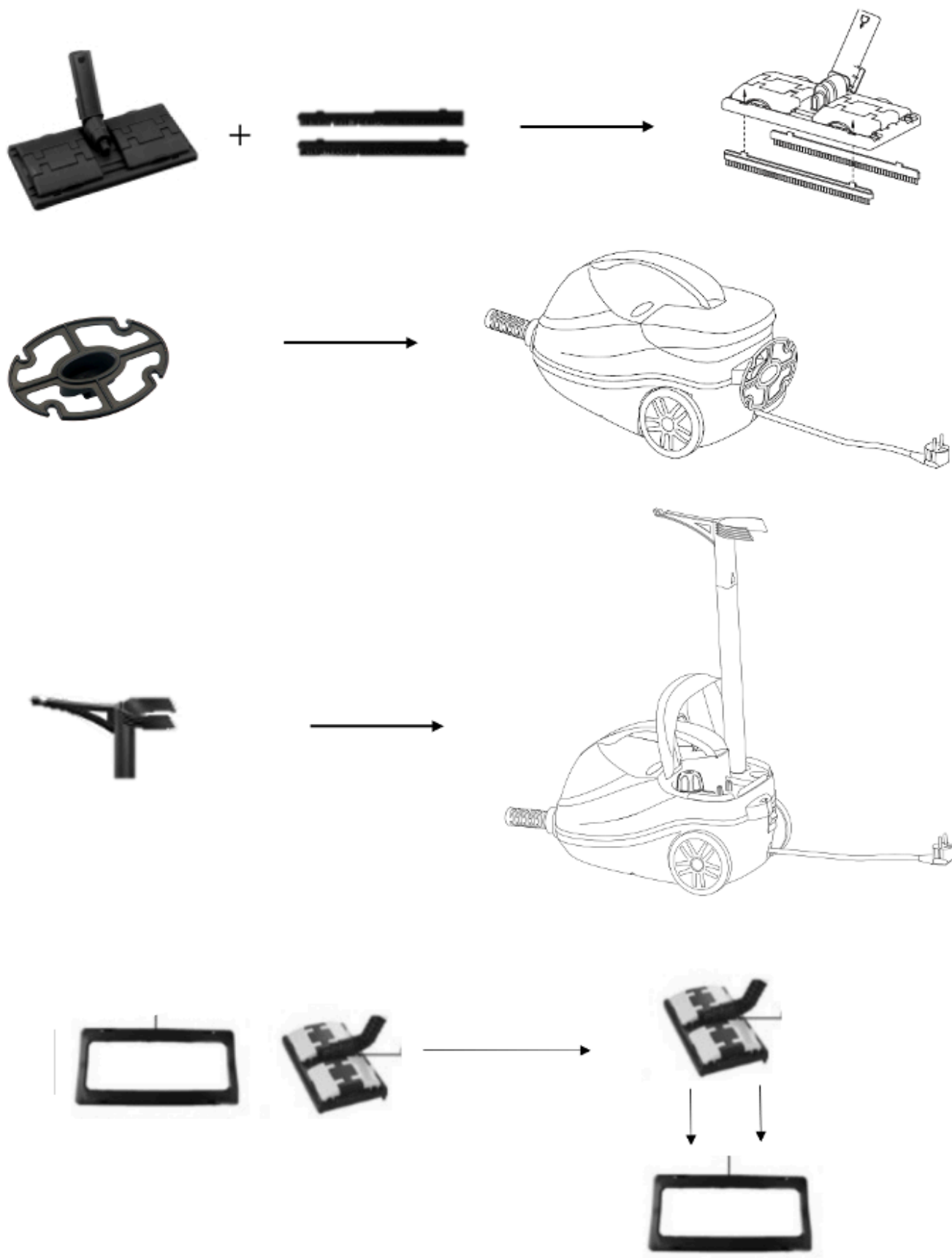

B: Compartimiento de accesorios

La boquilla y la manguera deberán estar sujetas al aparato y el accesorio que se desea utilizar debe de estar puesto antes de poner en marcha el aparato. El aparato tiene un compartimiento donde se puede guardar el cepillo grande y la boquilla.



1) Taza medidora

El aparato siempre debe de llenarse con agua antes de su uso. Utilice la taza medidora para llenar el tanque, y no exceda la capacidad del tanque.



Aviso

* Cierre la tapadera cuando el tanque este lleno. No supere la capacidad. Máximo 1.5L.

* Si se enciende la luz rojo significa que ya no hay agua. Apague el aparato, espere a que se enfríe y rellénelo.

2) Tubo de extensión

Utilice el tubo de extensión si desea limpiar el suelo o lugares de difícil acceso. Para hacer esto inserte el tubo de extensión en la boquilla principal hasta que haga clic. Para desmontarlo oprima el botón de desmontaje en la boquilla y hale hacia abajo.



3) Boquilla grande

Esta boquilla permite limpiar zonas de difícil acceso como esquinas, juntas y baños. Simplemente inserte la boquilla en la boquilla general.



4) Cepillo de metal, redondo y nylon

El cepillo de metal, redondo se insertan de la misma manera.
Hasta la suciedad más difícil se puede limpiar con este tipo de cepillo.

Sirve para radiadores, persianas, etc. El cepillo de nylon sirve para materiales sensibles como acero inoxidable, etc. El cepillo se retira con un simple movimiento hacia abajo.



5) Cepillo de ventana

Sirve para limpiar ventanas, espejos, u objetos con una superficies lisa. Utilice el cepillo de ventana combinado con el hule para limpiar.



6) Cepillo de planchado

El paño de planchado se coloca sobre el cepillo de planchado. Además se puede utilizar la extensión para alargar el alcance.



7) Cepillo de suelo

El cepillo de suelo se utiliza como una fregona, se coloca el pano y se puede retirar para limpiarlo. Es ideal para la limpieza de suelos y paredes lavables.



UTILIZACIÓN

1: ensamblar las partes necesarias.

2: Utilice la taza medidora para llenar el tanque de agua. Max. 1.5L. Cierre la válvula de seguridad antes de encender al aparato.

Atención especial

*intente de utilizar el agua de mejor calidad.

*no utilice alcohol, detergentes u otras sustancias.

3: Preparación para su uso

*Utilice el conector en un enchufe (verifique que el voltaje sea de 220-240V).

(1) Oprima el botón ON/OFF. La luz roja se encenderá.

(2) cuando la luz ete verde indicara que la presión es la indicada (4Bar.). El vapor está listo para ser utilizado.

4: Utilice el dedo pulgar para oprimir el boto de vapor.

*Puede verificar que el seguro de niños este encendido ON/OFF. Si esta en OFF no habrá vapor. Puede deslizarlo para desactivar el seguro.



*Si necesita vapor continuo deberá presionar continuamente el boto de vapor.

5: Apagar el aparato

Después del uso apague el aparato. Desconéctelo de la electricidad y espera que se enfríe. Retire el agua antes de guardarlo.

GUARDADO & LIMPIEZA

*Por favor no lo guarde en un lugar caliente.

*Guárdelo en un lugar oscuro y seco.

*Recuerde de vaciar el agua cada vez que ya no vaya a usar el aparato para evitar reacciones químicas.

*Siempre desconecte y permita que se enfríe antes de limpiarlo.

PRECAUCIÓN: No sumerja nunca el aparato en agua o cualquier líquido.

*Limpie los elementos exteriores con un paño húmedo y un poco de detergente para vajillas si es necesario.

*Limpie con un paño seco.

No utilice productos de limpieza abrasivos o esponjas de metal.

*Se recomienda una descalcificación de forma regular (una vez al mes) para un mejor rendimiento del dispositivo. Para ello, utilice vinagre o cualquier otro producto anti cal.

SOLUCIÓN DE PROBLEMAS

No utilice el aparato si está funcionando mal. Contacte un técnico autorizado y no intente de repararlo usted mismo para evitar accidentes.

Situación	Verifique los siguientes puntos	Solución
No hay vapor	No está conectado Luz no se enciende No tiene agua Bomba de agua bloqueada	Conéctelo o cambie el enchufe Enciende el botón On/Off Llénelo con agua Llévelo al técnico para que lo repare
Agua escurre de la boquilla	Agua escurre de la boquilla Hidropesía en el tubo	Es normal que escurra agua de la boquilla Endereza el tubo y termine de sacar el espray
Instalación de accesorios	Mal instalado	Instálelo bien

ESPECIFICACIONES TÉCNICAS:

Modelo	NV6400
Voltaje	220-240V
Potencia	2000W
Capacidad del tanque de agua	1.5L
Tiempo de espray continuo	45Minutos
Presión de espray	4 bar
Peso	5.2 Kg
Largo del cable de poder	4M

GARANTÍA

El periodo de garantía de nuestros productos es de 2 años, salvo que la ley estipule lo contrario, a partir de la fecha de la compra inicial o de la fecha de entrega.

Si tiene algún problema o pregunta, puede acceder fácilmente a nuestras páginas de ayuda, consejos para solucionar problemas, preguntas frecuentes y manuales de usuario en nuestro sitio de servicio: <https://sav.hkoenig.com>.

Al escribir el nombre de referencia de su dispositivo en la barra de búsqueda, puede acceder a toda la asistencia en línea disponible, diseñada para satisfacer mejor sus necesidades.

Si sigue sin encontrar una respuesta a su pregunta o problema, haga clic en "¿La respuesta ha resuelto su problema? Esto le llevará al formulario de solicitud de asistencia posventa, que puede rellenar para validar su solicitud y obtener ayuda.

CONDICIONES DE GARANTÍA

La garantía cubre todos los fallos que se produzcan en el contexto de un uso normal, de acuerdo con los usos y especificaciones del manual de usuario.

Esta garantía no se aplica a los problemas de embalaje o transporte durante el envío del producto por parte del propietario. Tampoco incluye el desgaste normal del producto, ni el mantenimiento o la sustitución de piezas consumibles.

EXCLUSIÓN DE GARANTÍA

- Accesorios y piezas de desgaste (*).
- Mantenimiento normal del aparato.
- Todas las averías derivadas de un uso incorrecto (golpes, incumplimiento de las recomendaciones de alimentación eléctrica, malas condiciones de uso, etc.), de un mantenimiento insuficiente o de un mal uso del aparato, así como del uso de accesorios inadecuados.
- Daños de origen externo: incendio, daños por agua, sobrecarga eléctrica, etc.
- Cualquier equipo que haya sido desmontado, incluso parcialmente, por personas que no estén autorizadas a hacerlo (en particular el usuario).
- Productos cuyo número de serie falte, esté dañado o sea ilegible, lo que no permitiría su identificación.
- Productos sujetos a alquiler, demostración o exposición.

(*) Algunas piezas de su aparato, conocidas como piezas de desgaste o consumibles, se deterioran con el tiempo y la frecuencia de uso de su aparato. Este desgaste es normal, pero puede acentuarse por las malas condiciones de uso o de mantenimiento de su aparato. Por lo tanto, estas piezas no están cubiertas por la garantía.

Los accesorios suministrados con el aparato también están excluidos de la garantía. No se pueden cambiar ni reembolsar. No obstante, algunos accesorios pueden adquirirse directamente en nuestro sitio web: <https://sav.hkoenig.com/>

MEDIO AMBIENTE

ATENCIÓN:



No se deshaga de este producto como lo hace con otros productos del hogar. Existe un sistema selectivo de colecta de este producto puesto en marcha por las comunidades, debe de informarse en su ayuntamiento acerca de los lugares en los que puede depositar este producto. De hecho, los productos eléctricos y electrónicos pueden contener sustancias peligrosas que tienen efectos nefastos para el medio ambiente o para la salud humana y deben ser reciclados. El símbolo aquí presente indica que los equipos eléctricos o electrónicos deben de ser cuidadosamente seleccionados, representa un recipiente de basura con ruedas marcado con una X.

Adeva SAS / H.Koenig Europe - 8 rue Marc Seguin, 77290 Mitry-Mory, France
www.hkoenig.com - sav@hkoenig.com - contact@hkoenig.com - Tél: +33 1 64 67 00 05

ITALIANO

AVVERTENZE

Attenzione

- Non smontare mai l'apparecchio autonomamente.
- Solo operatori consapevoli dei rischi possono utilizzare l'apparecchio. Non permettere mai ai bambini di giocarci.
- Si prega di non immergere mai l'apparecchio in acqua e tenerlo sempre lontano dagli schizzi.
- Non utilizzare l'apparecchio se il cavo di alimentazione e la spina di alimentazione sono danneggiati o quando la presa sembra essersi allentata.
- Controllare se la presa elettrica sia conforme alla tensione dell'apparecchio (voltaggio 220V).
- Non danneggiare il cavo di alimentazione (ad esempio, con eccessiva flessione, allungamento e torsione).
- È necessario utilizzare specifiche distinte maggiori di una presa da 15A.
- Mai toccare il cavo, la spina o far funzionare l'apparecchio con le mani bagnate.

Attenzione

- Non toccare mai l'ugello durante o dopo l'utilizzo del pulitore a vapore fino a quando non si raffredda completamente.
- Togliere la spina dalla presa elettrica quando si finisce di utilizzare l'apparecchio.
- Non aprire mai la valvola di sicurezza durante l'uso dell'apparecchio.
- Non lasciare mai che il cavo di alimentazione sia macchiato da materiali incerti.
- Mai usare l'apparecchio su materiali instabili o non resistenti al calore.
- Non accendere mai l'apparecchio quando il serbatoio

dell'acqua è vuoto.

- Non causare danni all'alimentazione dell'apparecchio; ad esempio: quando si rimuove la spina della presa, tirare direttamente la spina e non il cavo.
- Non capovolgere mai l'apparecchio durante il suo utilizzo.

SI PREGA DI LEGGERE ATTENTAMENTE LE ISTRUZIONI

- Quando il cavo di alimentazione è danneggiato, esso deve essere sostituito dal costruttore o dal suo servizio di assistenza o da un tecnico qualificato, al fine di evitare qualsiasi pericolo.
- Questo apparecchio può essere usato da persone con ridotte capacità fisiche, sensoriali o mentali o con mancanza di esperienza o conoscenza, a condizione che siano sorvegliate o istruite sull'uso sicuro dell'apparecchio e che comprendano pienamente i potenziali pericoli.
- Si raccomanda di sorvegliare i bambini, per assicurarsi che non giochino con l'apparecchio.
- La spina deve essere scollegata dopo l'uso e prima della manutenzione o pulizia dell'apparecchio.
- Non utilizzare in piscine contenenti acqua.
- **ATTENZIONE - Pericolo di ustioni!**
- I liquidi o il vapore non devono essere diretti verso apparecchiature contenenti componenti elettrici, come ad esempio l'interno di un forno.
- Il serbatoio non deve essere aperto durante l'uso.
- Riempire il serbatoio solo con acqua, non tentare mai di inserire alcun tipo di detergente o altro liquido (se la macchia è difficile da rimuovere, è possibile utilizzare il detergente direttamente sulla macchia o applicarlo sulla spazzola).

- Si prega di non puntare il getto di vapore per un lungo periodo sulla stessa posizione, poiché il vapore causa un'alta temperatura.
- Il dispositivo non deve essere utilizzato se è stato lasciato cadere, sono visibili evidenti segni di danneggiamento o se presenta perdite.
- Non tentare mai di utilizzare il vapore per pulire le seguenti superfici:
 - Prodotti in cuoio
 - Mobili e letti trattati con cera (poiché il vapore rimuove la cera)
 - Superfici di legno con decorazioni
 - Fibre sintetiche, seta, canapa o capi con colori intensi
 - Prodotti di vetro quando la temperatura ambiente si trova al di sotto di 0°C, poiché utilizzando il vapore ad alta temperatura può rompersi l'oggetto. (È consigliabile in inverno di evitare l'utilizzo del vapore sul vetro)
 - Prodotti di plastica (poiché può causare deformazioni, decolorazioni, ecc.)
 - Non adatto a prodotti già ad alte temperature e con vapore acqueo (prodotti resistenti al calore)
 - Materassi, cuscini senza rivestimento, carta da parati, ecc. poiché assorbono facilmente l'acqua
- Questo apparecchio può essere utilizzato da bambini a partire da 8 anni, purché sorvegliati e istruiti all'uso sicuro dell'apparecchio e pienamente a conoscenza dei pericoli che comporta.
- La pulizia e la manutenzione non devono essere eseguite da bambini a meno che abbiano più di 8 anni e siano sorvegliati da un adulto.
- Conservare l'apparecchio e il cavo di alimentazione fuori dalla portata di bambini di età inferiore a 8 anni.
- Quando si utilizzano apparecchiature elettriche, è necessario adottare sempre misure di sicurezza per

prevenire il rischio di incendi, scosse elettriche e/o lesioni in caso di uso improprio.

- Accertarsi che la tensione nominale sulla targhetta corrisponda alla tensione principale della vostra installazione. In caso contrario, contattare il rivenditore e non collegare l'unità.
- Non lasciare mai l'unità incustodita durante il funzionamento.
- Si prega di tenere questo documento a portata di mano e di consegnarlo al futuro proprietario in caso di trasferimento del dispositivo.
- Il dispositivo non deve essere utilizzato se è stato lasciato cadere, sono visibili evidenti segni di danneggiamento o se presenta perdite.
- Non aprire mai l'apparecchio dalla parte anteriore, posizionarsi sempre leggermente di lato per evitare di scottarsi con il vapore.
- Scollegare lo pulitore a vapore prima della pulizia, riparazioni o manutenzione.
- Questo apparecchio può essere utilizzato da bambini a partire da 8 anni, purché sorvegliati e istruiti all'uso sicuro dell'apparecchio e pienamente a conoscenza dei pericoli che comporta.

Il vostro apparecchio è stato progettato esclusivamente per un uso domestico. Non è destinato all'uso nelle seguenti situazioni che non sono coperte dalla garanzia:

- in cucine per il personale in negozi, uffici e altri ambienti professionali,
- in ostelli agricoli,
- da ospiti in hotel, motel e altri ambienti residenziali,
- in ambienti tipo bed and breakfast.

Avvertenze particolari

- Non direzionare il getto di vapore contro persone o qualsiasi animale e non tentare mai di toccare il vapore o il beccuccio
- Conservare l'apparecchio in un luogo inaccessibile ai bambini
- Si prega di aprire la valvola di sicurezza fino al raffreddamento

COMPONENTI

A: Schema del pulitore a vapore e dei suoi accessori



- | | |
|------------------------------|----------------------------------|
| 1. Pulitore a vapore | 2. Misurino |
| 3. Gancio | 4. Tubo prolunga |
| 5. Beccuccio grande | 6. Spazzola rotonda inossidabile |
| 7. Spazzola rotonda in nylon | 8. Spazzola per tessuti |

9. Spazzola per finestre

11. Panno per stirare

13. Supporto per tappeti

15. Avvolgitore per bobina

10. Panno grande

12. Spazzola per pavimenti

14. Spazzola

Tappeti e accessori per tappeti

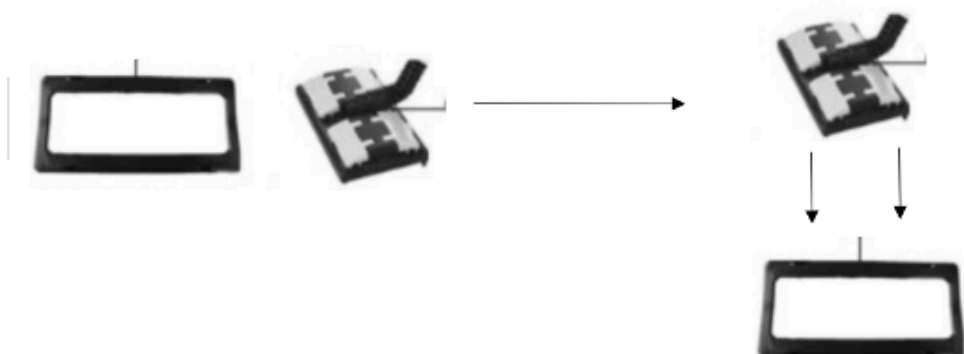
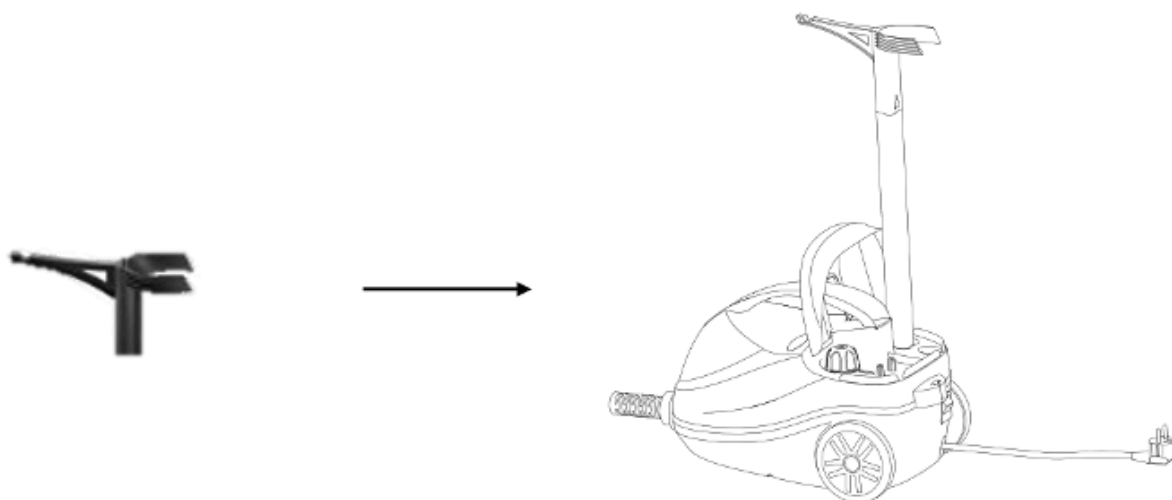
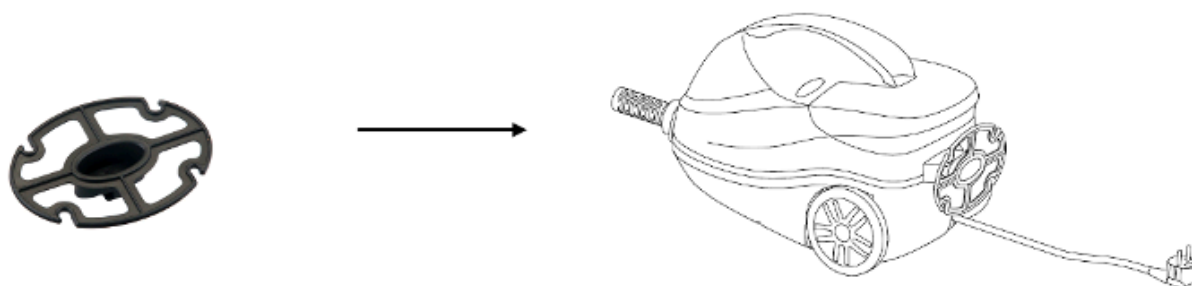
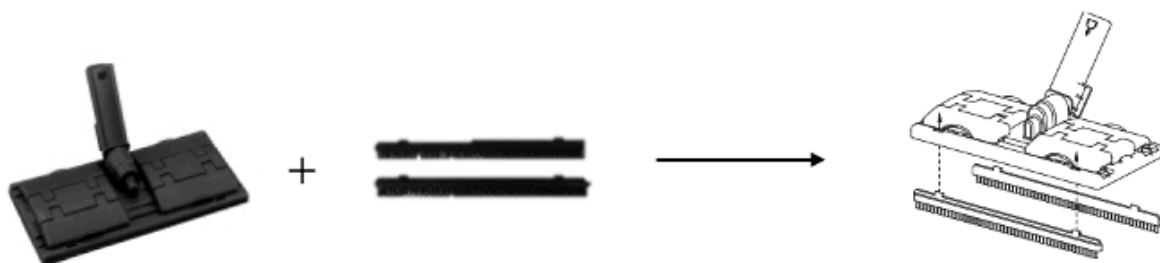

B: Vano accessori

Il tubo e la pistola vapore devono essere collegati all'apparecchio mentre l'accessorio desiderato deve essere inserito prima che l'apparecchio entri in funzione. Il pulitore a vapore ha un vano accessori che ospita il beccuccio grande e la spazzola rotonda.



1) Misurino

Il pulitore a vapore deve essere sempre riempito d'acqua prima dell'uso. Si prega di utilizzare il misurino per versare l'acqua nella caldaia. Non superare la capacità massima di riempimento. Fare riferimento alla linea riportata sul misurino.



Nota:

* Una volta riempito il serbatoio d'acqua, ruotare la valvola di sicurezza saldamente. Non riempire più del necessario: massimo 1,5 litri.

* Se la spia rossa si accende, significa che il serbatoio è a corto di acqua, spegnere l'alimentazione e attendere il raffreddamento dell'apparecchio prima di aprire la valvola di sicurezza.

2) Tubo prolunga

Montare il tubo prolunga se il pulitore a vapore deve essere utilizzato per pulire pavimenti o finestre alte o aree difficili da raggiungere. Per effettuare questa operazione, spingere l'estremità aperta del tubo nella pistola a vapore fino a che il pulsante di sblocco non scatta in posizione corretta. Utilizzare uno o due tubi prolunga, se necessario. Per togliere il tubo prolunga, premere l'apposito tasto di rilascio e tirare i tubi in direzioni opposte.



3) Beccuccio grande

Questo beccuccio permette di pulire con facilità punti difficili da raggiungere, come angoli, giunture e servizi igienici. È sufficiente spingere saldamente il beccuccio piegato direttamente verso pistola.



4) Spazzola rotonda inossidabile e spazzola rotonda in nylon

Per inserire la spazzola rotonda inossidabile o quella in nylon basta spingerle saldamente verso il beccuccio grande allo stesso modo.

Anche lo sporco più ostinato può essere rimosso, ad esempio da persiane, radiatori, valvole, ecc. È consigliabile utilizzare la spazzola metallica, mentre la spazzola in nylon è adatta per rimuovere lo sporco da materiali meno sensibili, come acciaio inossidabile o la pietra. Per rimuovere le spazzole rotonde basta tirare con un movimento verso il basso.



5) Spazzola per finestre

Per la pulizia di finestre, specchi, piastrelle o altre superfici lisce, è consigliabile utilizzare la spazzola per finestra poiché dotata di lame in gomma con un getto combinato.



6) Spazzola per tessuti

Per inserire la spazzola per tessuti spingerla saldamente direttamente nella pistola. Inoltre, è possibile utilizzare il tubo prolunga e agganciare un appendiabiti direttamente allo stesso tubo prolunga.



7) Spazzola per pavimenti

Attaccare la spazzola per pavimenti all'estremità del tubo prolunga. Assicurarsi di sentire un clic che determina il corretto assemblaggio delle parti. Questa spazzola è ideale per la pulizia di pavimenti e pareti lavabili. Essa può essere utilizzata con o senza il panno. Per inserire il panno, fare pressione sul lato interno del supporto, aprire i gancetti e aggiungere il panno.



OPERAZIONI

1: Montaggio dei relativi accessori.

2: Utilizzare il misurino. Massimo 1.5L. Ruotare strettamente la valvola di sicurezza prima di accendere.

Particolare attenzione

* è opportuno utilizzare acqua pulita.

* non inserire mai alcol o detersivi nel serbatoio.

3: Preparazione all'utilizzo

* Inserire la spina nella presa di corrente (si prega di controllare se la tensione sia 220-240V).

(1) Accendere l'interruttore ON/OFF. Si accenderà la spia di colore rosso.

(2) Quando si accende la spia di colore verde significa che la pressione si è stabilizzata (4Bar.). Il vapore è pronto all'uso.

4: Utilizzare il pollice per premere l'interruttore del vapore.

* L'apparecchio è dotato di un dispositivo di sicurezza per bambini con un blocco ON/OFF.

Ovviamente, se posizionato su OFF, non ci sarà vapore. È sufficiente quindi spingere il blocco di sicurezza verso il basso.



* Se avete bisogno del getto di vapore per un uso continuo, è necessario premere il tasto di vapore continuo.

4: Spegnerla la macchina

Dopo l'uso, spegnere l'interruttore di accensione ed estrarre la spina dalla presa di corrente. Si prega di attendere il raffreddamento dell'apparecchio prima di aprire la valvola di sicurezza. È opportuno togliere l'acqua dal serbatoio prima di riporre l'apparecchio.

PULIZIA E MANUTENZIONE

* Si prega di non conservare in luogo caldo

* Si prega di conservare in luogo asciutto e senza luce

* Ricordarsi sempre di estrarre l'acqua dopo ogni utilizzo per evitare reazioni chimiche all'interno del serbatoio.

Staccare sempre la spina e lasciar raffreddare prima della pulizia.

ATTENZIONE: Non immergere mai l'apparecchio in acqua o altri liquidi.

* Pulire le parti esterne dell'apparecchio con un panno umido e un poco di detersivo per piatti se necessario. Asciugare bene con un panno asciutto.

Non usare prodotti aggressivi o spugne abrasive.

* Per migliori prestazioni, si consiglia di disincrostare l'apparecchio regolarmente (una volta al mese). A questo proposito, è possibile utilizzare aceto o altri prodotti decalcificanti.

RISOLUZIONE DEI PROBLEMI

Non utilizzare l'apparecchio per scopi diversi a quelli per cui è stato progettato. In caso di guasto, si prega di contattare il produttore o il suo centro assistenza. Non riparare mai in casa, poiché si possono provocare situazioni di pericolo.

Situazione	Si prega di verificare in base ai seguenti punti	Soluzione
Non c'è getto di vapore	La spina non è inserita correttamente nella presa di corrente L'interruttore non è impostato su ON Niente acqua La pompa dell'acqua è bloccata	Inserire di nuovo la spina o cambiare presa di corrente Accendere l'interruttore Riempire il serbatoio con acqua Rivolgersi a personale tecnico qualificato per la riparazione
Dal beccuccio fuoriesce dell'acqua	È normale che dell'acqua fuoriesca dal beccuccio al primo utilizzo Gocce d'acqua nel tubo flessibile	È un fenomeno normale. Si può spruzzare prima l'acqua in una coppa Raddrizzare il tubo e far fuoriuscire tutta l'acqua presente
Installare gli accessori	Installazione corretta o sbagliata	Reinstallare

SPECIFICHE TECNICHE:

Modello	NV6400
Voltaggio	220-240V
Potenza	2000W
Capacità serbatoio	1.5L
Tempo del getto di vapore continuo	45 Minuti
Pressione massima del getto	4 bar
Peso	5.2kg
Lunghezza cavo di alimentazione	4M

GARANZIA

Il periodo di garanzia per i nostri prodotti è di 2 anni, se non diversamente stabilito dalla legge, a partire dalla data di acquisto iniziale o di consegna.

Se avete problemi o domande, potete facilmente accedere alle nostre pagine di aiuto, consigli per la risoluzione dei problemi, FAQ e manuali d'uso sul nostro sito post-vendita:

<https://sav.hkoenig.com>.

Digitando il nome di riferimento del tuo dispositivo nella barra di ricerca, puoi accedere a tutto il supporto online disponibile, progettato per soddisfare al meglio le tue esigenze.

Se ancora non riesci a trovare una risposta alla tua domanda o al tuo problema, allora clicca su "La risposta ha risolto il tuo problema? Questo vi porterà al modulo di richiesta di supporto post-vendita, che potete completare per convalidare la vostra richiesta e ottenere aiuto.

CONDIZIONI DI GARANZIA

La garanzia copre tutti i guasti derivanti da un uso normale, in conformità con gli usi e le specifiche del manuale utente.

Questa garanzia non si applica a problemi di imballaggio o di trasporto durante la spedizione del prodotto da parte del proprietario. Non include inoltre la normale usura del prodotto, né la manutenzione o la sostituzione delle parti di consumo.

ESCLUSIONE DELLA GARANZIA

- Accessori e parti soggette a usura (*).
- Normale manutenzione dell'apparecchio.
- Tutti i guasti derivanti da un uso improprio (urti, mancato rispetto delle raccomandazioni sull'alimentazione, cattive condizioni d'uso, ecc.), da una manutenzione inadeguata o da un uso improprio dell'apparecchio, nonché dall'uso di accessori inadeguati.
- Danni di origine esterna: incendio, danni d'acqua, sovratensione elettrica, ecc.
- Qualsiasi attrezzatura che sia stata smontata, anche parzialmente, da persone diverse da quelle autorizzate a farlo (in particolare l'utente).
- Prodotti per i quali il numero di serie è mancante, danneggiato o illeggibile, il che non permetterebbe la sua identificazione.
- Prodotti soggetti a noleggio, dimostrazione o esposizione.

(*) Alcune parti del suo apparecchio, note come parti soggette a usura o materiali di consumo, si deteriorano con il tempo e la frequenza d'uso del suo apparecchio. Questa usura è normale, ma può essere accentuata da cattive condizioni d'uso o di manutenzione del vostro apparecchio. Queste parti non sono quindi coperte dalla garanzia.

Anche gli accessori forniti con l'apparecchio sono esclusi dalla garanzia. Non possono essere scambiati o rimborsati. Tuttavia, alcuni accessori possono essere acquistati direttamente dal nostro sito web: <https://sav.hkoenig.com/>.

AMBIENTE

ATTENZIONE:



Non gettare quest' apparecchio tra i rifiuti domestici. Per questo tipo di prodotti è fornito dai comuni un sistema di raccolta e ritiro in zona ed è quindi un dovere informarsi per conoscere il giusto smistamento del rifiuto. Infatti, i prodotti elettrici ed elettronici possono contenere sostanze pericolose che hanno effetti dannosi sull'ambiente o sulla nostra salute e quindi devono essere riciclati. Il simbolo al lato indica che le apparecchiature elettriche ed elettroniche fanno parte di una raccolta selettiva e differenziata (rappresentata da un bidone su due ruote sbarrato da una croce).

Adeva SAS / H.Koenig Europe - 8 rue Marc Seguin - 77290 Mitry Mory - France
www.hkoenig.com - sav@hkoenig.com - contact@hkoenig.com - Tél: +33 1 64 67 00 05



Points de collecte sur www.quefairedemesdechets.fr
Privilégiez la réparation ou le don de votre appareil !