

# HKoenig

lucy60

## Instruction Manual

Manuel d'instructions  
Bedienungsanleitung  
Gebruiksaanwijzing  
Manual de instrucciones  
Manuale d'uso



## Lint remover

Rasoir anti-bouloches  
Anti-Pillen-Rasierer  
Anti-pil scheermes  
Navaja anti-píldora  
Rasoio anti-pillola



# ENGLISH

## SAFETY

1. Carefully read this manual before use, and keep for future reference.
2. This appliance is only connects to USB port.
3. During charging, the appliance will not work.
4. Avoid recharging and storing in damp places.
5. Before use, check that the mesh cover is tight, otherwise the appliance will not be able to work properly.
6. It is prohibited to use the appliance on clothes that being worn, as this may cause damage to the body or clothing.
7. Use only for trimming clothing hair.
8. Don't disassemble the appliance.
9. Do not let children play with this appliance.
10. This appliance may be used by persons with reduced physical, sensory or mental capabilities or lack of experience or knowledge, provided that they are supervised or instructed in the safe use of the appliance and that they fully understand the potential hazards.
11. Do not open and take out blade.
12. Do not use the appliance if it has obvious damage or if blade components or outside mesh has been damaged.
13. Do not open and use if the appliance is charging, or performing cleaning and maintenance.
14. Keep your fingers and hands away from the blade during cleaning and maintenance.
15. This appliance may be used by children of at least 8 years of age, as long as they are supervised and have been given

instructions about using the appliance safely and are fully aware of the dangers involved.

16. Cleaning and maintenance should not be carried out by children unless they are at least 8 years of age and are supervised by an adult.

17. Keep the appliance and its power cord out of reach of children under 8 years of age.

18. - When using electrical equipment, safety precautions must always be taken to prevent the risk of fire, electric shock and/or injury in the event of misuse.

19. Make sure that the voltage rating on the typeplate corresponds to your main voltage of your installation. If this is not the case, contact the dealer and do not connect the unit.

20. The device must not be used if it has been dropped, if obvious signs of damage are visible.

Your appliance has been designed for domestic use only. It is not intended for use in the following situations which are not covered by the warranty:

- in staff kitchen areas in shops, offices and other professional environments,

- in farm hostels,

- by guests in hotels, motels and other residential environments,

- in bed and breakfast type environments.

## PRODUCT OVERVIEW

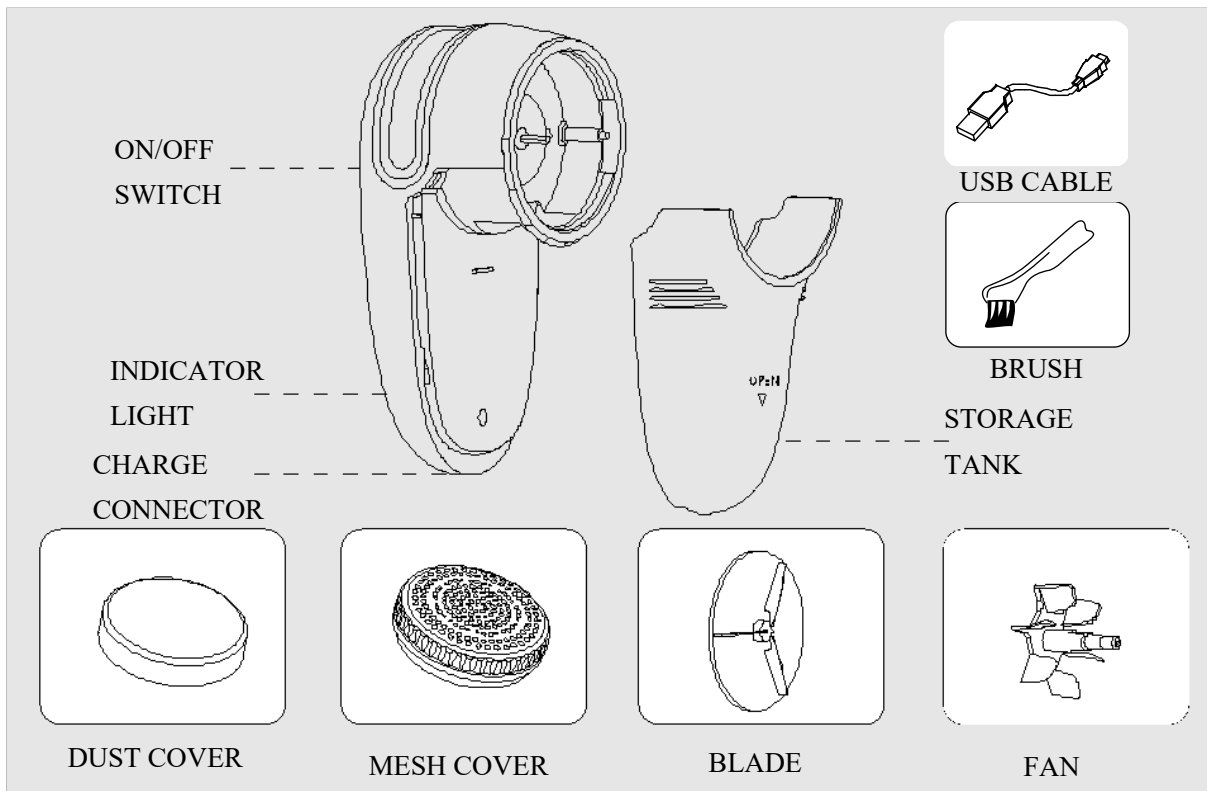

## CHARGING METHOD

1. Before charging, please make sure the output of the power adapter is 5 v, 1-2A.
2. During charging, the appliance will not work.
3. Use the USB cable for charging, connected the USB cable to the appliance first, then connect the USB cable to your computer's

USB connector or the charger of a mobile phone, tablet. The indicator light is red during charging.

4. After 8 hours of charging, remove the USB plug.



Charge time should be no more than 16 hours.  
Removing the mesh cover, the appliance will be automatically stop running.

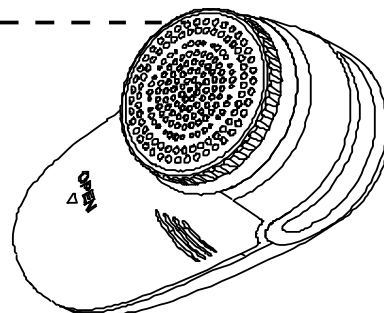

## OPERATION

Before use

**AVOID THESE AREA ON YOUR GARMENT**

 SPECIAL NOTES

The sides of the buttons and

Highlights parts on the clothes such as screen prints

Stains

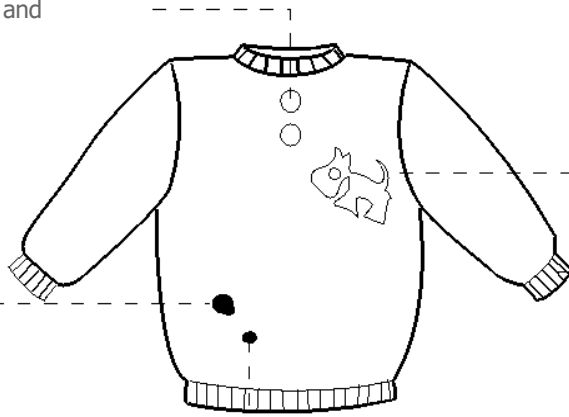

Cuffs and threaded areas

The part is easy to be



Don't use the appliance on clothes that are being worn as this may cause damage to the body or clothing.

Before use, test on the clothing.

### During use

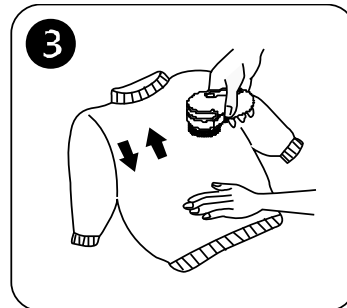
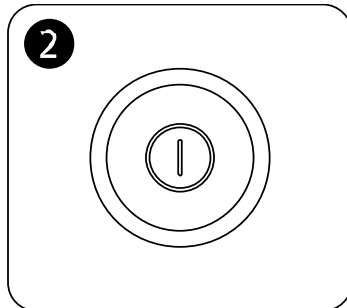
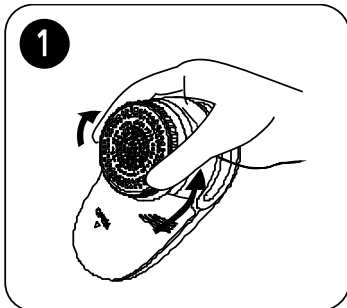

1. Remove the dust cover, check that the mesh cover is tight, the storage tank is installed, and the blade and storage tank

are installed before use.

2. Turn on the switch.

3. Put the appliance on the flat cloth surface, then sliding back and forth.



During use, do not turn away the mesh cover, to avoid damaged to the appliance and injury to the user.

Do not used on the silk part, because the silk thread may be sucked into the blade and damaged the appliance.

## CLEANING

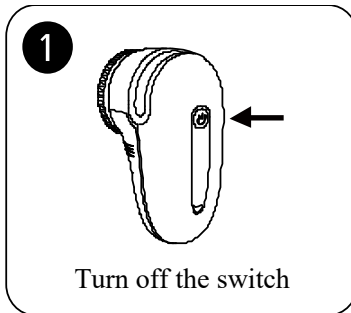

Turn off the switch

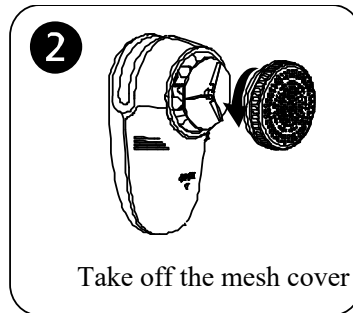

Take off the mesh cover

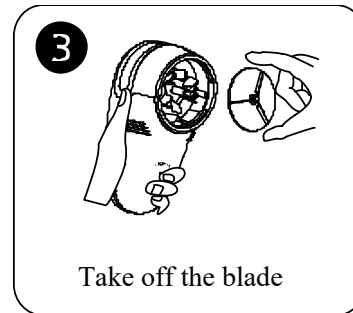

Take off the blade

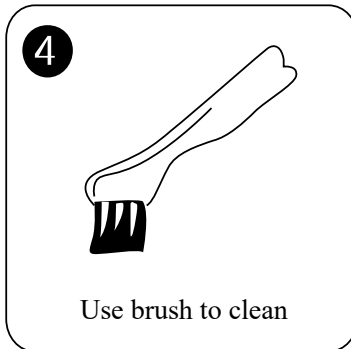

Use brush to clean

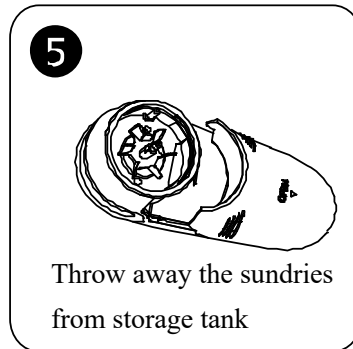

Throw away the sundries  
from storage tank

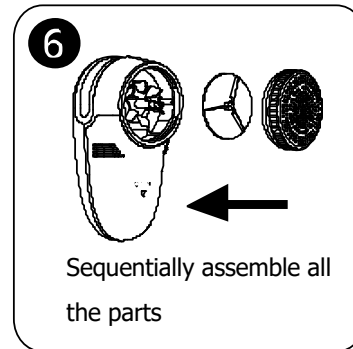

Sequentially assemble all  
the parts

## PRODUCT SPECIFICATIONS

\* Rated power: 2W

\* Voltage: 5V

\* Battery capacity: 600mA Ni-MH

\* Charge time: 8 hours.

## WARRANTY

The warranty period for our products is 2 years, unless otherwise stated, starting from the date of initial purchase or the date of delivery.

If you have any problems or questions, you can easily access our help pages, troubleshooting tips, FAQ, and user manuals on our service site: <https://sav.hkoenig.com>.

By typing the reference name of your device in the search bar, you can access all available online support, designed to best meet your needs.

If you still cannot find an answer to your question or problem, then click on “Did the answer solve your problem?”. This will direct you to the Customer Support Request Form, which you can fill out to validate your request and get help.

## WARRANTY CONDITIONS

The warranty covers all failures occurring under normal use, in accordance with the usage and specifications in the user's manual.

This warranty does not apply to packaging or transportation problems during shipment of the product by the owner. It also does not include normal wear and tear of the product, nor maintenance or replacement of consumable parts.

## EXCLUSION OF WARRANTY

- Accessories and wearing parts (\*).
- Normal maintenance of the device.
- All breakdowns resulting from improper use (shocks, failure to comply with power supply recommendations, poor conditions of use, etc.), insufficient maintenance or misuse of the device, as well as the use of unsuitable accessories.
- Damage of external origin: fire, water damage, electrical surge, etc.
- Any equipment that has been disassembled, even partially, by persons other than those authorized to do so (notably the user).
- The products whose serial number would be missing, deteriorated or illegible that would not allow its identification.
- The products subjected to leasing, demonstration, or exhibition.

(\* ) Some parts of your device, called wear parts or consumables, deteriorate with time and frequency of use of your device. This wear and tear are normal but can be accentuated by poor conditions of use or maintenance of your device. These parts are therefore not covered by the warranty.

The accessories supplied with the device are also excluded from the warranty. They cannot be exchanged or refunded. However, some accessories can be purchased directly through our website: <https://sav.hkoenig.com/>.

## Environmental protection:



**The battery may pollute the environment, you must remove the battery before discarding the appliance, or send the appliance to a designated recycling collection point.**

This symbol on the product or in the instructions means that your electrical and electronic equipment should be disposed at the end of its life separately from your household waste. There are separate collection systems for recycling in the EU. For more information, please contact the local authority or your retailer where you purchased the product.

Adeva SAS / H.Koenig Europe - 8 rue Marc Seguin, 77290 Mitry-Mory, France  
www.hkoenig.com - <https://en.hkoenig.com> - Tél: +33 1 64 67 00 05



# FRANÇAIS

## SÉCURITÉ

1. Lisez attentivement ce manuel avant utilisation et conservez-le en lieu sûr.
2. Cet appareil se connecte uniquement à un port USB.
3. Pendant le chargement, l'appareil ne fonctionne pas.
4. Évitez de recharger et de ranger l'appareil dans un endroit humide.
5. Avant utilisation, vérifiez que la grille soit bien fixée, sinon l'appareil ne pourra pas fonctionner correctement.
6. Il est interdit d'utiliser l'appareil sur des vêtements qui sont portés, car cela peut provoquer une blessure ou abîmer le vêtement.
7. Utiliser uniquement l'appareil pour couper les bouloches des vêtements.
8. Ne démontez pas l'appareil.
9. Ne laissez pas les enfants jouer avec cet appareil.
10. Cet appareil peut être utilisé par des personnes dont les capacités physiques, sensorielles ou mentales sont réduites ou dont l'expérience ou les connaissances ne sont pas suffisantes, à condition qu'elles bénéficient d'une surveillance ou qu'elles aient reçu des instructions quant à l'utilisation de l'appareil en toute sécurité et qu'elles en comprennent bien les dangers potentiels.
11. N'ouvrez pas l'appareil et ne retirez pas la lame.

12. N'utilisez pas l'appareil s'il présente des dommages évidents, si les composants de la lame ou la grille a été endommagée.
13. Ne l'ouvrez pas et ne l'utilisez pas si l'appareil est en charge ou en cours de nettoyage et d'entretien.
14. Gardez vos doigts et vos mains éloignés de la lame pendant le nettoyage et l'entretien.
15. Cet appareil peut être utilisé par des enfants d'au moins 8 ans, à condition qu'ils soient surveillés et qu'ils aient reçu des instructions sur son utilisation en toute sécurité, et qu'ils soient pleinement conscients des dangers encourus.
16. Le nettoyage et l'entretien ne doivent pas être effectués par des enfants à moins qu'ils soient âgés d'au moins 8 ans et surveillés par un adulte.
17. Gardez l'appareil et son cordon d'alimentation hors de portée des enfants de moins de 8 ans.
18. Lors de l'utilisation d'appareils électriques, des précautions de sécurité doivent toujours être prises pour éviter tout risque d'incendie, d'électrocution et / ou de blessure en cas de mauvaise utilisation.
19. Assurez-vous que la tension nominale sur la plaque signalétique corresponde à celle de votre installation électrique. Si ce n'est pas le cas, contactez le revendeur et ne branchez pas l'appareil.
20. L'appareil ne doit pas être utilisé s'il est tombé ou s'il présente des signes évidents de dommages.

Votre appareil a été conçu pour un usage domestique seulement. Elle n'a pas été conçue pour être utilisée dans les cas suivants qui ne sont pas couverts par la garantie :

- dans des coins de cuisines réservés au personnel dans des magasins, bureaux et autres environnements professionnels,
- dans des fermes auberges,
- par les clients des hôtels, motels et autres environnements à caractère résidentiel,
- dans des environnements de type chambres d'hôtes.

## PRÉSENTATION DU PRODUIT

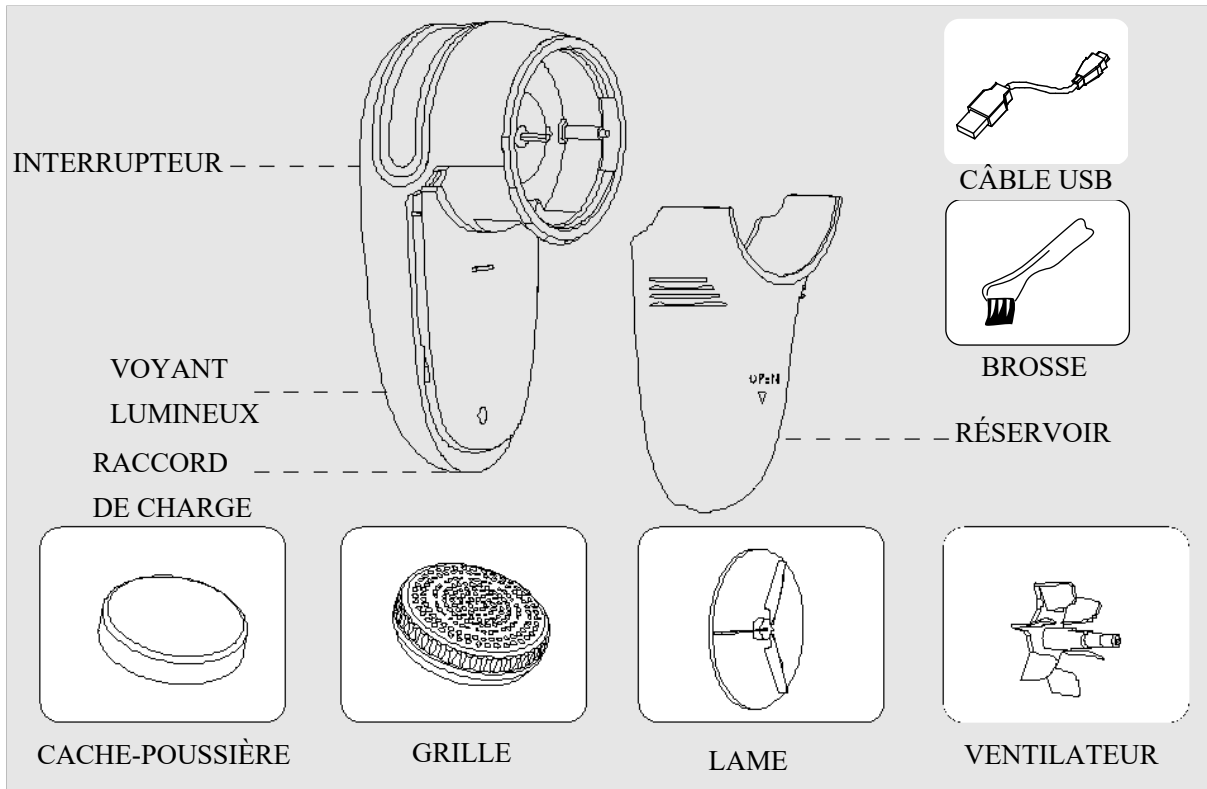

## PROCÉDURE DE CHARGEMENT

1. Avant de charger, veuillez-vous assurer que la sortie de l'adaptateur du secteur est de 5 v, 1-2A.
2. Pendant la charge, l'appareil ne fonctionnera pas.
3. Utilisez le câble USB pour le chargement. Branchez d'abord le câble USB à l'appareil, puis connectez-le au raccord USB de votre ordinateur, le chargeur d'un téléphone portable ou d'une tablette. Le voyant lumineux est rouge pendant la charge.
4. Après 8 heures de charge, retirez la prise USB.



Le temps de charge ne doit pas dépasser 16 heures. En retirant la grille, l'appareil s'arrêtera automatiquement de fonctionner.

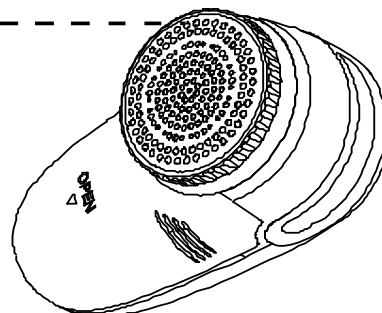

## FONCTIONNEMENT

### Avant utilisation

ÉVITEZ CES ZONES SUR VOTRE VÊTEMENT

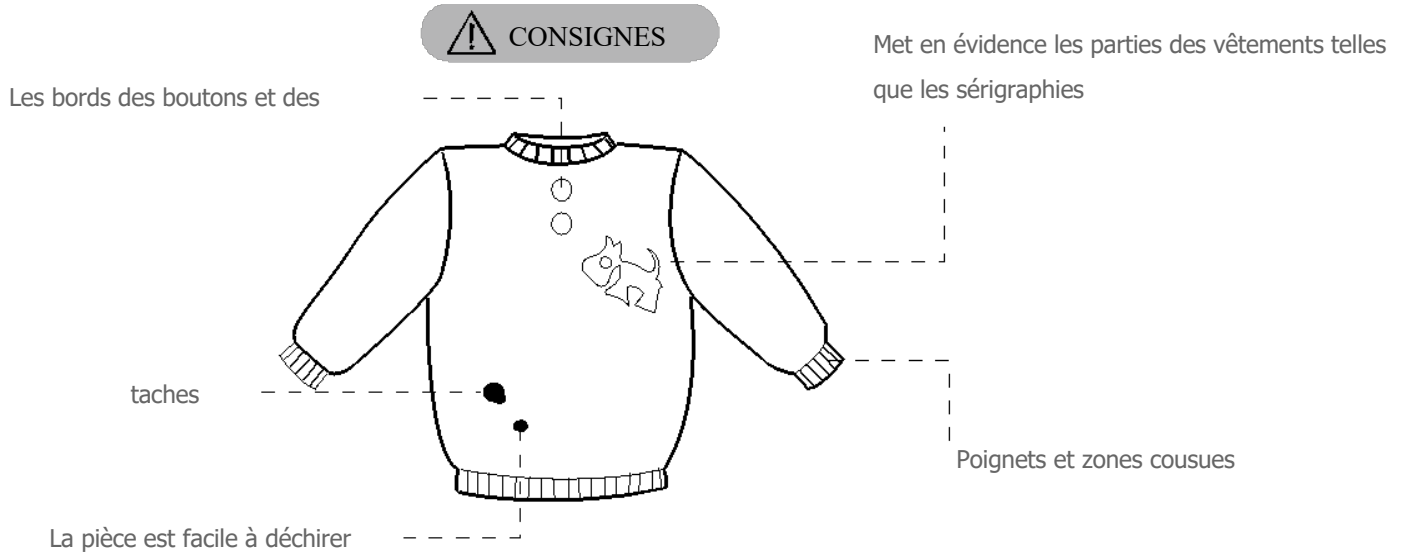

N'utilisez pas l'appareil sur des vêtements qui sont portés, cela pourrait provoquer des blessures physiques ou endommager les vêtements. Testez l'appareil sur le vêtement avant de l'utiliser.

### En cours d'utilisation

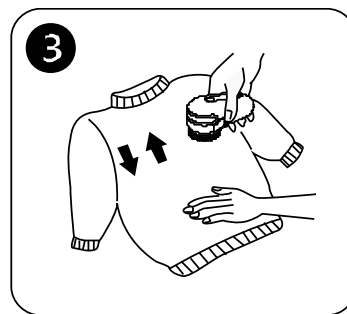
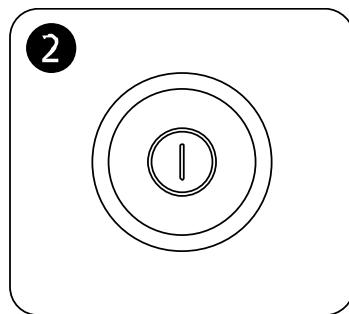
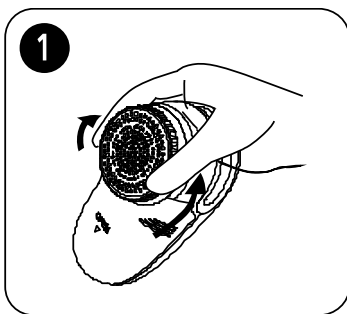

1. Retirez le cache antipoussière, vérifiez que la grille soit bien fixée, ainsi que la lame et le réservoir.
2. Allumez l'interrupteur.
3. Placez l'appareil sur une surface plane en tissu, puis faites-le glisser d'avant en arrière.



Pendant l'utilisation, n'enlevez pas la grille pour éviter d'endommager l'appareil et de vous blesser.

N'utiliser pas l'appareil sur de la soie, car le fil de soie pourrait être aspiré dans la lame et abîmer l'appareil.

## NETTOYAGE

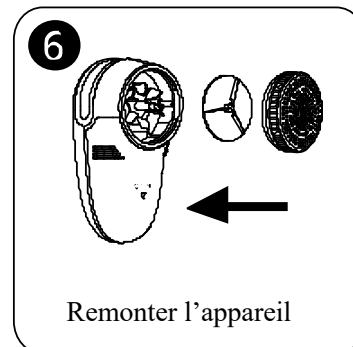
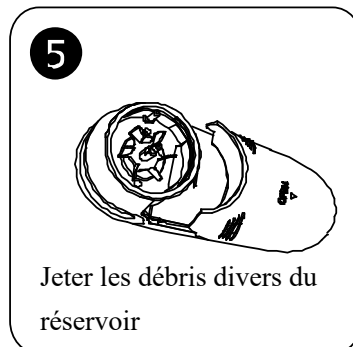
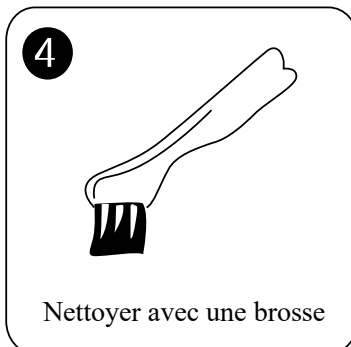
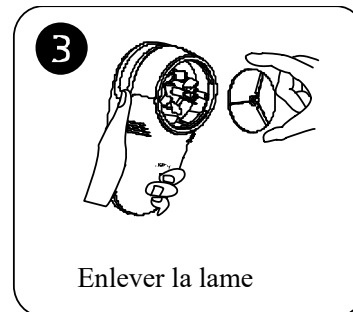
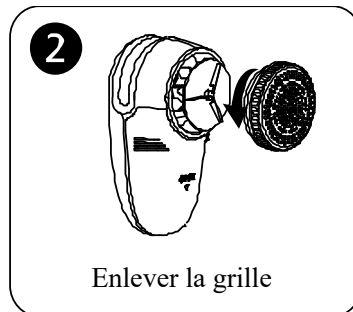
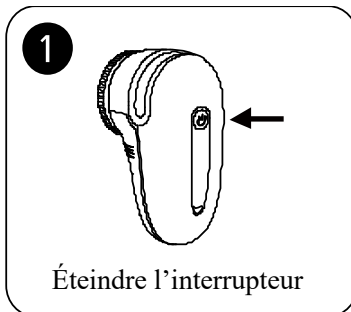

## CARACTÉRISTIQUES DU PRODUIT

Puissance nominale : 2 W

Tension : 5V

\* Capacité de la batterie : 600mA Ni-MH

\* Temps de charge : 8 heures

## GARANTIE

La durée de garantie de nos produits est de 2 ans, sauf décret en vigueur, à compter de la date d'achat initiale ou la date de livraison.

En cas de problèmes ou d'interrogations, vous pouvez facilement accéder à nos pages d'aides, conseils de dépannage, FAQ et modes d'emplois sur notre site SAV : <https://sav.hkoenig.com>.

En tapant le nom de référence de votre appareil dans la barre de recherche, vous accédez à tous les supports en ligne disponibles, conçus pour vous répondre au mieux à vos besoins.

Si vous ne trouvez toujours pas de réponse à votre question ou votre problème, alors cliquez sur « Est-ce que la réponse a résolu votre problème ? ». Vous accéderez alors au formulaire de demande d'assistance SAV, qu'il vous suffira de compléter pour valider votre demande et obtenir de l'aide.

## CONDITIONS DE GARANTIE

La garantie couvre l'ensemble des pannes survenant dans le cadre d'une utilisation normale, conforme aux usages et spécifications présentes sur le manuel d'utilisation.

Cette garantie ne s'applique pas aux problèmes d'emballage ou de transport pendant l'expédition du produit par son propriétaire. Elle n'inclut également pas l'usure normale du produit, ni la maintenance ou le remplacement de pièces consommables.

## EXCLUSION DE GARANTIE

- Les accessoires et les pièces d'usure (\*).
- L'entretien normal de l'appareil.
- Toutes pannes survenant par suite d'une mauvaise utilisation (chocs, non-respect des préconisations d'alimentation électrique, mauvaises conditions d'utilisation, etc.), d'un entretien insuffisant ou d'un détournement de fonction de l'appareil, ainsi que l'usage d'accessoires non appropriés.
- Les dommages d'origine externe : incendie, dégâts des eaux, surtension électrique, etc.
- Tout matériel qui aura été démonté même partiellement par des personnes autres que celles habilitées (notamment l'utilisateur).
- Les produits dont le numéro de série serait absent, détérioré ou illisible que ne permettrait pas son identification.
- Les produits soumis à la location, à la démonstration ou à l'exposition.

(\*) Certaines pièces de votre appareil dites pièces d'usure ou consommables se détériorent avec le temps et la fréquence d'usage de votre appareil. Cette usure est normale, mais peut être accentuée par des mauvaises conditions d'utilisation ou entretien de votre appareil. Ces pièces ne sont donc pas couvertes par la garantie.

Les accessoires fournis avec l'appareil sont également exclus du champ de la garantie. Ils ne peuvent donc être ni échangés, ni remboursés. Toutefois, certains accessoires peuvent être directement achetés via notre site : <https://sav.hkoenig.com/>.

## PROTECTION DE L'ENVIRONNEMENT

 **La batterie peut polluer l'environnement, vous devez donc la retirer avant de jeter l'appareil ou de l'apporter à un point de collecte agréé.**

Ce symbole sur le produit ou dans le mode d'emploi signifie que votre équipement électrique et électronique doit être mis au rebut à l'écart des déchets ménagers. Il existe des systèmes de tri pour recycler ce type de produit dans l'UE. Pour plus d'informations, veuillez contacter votre municipalité ou le revendeur auprès duquel vous avez acheté le produit.

Adeva SAS / H.Koenig Europe - 8 rue Marc Seguin, 77290 Mitry-Mory, France  
[www.hkoenig.com](http://www.hkoenig.com) - <https://sav.hkoenig.com> - Tél: +33 1 64 67 00 05



# DEUTSCH

## SICHERHEIT

1. Lesen Sie die Anleitung sorgfältig vor der Nutzung und bewahren Sie diese als künftige Referenz auf.
2. Dieses Gerät kann nur über einen USB-Anschluss verbunden werden.
3. Während des Ladevorgangs funktioniert das Gerät nicht.
4. Vermeiden Sie bitte das Wiederaufladen und Lagern an feuchten Stellen.
5. Vor der Nutzung überprüfen Sie, dass die Maschenabdeckung fest ist, ansonsten wird das Gerät nicht richtig funktionieren.
6. Es ist untersagt, das Gerät an Kleidungsstücken zu benutzen, die getragen werden, da dies Körperverletzungen oder Beschädigungen der Kleidung verursachen kann.
7. Benutzen Sie das Gerät ausschließlich, um die Haare auf den Kleidungsstücken zu trimmen.
8. Bauen Sie das Gerät nicht auseinander.
9. Erlauben Sie Kindern nicht mit dem Gerät zu spielen.
10. Dieses Gerät kann von Personen mit eingeschränkten körperlichen, sensorischen oder geistigen Fähigkeiten oder mangelnder Erfahrung und Kenntnis benutzt werden, vorausgesetzt, dass sie beaufsichtigt oder in der sicheren Benutzung des Gerätes unterwiesen werden und die möglichen Gefahren vollständig verstehen.
11. Öffnen Sie das Gerät nicht und entnehmen Sie keine Klingen.
12. Benutzen Sie das Gerät nicht, wenn es sichtbare Anzeichen einer Beschädigung aufweist, wenn die

Klingenkomponenten oder die Außenmasche beschädigt wurden.

13. Öffnen, benutzen, reinigen oder warten Sie das Gerät nicht, wenn es geladen wird.

14. Halten Sie Ihre Finger und Hände während der Reinigung und Wartung fern von der Klinge.

15. Dieses Gerät darf von den Kindern ab 8 Jahre benutzt werden, solange sie beaufsichtigt werden und Anweisungen über eine sichere Nutzung des Gerätes erhalten haben und die damit verbundenen Gefahren vollständig nachvollziehen können.

16. Die Reinigung und Wartung des Gerätes dürfen nicht von Kindern durchgeführt werden, es sei denn sie sind über 8 Jahre alt und werden von einem Erwachsenen beaufsichtigt.

17. Halten Sie das Gerät und sein Kabel außer Reichweite von Kindern unter 8 Jahren.

18. - Während der Nutzung von elektrischen Geräten müssen Sicherheitsvorkehrungen immer getroffen werden, um das Risiko eines Brandes, eines Stromschlages und/oder einer Verletzung im Falle eines Missbrauchs zu vermeiden.

19. Vergewissern Sie sich, dass die auf dem Typenschild angegebene Spannung mit der Hauptspannung Ihrer Einrichtung übereinstimmt. Falls dies nicht der Fall ist, kontaktieren Sie den Händler und schließen Sie das Gerät nicht an.

20. Das Gerät darf nicht benutzt werden, wenn es fallen gelassen wurde oder sichtbare Anzeichen einer Beschädigung aufweist.

Ihr Gerät ist nur für den Hausgebrauch bestimmt. Es ist nicht für die Verwendung in den folgenden Situationen vorgesehen, die nicht von der Garantie abgedeckt sind:

- in Personalküchen in Geschäften, Büros und anderen professionellen Umgebungen,
- in Landgasthöfen,
- von Gästen in Hotels, Motels und anderen Wohnumgebungen,
- in Bed-and-Breakfast-Umgebungen.

## PRODUKTÜBERSICHT

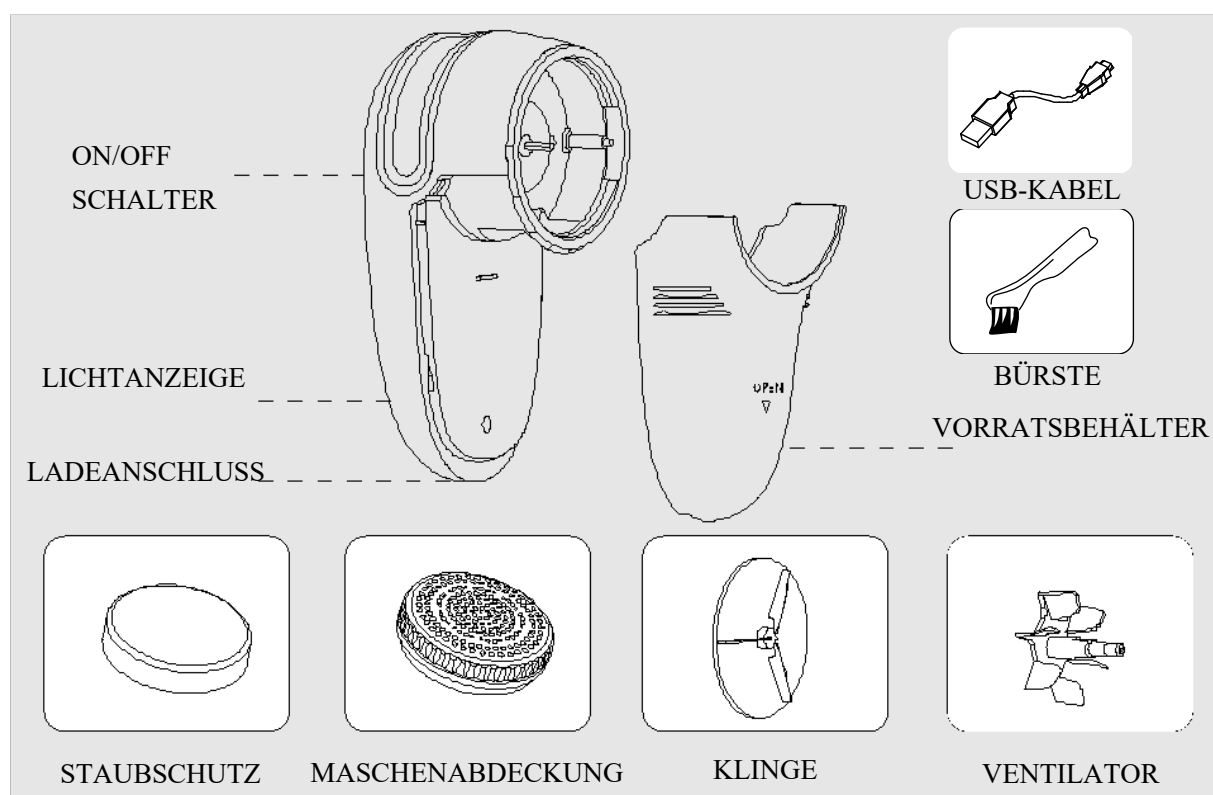

## LADEMETHODE

1. Vor dem Laden vergewissern Sie sich, dass die Ausgangsleistung des Adapters 5 V, 1-2A beträgt.
2. Während des Ladens wird das Gerät nicht funktionieren.

3. Benutzen Sie zum Laden ein USB-Kabel, schließen Sie es zuerst an dem Gerät an, dann an dem USB-Anschluss von Ihrem Computer oder dem Stecker eines Handys oder Tablets. Die Lichtanzeige wird während des Ladevorgangs rot leuchten.

4. Nach 8 Stunden Ladezeit entfernen Sie bitte den USB-Stecker.



Die Ladezeit darf 16 Stunden nicht überschreiten. Wenn Sie die Maschenabdeckung entfernen, wird das Gerät automatisch anhalten.

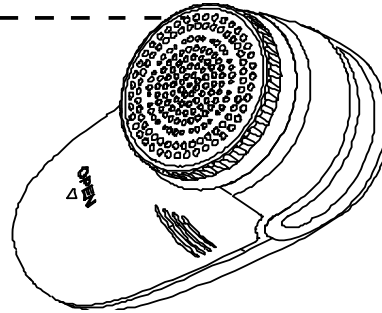

# BEDIENUNG

## Vor der Nutzung

### VERMEIDEN SIE DIESE STELLEN AUF IHRER KLEIDUNG

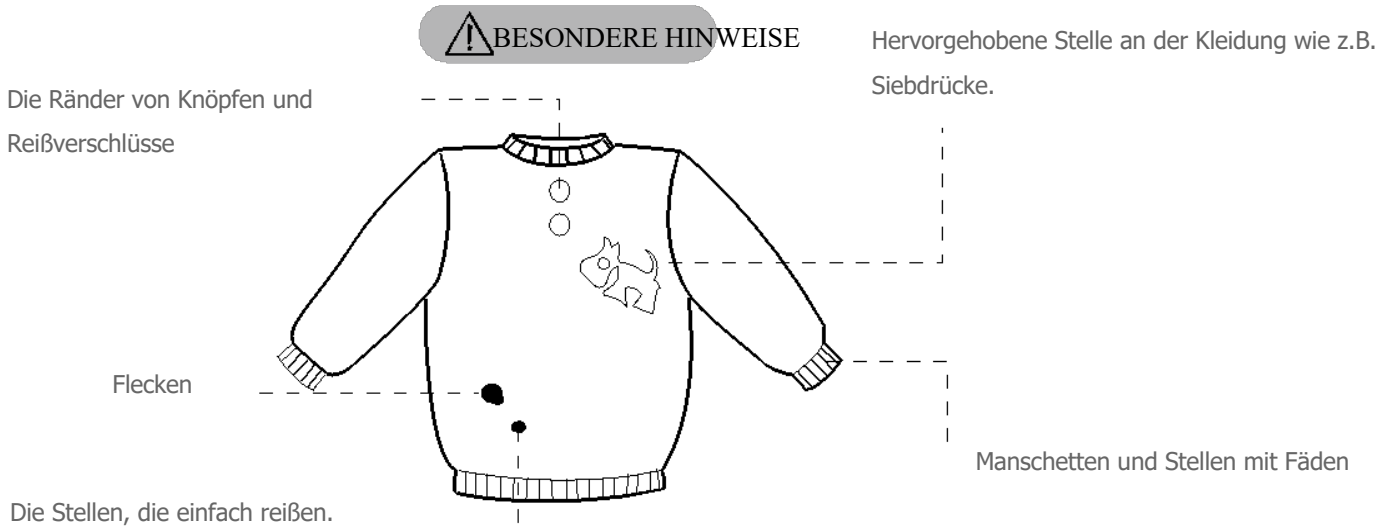

Benutzen Sie das Gerät nicht an Kleidungsstücken, die getragen werden, da dies Körperverletzungen oder Beschädigungen der Kleidung verursachen kann.

Vor der Nutzung testen Sie das Gerät an einem Kleidungsstück.

## Während der Nutzung

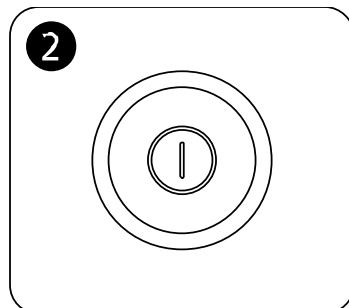
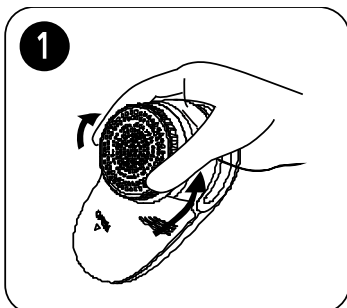

1. Entfernen Sie den Staubschutz, überprüfen Sie, dass die Maschenabdeckung fest ist, dass der Vorratsbehälter installiert ist, dass die Klinge und der Vorratsbehälter vor der Nutzung eingesetzt sind.
2. Schalten Sie den Schalter ein.
3. Stellen Sie das Gerät auf eine flache Stofffläche, dann schieben Sie es vor- und rückwärts.



Während der Nutzung drehen Sie die Maschenabdeckung nicht weg, um Beschädigungen des Gerätes und Verletzungen des Nutzers zu vermeiden.

Benutzen Sie das Gerät nicht am Seidenstoff, da ein Seidenfaden in das Gerät eingesaugt werden kann, was zu Beschädigungen führen wird.

## REINIGUNG

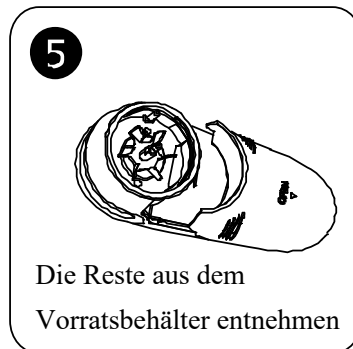
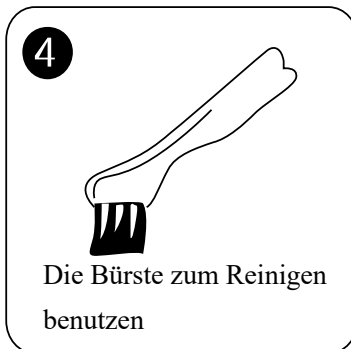
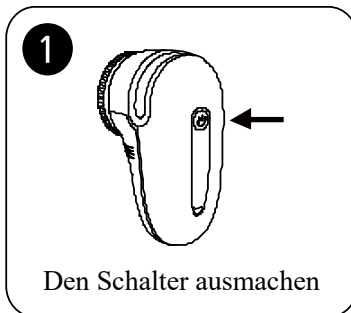

## PRODUKTSPEZIFIKATIONEN

\* Nennleistung: 2W

\* Spannung: 5V

\* Akkukapazität: 600mA Ni-MH

\* Ladezeit: 8 Stunden.

## GARANTIE

Die Garantiezeit für unsere Produkte beträgt 2 Jahre, sofern keine anderen Bestimmungen gelten, ab dem Datum des ursprünglichen Kaufs oder ab dem Lieferdatum.

Bei Problemen oder Fragen können Sie sich an unsere Hilfeseiten, Tipps zur Fehlerbehebung, FAQs und Bedienungsanleitungen auf unserer Kundendienst-Website wenden: <https://sav.hkoenig.com>.

Wenn Sie den Referenznamen Ihres Geräts in die Suchleiste eingeben, erhalten Sie Zugang zu allen verfügbaren Online-Supports.

Wenn Sie immer noch keine Antwort auf Ihre Frage oder Ihr Problem finden, dann klicken Sie auf "Hat die Antwort Ihr Problem gelöst?". Sie können dieses Formular ausfüllen, um Ihre Anfrage zu bestätigen und Hilfe zu erhalten.

## GARANTIEBEDINGUNGEN

Die Garantie deckt alle Defekte ab, die bei normalem, bestimmungsgemäßem Gebrauch und den in der Bedienungsanleitung enthaltenen Spezifikationen auftreten.

Diese Garantie gilt nicht für Probleme mit der Verpackung oder dem Transport während des Versands des Produkts durch den Eigentümer. Sie umfasst auch nicht den normalen Verschleiß des Produkts, die Wartung oder den Austausch von Verschleißteilen.

## AUSSCHLUSS DER GARANTIE

- Zubehör und Verschleißteile (\*).
- Die normale Wartung des Geräts.
- Alle Defekte, die durch unsachgemäßen Gebrauch (Stöße, Nichteinhaltung der empfohlenen Stromzufuhr, schlechte Nutzungsbedingungen usw.), unzureichende Wartung oder Zweckentfremdung des Geräts auftreten, sowie die Verwendung von ungeeignetem Zubehör.
- Schäden durch äußere Einflüsse: Brand, Wasserschäden, elektrische Überspannung usw.
- Alle Geräte, die von anderen als den befugten Personen (insbesondere dem Nutzer) auch nur teilweise auseinanderggebaut wurden.
- Produkte, deren Seriennummer fehlt, beschädigt oder unleserlich ist, sodass sie nicht identifiziert werden können.
- Produkte, die vermietet, vorgeführt oder ausgestellt werden.

(\*). Einige Teile Ihres Geräts, die als Verschleißteile oder Verbrauchsmaterialien bezeichnet werden, verschleiben mit der Zeit und der Häufigkeit der Nutzung Ihres Geräts. Diese Abnutzung ist normal, kann aber durch falsche Nutzung oder Pflege Ihres Geräts noch verstärkt werden. Diese Teile sind daher nicht durch die Garantie abgedeckt.

Das mit dem Gerät gelieferte Zubehör ist ebenfalls von der Garantie ausgeschlossen. Sie können daher weder umgetauscht noch erstattet werden. Einige Zubehöerteile können jedoch direkt über unsere Website <https://sav.hkoenig.com/> erworben werden.

## Umweltschutz:



**Der Akku kann die Umwelt verschmutzen, Sie müssen diesen entnehmen, bevor Sie das Gerät entsorgen, oder das Gerät zu einer geeigneten Sammelstelle für das Recycling senden.**

Dieses Symbol auf dem Produkt oder in der Anleitung bedeutet, dass Ihr elektrisches oder elektronisches Gerät am Ende seiner Lebensdauer getrennt von dem Haushaltsmüll entsorgt werden muss. In der EU stehen Ihnen verschiedene Sammlungssysteme zur Rücknahme und Wiederverwertung zur Verfügung. Für weitere Informationen kontaktieren Sie bitte die örtliche Behörde oder Ihren Händler, bei dem Sie das Produkt gekauft haben.

Adeva SAS / H.Koenig Europe - 8 rue Marc Seguin, 77290 Mitry-Mory, France  
www.hkoenig.com - <https://kundenservice.hkoenig.com> - Tél: +33 1 64 67 00 05



# NEDERLANDS

## VEILIGHEID

1. Lees deze handleiding zorgvuldig door en bewaar het voor toekomstig gebruik.
2. Dit apparaat kan alleen worden aangesloten op een USB-poort.
3. Tijdens het opladen werkt het apparaat niet.
4. Vermijd opladen en opslag in vochtige ruimtes.
5. Voor gebruik eerst controleren dat het afdekrooster vastzit, anders werkt het apparaat niet goed.
6. Het is verboden het apparaat te gebruiken op kleding die gedragen wordt, dit kan schadelijk zijn voor het lichaam of de kleding.
7. Gebruik het alleen voor het trimmen van kleding.
8. Haal het apparaat niet uit elkaar.
9. Laat kinderen niet met dit apparaat spelen.
10. Dit apparaat kan worden gebruikt door personen met verminderde fysieke, zintuiglijke of mentale vermogens of met gebrek aan ervaring of kennis, op voorwaarde dat zij onder toezicht staan of instructies hebben gekregen over het veilige gebruik van het apparaat en dat zij de mogelijke gevaren volledig begrijpen.
11. Maak het niet open om het mes eruit te halen.
12. Gebruik het apparaat niet als er duidelijke schade is of het mes of rooster beschadigd is.

13. Niet openen en gebruiken, schoonmaken en onderhouden als het apparaat aan het opladen is.

14. Houd uw vingers uit de buurt van het mes bij het schoonmaken en het onderhoud.

15. Dit apparaat mag gebruikt worden door kinderen van minimaal 8 jaar als er toezicht wordt gehouden en ze instructies hebben gehad over hoe ze het apparaat moeten gebruiken en ze de gevaren begrijpen.

16. Het schoonmaken en onderhoud mag niet worden uitgevoerd door kinderen tenzij ze 8 jaar of ouder zijn en er toezicht is.

17. Houd het apparaat en de stroomkabel uit de buurt van kinderen jonger dan 8 jaar.

18. - Bij het gebruik van elektrische apparaten moeten altijd de standaard veiligheidsinstructies worden opgevolgd om de kans op vuur, elektrische schokken en/of verwondingen te voorkomen.

19. Controleer dat de aangegeven spanning op het typeplaatje overeenkomt met de spanning van uw spanningsbron. Als dit niet het geval is, neem dan contact op met de dealer en sluit het apparaat niet aan.

20. Het apparaat mag niet gebruikt worden als het gevallen is, als er duidelijk zichtbare schade is.

Uw apparaat is uitsluitend ontworpen voor huishoudelijk gebruik. Het is niet bedoeld voor gebruik in de volgende situaties, die niet onder de garantie vallen:

- in personeelskeukens in winkels, kantoren en andere professionele omgevingen,

- in boerderijherbergen,
- door gasten in hotels, motels en andere residentiële omgevingen,
- in bed & breakfast-omgevingen.

## PRODUCTOVERZICHT

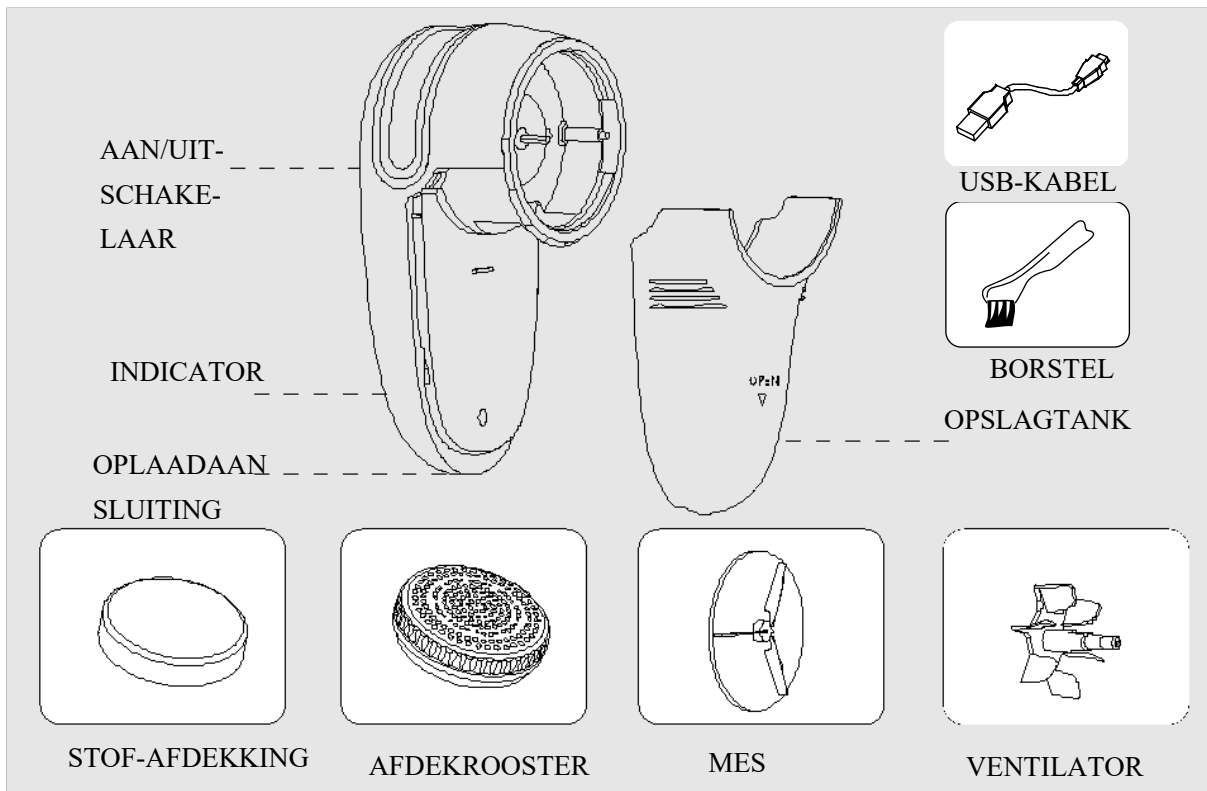

## LAADMETHODE

1. Voor het opladen dient u te controleren dat de oplader 5v, 1-2 A levert.
2. Tijdens het opladen werkt het apparaat niet.
3. Gebruik de USB-kabel voor het opladen, verbind de USB-kabel eerst met het apparaat en daarna de USB-kabel met uw computers

USB-aansluiting, of de lader van uw telefoon of tablet. De indicator brandt rood tijdens het laden.

4. Na 8 uur laden verwijdert u de USB-stekker.



De laadtijd dient niet langer dan 16 uur te duren.  
Verwijder het afdekrooster en het apparaat stopt automatisch.

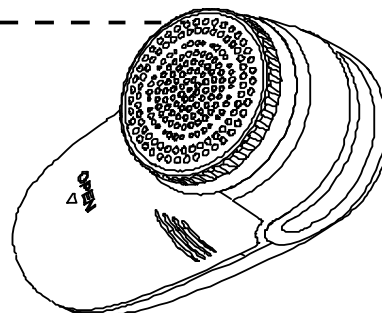

## GEBRUIK

Voor gebruik

### VERMIJD DEZE GEBIEDEN VAN UW KLEDING

#### ⚠ OPMERKINGEN

De randen van knopen en ritsen

Verhoogde delen van kleding zoals opdrukken

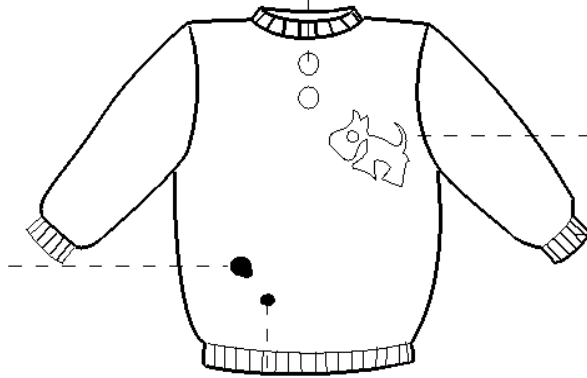

Manchetten en geborduurde delen

Dit deel kan makkelijk  
gekreukt worden



Gebruik het apparaat niet op kleding die gedragen wordt, dit kan  
schadelijk zijn voor het lichaam of de kleding.

Voor gebruik eerst testen op kleding.

Tijdens gebruik

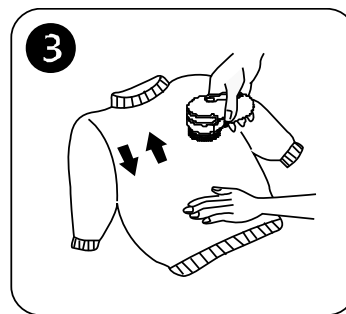
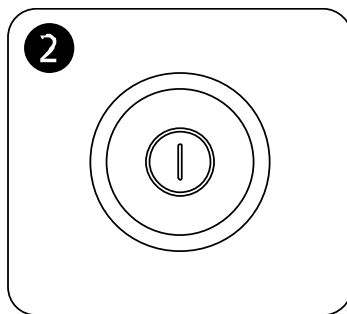
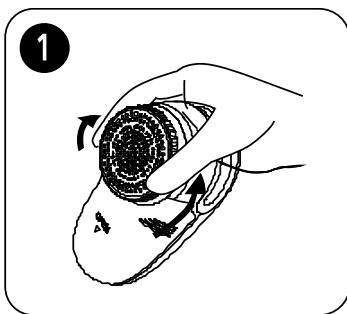

1. Verwijder de stofafdekking, controleer dat het afdekrooster vastzit, de opslagtank en het mes zijn geplaatst voor gebruik.
2. Schakel het apparaat in.
3. Plaats het apparaat op een vlak kledingoppervlak, glijd vervolgens heen en weer.



Tijdens gebruik niet het afdekrooster wegdraaien, om zo schade aan het apparaat en verwondingen aan de gebruiker te vermijden.

Gebruik het niet op zijde, want de zijde kan opgezogen worden door het mes en zo het apparaat beschadigen.

## SCHOONMAKEN

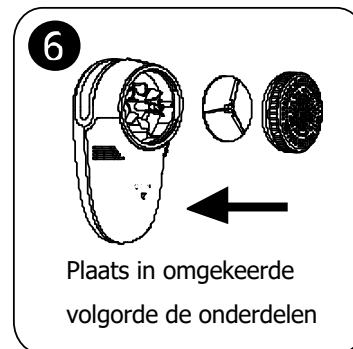
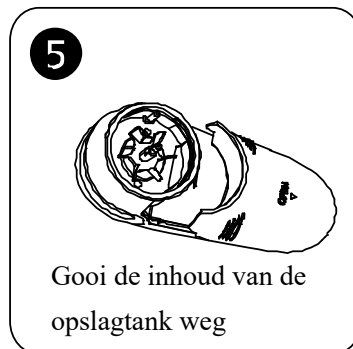
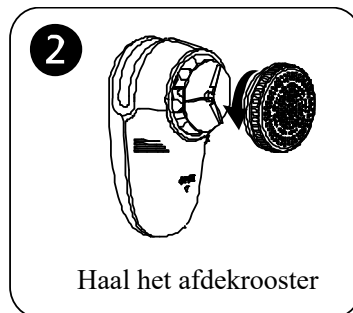
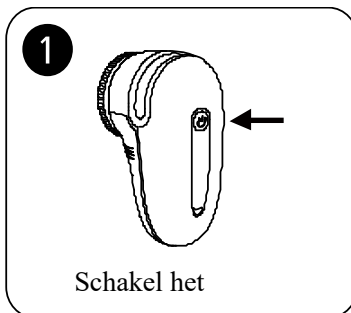

## PRODUCTSPECIFICATIES

- \* Vermogen: 2W
- \* Voltage: 5V
- \* Accucapaciteit: 600mA Ni-MH
- \* Laadtijd: 8 uur

## GARANTIE

De garantieperiode op onze producten is 2 jaar, tenzij anders vermeld, beginnend vanaf de datum van de initiële aankoop of bezorgdatum.

Als u problemen of vragen heeft, kunt u eenvoudig onze hulppagina's bezoeken voor tips om problemen op te lossen, de FAQ's en andere gebruikershandleidingen op onze website: <https://sav.hkoenig.com>.

Door de referentiernaam van uw apparaat in de zoekbalk te typen, krijgt u toegang tot alle beschikbare online hulpmiddelen, ontworpen om aan uw behoeften te voldoen.

Als u toch niet geen antwoord op uw vraag kunt vinden, klik dan op "Heeft het antwoord uw probleem opgelost? Hierdoor gaat u naar het Aanvraagformulier voor Klantenondersteuning, dat u in kunt vullen om uw verzoek te valideren en hulp te ontvangen.

## GARANTIEVOORWAARDEN

De garantie dekt alle mankementen die voortkomen uit normaal gebruik, volgens de sectie gebruik en specificaties in de gebruikershandleiding.

Deze garantie omvat niet verpakkings- of transportproblemen tijdens het vervoer van het product door de eigenaar. Het omvat ook niet de normale slijtage van het product, noch het onderhoud of vervangen van verbruiksartikelen.

## UITSLUITINGEN VAN DE GARANTIE

- Accessoires en verbruiksartikelen (\*).
- Normaal onderhoud van het apparaat.
- Alle mankementen veroorzaakt door verkeerd gebruik (schokken, het niet opvolgen van de aanbevolen stroomvoorziening, in slechte omstandigheden gebruiken, etc.), onvoldoende onderhoud of ondeugdelijk gebruik van het apparaat, alsook het gebruik van ongeschikte accessoires.
- Schade van buitenaf: vuur, waterschade, elektrische stroompiek, etc.
- Apparaten die uit elkaar zijn gehaald, ook gedeeltelijk, door personen die niet er niet gekwalificeerd voor zijn (zoals de gebruiker).
- Producten waarvan het serienummer verdwenen, beschadigd of onleesbaar is, waardoor we het niet kunnen identificeren.
- Producten die verhuurd werden of ter demonstratie of showmodel waren.

(\*). Sommige onderdelen van uw apparaat, genaamd verbruiksartikelen, slijten naar verloop van tijd en bij veel gebruik van uw apparaat. Deze slijtage is normaal, maar kan verergerd worden door slechte omstandigheden of onderhoud van uw apparaat. Deze onderdelen worden daarom niet gedekt door de garantie.

De accessoires meegeleverd met het apparaat zijn ook uitgesloten van de garantie. Ze kunnen niet vervangen of gerestitueerd worden. Echter, sommige accessoires zijn te koop via onze website: <https://sav.hkoenig.com/>.

## Bescherming van het milieu:



**De accu kan schade aan het milieu toebrengen, u dient de accu te verwijderen voordat u het apparaat weggooit, of naar een aangewezen recyclepunt brengt.**

Dit symbool op het product of in de handleiding geeft aan dat uw elektrische en elektronische apparaten na hun levensduur apart van uw normale afval dienen te worden afgevoerd. Er zijn aparte inzamelpunten voor recycling in de EU. Voor meer informatie kunt u contact opnemen met de plaatselijke autoriteiten of uw verkoper waarvan u het product heeft gekocht.

Adeva SAS / H.Koenig Europe - 8 rue Marc Seguin, 77290 Mitry-Mory, France  
www.hkoenig.com - <https://en.hkoenig.com> - Tél: +33 1 64 67 00 05



# ESPAÑOL

## INSTRUCCIONES DE SEGURIDAD

1. Lea atentamente este manual antes de usar el aparato y consérvelo para consultas futuras.
2. Este aparato se carga solamente por cable USB.
3. El aparato no funciona durante la carga.
4. Evite cargar y almacenar el aparato en lugares húmedos.
5. Verifique que la rejilla esté bien apretada antes de usar el aparato, en caso contrario el aparato puede no funcionar correctamente.
6. Está prohibido usar este aparato sobre la ropa que lleva puesta, ya que esto puede causar lesiones personales o dañar la ropa.
7. Este aparato es solo para recortar el cabello o las pelusas de la ropa.
8. No desmonte el aparato.
9. No permita que los niños jueguen con este aparato.
10. Este aparato puede ser utilizado por personas con capacidades físicas, sensoriales o mentales reducidas o con falta de experiencia o conocimientos, siempre que sean supervisadas o instruidas en el uso seguro del aparato y que entiendan perfectamente los peligros potenciales.
11. No abra ni saque la cuchilla del aparato.
12. No use el aparato si presenta daños evidentes en la cuchilla o la rejilla.
13. No abra el aparato ni lo utilice mientras esté en proceso de carga o realizando cualquier tarea de limpieza y mantenimiento.
14. Mantenga sus dedos y manos lejos de la cuchilla durante la limpieza y el mantenimiento.
15. La limpieza y el mantenimiento del aparato no deben ser realizados por niños, a menos que tengan 8 o más años de edad y sean supervisados por un adulto.

16. Mantenga el aparato y su cable de alimentación fuera del alcance de los niños menores de 8 años.
17. Al utilizar equipos electrodomésticos, siempre se deben tomar todas las precauciones de seguridad para evitar el riesgo de incendio, descargas eléctricas y/o lesiones personales en caso de un mal uso.
18. Asegúrese de que la salida USB de su computadora o fuente de carga sea compatible con las exigencias de carga del aparato. En caso contrario, comuníquese con su distribuidor y no conecte el aparato.
19. No use el aparato luego de haberse caído, aun cuando no se observen señales evidentes de daños, pueden haber averías internas.

Su aparato ha sido diseñado únicamente para uso doméstico. No ha sido diseñado para ser utilizado en las siguientes situaciones que no están cubiertas por la garantía:

- en áreas de cocina para el personal en tiendas, oficinas y otros entornos profesionales,
- en albergues agrícolas,
- en hoteles, moteles y otros entornos residenciales,
- en entornos de tipo bed and breakfast.

Interruptor ON/OFF

Indicador LED

Puerto de carga

Colector

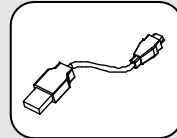

Cable USB



Cepillo

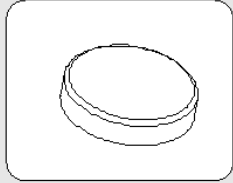

TAPA

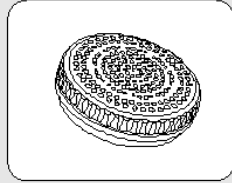

REJILLA

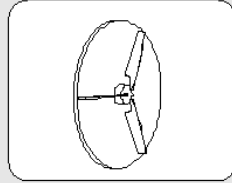

CUCHILLA

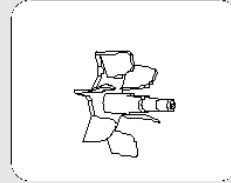

VENTILADOR

## MÉTODO DE CARGA

1. Antes de cargar el aparato, asegúrese de que la salida USB de su computadora o fuente de carga sea de 5 V, 1-2 A.
2. El aparato no funciona mientras está siendo cargado.
3. Utilice el cable USB para cargar el aparato, primero inserte el cable en el puerto de carga del aparato y luego conecte el cable al puerto USB del ordenador o en cualquier otra fuente de carga de dispositivos móviles compatible.
4. El indicador LED se iluminará en rojo durante la carga.
5. Después de 8 horas de carga, desconecte el cable USB del aparato.



El tiempo de carga no debe superar las 16 horas.

Por cuestiones de seguridad, al aflojar o retirar la rejilla, el aparato para de funcionar automáticamente.

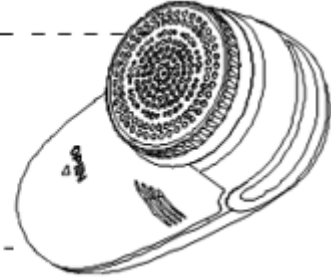

## INSTRUCCIONES DE OPERACIÓN

### Antes del uso

EVITE USAR EL APARATO SOBRE ESTAS ÁREAS EN LA ROPA

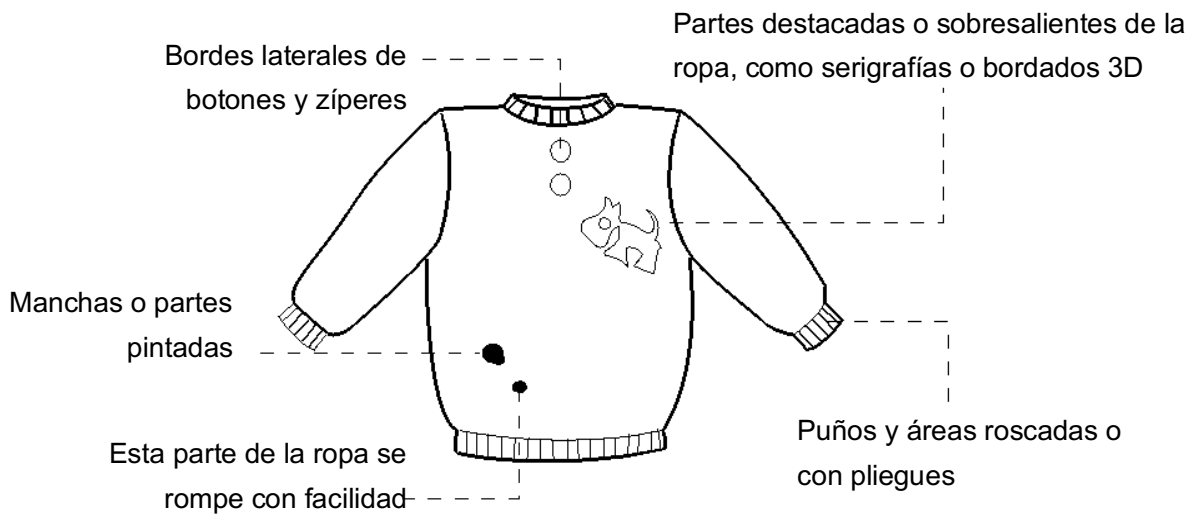

No use el aparato sobre la ropa que esté usando, ya que esto puede perjudicar la ropa o causar lesiones personales.

Antes de usar el aparato, pruébelo en una pequeña parte no tan visible de la ropa.

## Durante el uso

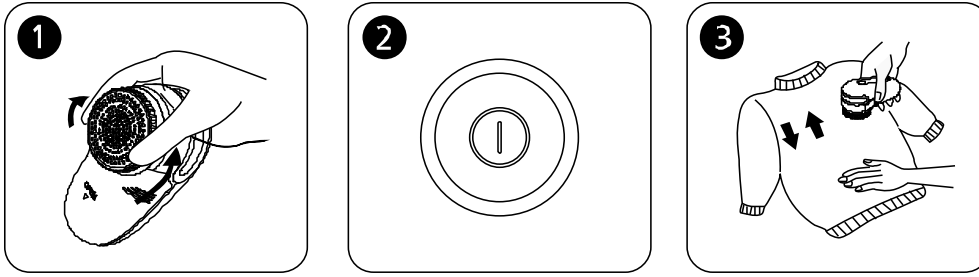

1. Retire la tapa de protección, verifique que la rejilla esté bien apretada y asegúrese de que el colector esté correctamente instalado en el aparato, antes del uso.
2. Encienda el aparato por el interruptor.
3. Coloque el aparato sobre la tela, apoyada y estirada sobre una superficie plana, luego deslice el aparato hacia adelante y hacia atrás, barriendo la tela.



Para prevenir lesiones personales y evitarle daños al aparato, nunca gire la rejilla durante el uso.

No use el aparato sobre las partes de seda, ya que la cuchilla puede succionar los hilos de la seda y dañar el aparato.

## LIMPIEZA Y MANTENIMIENTO

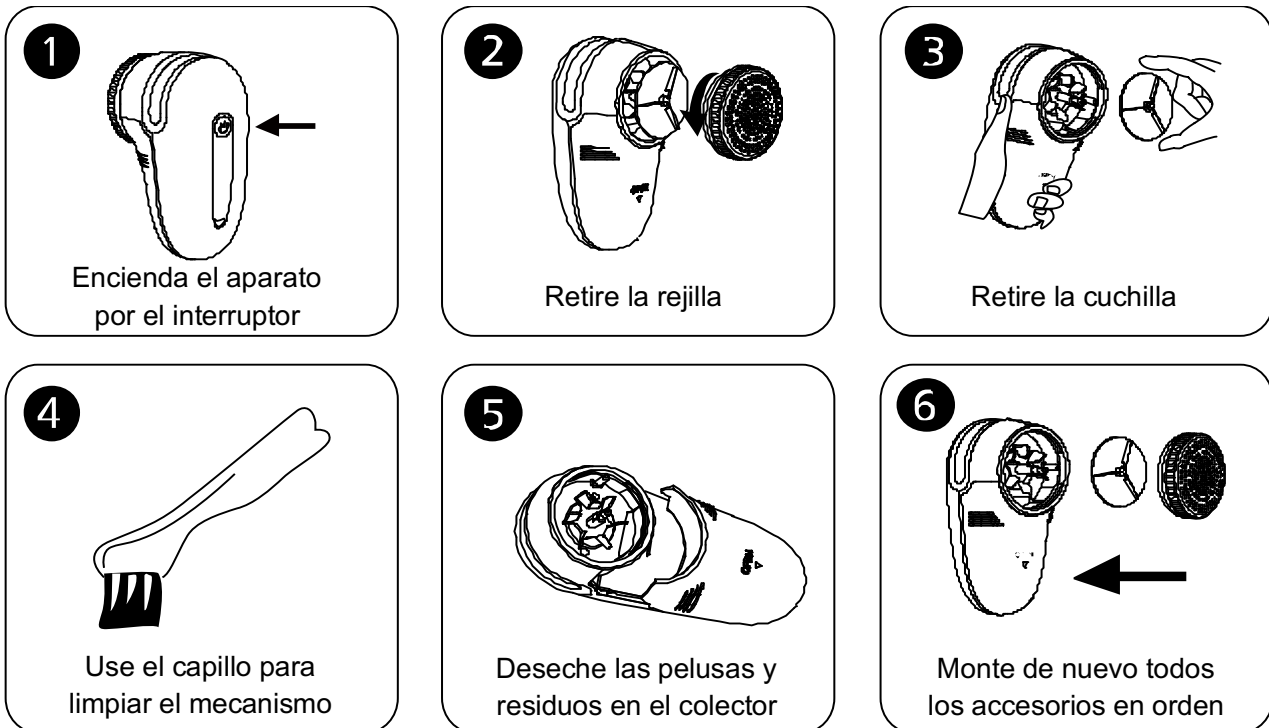

## ESPECIFICACIONES TÉCNICAS

Potencia: 2 W

Tensión nominal: 5 V

Alimentación: batería recargable de Ni-MH, 600 mA

Tiempo de carga: 8 horas

## GARANTÍA

El periodo de garantía de nuestros productos es de 2 años, salvo que la ley estipule lo contrario, a partir de la fecha de la compra inicial o de la fecha de entrega.

Si tiene algún problema o pregunta, puede acceder fácilmente a nuestras páginas de ayuda, consejos para solucionar problemas, preguntas frecuentes y manuales de usuario en nuestro sitio de servicio: <https://sav.hkoenig.com>.

Al escribir el nombre de referencia de su dispositivo en la barra de búsqueda, puede acceder a toda la asistencia en línea disponible, diseñada para satisfacer mejor sus necesidades.

Si sigue sin encontrar una respuesta a su pregunta o problema, haga clic en "¿La respuesta ha resuelto su problema? Esto le llevará al formulario de solicitud de asistencia posventa, que puede rellenar para validar su solicitud y obtener ayuda.

## CONDICIONES DE GARANTÍA

La garantía cubre todos los fallos que se produzcan en el contexto de un uso normal, de acuerdo con los usos y especificaciones del manual de usuario.

Esta garantía no se aplica a los problemas de embalaje o transporte durante el envío del producto por parte del propietario. Tampoco incluye el desgaste normal del producto, ni el mantenimiento o la sustitución de piezas consumibles.

## EXCLUSIÓN DE GARANTÍA

- Accesorios y piezas de desgaste (\*).
- Mantenimiento normal del aparato.
- Todas las averías derivadas de un uso incorrecto (golpes, incumplimiento de las recomendaciones de alimentación eléctrica, malas condiciones de uso, etc.), de un mantenimiento insuficiente o de un mal uso del aparato, así como del uso de accesorios inadecuados.
- Daños de origen externo: incendio, daños por agua, sobrecarga eléctrica, etc.
- Cualquier equipo que haya sido desmontado, incluso parcialmente, por personas que no estén autorizadas a hacerlo (en particular el usuario).
- Productos cuyo número de serie falte, esté dañado o sea ilegible, lo que no permitiría su identificación.
- Productos sujetos a alquiler, demostración o exposición.

(\*). Algunas piezas de su aparato, conocidas como piezas de desgaste o consumibles, se deterioran con el tiempo y la frecuencia de uso de su aparato. Este desgaste es normal, pero puede acentuarse por las malas condiciones de uso o de mantenimiento de su aparato. Por lo tanto, estas piezas no están cubiertas por la garantía.

Los accesorios suministrados con el aparato también están excluidos de la garantía. No se pueden cambiar ni reembolsar. No obstante, algunos accesorios pueden adquirirse directamente en nuestro sitio web: <https://sav.hkoenig.com/>

## **PROTECCIÓN DEL MEDIO AMBIENTE**



La batería puede contaminar el medio ambiente, retírela del aparato antes de desecharlo o entregue el aparato completo en un punto de recolección y reciclaje de electrodomésticos.

Este símbolo en la placa del aparato o manual de instrucciones, significa que su aparato debe ser descartado por separado al final de su vida útil y nunca con los desechos domésticos comunes. Hay sistemas de recolección apropiados para el reciclaje de electrodomésticos por toda la Unión Europea. Para mayor información, comuníquese con las autoridades de su localidad, el servicio de atención al cliente de su distribuidor o vaya directamente donde compró el aparato.

Adeva SAS / H.Koenig Europe - 8 rue Marc Seguin, 77290 Mitry-Mory, France  
[www.hkoenig.com](http://www.hkoenig.com) - <https://sac.hkoenig.com/> - Tél: +33 1 64 67 00 05

# ITALIANO

## SICUREZZA

1. Leggere attentamente questo manuale prima di utilizzare l'apparecchio e conservarlo per riferimenti futuri.
2. Questo apparecchio si connette solo alla porta USB.
3. Durante la ricarica, l'apparecchio non funzionerà.
4. Evitare l'utilizzo e lo stoccaggio in luoghi umidi.
5. Prima dell'uso, controllare gli abiti siano ben tesi, altrimenti l'apparecchio non sarà in grado di funzionare correttamente.
6. È vietato utilizzare l'apparecchio sopra vestiti indossati, in quanto questo può causare danni al corpo o agli indumenti.
7. Utilizzare solo per rimuovere i pelucchi dei vestiti.
8. Non smontare l'apparecchio.
9. Non lasciare che i bambini giochino con questo apparecchio.
10. Questo apparecchio può essere usato da persone con ridotte capacità fisiche, sensoriali o mentali o con mancanza di esperienza o conoscenza, a condizione che siano sorvegliate o istruite sull'uso sicuro dell'apparecchio e che comprendano pienamente i potenziali pericoli.
11. Non aprire ed non estrarre lama.
12. Non utilizzare apparecchio se esso presenta danni evidenti o se i componenti della lama o l'esterno hanno subito danni.
13. Non aprire e utilizzare se la apparecchio è in carica e non eseguire la pulizia e la manutenzione.
14. Tieni dita e mani lontano dalla lama durante l'utilizzo e la manutenzione.



15. Questo apparecchio può essere utilizzato da bambini di almeno 8 anni di età, purché siano sorvegliati, siano stati istruiti sull'uso sicuro dell'apparecchio e siano pienamente consapevoli dei pericoli connessi.

16. La pulizia e la manutenzione non devono essere eseguite da bambini a meno che non abbiano almeno 8 anni di età e siano sorvegliati da un adulto.

17. Tenere l'apparecchio e il cavo di alimentazione fuori dalla portata dei bambini di età inferiore a 8 anni.

18. - Quando si utilizzano apparecchiature elettriche, è necessario prendere sempre precauzioni di sicurezza per prevenire il rischio di incendi, scosse elettriche e/o lesioni in caso di uso improprio.

19. Assicurarsi che la tensione nominale sulla targhetta corrisponda alla tensione principale del proprio impianto elettrico. Se così non fosse, contattare il rivenditore e non collegare l'unità

20. Il dispositivo non deve essere utilizzato se è caduto o se sono visibili segni evidenti di danneggiamento

Il vostro apparecchio è stato progettato esclusivamente per un uso domestico. Non è destinato all'uso nelle seguenti situazioni che non sono coperte dalla garanzia:

- in cucine per il personale in negozi, uffici e altri ambienti professionali,
- in ostelli agricoli,
- da ospiti in hotel, motel e altri ambienti residenziali,
- in ambienti tipo bed and breakfast.

## PANORAMICA DEL PRODOTTO

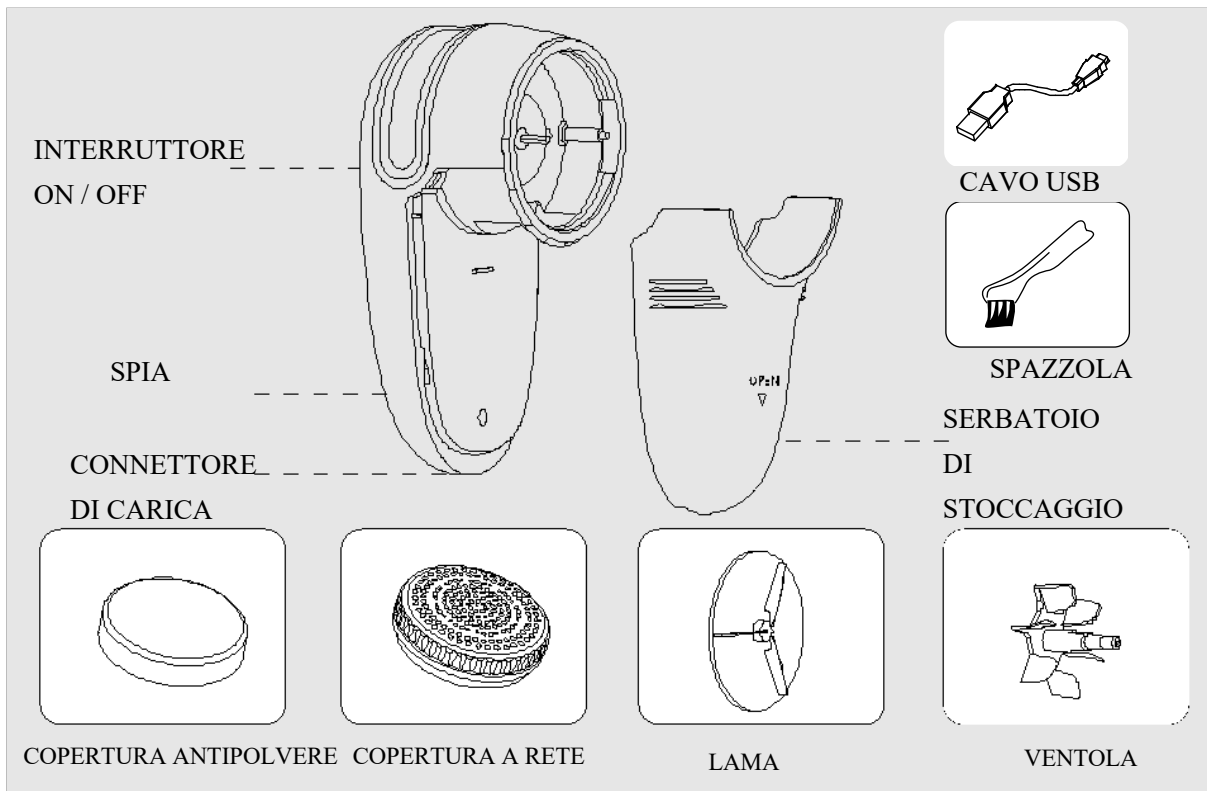

## METODO DI RICARICA

1. Prima di caricare l'apparecchio, assicurarsi che l'uscita dell'alimentatore sia 5 v, 1-2UN.
2. Durante la carica, l'apparecchio non funzionerà.
3. Usare un cavo USB cavo per la carica, prima collegare il cavo USB all'apparecchio prima poi Collegare l'USB al computer

Ad un connettore USB o al caricatore di un telefono cellulare, tablet. Durante la ricarica la spia si illumina di rosso.

4. Dopo 8 ore di ricarica, scollegare la presa USB.



Il dispositivo dovrebbe essere lasciato in carica per non più di 16 ore. La rimozione della copertura in rete, causerà l'arresto dell'apparecchio.

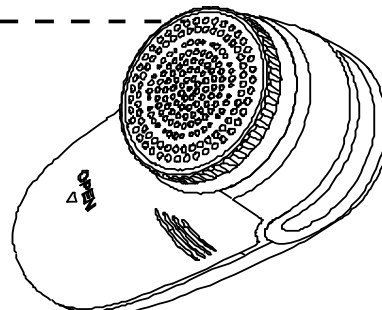

## FUNZIONAMENTO

Prima dell'utilizzo

EVITATE QUESTE AREE SUI VOSTRI INDUMENTI

### NOTE SPECIALI

I lati dei bottoni e delle cerniere

Parti esposte come le serigrafie

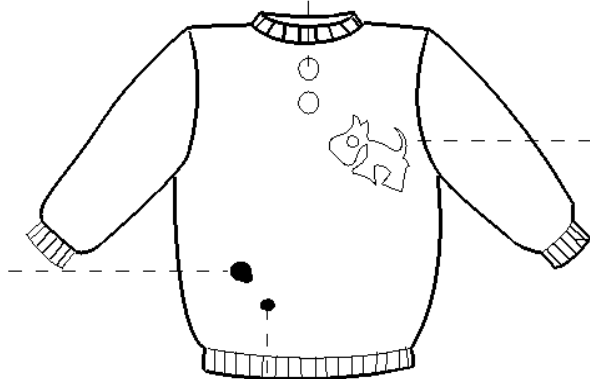

Polsini e zone filettate

Parti che si rovinano facilmente



Non utilizzare l'apparecchio su abiti indossati, questo potrebbe causare danni al corpo o agli indumenti. Prima dell'uso, testare su una piccola parte dell'indumento.

Durante l'uso

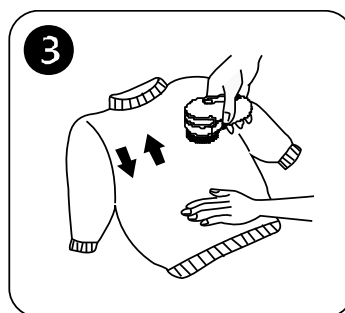
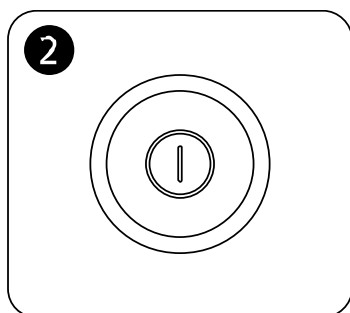
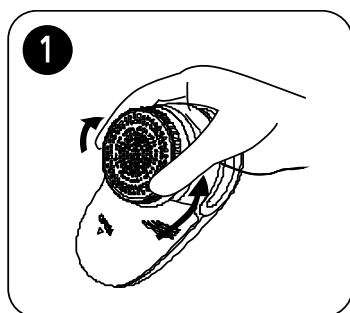

1. Rimuovere il parapolvere, controllare che il copertura in rete sia saldamente collegata, che il serbatoio sia installato e la lama collegata correttamente

2. Accendere l'interruttore.

3. Mettere il apparecchio su una superficie piana dell'indumento, e farlo scivolare sul capo avanti e indietro.



Durante l'uso, non rimuovere la copertura in rete, per evitare danni all'apparecchio e lesioni personali.

Non utilizzare sulla seta, perché i fili di seta possono essere risucchiati dalla lama e causare danni all'apparecchio.

## PULIZIA

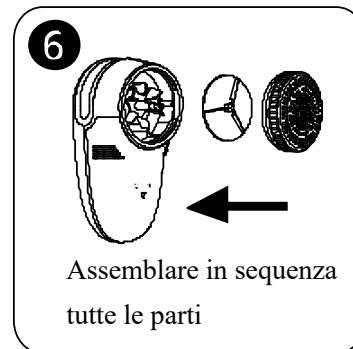
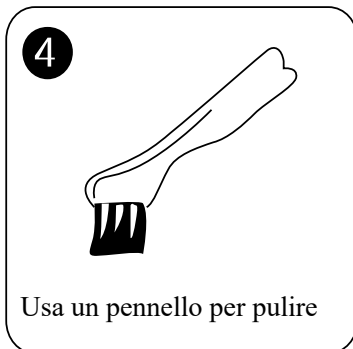
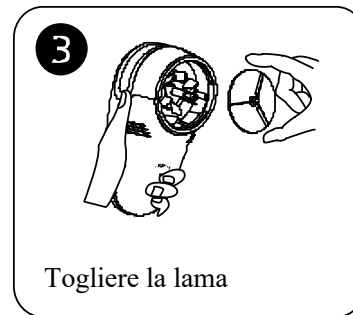
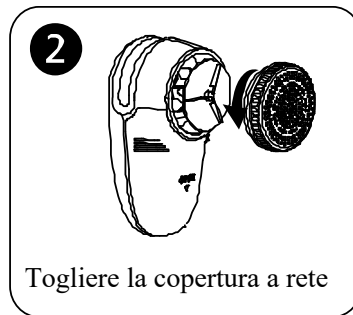
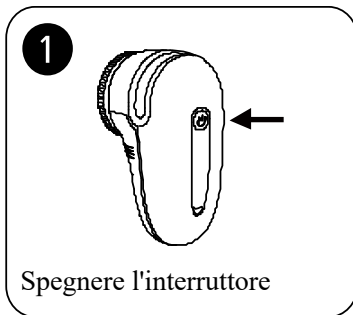

## SPECIFICHE DEL PRODOTTO

\* Potenza nominale: 2 W.

\* Voltaggio: 5V

\* Capacità della batteria: 600 mA Ni-MH

\* Tempo di ricarica: 8 ore.

## GARANZIA

Il periodo di garanzia per i nostri prodotti è di 2 anni, se non diversamente stabilito dalla legge, a partire dalla data di acquisto iniziale o di consegna.

Se avete problemi o domande, potete facilmente accedere alle nostre pagine di aiuto, consigli per la risoluzione dei problemi, FAQ e manuali d'uso sul nostro sito post-vendita: <https://sav.hkoenig.com>.

Digitando il nome di riferimento del tuo dispositivo nella barra di ricerca, puoi accedere a tutto il supporto online disponibile, progettato per soddisfare al meglio le tue esigenze.

Se ancora non riesci a trovare una risposta alla tua domanda o al tuo problema, allora clicca su "La risposta ha risolto il tuo problema? Questo vi porterà al modulo di richiesta di supporto post-vendita, che potete completare per convalidare la vostra richiesta e ottenere aiuto.

## CONDIZIONI DI GARANZIA

La garanzia copre tutti i guasti derivanti da un uso normale, in conformità con gli usi e le specifiche del manuale utente.

Questa garanzia non si applica a problemi di imballaggio o di trasporto durante la spedizione del prodotto da parte del proprietario. Non include inoltre la normale usura del prodotto, né la manutenzione o la sostituzione delle parti di consumo.

## ESCLUSIONE DELLA GARANZIA

- Accessori e parti soggette a usura (\*).
- Normale manutenzione dell'apparecchio.
- Tutti i guasti derivanti da un uso improprio (urti, mancato rispetto delle raccomandazioni sull'alimentazione, cattive condizioni d'uso, ecc.), da una manutenzione inadeguata o da un uso improprio dell'apparecchio, nonché dall'uso di accessori inadeguati.
- Danni di origine esterna: incendio, danni d'acqua, sovratensione elettrica, ecc.
- Qualsiasi attrezzatura che sia stata smontata, anche parzialmente, da persone diverse da quelle autorizzate a farlo (in particolare l'utente).
- Prodotti per i quali il numero di serie è mancante, danneggiato o illeggibile, il che non permetterebbe la sua identificazione.
- Prodotti soggetti a noleggio, dimostrazione o esposizione.

(\*) Alcune parti del suo apparecchio, note come parti soggette a usura o materiali di consumo, si deteriorano con il tempo e la frequenza d'uso del suo apparecchio. Questa usura è normale, ma può essere accentuata da cattive condizioni d'uso o di manutenzione del vostro apparecchio. Queste parti non sono quindi coperte dalla garanzia.

Anche gli accessori forniti con l'apparecchio sono esclusi dalla garanzia. Non possono essere scambiati o rimborsati. Tuttavia, alcuni accessori possono essere acquistati direttamente dal nostro sito web: <https://sav.hkoenig.com/>.

## Protezione ambientale:



**La batteria di questo apparecchio può inquinare l'ambiente, tu deve rimuovere la batteria prima di smaltire l'apparecchio o consegnare l'apparecchio ad un centro per la raccolta differenziata.**

Questo simbolo sul prodotto o nelle istruzioni significa che le apparecchiature elettriche ed elettroniche devono essere smaltite separatamente dai rifiuti domestici. In tutta l'Unione Europea esistono sistemi di raccolta differenziata per il riciclaggio. Per ulteriori informazioni, contattare le autorità locali o il rivenditore presso cui è stato acquistato il prodotto.

Adeva SAS / H.Koenig Europe - 8 rue Marc Seguin, 77290 Mitry-Mory, France  
www.hkoenig.com - <https://assistenza.hkoenig.com> - Tél: +33 1 64 67 00 05



Points de collecte sur [www.quefairedemesdechets.fr](http://www.quefairedemesdechets.fr)  
Privilégiez la réparation ou le don de votre appareil !