

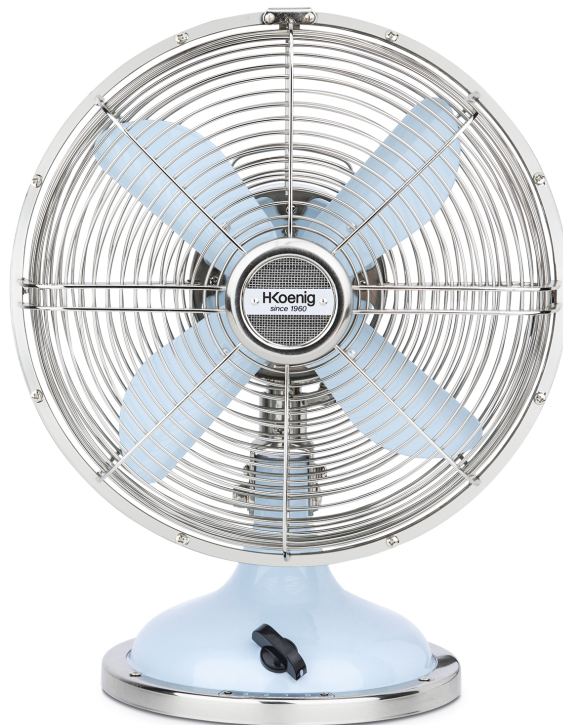

**INSTRUCTION MANUAL
MANUEL D'UTILISATION
BEDIENUNGSANLEITUNG
HANDBOEK
MANUAL DE UTILIZACIÓN
MANUALE D'USO**



JOE50

**FAN
VENTILATEUR
VENTILATOR
VENTILATOR
VENTILADOR
VENTILATORE**



ENGLISH

SPECIFICATIONS

POSITION 1				POSITION 2				POSITION 3			
Current (A)	Power (W)	PRM r/min	Noise dB(A)	Current (A)	Power (W)	PRM r/min	Noise dB(A)	Current (A)	Power (W)	PRM r/min	Noise dB(A)
0.11	24	1020	41	0.13	28	1120	43	0.15	33	1230	47

WIRING DIAGRAM

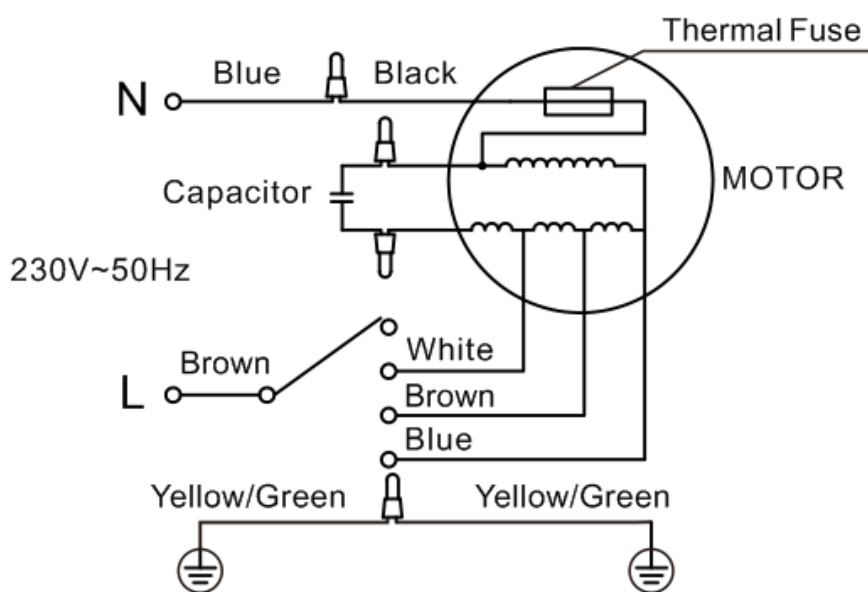

INSTALLATION DIAGRAM

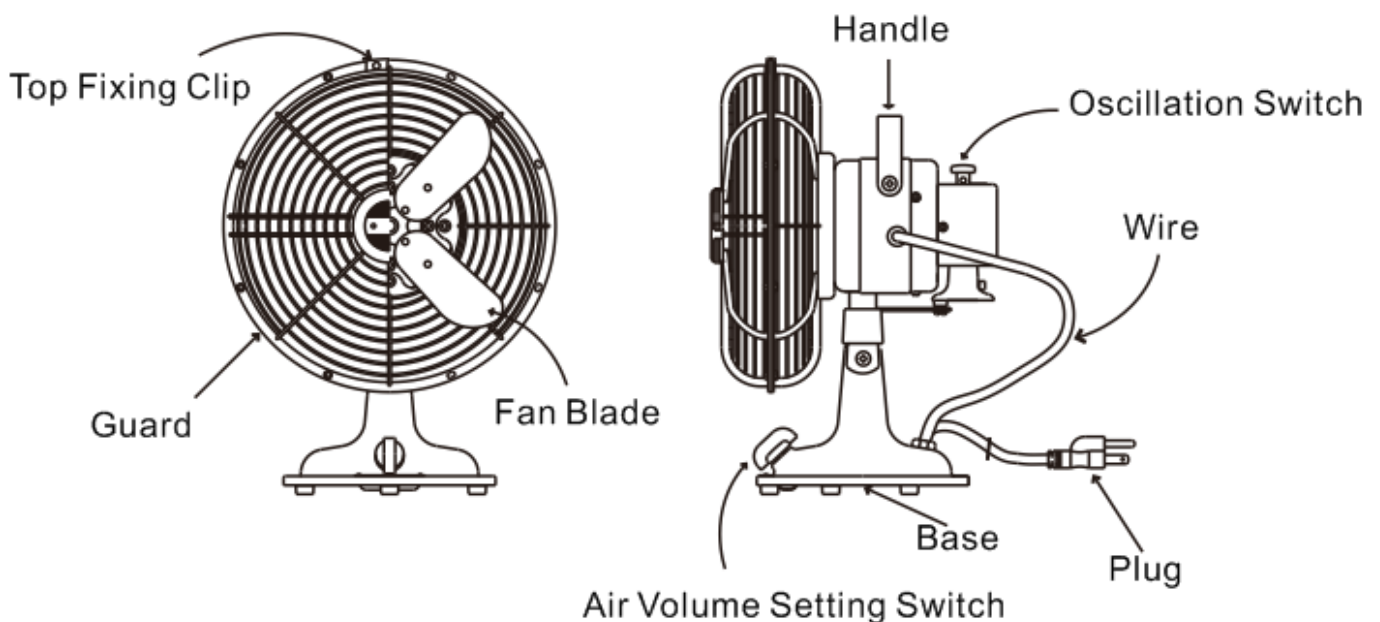

INSTRUCTIONS

1. Before power is supplied to the fan, ensure that the voltage and frequency is the same as the nameplate.
2. Assembling the guard and the blades.
 - 2.1. It is fixed the back guard on the motor by the mounting screw.
 - 2.2. It is loosened the cap nut. Fixes the blades on the rotor shaft by locked the blade's screw. Finally locked the cap nut into the rotor shaft.
 - 2.3. It is fixed the front guard on the back guard by locking the guard's screw.
3. The switch has for buttons numbered 0, 1, 2 and 3, including off, slow, medium and fast, respectively.
4. The oscillation switch controls the swing of the fan.

ATTENTIONS

1. Unplug the fan before maintenance. Do not touch the fan if your hands are wet.
2. Do not connect to main power supply or switch on the fan before assembly is completed.
3. Those who are not qualified electricians should not disassemble, repair or rebuild the fan.
4. Unplug the fan when it is not being used.
5. Do not unplug the fan by holding the wire.
6. Do not use the fan if the wire or plug has been damaged, or if the power socket is loose.
7. Do not repair the fan when the wire is damaged.
8. Do not use the fan near any of the following: gas stove or any fire source, unusually humid or high temperatures, oil soot with a lot of metal powder, or unstable places not good for oscillation.
9. Do not insert your hand into the guard, or movable parts.

10. To reduce the risk of the fire or electric shock, do not use this fan with any solid-state speed control device.
11. This appliance is not intended for use by persons (including children) with reduced physical, sensory or mental capabilities, or lack of experience and knowledge, unless they have been given supervision or instruction concerning use of the appliance by a person responsible for their safety.
12. Children should be supervised to ensure that they do not play with the appliance.
13. If the power cord is damaged, it must be replaced with an after-sales service to avoid any danger.
14. This device is not intended for use by persons with reduced capacity on the physical, mental or sensory or lack of experience and knowledge (including children), unless he has them was asked to monitor or if they have had instructions on the use of the appliance by a person responsible for their safety. Children should be supervised to ensure they do not play with the device.
15. Children shall not play with the appliance.
16. Cleaning and user maintenance shall not be made by children without supervision.
17. Ensure that the fan is switched off from the supply mains before removing the guard.
18. Young children should be supervised if the wire is damaged. It must be replaced by the manufacturer, its reduced agent or similiary qualified persons in order to avoid a hazard.
19. The device must not be used if it has been dropped, it obvious signs of damage are visible.
20. This appliance may be used by children of at least 8 years of age, as long as they are supervised and have been given instructions about using the appliance safely and are fully aware of the dangers involved.

21. Cleaning and maintenance should not be carried out by children unless they are at least 8 years of age and are supervised by an adult.
22. Keep the appliance and its power cord out of reach of children under 8 years of age.
23. When using electrical equipment, safety precautions must always be taken to prevent the risk of fire, electric shock and/or injury in the event of misuse.
24. Make sure that the voltage rating on the typeplate corresponds to your main voltage of your installation. If this is not the case, contact the dealer and do not connect the unit.
25. Never leave the unit unattended while in operation.
26. Please keep this document at hand and give it to the future owner in case of transfer of your device.
27. The device is not intended to be operated by external timer means or a remote control system.
28. This appliance is only intended for domestic and indoor use.
29. Young children, the elderly or the suffering should not be exposed to direct breath of the ventilator for a long time.
30. Never immerse in water or any other liquid, the appliance, its power cord or the socket-outlet

ENVIRONMENT

CAUTION:



Do not dispose of this product as it has with other household products. There is a separation of this waste product into communities, you will need to inform your local authorities about the places where you can return this product. In fact, electrical and electronic products contain hazardous substances that have harmful effects on the environment or human health and should be recycled. The symbol here indicates that electrical and electronic equipment should be chosen carefully, a wheeled waste container is marked with a cross.

FRANÇAIS

SPECIFICATIONS

POSITION 1				POSITION 2				POSITION 3			
Current (A)	Power (W)	PRM r/min	Noise dB(A)	Current (A)	Power (W)	PRM r/min	Noise dB(A)	Current (A)	Power (W)	PRM r/min	Noise dB(A)
0.11	24	1020	41	0.13	28	1120	43	0.15	33	1230	47

DIAGRAMME CIRCUIT



DIAGRAMME INSTALLATION



INSTRUCTIONS

1. Avant de brancher l'appareil assurez-vous de sa compatibilité avec votre installation électrique.
2. Assembler la protection et les lames.
 - 2.1. Attachez la protection arrière sur le moteur à l'aide de l'écrou fourni.
 - 2.2. Les pales se fixent sur le moteur à l'aide de l'écrou fourni également. Puis sécurisez la protection avant en la vissant.
 - 2.3. Attachez la protection avant à la protection arrière.
3. Vous disposez de plusieurs boutons correspondant aux vitesses de rotation des pales 0, 1, 2 et 3, correspondant à la fonction «off » et aux vitesses lente, moyenne et rapide.
4. Le bouton oscillation contrôle les mouvements du ventilateur.

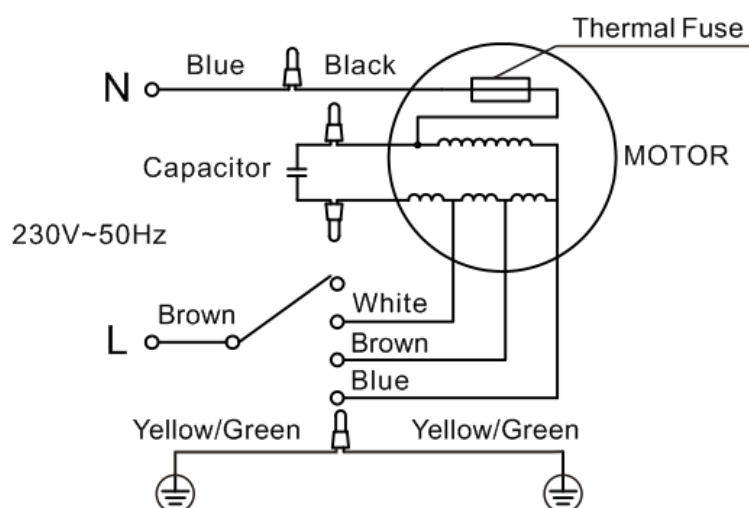
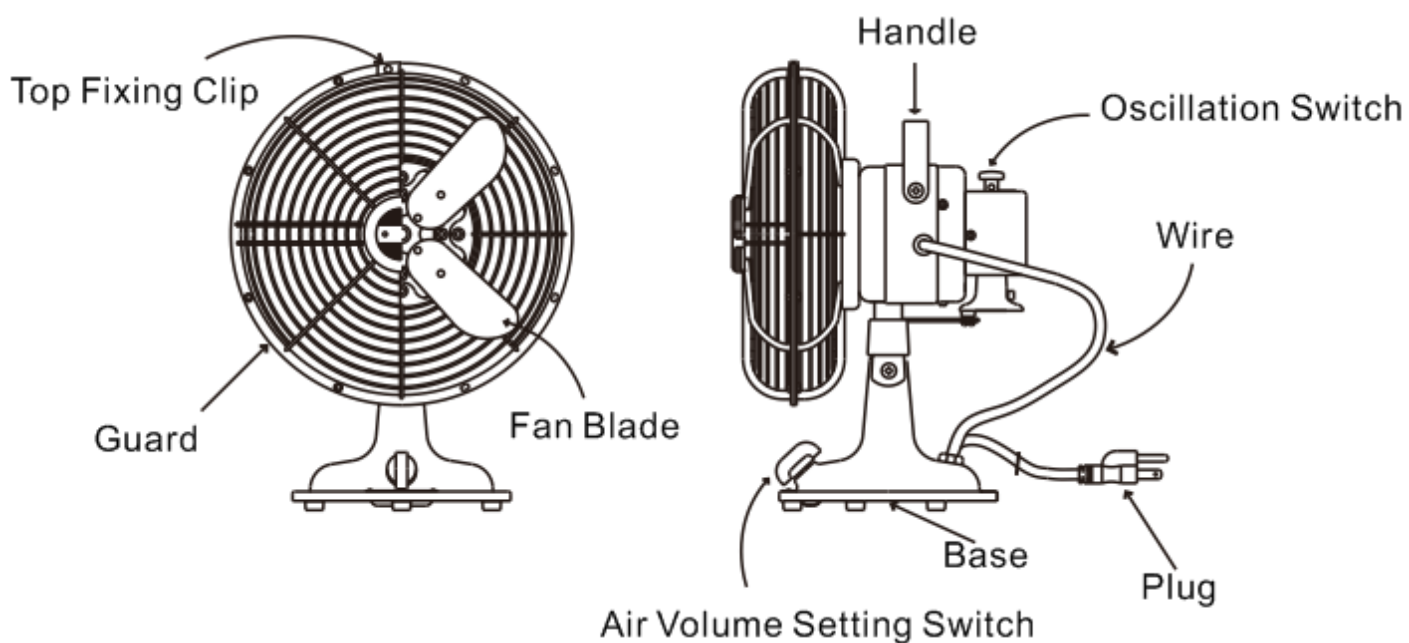
AVERTISSEMENTS

1. Débranchez l'appareil avant de le nettoyer et ne le touchez jamais avec les mains humides.
2. Ne pas brancher avant de l'avoir complètement assemblé.
3. Ne jamais essayer de réparer ou modifier l'appareil, toute réparation doit être faite par un professionnel.
4. Débrancher l'appareil si celui-ci n'est pas utilisé.
5. Ne pas tirer sur le câble d'alimentation pour débrancher l'appareil.
6. Ne jamais utiliser l'appareil si celui-ci ou son câble d'alimentation sont endommagés.
7. Confiez la réparation à un professionnel
8. Ne pas utiliser le ventilateur près d'une source de gaz ou de feu, dans un environnement très humide, chaud ou bien instable.
9. Ne jamais insérer vos doigts dans les grilles de

protection ou toucher les parties mobiles de l'appareil.

10. Ne pas utiliser l'appareil avec un système de control de vitesse.

11. Cet appareil n'est pas prévu pour être utilisé par une personne souffrant d'un handicap physique ou moral sans la présence d'un adulte responsable de sa sécurité.

12. Ne laissez pas les enfants jouer avec l'appareil.

13. Si le cordon d'alimentation est endommagé, il doit être remplacé auprès d'un Service après-vente afin d'éviter tout danger.

14. Cet appareil n'est pas destiné à être utilisé par des personnes présentant des capacités réduites sur le plan physique, mental ou sensoriel ou bien manquant d'expérience ou de connaissance, (y compris les enfants), sauf s'il leur a été demandé de surveiller ou si elles ont eu des instructions concernant l'utilisation de l'appareil par une personne responsable de leur sécurité. Les enfants doivent être surveillés pour s'assurer qu'ils ne jouent pas avec l'appareil.

15. Ne pas laisser en aucun cas les enfants jouer avec l'appareil.

16. Le nettoyage et l'entretien de l'appareil ne doivent pas être fait par un enfant.

17. Ne jamais enlever la protection avant de débrancher l'appareil.

18. Si l'appareil ou son câble sont endommagés, n'utilisez pas l'appareil à nouveau avant de le faire réparer par un professionnel.

19. L'appareil ne doit pas être utilisé s'il a chuté, s'il y a des signes visibles de dommages.

20. Cet appareil peut être utilisé par des enfants âgés d'au moins 8 ans, à condition qu'ils bénéficient d'une surveillance ou qu'ils aient reçu des instructions quant à l'utilisation de l'appareil en toute sécurité et qu'ils

comprennent bien les dangers encourus.

21. Le nettoyage et l'entretien par l'utilisateur ne doivent pas être effectués par des enfants, à moins qu'ils ne soient âgés de plus de 8 ans et qu'ils soient sous la surveillance d'un adulte.

22. Conserver l'appareil et son câble hors de portée des enfants âgés de moins de 8 ans.

23. Lors de l'utilisation d'appareils électriques, des précautions de sécurité doivent toujours être prises pour prévenir tout risque d'incendie, de choc électrique et/ou de blessure en cas de mauvaise utilisation.

24. Vérifier que le voltage indiqué sur la plaque signalétique de l'appareil correspond bien à celui de votre installation électrique. Si ce n'est pas le cas, adressez-vous au revendeur et ne branchez pas l'appareil.

25. Ne jamais laisser l'appareil sans surveillance lorsqu'il est en fonctionnement.

26. Veuillez conserver ce document à disposition et le remettre au futur propriétaire en cas de cession de votre appareil.

27. L'appareil n'est pas destiné à être actionnés par des moyens de minuterie externe ou un système de télécommande.

28. Cet appareil est uniquement prévu pour un usage domestique et en intérieur.

29. Les jeunes enfants, les personnes âgées ou souffrantes ne doivent pas être exposés directement au souffle du ventilateur pendant une longue période.

30. Ne plongez jamais l'appareil, son cordon d'alimentation ou la prise de courant dans l'eau ou tout autre liquide

ENVIRONNEMENT

ATTENTION :



Vous ne devez pas vous débarrasser de cet appareil avec vos déchets ménagers. Un système de collecte sélective pour ce type de produit est mis en place par les communes, vous devez vous renseigner auprès de votre mairie afin d'en connaître les emplacements.

En effet, les produits électriques et électroniques peuvent contenir des substances dangereuses qui ont des effets néfastes sur l'environnement ou la santé humaine et doivent être recyclés. Le symbole ci-contre indique que les équipements électriques et électroniques font l'objet d'une collecte sélective, il représente une poubelle sur roues barrée d'une croix.

Adeva SAS / H.Koenig Europe - 8 rue Marc Seguin - 77290 Mitry Mory - France

www.hkoenig.com - sav@hkoenig.com - contact@hkoenig.com - Tél: +33 1 64 67 00 05

DEUTSCH

SPEZIFIKATIONEN

POSITION 1				POSITION 2				POSITION 3			
Current (A)	Power (W)	PRM r/min	Noise dB(A)	Current (A)	Power (W)	PRM r/min	Noise dB(A)	Current (A)	Power (W)	PRM r/min	Noise dB(A)
0.11	24	1020	41	0.13	28	1120	43	0.15	33	1230	47

SCHALTPLAN

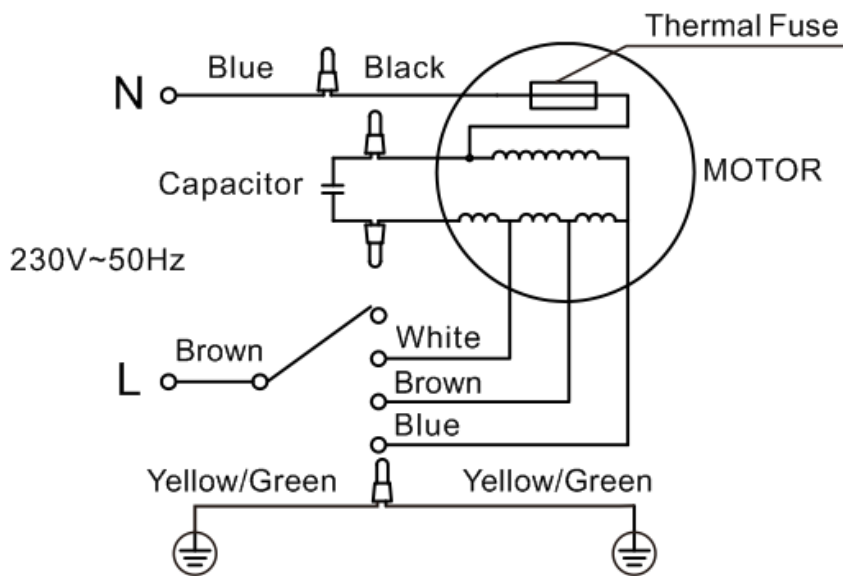

AUFBAU

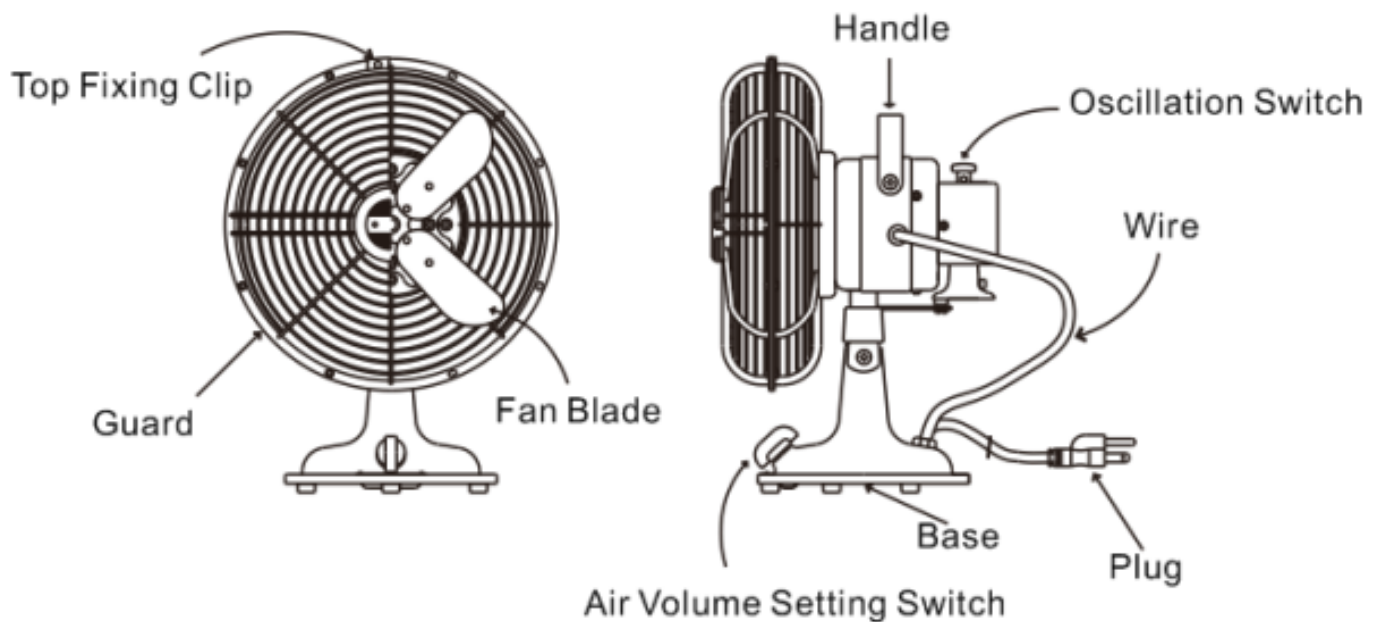

ANWEISUNGEN

1. Bevor Sie den Ventilator an eine Steckdose anschließen stellen sie sicher, dass diese Spannung der Spannung entspricht, die auf dem Aufschriftschild angegeben ist.
2. Zusammenfügen des Schutzes und der Ventilatorblätter.
 - 2.1. Der Schutz wird hinten auf dem Motor durch eine Befestigungsschraube gehalten. Diese kann man lösen.
 - 2.2. Die Ventilatorblätter können durch die Verschlussmutter gelöst werden. Man fixiert die Ventilatorblätter auf der Achse mit einer Schraube. Die Kapselmutter kommt schließlich drauf.
 - 2.3. Der Schutz wird hinten auf dem Motor durch eine Befestigungsschraube gehalten.
3. Der Schalter hat vier Stände: 0, 1, 2, 3. Diese stehen für aus, langsam, medium und schnell.
4. Mit dem Schalter hinten auf dem Motor verändert man den Anschlag der Ventilatorblätter.

ACHTUNG

1. Ziehen Sie den Stecker bevor Sie den Ventilator reinigen. Berühren Sie ihn nicht mit feuchten Händen
2. Schalten Sie den Ventilator nicht ein bevor Sie ihn vollständig wieder zusammengesetzt haben.
3. Reparieren/zerlegen Sie den Ventilator nicht wenn Sie kein professioneller Elektriker sind.
4. Ziehen Sie den Stecker, wenn sie den Ventilator nicht gebrauchen.
5. Ziehen Sie nicht am Kabel.
6. Benutzen Sie den Ventilator nicht wenn der Stecker, das Kabel oder die Steckdose beschädigt sind.
7. Reparieren Sie den Ventilator nicht wenn das Kabel beschädigt ist.
8. Benutzen Sie den Ventilator nicht unter folgenden Bedingungen: Gasherd oder Feuerquelle, ungewöhnlich

Feuchte oder sehr hohe Temperaturen, Öl oder Ruß mit viel Metallspäne oder auf einem instabilen Untergrund.

9. Stecken Sie ihre Hand nicht durch den Schutz oder in bewegende Bestandteile.

10. Um das Risiko von Feuer oder elektrischen Schocks zu reduzieren schließen Sie keinen Dimmerschalter an den Ventilator an.

11. Dieses Gerät darf nicht von Kindern oder Personen mit eingeschränkten physischen, sensorischen oder mentalen Fähigkeiten ohne Erfahrung bedient werden, es sei denn sie werden von einer Person beaufsichtigt, die für ihre Sicherheit verantwortlich ist.

12. Kinder müssen beaufsichtigt werden, damit sie nicht mit dem Gerät spielen.

13. Wenn das Netzkabel beschädigt ist, muss es mit einem Kundendienst ersetzt werden, um Gefahren zu vermeiden.

14. Dieses Gerät ist nicht für die Nutzung durch Personen mit eingeschränkter Kapazität auf der körperlichen, geistigen oder sensorischen oder mangelnder Erfahrung und Wissen (einschließlich Kinder), es sei denn, er hat sie wurde gebeten, zu überwachen oder, wenn sie Anweisungen auf dem Einsatz des Gerätes durch eine für ihre Sicherheit zuständige Person hatte. Kinder sollten beaufsichtigt werden, um sicherzustellen, dass sie nicht mit dem Gerät spielen.

15. Kinder dürfen nicht mit dem Gerät spielen.

16. Instandhaltung und Säuberung sollte nicht von Kindern ohne Aufsicht ausgeführt werden.

17. Stellen Sie sicher, dass der Ventilator ausgeschaltet ist wenn Sie den Schutz entfernen

18. Kinder dürfen das Gerät nicht benutzen wenn das Kabel beschädigt ist. Es muss vom Hersteller oder

anderen qualifizierten Personen ersetzt werden um Unfälle zu vermeiden.

19. Das Gerät darf nicht benutzt werden, wenn es fallen gelassen wurde, wenn auffällige Zeichen von Beschädigungen sichtbar sind.

20. Dieses Gerät darf von Kindern ab 8 Jahren benutzt werden, sofern diese beaufsichtigt werden oder eine Einweisung in den sicheren Gebrauch des Geräts erhalten haben und die damit verbundenen Gefahren verstehen.

21. Kinder dürfen das Gerät nur reinigen oder pflegen, wenn sie mindestens 8 Jahre alt sind und von einem Erwachsenen beaufsichtigt werden.

22. Bewahren Sie das Gerät und das zugehörige Netzkabel außerhalb der Reichweite von Kindern unter 8 Jahren auf.

23. Bei der Verwendung elektrischer Geräte sind stets Sicherheitsvorkehrungen zu treffen, um bei unsachgemäßer Verwendung die Gefahr von Bränden, elektrischen Schlägen und/oder Verletzungen zu vermeiden.

24. Achten Sie darauf, dass die auf dem Typenschild angegebene Nennspannung mit Ihrer Netzspannung übereinstimmt Ihrer Installation. Wenn dies nicht der Fall ist, wenden Sie sich an den Händler und schließen Sie das Gerät nicht an.

25. Lassen Sie das Gerät während des Betriebs niemals unbeaufsichtigt.

26. Bitte halten Sie dieses Dokument bereit und geben Sie es im Falle einer Übertragung Ihres Gerätes an den zukünftigen Besitzer weiter.

27. Das Gerät darf nicht mit externen Zeitgebern oder einer Fernbedienung betrieben werden.

28. Dieses Gerät ist nur für den Haus- und Innenbereich bestimmt.

29. Kleinkinder, ältere Menschen oder Leidende sollten längere Zeit nicht dem direkten Atem des Beatmungsgeräts ausgesetzt werden.

30. Tauchen Sie das Gerät, das Netzkabel oder die Steckdose niemals in Wasser oder andere Flüssigkeiten.

UMWELT

ACHTUNG:



Werfen Sie nicht dieses Produkt, wie es mit anderen Haushaltsprodukten hat. Es gibt eine Mülltrennung von diesem Produkt in Gemeinden, Sie müssen Ihre lokalen Behörden über die Orte, wo man dieses Produkt zurückgeben können zu informieren. In der Tat enthalten elektrische und elektronische Produkte gefährliche Stoffe, die schädliche Auswirkungen auf die Umwelt oder die menschliche Gesundheit haben und sollte recycelt werden. Das Symbol hier darauf hinweisen, dass elektrische oder elektronische Geräte sollten sorgfältig ausgewählt werden, ist ein fahrbarer Abfallbehälter mit einem Kreuz markiert.

NEDERLANDS

SPECIFICATIES

Positie 1				Positie 2				Positie 3			
Current (A)	Power (W)	PRM r/min	Noise dB(A)	Current (A)	Power (W)	PRM r/min	Noise dB(A)	Current (A)	Power (W)	PRM r/min	Noise dB(A)
0.11	24	1020	41	0.13	28	1120	43	0.15	33	1230	47

BEDRADINGSDIAGRAM

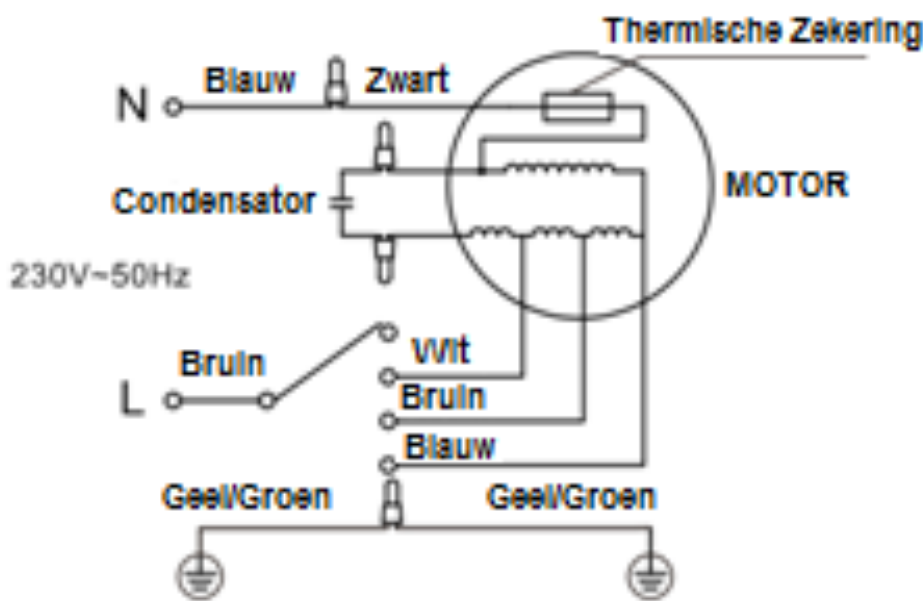

INSTALLATIE DIAGRAM

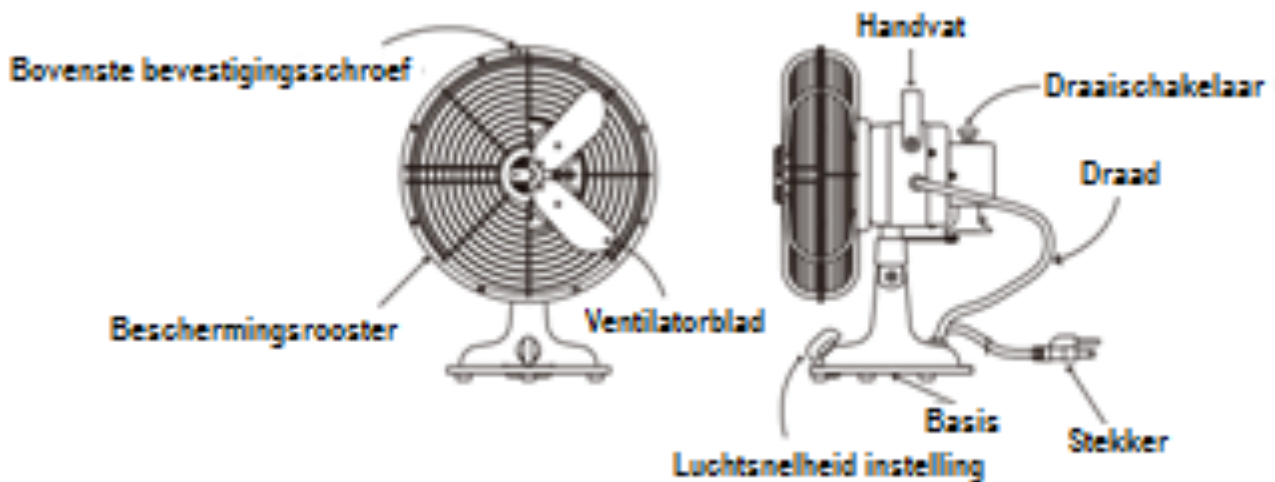

INSTRUCTIES

1. Zorg ervoor alvorens aan te sluiten op het stroom, dat het voltage en de frequentie hetzelfde is als aangegeven op de naamplaat van de ventilator.
2. Montage van de bescherming en de bladen.
 - 2,1. Het is vast de rug wacht op de motor door de bevestigingsschroef.
 - 2.2. Draai aan de dopmoer. Fixeert de bladen op de roteer as door de schroef op slot van het blad. Tot slot sloot de dopmoer in de rotoras.
 - 2,3. Het is vast de voorste bescherming op de rug wacht door het blokkeren van de schroef van de bewaker.
3. De schakelaar heeft voor knoppen genummerd 0, 1, 2 en 3, met inbegrip van, langzame, gemiddelde en snelle resp.
4. De draaischakelaar regelt de swing van de ventilator.

LET OP

1. Haal de stekker van de ventilator voor onderhoud. Raak de ventilator niet aan als uw handen nat zijn.
2. Niet aansluiten op netstroom of schakelaar op de ventilator voor de montage is voltooid.
3. Degenen die niet erkend installatiebedrijf mag niet uit elkaar halen, repareren of herbouwen de ventilator.
4. Haal de ventilator wanneer deze niet wordt gebruikt.
5. Laat de ventilator niet los door het houden van de draad.
6. Laat de ventilator niet als de kabel of stekker beschadigd is, of als het stopcontact is los.
7. Laat de ventilator niet repareren als de draad beschadigd is.
8. Gebruik de ventilator in de buurt van een van de volgende: gaskachel of een brandhaard, ongewoon vochtige of hoge temperaturen, olie roet met veel metaalpoeder, of instabiele plaatsen niet goed voor trilling.
9. Steek uw hand in de wacht, of beweegbare delen.

10. Om het risico van brand of een elektrische schok te beperken, mag deze ventilator niet gebruiken met een solid-state snelheidscontrole apparaat.

11. Dit apparaat is niet bedoeld voor gebruik door personen (inclusief kinderen) met verminderde lichamelijke, zintuiglijke of geestelijke vermogens, of gebrek aan ervaring en kennis, tenzij ze onder toezicht staan of worden geïnstrueerd over het gebruik van het apparaat door een persoon die verantwoordelijk is voor hun veiligheid.

12. Kinderen moeten onder toezicht staan om ervoor te zorgen dat ze niet met het apparaat spelen.

13. Als het netsnoer beschadigd is, moet het worden vervangen door een after-sales service om elk gevaar te voorkomen.

14. Dit apparaat is niet bedoeld voor gebruik door personen met beperkte capaciteit op de fysieke, mentale of zintuiglijke of gebrek aan ervaring en kennis (inclusief kinderen), tenzij hij hen heeft werd gevraagd om te controleren of als zij instructies over het gebruik van het apparaat door een persoon die verantwoordelijk is voor hun veiligheid hebben gehad. Kinderen moeten onder toezicht te zorgen dat ze niet spelen met het apparaat.

15. Kinderen mogen niet met het apparaat spelen.

16. Schoonmaken en onderhoud gebruiker zal niet gemaakt worden door kinderen zonder toezicht.

17. Zorg ervoor dat de ventilator is uitgeschakeld met het lichtnet voordat u de guard.

18. Jonge kinderen moeten onder toezicht indien de draad beschadigd is. Moet worden vervangen door de fabrikant, zijn gereduceerde agent of similiary gekwalificeerde personen met het oog op voorkomen dat een gevaar.

19. Het apparaat mag niet worden gebruikt als het is gevallen, er zijn duidelijke tekenen van schade zichtbaar.

20. Dit apparaat mag worden gebruikt door kinderen vanaf

8 jaar en ouder indien dit gebeurt onder toezicht, als zij van tevoren instructies hebben ontvangen betreffende het veilige gebruik van het apparaat en als zij de mogelijke gevaren kennen.

21. Reiniging en onderhoud mogen niet worden uitgevoerd door kinderen tenzij ze 8 jaar of ouder zijn en onder toezicht van een volwassene staan.

22. Houd het apparaat en het snoer buiten bereik van kinderen onder de 8 jaar.

23. Bij het gebruik van elektrische apparatuur moeten altijd veiligheidsmaatregelen worden genomen om het risico van brand, elektrische schokken en/of letsel in geval van verkeerd gebruik te voorkomen.

24. Controleer of de spanning op het typeplaatje overeenkomt met de spanning die op het typeplaatje staat van uw installatie. Als dit niet het geval is, neem dan contact op met de dealer en sluit het apparaat niet aan.

25. Laat het apparaat nooit onbeheerd achter terwijl het in bedrijf is.

26. Bewaar dit document bij de hand en geef het aan de toekomstige eigenaar in geval van overdracht van uw apparaat.

27. Het apparaat is niet bedoeld om te worden bediend door externe timermiddelen of een afstandsbedieningssysteem.

28. Dit apparaat is alleen bedoeld voor huishoudelijk en binnengebruik.

29. Jonge kinderen, ouderen of lijdenden mogen niet langdurig worden blootgesteld aan directe ademhaling van de ventilator.

30. Dompel het apparaat, het netsnoer of het stopcontact nooit onder in water of een andere vloeistof.

MILIEU

ATTENTIE:



Dit apparaat mag niet met uw ander huishoudelijke toestellen worden verwijderd. Dit product moet op een geselecteerde stortplaats verwijderd worden. U kunt bij de gemeente een indiceerde plaats aanvragen. Elektrisch en elektronische producten kunnen gevaarlijke stoffen inhouden die schadelijk zijn voor mensen en het milieu en moet recycled worden. Het symbool aan de kant geeft aan dat het een elektrisch en elektronisch toestel is en zijn dus artikelen van een selectieve collectie. Het beeld geeft een afvalbak met een X teken aan.

Adeva SAS / H.Koenig Europe - 8 rue Marc Seguin - 77290 Mitry Mory - France
www.hkoenig.com - sav@hkoenig.com - contact@hkoenig.com - Tél: +33 1 64 67 00 05

ESPAÑOL

ESPECIFICACIONES

POSICIÓN 1				POSICIÓN 2				POSICIÓN 3			
corriente (A)	energía (W)	PRM r/min	ruido dB(A)	corriente (A)	energía (W)	PRM r/min	Ruido dB(A)	corriente (A)	energía (W)	PRM r/min	Ruido dB(A)
0.11	24	1020	41	0.13	28	1120	43	0.15	33	1230	47

DIAGRAMA DE CABLEADO



DIAGRAMA DE INSTALACIÓN



INSTRUCCIONES

1. Antes que se suministre energía al ventilador, asegúrese de que el voltaje y la frecuencia sea la misma que la que está indicada en la placa de características.
2. Montaje de la guardia y las paletas.
 - 2.1. Se fija el protector de nuevo en el motor con el tornillo del montaje.
 - 2.2. Debe aflojar la tuerca ciega. Arregle las paletas en el eje del rotor bloqueando el tornillo de la hoja. Cuando este finalmente bloqueada la tuerca ciega en el eje del rotor.
 - 2.3. Se fija el protector delantero en la parte posterior y se coloca el tornillo de bloqueo.
3. El interruptor tiene cuatro botones numerados del 0, 1, 2 y 3, incluso apagado, lenta, media y rápida, respectivamente.
4. El interruptor de oscilación controla la oscilación del ventilador.

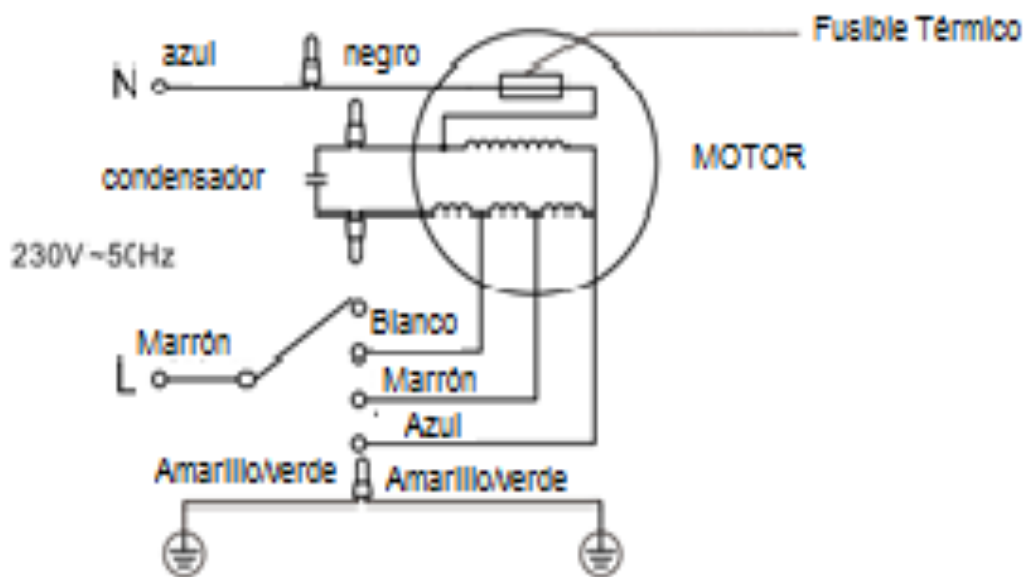
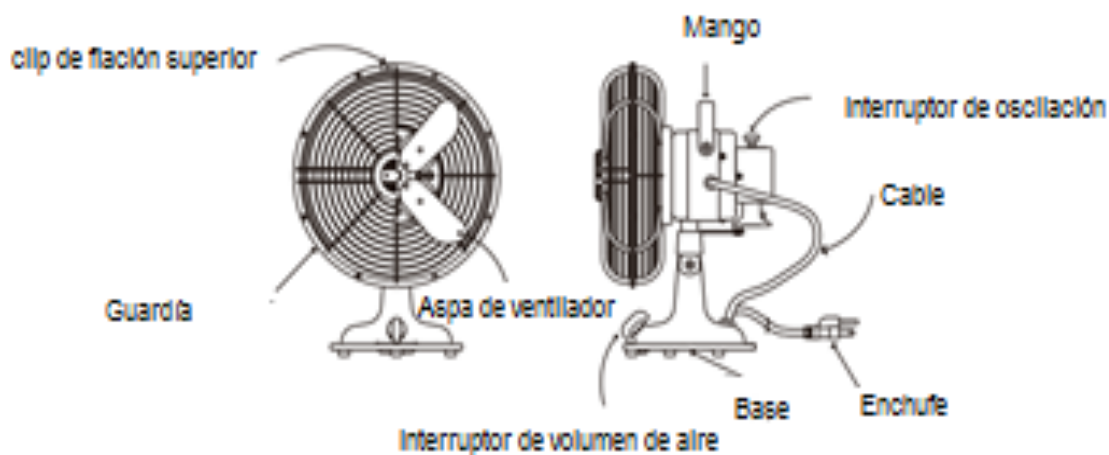
ATENCIONES

1. Desconecte el ventilador antes de realizar el mantenimiento. No toque el ventilador si tiene las manos mojadas.
2. No conecte a la fuente de alimentación principal o interruptor en el ventilador antes de haber terminado el montaje.
3. Las personas que no sean electricistas y que no estén capacitadas no deben desmontar, reparar o armar el ventilador.
4. Desconecte de la fuente de alimentación si es que el ventilador no está siendo usado.
5. No desconecte el ventilador tirando del cable de alimentación.
6. No utilice el ventilador si el cable de alimentación o la

toma Fuente de alimentación está dañado o si la toma de corriente esta suelta.

7. No intente reparar el ventilador si es que el cable está dañado.

8. No use el ventilador cerca de cualquiera de las siguientes situaciones: cocina a gas o cualquier fuente de fuego, inusualmente temperaturas húmedas o altas, hollín de aceite con una gran cantidad de polvo de metal, o lugares inestables no es bueno para la oscilación.

9. No introduzca las manos en el protector o en las partes móviles.

10. Para reducir el riesgo de incendio o descarga eléctrica, no use este ventilador con ningún dispositivo de control de velocidad de estado sólido.

11. Este aparato no está diseñado para ser utilizado por personas (incluidos niños) con capacidad física reducida, sensorial o mental, o la falta de experiencia y conocimiento, a menos que hayan recibido supervisión o instrucciones relativas sobre el uso del aparato por una persona que sea responsable de su seguridad.

12. Los niños deben ser supervisados para asegurarse de que no jueguen con el aparato.

13. Si el cable de alimentación está dañado, debe ser sustituido por un servicio post-venta para evitar cualquier peligro. 14. Este dispositivo no está destinado a ser utilizado por personas con capacidad reducida en lo físico, mental o sensorial, o falta de experiencia y conocimiento (incluidos los niños), a menos que los tiene fue el encargado de supervisar o si han tenido instrucciones sobre el uso del aparato por una persona responsable de su seguridad. Los niños deben ser supervisados para asegurarse de que no jueguen con el aparato.

15. Los niños no deben jugar con el aparato.

16. La Limpieza y el mantenimiento del ventilador no serán

hechos por los niños, al menos que se cuente con una supervisión.

17. Asegúrese de que el ventilador sea desconectado de la red eléctrica antes de retirar la Guardia.

18. Los niños pequeños deben ser supervisados si el cable está dañado. El cable debe ser reemplazado por el fabricante, su proveedor de servicio al cliente o por personal cualificado con el fin de evitar situaciones de peligro.

19. El dispositivo no debe utilizarse si se ha caído, si hay signos evidentes de daño.

20. Este aparato puede ser utilizado por niños de al menos 8 años de edad, siempre que cuenten con supervisión y hayan recibido instrucciones sobre el uso seguro del electrodoméstico y sean plenamente conscientes de los peligros que implica.

21. La limpieza y mantenimiento de la máquina no debe ser efectuada por niños a menos que tengan como mínimo 8 años de edad y cuenten con la supervisión de un adulto.

22. Mantenga el aparato y su cable eléctrico fuera del alcance de niños de menos de 8 años.

23. Al utilizar equipos eléctricos, siempre se deben tomar precauciones de seguridad para evitar el riesgo de incendio, descarga eléctrica y/o lesiones en caso de uso indebido.

24. Asegúrese de que la tensión nominal de la placa de características corresponde a la tensión de red de su instalación. Si no es así, póngase en contacto con el distribuidor y no conecte la unidad.

25. Al utilizar equipos eléctricos, siempre se deben tomar precauciones de seguridad para evitar el riesgo de incendio, descarga eléctrica y/o lesiones en caso de uso indebido.

26. Por favor, tenga este documento a mano y entréguelo

al futuro propietario en caso de transferencia de su dispositivo.

27. El dispositivo no está diseñado para funcionar con un temporizador externo o un sistema de control remoto.

28. Este electrodoméstico está diseñado solo para uso doméstico e interior.

29. Los niños pequeños, los ancianos o los que sufren no deben exponerse a la respiración directa del ventilador durante mucho tiempo.

30. Nunca sumerja el aparato, su cable de alimentación o la toma de corriente en agua u otro líquido.

MEDIO AMBIENTE

ATENCIÓN:



No se deshaga de este producto como lo hace con otros productos del hogar. Existe un sistema selectivo de colecta de este producto puesto en marcha por las comunidades, debe de informarse en su ayuntamiento acerca de los lugares en los que puede depositar este producto. De hecho, los productos eléctricos y electrónicos pueden contener sustancias peligrosas que tienen efectos nefastos para el medio ambiente o para la salud humana y deben ser reciclados. El símbolo aquí presente indica que los equipos eléctricos o electrónicos deben de ser cuidadosamente seleccionados, representa un recipiente de basura con ruedas marcado con una X.

Adeva SAS / H.Koenig Europe - 8 rue Marc Seguin, 77290 Mitry-Mory, France

www.hkoenig.com - sav@hkoenig.com - contact@hkoenig.com - Tél: +33 1 64 67 00 05

ITALIANO

SPECIFICHE TECNICHE

Posizione 1				Posizione 2				Posizione 3			
Current (A)	Power (W)	PRM r/min	Noise dB(A)	Current (A)	Power (W)	PRM r/min	Noise dB(A)	Current (A)	Power (W)	PRM r/min	Noise dB(A)
0.11	24	1020	41	0.13	28	1120	43	0.15	33	1230	47

SCHEMA



DIAGRAMMA D'INSTALLAZIONE



ISTRUZIONI

1. Prima di inserire la spina, assicurarsi che la tensione e la frequenza siano le stesse di quelle riportate sulla targhetta.
2. Montaggio della protezione e delle pale:
 - 2.1. Fissare la parte posteriore della protezione sul retro del motore con la vite di fissaggio.
 - 2.2. Allentare il dado. Montare le pale sull'albero rotore bloccandolo con la vite. Infine bloccare il dado nel rotore.
 - 2.3. Fissare la protezione posteriore con quella anteriore con le apposite viti di bloccaggio.
3. La manopola di controllo della velocità ha quattro pulsanti numerati 0, 1, 2 e 3, che indicano rispettivamente spento, lento, medio e veloce.
4. La manopola controlla la potenza di ventilazione.

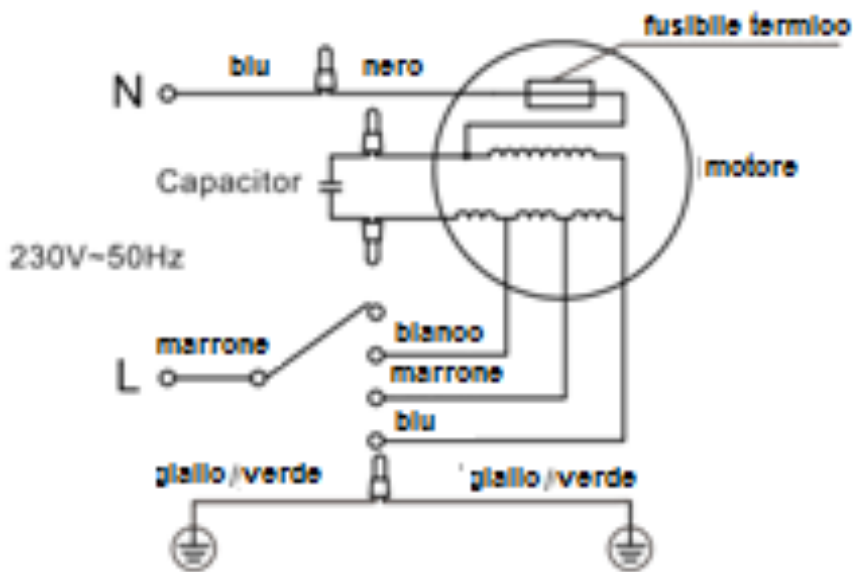
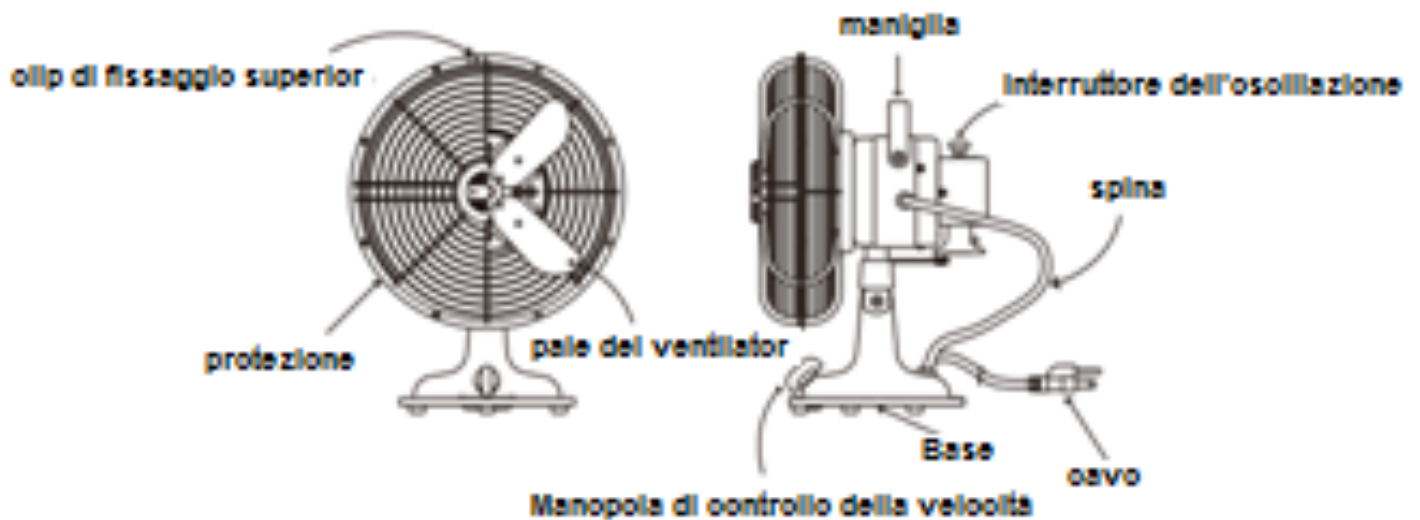
ATTENZIONE

1. Scollegare il ventilatore prima della manutenzione. Non toccare il ventilatore con le mani bagnate.
2. Non collegare il ventilatore alla rete elettrica prima che il montaggio sia completo.
3. Chiunque non sia un elettricista qualificato non dovrebbe smontare, riparare o ricostruire il ventilatore.
4. Scollegare il ventilatore quando non è in uso.
5. Non staccare la spina del ventilatore tirando il filo.
6. Non utilizzare il ventilatore se il filo o la spina sono danneggiati, o se la presa di corrente è allentata.
7. Non riparare il ventilatore quando il filo è danneggiato.
8. Non utilizzare il ventilatore vicino a stufe a gas o qualsiasi fonte che generi fuoco, calore, temperature insolitamente umide o alte, olio con molta polvere di metallo, o luoghi instabili non idonei all'oscillazione del ventilatore.
9. Non inserire la mano nella protezione o nelle parti mobili.
10. Per ridurre il rischio di incendi o scosse elettriche, non

usare questo ventilatore con qualsiasi dispositivo esterno di controllo della velocità.

11. Quest'apparecchio non è destinato all'uso da parte di persone (bambini compresi) con ridotte capacità fisiche, sensoriali o mentali ridotte, o con mancanza di esperienza, salvo che non siano assistiti da una persona responsabile della loro sicurezza che controlli l'uso dell'apparecchio.

12. I bambini devono essere sorvegliati per assicurarsi che non giochino con l'apparecchio.

13. Se il cavo di alimentazione è danneggiato, deve essere sostituito con un servizio post-vendita per evitare ogni pericolo.

14. Questo dispositivo non è destinato all'uso da parte di persone con ridotta capacità sul piano fisico, mentale o sensoriale o mancanza di esperienza e di conoscenza (compresi i bambini), a meno che non li ha è stato chiesto di monitorare o se hanno avuto istruzioni per l'uso dell'apparecchio da una persona responsabile della loro sicurezza. I bambini devono essere sorvegliati per assicurarsi che non giochino con l'apparecchio.

15. I bambini non devono giocare con l'apparecchio.

16. La pulizia e la manutenzione da parte dell'utente non deve essere eseguita da bambini senza supervisione.

17. Prima di rimuovere la protezione, assicurarsi che il ventilatore sia spento e la spina sia staccata.

18. I bambini devono essere sorvegliati nel caso in cui il cavo sia danneggiato. Esso deve essere sostituito dal produttore, dal suo agente o da personale qualificato, al fine di evitare rischi.

19. Il dispositivo non deve essere utilizzato se è stato lasciato cadere, sono visibili evidenti segni di danneggiamento.

20. Questo apparecchio può essere utilizzato da bambini a partire da 8 anni, purché sorvegliati e istruiti all'uso sicuro dell'apparecchio e pienamente a conoscenza dei pericoli

che comporta.

21. La pulizia e la manutenzione non devono essere eseguite da bambini a meno che abbiano più di 8 anni e siano sorvegliati da un adulto.

22. Conservare l'apparecchio e il cavo di alimentazione fuori dalla portata di bambini di età inferiore a 8 anni.

23. Quando si utilizzano apparecchiature elettriche, è necessario adottare sempre misure di sicurezza per prevenire il rischio di incendi, scosse elettriche e/o lesioni in caso di uso improprio.

24. Accertarsi che la tensione nominale sulla targhetta corrisponda alla tensione principale della vostra installazione. In caso contrario, contattare il rivenditore e non collegare l'unità.

25. Non lasciare mai l'unità incustodita durante il funzionamento.

26. Si prega di tenere questo documento a portata di mano e di consegnarlo al futuro proprietario in caso di trasferimento del dispositivo.

27. Il dispositivo non è progettato per essere utilizzato con un timer esterno o un sistema di controllo remoto.

28. Questo apparecchio è destinato esclusivamente all'uso domestico e interno.

29. I bambini piccoli, gli anziani o le sofferenze non devono essere esposti a lungo al respiro diretto del ventilatore.

30. Non immergere mai l'apparecchio, il suo cavo di alimentazione o la presa di corrente in acqua o altri liquidi.

AMBIENTE

ATTENZIONE:



Non gettare quest' apparecchio tra i rifiuti domestici. Per questo tipo di prodotti è fornito dai comuni un sistema di raccolta e ritiro in zona ed è quindi un dovere informarsi per conoscere il giusto smistamento del rifiuto. Infatti, i prodotti elettrici ed elettronici possono contenere sostanze pericolose che hanno effetti dannosi sull'ambiente o sulla nostra salute e quindi devono essere riciclati. Il simbolo al lato indica che le apparecchiature elettriche ed elettroniche fanno parte di una raccolta selettiva e differenziata (rappresentata da un bidone su due ruote sbarrato da una croce).

Adeva SAS / H.Koenig Europe - 8 rue Marc Seguin - 77290 Mitry Mory - France
www.hkoenig.com - sav@hkoenig.com - contact@hkoenig.com - Tél: +33 1 64 67 00 05