

HKoenig

fry860

Instruction Manual

Manuel d'instructions
Bedienungsanleitung
Gebruiksaanwijzing
Manual de instrucciones
Manuale d'uso
Manual de instruções
Instrukcja obsługi



Air fryer

Friteuse sans huile
Heißluftfritteuse
Luchtfriteuse
Freidora de aire
Friggitrice ad aria
Fritadeira de ar
Frytkownica powietrzna



ENGLISH

Please carefully read the instruction manual, before use the product.
Keep the manual for reference in future.

Caution:

- Please carefully read the instruction manual, before use the product.
Keep the manual for reference in future;
- The product contains electronic elements and heating elements. Do not put it in water or wash by water;
- Do not cover the air inlet and outlet on the operating process. Do not touch inside of the product, avoid scald;
- Do not fill oil in the basket or drawer, otherwise it may cause fire ;
- High temperature air will flow out through the outlet during the product working process. Please keep a safe distance. Do not put hands and/or faces close to the outlet. When move the drawer out, careful the high-temperature air.

Security Warning:

- Please use the voltage specified by the product to avoid electric shock, fire and other accident;
- Please exclusive use socket above 16A. If used with other electric appliance, socket will easy to be abnormal fever, even spark;
- Do not damage, strongly pull or twist the power cord, use it carry heavy loads, or transform it, to avoid electric shock, fire and other accidents. Damaged power cord must be repaired by manufacturer, maintenance department and other similar professional maintenance staff ;
- Please do not plug and unplug with wet hands, otherwise, easily cause electric shock ;

- Please keep the plug clean to avoid disaster ;
- Physical or mental disability person or person, lack in experience and knowledge on how to use the product, be guided by person with use experience to use the product and responsible safety;
- Plug tightly, otherwise, easy to cause electric shock, short circuit, smoking, sparking and other dangerous;
- Do not allow children to contact with the socket and plug to avoid electric shock;
- Keep the product away from children to avoid scald, electric shock and/or other damages;
- Do not place the product on or near the flammable or explosive material, such as tablecloths, curtains and others, to avoid fire hazard;
- Please place the produce 30cm away the wall or furniture to avoid damage to wall or furniture.
- The appliances are not intended to be operated by means of an external timer or separate remote-control system
- This appliances is intended to be used in household and similar applications such as
 - staff kitchen areas in shops, offices and others working environments;
 - farm houses;
 - by clients in hotels, motels and other residential type environments;
 - bed and breakfast type environments.
- This appliance can be used by children aged from 8 years

and above if they have been given supervision or instruction concerning use of the appliance in a safe way and if they understand the hazards involved. Cleaning and user maintenance shall not be made by children unless they are older than 8 and supervised. Keep the appliance and its cord out of reach of children aged less than 8 years.

- When using electrical equipment, safety precautions must always be taken to prevent the risk of fire, electric shock and/or injury in the event of misuse.

- Make sure that the voltage rating on the typeplate corresponds to your main

voltage of your installation. If this is not the case, contact the dealer and do not connect the unit.

- Never leave the unit unattended while in operation.

- The device must not be used if it has been dropped, it obvious signs of damage are visible or if it has leaks.

- Please keep this document at hand and give it to the future owner in case of

transfer of your device.

- Do not operate this appliance if it has a damaged cord or plug, if it is not working properly or if it has been damaged or dropped. If the supply cord is damaged, it must be replaced by the manufacturer or its service agent or a similarly qualified person in order to avoid a hazard.

- This appliance may be used by persons with reduced physical, sensory or mental capabilities or lack of experience and knowledge provided they have received

supervision or instruction in the safe use of the appliance and understand the hazards involved. Children should not play with the device.

- The machine is only used for household and indoor.
- Never immerse the appliance, its power cord or plug in water or any other liquid.
- The device must be operated on a separate power circuit from other devices. If the electrical circuit is overloaded by other devices, this unit may not operate correctly.
- Use of accessories not expressly recommended by the manufacturer may result in personal injury.
- Do not place or use the appliance on heat-sensitive glass surfaces, wooden surfaces or tablecloths.
- Do not place the unit in the immediate vicinity of hot gas or electric ovens, or in a heated oven.
- Do not clean the unit with abrasive metal sponges. Small metal parts could come loose and short-circuit the unit's electrical components, resulting in electrocution and damage to the unit.

Product Structure Diagram:

1. Air inlet
2. Base board
3. Air outlet
4. Power cord
5. Control panel
6. Grill pan

- 7. Frying basket
- 8. Handle bar (Self assembly required for first use)

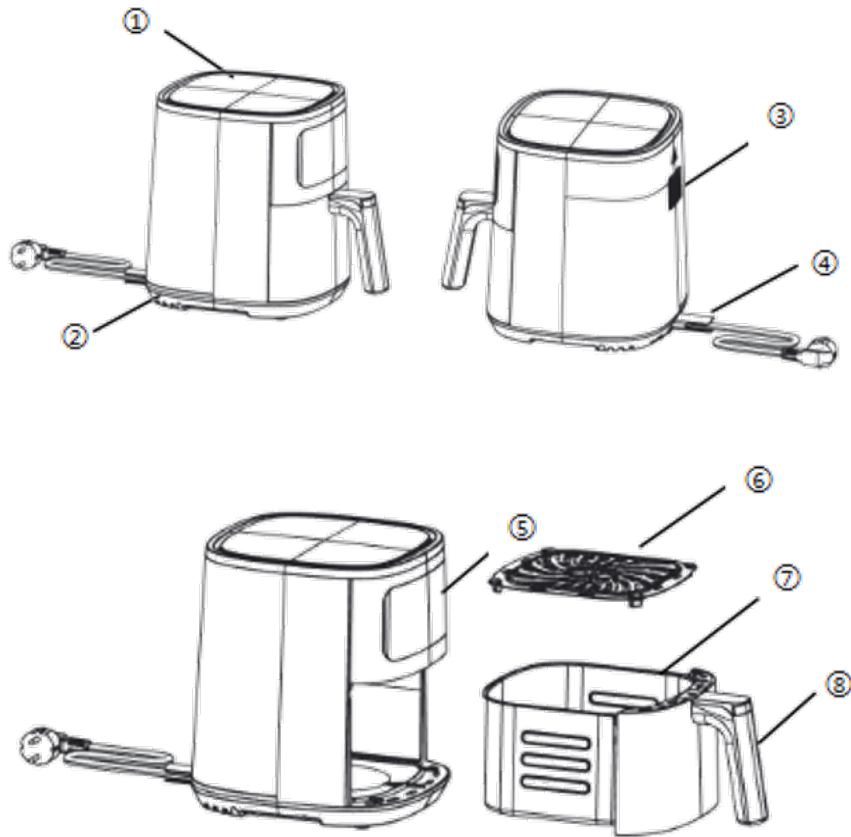

Installation of fryer handle

Attention: When assembling the handle, it is necessary to press down on the top of the handle with your thumb until you hear a clatter, and at the same time, shake it quickly left and right several times without falling off to indicate that the handle has been assembled in place.

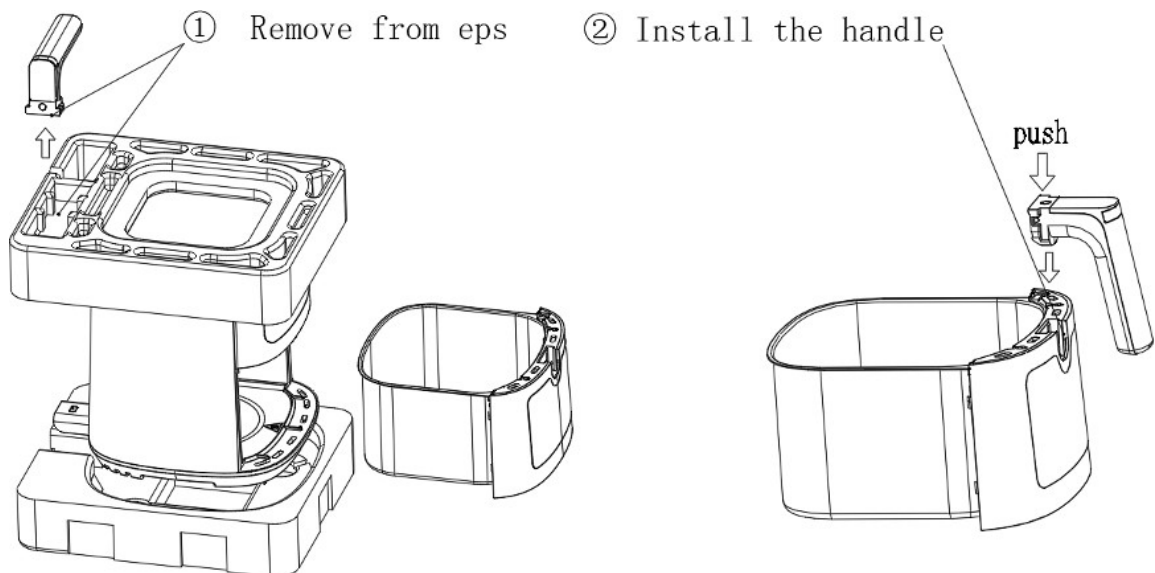

Control Panel :





USING THE AIR FRYER:

PRODUCT OPERATING INSTRUCTIONS:



1 . When the power is connected, the air fryer will make a beep sound and the POWER BUTTON  will remain illuminated.

2 . Press the POWER BUTTON. The digital screen will light up and the air fryer will be in standby mode.

3 . The default time is 15 minutes. The default temperature is 180 degrees. To operate the air fryer at this time and temperature, press the START/PAUSE







BUTTON  . Or Press the MENU button  to choose a preset cooking function. Press the MENU button  repeatedly to change 1.



between the 6

different options. Press  and   to set working temperature and working time.

4 . When your chosen selection is shown on the screen, press the START/PAUSE BUTTON  . The air fryer will start the cooking process. When it







reaches half of the set time, there will be a flipping reminder and the light ((L)) will flash. After pulling out the pot and flipping it back, it will continue to run according to the previous setting.

5 . When you need to adjust the running program, press the START/PAUSE BUTTON  , Press the MENU button  to choose a preset cooking function. Press the MENU button  repeatedly to change between the 6 different options. Press  and  to set working temperature and working time. press the START/PAUSE BUTTON  Run according to the latest settings.

6 . When you need to pause, press the START/PAUSE BUTTON  , At this point, the pot can be pulled out, flipped or viewed, and when placed back in the pot, it will remain in the paused state when pulled out, press the START/PAUSE BUTTON  , the fryer will continue to operate according to the previous setting. At this point, if you don't press START/PAUSE BUTTON  , the fryer will briefly sound three reminders after 1 minute, and then return to standby mode after no operation for another 1 minute.

7 . Directly pull out the pot, flip or check, and when put back into the pot, it will maintain the running state when pulling out the pot.

8 . When you need to stop the current operation, press and hold POWER BUTTON  to end the operation.

Icon	Program	Temperature (°C)	Time (Minutes)
	Air fry	200	18
	roast	200	14
	broil	185	30
	bake	160	10
	dry fruit	70	480
	warm	90	120
	default	180	15

The table below is a breakdown of the preset cooking times and temperatures:
Note: The above program is customized by the customer, and the baking time and temperature are for reference only. The baking data needs to be updated.



if no button is pressed during the setting process for 60 seconds, the screen will go off and the air fryer will be in standby mode. Press the power button to turn it on.



SETTING A COOKING TIME AND TEMPERATURE:

You can manually set your own cooking time and temperature on the air fryer, when the unit is on and the screen is illuminated.





To set a cooking time:

Press the TIMER button , When displayed **MIN** on the right side of the



screen , then press the   positive buttons to adjust the cooking time. The time range is 1 – 60 minutes on all modes excluding keep warm. The time range for keep warm is 1 – 120 minutes.

With every touch of the   buttons, the time will increase or reduce by 1-minute increments . Long press to continuously increase or decrease.

To set a temperature:

Press the TEMPERATURE button  , When displayed  on the right side of the screen , then press the  and  positive buttons to adjust the cooking temperature.

The temperature control range is 80-200 ° C on all modes excluding keep warm. The temperature range for keep warm is 60 – 90 ° C.

With every touch of the   buttons, the temperature will increase or reduce by 5 ° C increments.

When you have set your desired time and temperature, press the START/PAUSE BUTTON  . The air fryer will start the cooking process.

PAUSE FUNCTION:

To pause cooking, press the START/PAUSE BUTTON  .

The START/PAUSE BUTTON  will then blink on the screen. Press it again to resume cooking.

During operation, you can take the frying basket out to shake ingredients/ check cooking progress/add more food.

Operation will resume when the basket is added back to the air fryer.

If power is cut or the air fryer is unplugged during operation, the air fryer will be off.

When power is resumed or the air fryer is plugged in again, operation will resume.

STOP COOKING:

To end cooking, press and hold the POWER BUTTON  for 2 seconds.

COOKING END:

When the air fryer reaches the end of its cooking time, OFF will be shown on the screen and an audible timer alert will sound.

The fan will continue to operate for close to 30 seconds until the internal central temperature drops.

The air fryer will then enter standby mode.

Instruction:

1. Insert power cable into the earthed power socket;
2. Operate the control panel to set the required temperature (80~200°C)
3. Set the Timer to 3 minutes for preheating.
4. The time required to operate the control panel setup
5. When the selected menu indicator off, carefully pull the fry drawer out from the appliance, place the food material inside the fry basket (Attention: do not exceed the maximum line); Put the fry drawer back the product;
(Note: For better cooking result, turn over the ingredients by shaking the basket in the middle of cooking process.)

Care and Maintenance

1. Please unplug the power cord and let it cool before cleaning products.
2. Fryer drawer and basket and surface of fryer available detergent and sponge cleaning,do not use a hard wire cleaning to avoid damage to the surface.
3. Used wet towel to wipe the surface of the fryer,do not use corrosive liquids for cleaning. And clean it in time after you finish cook.
4. Do not place the power cord or the whole product into water to prevent water in machine,affecting the safe use.
5. If you do not use air fryer for a long time,please clean it, then put it into box,and store it in a cool and dry place.

Technical Specifications:

1. Rated Voltage: 220-240V
2. Rated frequency: 50/60Hz
3. Rated power: 1500W
4. Fry capacity: 6L
5. Net weight : 4.23 KGS
6. ProductSize:L330*W277*H310 (Without handle)
L400*W277*H310 (Including handle) · The handle shall be placed separately on the foam for packaging.

Troubleshooting:

Problem	Possible Cause	Solution
Does not work	● Power cord has not been inserted into the power socket	● Closely insert the power cord into the grounded power socket.
	● Didn't set the cook model	● Click the model selection button to select appropriate cook model, then click the ON/OFF button
	● Didn't click the ON/OFF button after select cook model.	● Click the ON/OFF button
Food is rare when time out	● Too much food in the basket	● Fry food in turns
	● Temperature set is too low	● Set to an appropriate temperature, re-fry food.
	● Cooking time is short	● Set an appropriate cooking time, re-fry food.
Did not fry food evenly	● Some type of food material should be shaking in middle of cooking time	● In the middle of cooking process, pull the drawer out and shake it for separate the overlapped food material, then push the drawer back to continue.
Fried food is not crisp	● Some food materials must be fried with oil	● Push a thin layer of oil on the surface of the food material first, then start to fry them.
Can not smoothly push the drawer back to product	● The drawer with too many food materials is too heavy	● The food material in the basket can not exceed the max. line.
	● The basket is not correctly placed in the drawer.	● Press the basket into the drawer.
	● Handlebar stuck	● Place the handlebar in horizontal position.
Smoking	● Frying oily food	● Normal phenomenon.
	● Fryer contains oil from last use	● Please clean the drawer and basket after use.

WARRANTY

The warranty period for our products is 2 years, unless otherwise stated, starting from the date of initial purchase or the date of delivery.

If you have any problems or questions, you can easily access our help pages, troubleshooting tips, FAQ, and user manuals on our service site: <https://sav.hkoenig.com>.

By typing the reference name of your device in the search bar, you can access all available online support, designed to best meet your needs. If you still cannot find an answer to your question or problem, then click on “Did the answer solve your problem?”. This will direct you to the Customer Support Request Form, which you can fill out to validate your request and get help.

WARRANTY CONDITIONS

The warranty covers all failures occurring under normal use, in accordance with the usage and specifications in the user's manual.

This warranty does not apply to packaging or transportation problems during shipment of the product by the owner. It also does not include normal wear and tear of the product, nor maintenance or replacement of consumable parts.

EXCLUSION OF WARRANTY

- Accessories and wearing parts (*).
- Normal maintenance of the device.
- All breakdowns resulting from improper use (shocks, failure to comply with power supply recommendations, poor conditions of use, etc.), insufficient maintenance or misuse of the device, as well as the use of unsuitable accessories.
- Damage of external origin: fire, water damage, electrical surge, etc.
- Any equipment that has been disassembled, even partially, by persons other than those authorized to do so (notably the user).
- The products whose serial number would be missing, deteriorated or illegible that would not allow its identification.
- The products subjected to leasing, demonstration, or exhibition.

(*) Some parts of your device, called wear parts or consumables, deteriorate with time and frequency of use of your device. This wear and tear are normal but can be accentuated by poor conditions of use or maintenance of your device. These parts are therefore not covered by the warranty.

The accessories supplied with the device are also excluded from the warranty. They cannot be exchanged or refunded. However, some accessories can be purchased directly through our website:

<https://sav.hkoenig.com/>.

ENVIRONMENT

CAUTION:



Do not dispose of this product as it has with other household products. There is a separation of this waste product into communities, you will need to inform your local authorities about the places where you can return this product. In fact, electrical and electronic products contain hazardous substances that have harmful effects on the environment or human health and should be recycled. The symbol here indicates that electrical and electronic equipment should be chosen carefully, a wheeled waste container is marked with a cross.

Adeva SAS / H.Koenig Europe - 8 rue Marc Seguin, 77290 Mitry-Mory, France
www.hkoenig.com - <https://en.hkoenig.com> - Tél: +33 1 64 67 00 05

FRANCAIS

Veillez lire attentivement le manuel d'instructions avant d'utiliser le produit. Conservez le manuel pour vous y référer ultérieurement.

Attention :

- Veuillez lire attentivement le manuel d'instructions avant d'utiliser le produit. Conservez le manuel pour vous y référer ultérieurement ;
- Le produit contient des éléments électroniques et des éléments chauffants. Ne le mettez pas dans l'eau et ne le lavez pas à l'eau ;
- Ne pas couvrir l'entrée et la sortie d'air pendant le processus de fonctionnement. Ne pas toucher l'intérieur du produit, afin d'éviter les brûlures ;
- Ne pas verser d'huile dans le panier ou le tiroir, sous peine de provoquer un incendie ; .
- De l'air à haute température s'écoulera par la sortie pendant le processus de fonctionnement du produit. Veuillez garder une distance de sécurité. Ne pas approcher les mains et/ou le visage de la sortie. Lorsque vous retirez le tiroir, faites attention à l'air à haute température.

Avertissement de sécurité :

- Veuillez utiliser la tension spécifiée par le produit afin d'éviter les chocs électriques, les incendies et autres accidents.
- Veuillez n'utiliser que des prises de courant de plus de 16A. Si elle est utilisée avec d'autres appareils électriques, la prise sera facilement sujette à une fièvre anormale, voire à des étincelles ;
- Ne pas endommager, tirer fortement ou tordre le cordon d'alimentation, l'utiliser pour porter des charges lourdes ou le transformer, afin d'éviter les chocs électriques, les

incendies et autres accidents. Un cordon d'alimentation endommagé doit être réparé par le fabricant, le service d'entretien et d'autres professionnels de l'entretien similaires ; .

- Ne pas brancher et débrancher avec des mains mouillées, sous peine de provoquer une électrocution ; .
- Veillez à ce que la prise soit propre afin d'éviter toute catastrophe ;
- Handicap physique ou mental de la personne ou de la personne, manque d'expérience et de connaissances sur la manière d'utiliser le produit, être guidé par une personne ayant l'expérience de l'utilisation du produit et responsable de la sécurité ;
- Branchez bien, sinon vous risquez de provoquer des chocs électriques, des courts-circuits, des fumées, des étincelles et d'autres dangers;
- Ne laissez pas les enfants entrer en contact avec la prise et la fiche afin d'éviter tout choc électrique ;
- Gardez le produit hors de portée des enfants pour éviter les brûlures, les chocs électriques et/ou d'autres dommages ;
- Ne placez pas l'appareil sur ou à proximité de matériaux inflammables ou explosifs, tels que des nappes, des rideaux ou autres, afin d'éviter tout risque d'incendie ;
- Veuillez placer le produit à 30 cm du mur ou du meuble pour éviter d'endommager le mur ou le meuble.
- Les appareils ne sont pas destinés à être utilisés au

moyen d'une minuterie externe ou d'un système de commande à distance séparé.

- Cet appareil est destiné à être utilisé dans des applications domestiques telles que

- les cuisines du personnel dans les magasins, les bureaux et autres environnements de travail ;

- les fermes ;

- par les clients dans les hôtels, les motels et d'autres environnements de type résidentiel ;

- des environnements de type "bed and breakfast".

- Cet appareil peut être utilisé par des enfants âgés de 8 ans et plus s'ils ont reçu une surveillance ou des instructions concernant l'utilisation de l'appareil en toute sécurité et s'ils comprennent les risques encourus. Le nettoyage et l'entretien ne doivent pas être effectués par des enfants s'ils n'ont pas plus de 8 ans et s'ils ne sont pas surveillés. Gardez l'appareil et son cordon hors de portée des enfants de moins de 8 ans.

- Lors de l'utilisation d'équipements électriques, des précautions de sécurité doivent toujours être prises pour éviter les risques d'incendie, d'électrocution et/ou de blessure en cas de mauvaise utilisation.

- Assurez-vous que la tension indiquée sur la plaque signalétique correspond à la tension principale de votre installation. Si ce n'est pas le cas, contactez le revendeur et ne branchez pas l'appareil.

- Ne laissez jamais l'appareil sans surveillance lorsqu'il fonctionne.
- L'appareil ne doit pas être utilisé s'il est tombé, s'il présente des signes évidents de dommages ou s'il a des fuites.
- Veuillez conserver ce document à portée de main et le remettre au futur propriétaire en cas de transfert de votre appareil.
- N'utilisez pas cet appareil si le cordon ou la fiche est endommagé, s'il ne fonctionne pas correctement, s'il a été endommagé ou s'il est tombé. Si le cordon d'alimentation est endommagé, il doit être remplacé par le fabricant, son agent de service ou une personne de qualification similaire afin d'éviter tout danger.
- Cet appareil peut être utilisé par des personnes dont les capacités physiques, sensorielles ou mentales sont réduites ou qui manquent d'expérience et de connaissances, à condition qu'elles aient reçu une surveillance ou des instructions concernant l'utilisation de l'appareil en toute sécurité et qu'elles comprennent les risques encourus. Les enfants ne doivent pas jouer avec l'appareil.
- La machine est utilisée uniquement pour les ménages et l'intérieur.
- Ne jamais immerger l'appareil, son cordon d'alimentation ou sa fiche dans l'eau ou tout autre liquide.

- L'appareil doit fonctionner sur un circuit électrique séparé des autres appareils. Si le circuit électrique est surchargé par d'autres appareils, l'appareil risque de ne pas fonctionner correctement.
- L'utilisation d'accessoires non expressément recommandés par le fabricant peut entraîner des blessures.
- Ne pas placer ou utiliser l'appareil sur des surfaces en verre sensibles à la chaleur, des surfaces en bois ou des nappes.
- Ne pas placer l'appareil à proximité immédiate de fours à gaz ou électriques chauds, ni dans un four chauffé.
- Ne pas nettoyer l'appareil avec des éponges métalliques abrasives. De petites pièces métalliques pourraient se détacher et court-circuiter les composants électriques de l'appareil, ce qui pourrait provoquer une électrocution et endommager l'appareil.

Diagramme de structure du produit :

1. Entrée d'air
2. Panneau de base
3. Sortie d'air
4. Cordon d'alimentation
5. Panneau de contrôle
6. Poêle à griller
7. Panier à friture
8. Poignée (auto-assemblage nécessaire pour la première utilisation)

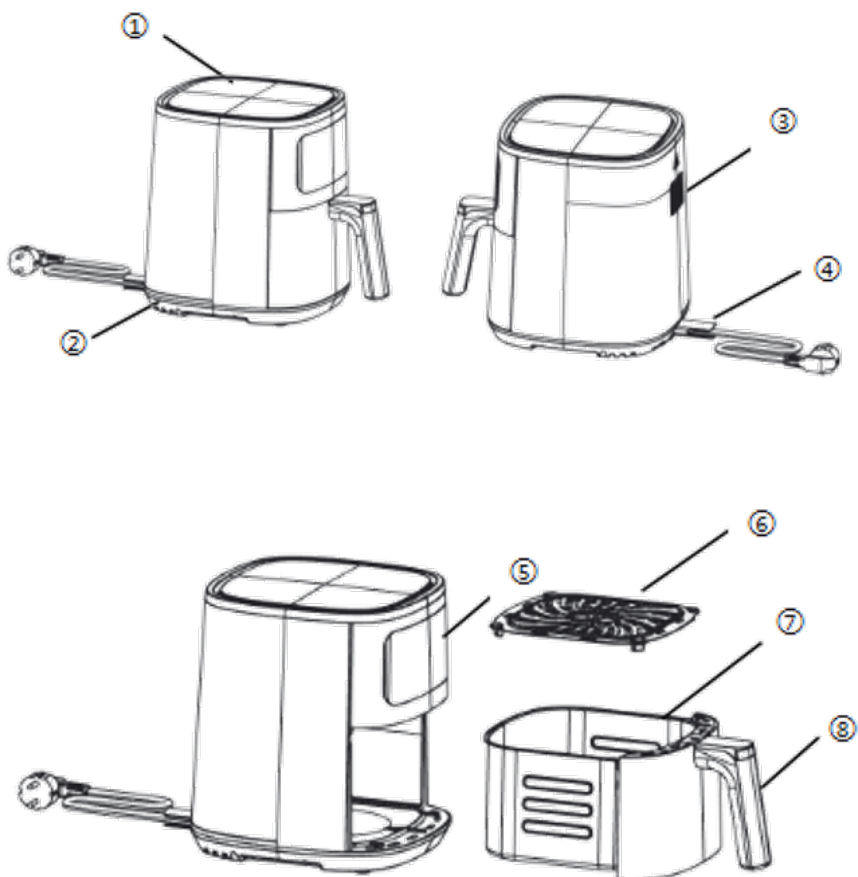

Installation de la poignée de la friteuse

Attention : Lors de l'assemblage de la poignée, il est nécessaire d'appuyer sur le dessus de la poignée avec le pouce jusqu'à ce que l'on entende un claquement, et en même temps, de la secouer rapidement de gauche à droite plusieurs fois sans qu'elle ne tombe pour indiquer que la poignée a été assemblée en place.

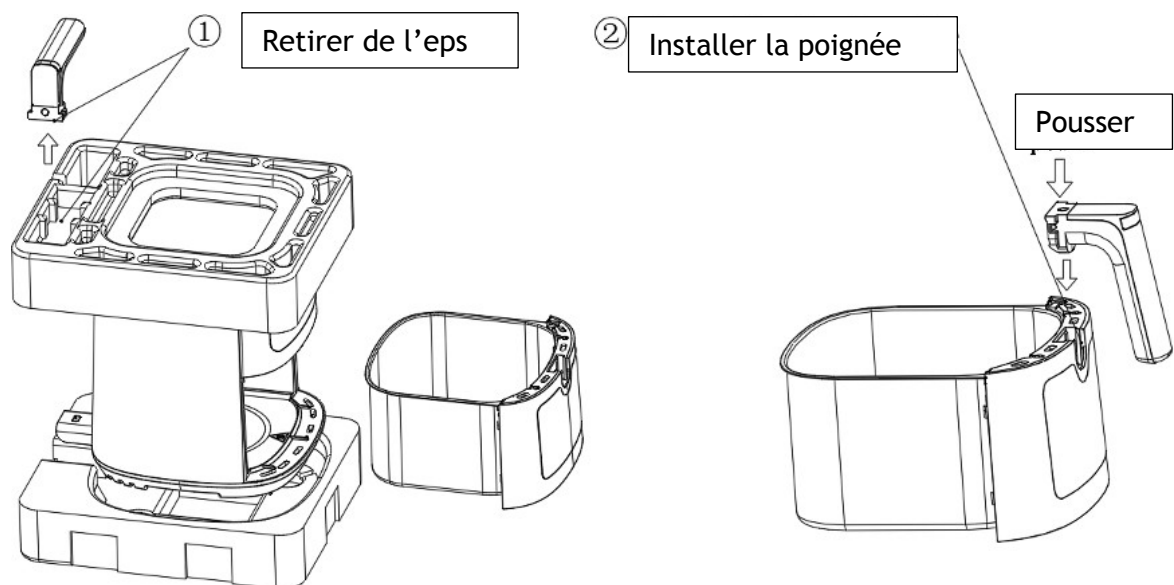

Panneau de contrôle :









L'UTILISATION DE LA FRITEUSE :

LES INSTRUCTIONS D'UTILISATION DU PRODUIT :



1. Lorsque la friteuse est branchée, elle émet un signal sonore et le bouton POWER  reste allumé.







2. Appuyez sur le bouton POWER. L'écran numérique s'allume et la friteuse est en mode veille.



3. La durée par défaut est de 15 minutes. La température par défaut est de 180 degrés. Pour faire fonctionner la friteuse à cette durée et à cette température, appuyez sur le bouton START/PAUSE  . Ou Appuyez sur la touche MENU  pour choisir une fonction de cuisson pré réglée. Appuyez plusieurs fois sur la touche MENU  pour passer d'une option à l'autre.

Appuyez sur  et   pour régler la température et le temps de travail.

4. Lorsque la sélection choisie s'affiche à l'écran, appuyez sur le bouton

START/PAUSE  . La friteuse démarre le processus de cuisson. Lorsqu'elle atteint la moitié du temps programmé, un rappel de retournement est émis et le voyant  clignote. Après avoir retiré la marmite et l'avoir retournée, la friteuse continuera à fonctionner selon le réglage précédent.







5. Lorsque vous devez ajuster le programme de fonctionnement, appuyez sur le bouton START/PAUSE  , Appuyez sur le bouton MENU  pour choisir une fonction de cuisson pré réglée. Appuyez plusieurs fois sur la touche MENU  pour passer d'une option à l'autre. Appuyez sur  et   pour régler la température et le temps de travail. Appuyez sur le bouton START/PAUSE  . L'appareil fonctionne selon les derniers réglages.

6. Lorsque vous avez besoin de faire une pause, appuyez sur le BOUTON DE DÉMARRAGE/PAUSE  , à ce moment-là, vous pouvez retirer le pot, le retourner ou le regarder, et lorsque vous le remettez dans le pot, il reste en état de pause. Lorsque vous retirez le pot, appuyez sur le BOUTON DE DÉMARRAGE/PAUSE  , la friteuse continue de fonctionner selon le réglage précédent. A ce stade, si vous n'appuyez pas sur le bouton START/ PAUSE  , la friteuse émettra brièvement trois rappels au bout d'une minute, puis reviendra en mode d'attente après une nouvelle période d'inactivité d'une minute.

7. Retirez directement le pot, retournez ou vérifiez, et lorsque vous le remettez dans le pot, il conservera l'état de marche lors du retrait du pot.

8. Lorsque vous devez arrêter l'opération en cours, appuyez sur le bouton POWER  et maintenez-le enfoncé pour mettre fin à l'opération.

Le tableau ci-dessous présente une simulation des temps de cuisson et des températures pré réglées :

Icône	Programme	Température (°C)	Temps (minutes)
	Friture à l'air	200	18
	rôti	200	14
	griller	185	30
	cuisson	160	10
	Fruit sec	70	480
	chaud	90	120
	par défaut	180	15



Remarque : le programme ci-dessus est personnalisé par le client, et le temps et la température de cuisson ne sont donnés qu'à titre indicatif. Les données de cuisson doivent être mises à jour.

Si vous n'appuyez sur aucun bouton pendant 60 secondes, l'écran s'éteint et la friteuse se met en veille. Appuyez sur le bouton d'alimentation pour l'allumer.

LE RÉGLAGE DU TEMPS DE CUISSON ET DE LA TEMPÉRATURE :



Vous pouvez régler manuellement votre temps de cuisson et votre température sur la friteuse, lorsque l'appareil est en marche et que l'écran est allumé.

Pour régler un temps de cuisson :



Appuyez sur la touche TIMER  , lorsque l'écran affiche **MIN** sur le côté droit de l'écran, puis appuyez sur les touches positives   pour régler le temps de cuisson.

La durée est comprise entre 1 et 60 minutes pour tous les modes, à l'exception du maintien au chaud.

La durée du maintien au chaud est comprise entre 1 et 120 minutes.

A chaque pression sur les touches   , l'heure augmente ou diminue par incréments d'une minute. Une pression longue permet d'augmenter ou de diminuer l'heure de façon continue.

Pour régler une température :

Appuyez sur la touche TEMPERATURE  , lorsque l'écran affiche **°C** sur le côté droit de l'écran, puis appuyez sur les touches positives   pour régler la température de cuisson.

La plage de réglage de la température est comprise entre 80 et 200 °C pour tous les modes, à l'exception du maintien au chaud.

La plage de température pour le maintien au chaud est comprise entre 60 et 90 °C.

A chaque pression sur les touches   , la température augmente ou diminue par incréments de 5°C.

Lorsque vous avez réglé la durée et la température souhaitées, appuyez sur le bouton START/PAUSE  . La friteuse démarre le processus de cuisson.

FONCTION PAUSE :

Pour interrompre la cuisson, appuyez sur le bouton START/PAUSE  .

Le bouton START/PAUSE  clignote alors à l'écran.

Appuyez à nouveau sur cette touche pour reprendre la cuisson.

En cours de fonctionnement, vous pouvez sortir le panier à friture pour secouer les ingrédients, vérifier la progression de la cuisson ou ajouter des aliments.

Le fonctionnement reprendra lorsque le panier sera replacé dans la friteuse.

Si l'alimentation est coupée ou si la friteuse est débranchée pendant le fonctionnement, la friteuse s'éteint.

Lorsque le courant est rétabli ou que la friteuse est rebranchée, le fonctionnement reprend.

ARRÊTEZ DE CUIRE :

Pour terminer la cuisson, appuyez sur le BOUTON POWER  et maintenez-le enfoncé pendant 2 secondes.

FIN DE CUISSON :

Lorsque la friteuse atteint la fin de son temps de cuisson, OFF s'affiche à l'écran et un signal sonore retentit.

Le ventilateur continue à fonctionner pendant près de 30 secondes jusqu'à ce que la température centrale interne baisse.

La friteuse passe alors en mode veille.

Instructions :

1. Insérer le câble d'alimentation dans la prise de courant mise à la terre ;
2. Utiliser le panneau de contrôle pour régler la température désirée (80~200°C)).
3. Régler la minuterie sur 3 minutes pour le préchauffage.
4. Le temps nécessaire à la mise en place du panneau de contrôle
5. Lorsque le voyant du menu sélectionné s'éteint, retirez avec précaution le tiroir à friture de l'appareil, placez les aliments dans le panier à friture (attention : ne dépassez pas la ligne maximale) ; replacez le tiroir à friture dans l'appareil ;

(Remarque : pour une meilleure cuisson, retournez les ingrédients en secouant le panier au milieu du processus de cuisson.)

Entretien et maintenance

1. Veuillez débrancher le cordon d'alimentation et laisser refroidir l'appareil avant de le nettoyer.
2. Le tiroir, le panier et la surface de la friteuse peuvent être nettoyés à l'aide d'un détergent et d'une éponge ; n'utilisez pas de fil métallique dur pour éviter d'endommager la surface.
3. Utilisez une serviette humide pour essuyer la surface de la friteuse, n'utilisez pas de liquides corrosifs pour le nettoyage. Nettoyez-la à temps après la fin de la cuisson.
4. Ne mettez pas le cordon d'alimentation ou l'ensemble du produit dans l'eau afin d'éviter que l'eau ne pénètre dans l'appareil et n'en affecte la sécurité d'utilisation.
5. Si vous n'utilisez pas la friteuse pendant une longue période, nettoyez-la, mettez-la dans une boîte et rangez-la dans un endroit frais et sec.

Spécifications techniques :

1. Tension nominale : 220-240V
2. Fréquence nominale : 50/60Hz
3. Puissance nominale : 1500W
4. Capacité de la friteuse : 6L
5. Poids net : 4.23 KGS
6. Taille du produit : L 330 * W 277 * H310 (Sans poignée)
l400*L277*h310 (Incluant la poignée) · La poignée doit être placée séparément sur la mousse pour l'emballage.

Dépannage :

Problème	Cause possible	Solution
Ne fonctionne pas	<ul style="list-style-type: none"> ● Le cordon d'alimentation n'a pas été inséré dans la prise de courant 	<ul style="list-style-type: none"> ● Insérez étroitement le cordon d'alimentation dans la prise de courant avec mise à la terre.
	<ul style="list-style-type: none"> ● N'a pas réglé le modèle de cuisson 	<ul style="list-style-type: none"> ● Cliquez sur le bouton de sélection du modèle pour sélectionner le modèle de cuisson souhaité, puis cliquez sur le bouton ON/OFF.
	<ul style="list-style-type: none"> ● N'a pas cliqué sur le bouton ON/OFF après avoir sélectionné le modèle de cuisson. 	<ul style="list-style-type: none"> ● Cliquez sur le bouton ON/OFF
La nourriture est crue	<ul style="list-style-type: none"> ● Trop de nourriture dans le panier 	<ul style="list-style-type: none"> ● Faire frire les aliments à tour de rôle
	<ul style="list-style-type: none"> ● La température réglée est trop basse 	<ul style="list-style-type: none"> ● Régler à une température appropriée, refaire cuire les aliments.
	<ul style="list-style-type: none"> ● Le temps de cuisson est court 	<ul style="list-style-type: none"> ● Régler un temps de cuisson approprié, refaire cuire les aliments.
La cuisson des aliments n'est pas homogène	<ul style="list-style-type: none"> ● Un certain type d'aliment doit être secoué au milieu du temps de cuisson. 	<ul style="list-style-type: none"> ● Au milieu du processus de cuisson, retirez le tiroir et secouez-le pour séparer les aliments qui se chevauchent, puis remettez le tiroir en place pour continuer.
Les aliments frits ne sont pas croustillants	<ul style="list-style-type: none"> ● Certains aliments doivent être frits avec de l'huile. 	<ul style="list-style-type: none"> ● Déposez d'abord une fine couche d'huile sur la surface des aliments, puis commencez à les faire frire.
Il n'est pas possible de pousser le tiroir en douceur vers l'arrière du produit	<ul style="list-style-type: none"> ● Le tiroir contenant trop d'aliments est trop lourd 	<ul style="list-style-type: none"> ● La quantité d'aliments dans le panier ne doit pas dépasser la ligne maximale.
	<ul style="list-style-type: none"> ● Le panier n'est pas correctement placé dans le tiroir. 	<ul style="list-style-type: none"> ● Pressez le panier dans le tiroir.
	<ul style="list-style-type: none"> ● Guidon coincé 	<ul style="list-style-type: none"> ● Placer le guidon en position horizontale.
Fumée	<ul style="list-style-type: none"> ● Friture d'aliments gras 	<ul style="list-style-type: none"> ● Phénomène normal.
	<ul style="list-style-type: none"> ● La friteuse contient de l'huile provenant de la dernière utilisation 	<ul style="list-style-type: none"> ● Veuillez nettoyer le tiroir et le panier après utilisation.

GARANTIE

La durée de garantie de nos produits est de 2 ans, sauf décret en vigueur, à compter de la date d'achat initiale ou la date de livraison.

En cas de problèmes ou d'interrogations, vous pouvez facilement accéder à nos pages d'aides, conseils de dépannage, FAQ et modes d'emplois sur notre site SAV : <https://sav.hkoenig.com>.

En tapant le nom de référence de votre appareil dans la barre de recherche, vous accédez à tous les supports en ligne disponibles, conçus pour vous répondre au mieux à vos besoins.

Si vous ne trouvez toujours pas de réponse à votre question ou votre problème, alors cliquez sur « Est-ce que la réponse a résolu votre problème ? ». Vous accéderez alors au formulaire de demande d'assistance SAV, qu'il vous suffira de compléter pour valider votre demande et obtenir de l'aide.

CONDITIONS DE GARANTIE

La garantie couvre l'ensemble des défaillances survenant dans le cadre d'une utilisation normale, conforme aux usages et spécifications présentes sur le manuel d'utilisation.

Cette garantie ne s'applique pas aux problèmes d'emballage ou de transport pendant l'expédition du produit par son propriétaire. Elle n'inclut également pas l'usure normale du produit, ni la maintenance ou le remplacement de pièces consommables.

EXCLUSION DE GARANTIE

- Accessoires et pièces d'usure (*).
- Entretien normal de l'appareil.
- Toutes les pannes résultant d'une mauvaise utilisation (chocs, non-respect de l'alimentation électrique, etc.), un entretien insuffisant ou une mauvaise utilisation de l'appareil, ainsi que l'utilisation d'accessoires inadaptés.
- Dommages d'origine externe : incendie, dégâts des eaux, surtension électrique, etc.
- Tout matériel ayant été démonté, même partiellement, par des personnes autres que celles autorisées à le faire (notamment l'utilisateur).

- Les produits dont le numéro de série serait manquant, détérioré ou illisible qui seraient ne permet pas de l'identifier.
- Les produits faisant l'objet d'une location, d'une démonstration ou d'une exposition.

(*) Certaines pièces de votre appareil, appelées pièces d'usure ou consommables, se détériorent avec le temps et ne sont plus utilisables. Cette usure est normale mais peut être accentuée par de mauvaises conditions d'utilisation ou d'entretien de votre appareil. Ces pièces ne sont donc pas couvertes par la garantie.

Les accessoires fournis avec l'appareil sont également exclus de la garantie. Ils ne peuvent pas ne peuvent être échangés ou remboursés. Toutefois, certains accessoires peuvent être achetés directement auprès de notre site web : <https://sav.hkoenig.com/>.

ENVIRONNEMENT

ATTENTION :



Vous ne devez pas vous débarrasser de cet appareil avec vos déchets ménagers. Un système de collecte sélective pour ce type de produit est mis en place par les communes, vous devez vous renseigner auprès de votre mairie afin d'en connaître les emplacements. En effet, les produits électriques et électroniques peuvent contenir des substances dangereuses qui ont des effets néfastes sur l'environnement ou la santé humaine et doivent être recyclés. Le symbole ci-contre indique que les équipements électriques et électroniques font l'objet d'une collecte sélective, il représente une poubelle sur roues barrée d'une croix.

Adeva SAS / H.Koenig Europe - 8 rue Marc Seguin, 77290 Mitry-Mory, France
www.hkoenig.com - <https://sav.hkoenig.com> - Tél: +33 1 64 67 00 05

DEUTSCH

Bitte lesen Sie die Bedienungsanleitung sorgfältig durch, bevor Sie das Produkt verwenden. Bewahren Sie die Anleitung als Referenz für die Zukunft auf.

Vorsicht!

- Bitte lesen Sie die Gebrauchsanweisung sorgfältig durch, bevor Sie das Produkt verwenden. Bewahren Sie die Anleitung als Referenz für die Zukunft auf;
- Das Produkt enthält elektronische Elemente und Heizelemente. Legen Sie es nicht ins Wasser und waschen Sie es nicht mit Wasser;
- Decken Sie den Lufteinlass und -auslass während des Betriebs nicht ab. Berühren Sie das Innere des Geräts nicht, um Verbrühungen zu vermeiden;
- Füllen Sie kein Öl in den Korb oder die Schublade, sonst besteht Brandgefahr ; .
- Während des Arbeitsprozesses des Produkts strömt Luft mit hoher Temperatur durch den Auslass aus. Bitte halten Sie einen Sicherheitsabstand ein. Halten Sie Ihre Hände und/oder Ihr Gesicht nicht in die Nähe des Auslasses. Wenn Sie die Schublade herausziehen, achten Sie auf die Hochtemperaturluft.

Sicherheitswarnung:

- Bitte verwenden Sie die für das Produkt angegebene Spannung, um Stromschlag, Feuer und andere Unfälle zu vermeiden;
- Bitte verwenden Sie ausschließlich Steckdosen über 16A. Bei Verwendung mit anderen Elektrogeräten kann die Steckdose leicht anormales Fieber oder sogar Funken erzeugen;
- Beschädigen Sie das Netzkabel nicht, ziehen Sie nicht stark daran, verdrehen Sie es nicht, tragen Sie keine

schweren Lasten und verwandeln Sie es nicht, um einen elektrischen Schlag, Feuer und andere Unfälle zu vermeiden. Beschädigte Netzkabel müssen vom Hersteller, der Wartungsabteilung oder ähnlichem professionellem Wartungspersonal repariert werden ;

- Bitte nicht mit nassen Händen einstecken und ausstecken, da es sonst leicht zu einem Stromschlag kommen kann ; .

- Bitte halten Sie den Stecker sauber, um eine Katastrophe zu vermeiden ; .

- Körperliche oder metallische Behinderung Person oder Person, Mangel an Erfahrung und Wissen, wie das Produkt zu verwenden, werden von Person mit der Verwendung von Erfahrung, um das Produkt und die Sicherheit verantwortlich geführt;

- Ziehen Sie den Stecker fest an, da es sonst leicht zu Stromschlägen, Kurzschlüssen, Rauchentwicklung, Funkenbildung und anderen gefährlichen Situationen kommen kann;

- Achten Sie darauf, dass Kinder nicht mit der Steckdose und dem Stecker in Berührung kommen, um einen Stromschlag zu vermeiden;

- Halten Sie das Produkt von Kindern fern, um Verbrühungen, Stromschläge und/oder andere Schäden zu vermeiden;

- Stellen Sie das Gerät nicht auf oder in der Nähe von brennbarem oder explosivem Material wie Tischdecken, Vorhängen und anderen Materialien auf, um Brandgefahr zu vermeiden;
- Bitte stellen Sie das Produkt 30 cm von der Wand oder den Möbeln entfernt auf, um Schäden an der Wand oder den Möbeln zu vermeiden.
- Die Geräte sind nicht für den Betrieb mit einer externen Zeitschaltuhr oder einem separaten Fernbedienungssystem vorgesehen.
- Dieses Gerät ist für den Einsatz in Haushalten und ähnlichen Anwendungen bestimmt, wie z. B.
 - Küchenbereiche für Mitarbeiter in Geschäften, Büros und anderen Arbeitsumgebungen;
 - Bauernhäuser;
 - von Kunden in Hotels, Motels und anderen Wohnumgebungen;
 - Bed & Breakfast-ähnliche Umgebungen.
- Dieses Gerät kann von Kindern ab 8 Jahren verwendet werden, wenn sie beaufsichtigt oder in die sichere Verwendung des Geräts eingewiesen wurden und die damit verbundenen Gefahren verstehen. Reinigung und Wartung dürfen nicht von Kindern durchgeführt werden, es sei denn, sie sind älter als 8 Jahre und werden beaufsichtigt. Halten Sie das Gerät und sein Kabel außerhalb der Reichweite von Kindern unter 8 Jahren.

- Bei der Verwendung elektrischer Geräte müssen stets Sicherheitsvorkehrungen getroffen werden, um die Gefahr eines Brandes, eines elektrischen Schlages und/oder von Verletzungen im Falle eines Missbrauchs zu vermeiden.
- Vergewissern Sie sich, dass die Spannungsangabe auf dem Typenschild mit der Netzspannung Ihrer Anlage übereinstimmt. Sollte dies nicht der Fall sein, wenden Sie sich an den Händler und schließen Sie das Gerät nicht an.
- Lassen Sie das Gerät während des Betriebs niemals unbeaufsichtigt.
- Das Gerät darf nicht verwendet werden, wenn es heruntergefallen ist, offensichtliche Anzeichen von Beschädigungen aufweist oder undicht ist.
- Bitte bewahren Sie dieses Dokument auf und geben Sie es dem zukünftigen

Besitzer im Falle einer Weitergabe Ihres Geräts.

- Nehmen Sie das Gerät nicht in Betrieb, wenn das Kabel oder der Stecker beschädigt ist, wenn es nicht richtig funktioniert oder wenn es beschädigt wurde oder heruntergefallen ist. Wenn das Netzkabel beschädigt ist, muss es vom Hersteller oder seinem Kundendienst oder einer ähnlich qualifizierten Person ausgetauscht werden, um eine Gefährdung zu vermeiden.
- Dieses Gerät kann von Personen mit eingeschränkten körperlichen, sensorischen oder geistigen Fähigkeiten oder mangelnder Erfahrung und Kenntnis benutzt werden,

sofern sie beaufsichtigt oder in die sichere Benutzung des Geräts eingewiesen wurden und die damit verbundenen Gefahren verstehen. Kinder sollten nicht mit dem Gerät spielen.

- Die Maschine ist nur für den Haushalt und für Innenräume geeignet.

- Tauchen Sie das Gerät, das Netzkabel oder den Stecker niemals in Wasser oder eine andere Flüssigkeit.

- Das Gerät muss an einem von anderen Geräten getrennten Stromkreis

betrieben werden. Wenn der Stromkreis durch andere Geräte überlastet ist, funktioniert das Gerät möglicherweise nicht richtig.

- Die Verwendung von Zubehör, das nicht ausdrücklich vom Hersteller empfohlen wird, kann zu Personenschäden führen.

- Stellen oder benutzen Sie das Gerät nicht auf hitzeempfindlichen

Glasflächen, Holzoberflächen oder Tischtüchern.

- Stellen Sie das Gerät nicht in unmittelbarer Nähe von heißen Gas- oder Elektroöfen oder in einem beheizten Backofen auf.

- Reinigen Sie das Gerät nicht mit scheuernden Metallschwämmen. Kleine

Metallteile könnten sich lösen und die elektrischen Komponenten des Geräts kurzschließen, was zu einem Stromschlag und einer Beschädigung des Geräts führen kann.

Produktstrukturdiagramm:

1. Lufteinlass
2. Grundplatte
3. Luftauslass
4. Netzkabel
5. Bedienfeld
6. Grillpfanne
7. Frittierkorb
8. Griffstange (Selbstmontage für den ersten Gebrauch erforderlich)

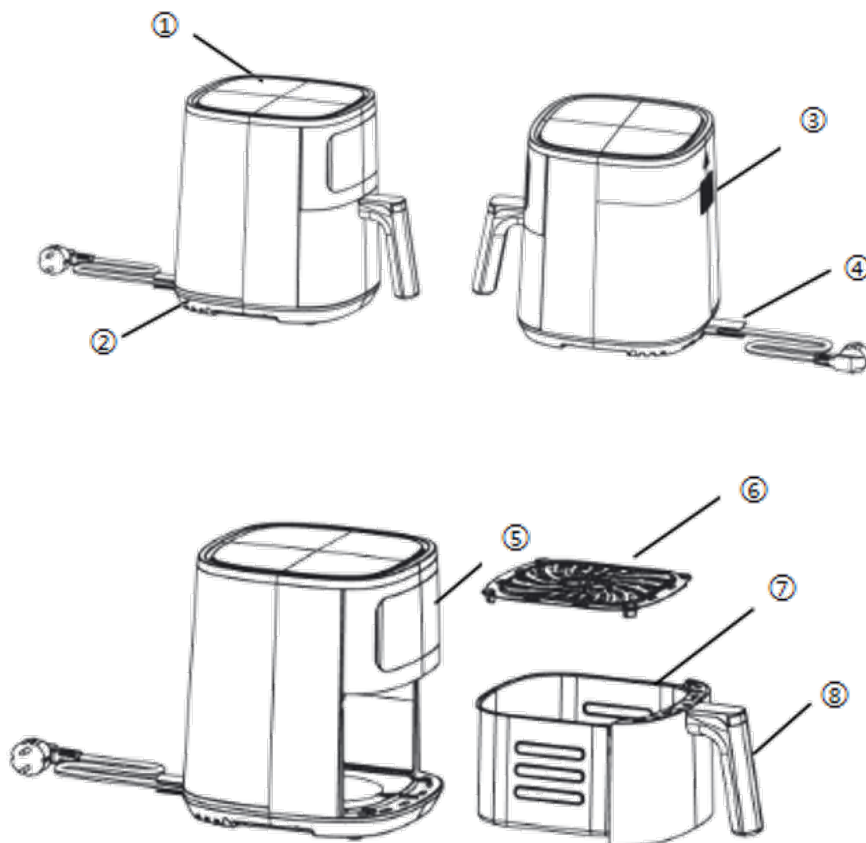

Einbau des Friteusengriffs

Achtung! Bei der Montage des Griffs müssen Sie mit dem Daumen auf die Oberseite des Griffs drücken, bis Sie ein Klappern hören, und ihn gleichzeitig einige Male schnell nach links und rechts schütteln, ohne dass er herunterfällt, um anzuzeigen, dass der Griff richtig montiert ist.

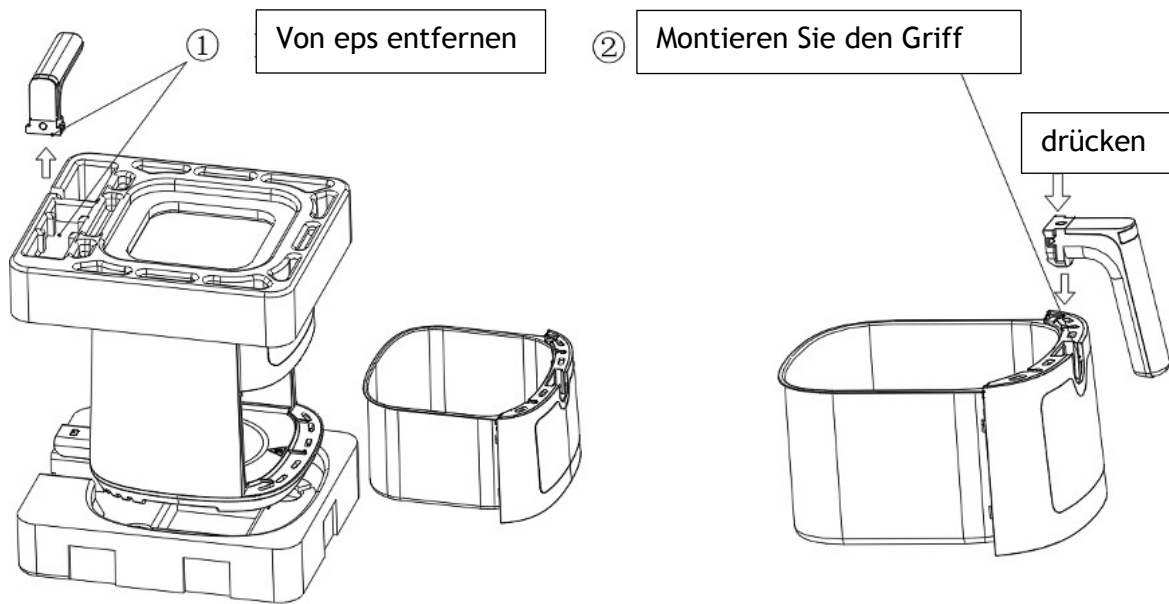





Bedienfeld :





DIE VERWENDUNG DER FRITTEUSE:

BEDIENUNGSANLEITUNG FÜR DAS PRODUKT:



1. Wenn die Fritteuse an das Stromnetz angeschlossen ist, ertönt ein Piepton und die POWER BUTTON  leuchtet.
2. Drücken Sie die POWER-TASTE. Der digitale Bildschirm leuchtet auf und die Fritteuse befindet sich im Standby-Modus.



3. Die Standardzeit beträgt 15 Minuten. Die Standardtemperatur beträgt 180 Grad. Um die Fritteuse mit dieser Zeit und Temperatur zu betreiben, drücken Sie die START/PAUSE-TASTE  . Oder drücken Sie die MENÜ-Taste  , um eine voreingestellte Kochfunktion zu wählen. Drücken Sie wiederholt die MENU-Taste  , um zwischen den 6 verschiedenen Optionen zu wechseln.



Drücken Sie  und  , um die Betriebstemperatur und die Betriebszeit einzustellen.

4. Wenn die gewählte Auswahl auf dem Bildschirm angezeigt wird, drücken Sie die START/PAUSE-TASTE  . Die Heißluftfritteuse beginnt mit dem Garvorgang. Wenn die Hälfte der eingestellten Zeit erreicht ist, ertönt eine

Erinnerung zum Umdrehen und die Leuchte  blinkt. Nachdem Sie den Topf herausgezogen und umgedreht haben, läuft die Fritteuse entsprechend der vorherigen Einstellung weiter.

5. Wenn Sie das laufende Programm einstellen möchten, drücken Sie die START/PAUSE-TASTE  , drücken Sie die MENÜ-Taste  , um eine voreingestellte Garfunktion zu wählen. Drücken Sie wiederholt die MENU-Taste  , um zwischen den 6 verschiedenen Optionen zu wechseln.

Drücken Sie  und  , um die Arbeitstemperatur und die Arbeitszeit einzustellen. Drücken Sie die START/PAUSE-TASTE  , um das Programm nach den letzten Einstellungen laufen zu lassen.

6. Wenn Sie eine Pause benötigen, drücken Sie die START/PAUSE-TASTE  . Zu diesem Zeitpunkt kann der Topf herausgezogen, umgedreht oder betrachtet werden, und wenn er wieder in den Topf eingesetzt wird, bleibt er im Pausenzustand, wenn er herausgezogen wird, drücken Sie die START/PAUSE-TASTE  , die Fritteuse arbeitet dann entsprechend der vorherigen Einstellung weiter. Wenn Sie zu diesem Zeitpunkt die START/PAUSE-TASTE









nicht drücken, gibt die Fritteuse nach einer Minute drei kurze Signaltöne ab und kehrt dann in den Standby-Modus zurück, nachdem sie eine weitere Minute lang nicht bedient wurde.

7. Ziehen Sie den Topf direkt heraus, drehen Sie ihn um oder prüfen Sie ihn, und wenn Sie ihn wieder in den Topf stecken, bleibt der Zustand beim Herausziehen des Topfes erhalten.

8. Wenn Sie den aktuellen Vorgang beenden möchten, halten Sie die POWER BUTTON  gedrückt, um den Vorgang zu beenden.

In der nachstehenden Tabelle sind die voreingestellten Garzeiten und Temperaturen aufgeführt:

Icon	Programm	Temperatur (°C)	Zeit (Minuten)
	Luftbraten	200	18
	Braten	200	14
	grillen	185	30
	backen	160	10
	trockenobst	70	480
	warm	90	120
	Standard	180	15





Hinweis: Das obige Programm wird vom Kunden angepasst, und die Backzeit und Temperatur dienen nur als Referenz. Die Backdaten müssen aktualisiert werden.

Wenn während des Einstellvorgangs 60 Sekunden lang keine Taste gedrückt wird, schaltet sich der Bildschirm aus und die Fritteuse befindet sich im Standby-Modus. Drücken Sie die Netztaste, um das Gerät einzuschalten.

EINSTELLUNG EINER GARZEIT UND TEMPERATUR:



Sie können die Garzeit und die Temperatur an der Fritteuse manuell einstellen, wenn das Gerät eingeschaltet und das Display beleuchtet ist.

Zum Einstellen einer Garzeit:





Drücken Sie die Taste **TIMER**   , wenn auf der rechten Seite des Bildschirms **MIN** angezeigt wird, und drücken Sie dann die Tasten  , um die Garzeit einzustellen.

Die Zeitspanne beträgt 1 - 60 Minuten für alle Modi außer Warmhalten.

Die Zeitspanne für das Warmhalten beträgt 1 bis 120 Minuten.



Mit jeder Berührung der Tasten   wird die Zeit in 1-Minuten-Schritten erhöht oder verringert. Drücken Sie lange, um die Zeit kontinuierlich zu erhöhen oder zu verringern.

Zum Einstellen einer Temperatur:

Drücken Sie die Taste **TEMPERATUR**   , wenn auf der rechten Seite des Bildschirms **°C** angezeigt wird, und drücken Sie dann die Tasten  , um die Gartemperatur einzustellen.

Der Temperaturregelbereich beträgt 80-200 °C in allen Betriebsarten außer Warmhalten.

Der Temperaturbereich für das Warmhalten beträgt 60 - 90°C.

Mit jeder Berührung der Tasten   wird die Temperatur in 5°C-Schritten erhöht oder verringert.

Wenn Sie die gewünschte Zeit und Temperatur eingestellt haben, drücken Sie die START/PAUSE-TASTE . Die Fritteuse beginnt mit dem Garvorgang.

PAUSENFUNKTION:

Um den Garvorgang zu unterbrechen, drücken Sie die START/PAUSE-TASTE .

Auf dem Bildschirm blinkt dann die START/PAUSE BUTTON . Drücken Sie die Taste erneut, um den Garvorgang fortzusetzen.

Während des Betriebs können Sie den Frittierkorb herausnehmen, um die Zutaten zu schütteln, den Garfortschritt zu überprüfen oder weitere Lebensmittel hinzuzufügen.

Der Betrieb wird fortgesetzt, wenn der Korb wieder in die Fritteuse eingesetzt wird.

Wenn die Stromzufuhr unterbrochen oder die Fritteuse während des Betriebs ausgesteckt wird, schaltet sich die Fritteuse aus.

Wenn die Stromversorgung wiederhergestellt oder die Fritteuse wieder eingesteckt wird, wird der Betrieb wieder aufgenommen.

STOP COOKING:

Um den Garvorgang zu beenden, halten Sie die POWER BUTTON  für 2 Sekunden gedrückt.

COOKING END:

Wenn die Fritteuse das Ende der Garzeit erreicht, wird auf dem Bildschirm OFF angezeigt und ein akustisches Signal ertönt.

Das Gebläse läuft noch etwa 30 Sekunden lang, bis die Innentemperatur der Zentrale gesunken ist.

Die Fritteuse wechselt dann in den Standby-Modus.

Unterweisung:

1. Stecken Sie das Netzkabel in die geerdete Steckdose;
2. Bedienen Sie das Bedienfeld, um die gewünschte Temperatur einzustellen (80~200°C)
3. Stellen Sie den Timer zum Vorheizen auf 3 Minuten.
4. Die für die Einrichtung des Bedienfelds erforderliche Zeit
5. Wenn die gewählte Menüanzeige aus ist, ziehen Sie die Frittierschublade vorsichtig aus dem Gerät heraus, legen Sie die Lebensmittel in den Frittierkorb (Achtung: nicht über die Höchstgrenze hinaus); setzen Sie die Frittierschublade wieder in das Gerät ein;

(Hinweis: Um ein besseres Garergebnis zu erzielen, wenden Sie die Zutaten, indem Sie den Korb in der Mitte des Garvorgangs schütteln.)

Pflege und Wartung

1. Bitte ziehen Sie den Netzstecker und lassen Sie das Gerät abkühlen, bevor Sie Produkte reinigen.
2. Fryer Schublade und Korb und Oberfläche der Friteuse zur Verfügung Reinigungsmittel und Schwamm Reinigung, verwenden Sie keine harten Draht Reinigung zu vermeiden Schäden an der Oberfläche.
3. Verwenden Sie ein nasses Handtuch, um die Oberfläche der Fritteuse abzuwischen, verwenden Sie keine ätzenden Flüssigkeiten zur Reinigung. Und reinigen Sie es in der Zeit, nachdem Sie fertig kochen.
4. Legen Sie das Netzkabel oder das gesamte Produkt nicht ins Wasser, um zu verhindern, dass Wasser in die Maschine eindringt und den sicheren Gebrauch beeinträchtigt.

5. Wenn Sie die Fritteuse lange Zeit nicht benutzen, reinigen Sie sie bitte, legen Sie sie dann in eine Schachtel und bewahren Sie sie an einem kühlen und trockenen Ort auf.

Technische Daten:

1. Nennspannung: 220-240V
2. Nennfrequenz: 50/60Hz
3. Nennleistung: 1500W
4. Fassungsvermögen: 6L
5. Nettogewicht : 4.23 KGS
6. Produkt Größe: L330*B277*H310 (Ohne Griff)
L400*B277*H310 (Mit Griff) · Der Griff wird separat auf den Verpackungsschaum gelegt.

Fehlersuche:

Problem	Mögliche Ursache	Lösung
Funktioniert nicht	<ul style="list-style-type: none"> ● Das Netzkabel wurde nicht in die Steckdose gesteckt 	<ul style="list-style-type: none"> ● Stecken Sie das Netzkabel fest in die geerdete Steckdose.
	<ul style="list-style-type: none"> ● Das Kochmodell wurde nicht eingestellt 	<ul style="list-style-type: none"> ● Klicken Sie auf die Schaltfläche "Modellauswahl", um das Kochmodell auszuwählen, und klicken Sie dann auf die Schaltfläche "EIN/AUS".
	<ul style="list-style-type: none"> ● Ich habe nach der Auswahl des Kochmodells nicht auf die Schaltfläche EIN/AUS geklickt. 	<ul style="list-style-type: none"> ● Klicken Sie auf die Schaltfläche ON/OFF
Das Essen ist roh	<ul style="list-style-type: none"> ● Zu viele Lebensmittel im Korb 	<ul style="list-style-type: none"> ● Lebensmittel abwechselnd braten
	<ul style="list-style-type: none"> ● Die eingestellte Temperatur ist zu niedrig 	<ul style="list-style-type: none"> ● Stellen Sie eine geeignete Temperatur ein und braten Sie die Lebensmittel erneut.
	<ul style="list-style-type: none"> ● Die Kochzeit ist kurz 	<ul style="list-style-type: none"> ● Stellen Sie eine angemessene Garzeit ein, braten Sie die Speisen erneut.
Bratet die Speisen nicht gleichmäßig	<ul style="list-style-type: none"> ● Eine Art von Lebensmittel sollte in der Mitte der Garzeit geschüttelt werden. 	<ul style="list-style-type: none"> ● Ziehen Sie die Schublade mitten im Garvorgang heraus und schütteln Sie sie, um das überlappende Gargut zu trennen, und schieben Sie dann die Schublade zurück, um fortzufahren.
Frittiertes Essen ist nicht knusprig	<ul style="list-style-type: none"> ● Einige Lebensmittel müssen mit Öl gebraten werden 	<ul style="list-style-type: none"> ● Geben Sie zunächst eine dünne Schicht Öl auf die Oberfläche der Lebensmittel und beginnen Sie dann mit dem Frittieren.
Die Schublade lässt sich nicht reibungslos zum Produkt zurückschieben	<ul style="list-style-type: none"> ● Die Schublade mit zu vielen Lebensmitteln ist zu schwer 	<ul style="list-style-type: none"> ● Das Lebensmittelmaterial im Korb darf die maximale Füllhöhe nicht überschreiten.
	<ul style="list-style-type: none"> ● Der Korb ist nicht richtig in der Schublade platziert. 	<ul style="list-style-type: none"> ● Drücken Sie den Korb in die Schublade.
	<ul style="list-style-type: none"> ● Lenker klemmt 	<ul style="list-style-type: none"> ● Bringen Sie den Lenker in die horizontale Position.
Rauch	<ul style="list-style-type: none"> ● Frittieren von fettigen Lebensmitteln 	<ul style="list-style-type: none"> ● Normales Phänomen.
	<ul style="list-style-type: none"> ● Fritteuse enthält Öl vom letzten Gebrauch 	<ul style="list-style-type: none"> ● Bitte reinigen Sie die Schublade und den Korb nach dem Gebrauch.

GARANTIE

Die Garantiezeit für unsere Produkte beträgt 2 Jahre, sofern keine anderen Bestimmungen gelten, ab dem Datum des ursprünglichen Kaufs oder ab dem Lieferdatum.

Bei Problemen oder Fragen können Sie sich an unsere Hilfeseiten, Tipps zur Fehlerbehebung, FAQs und Bedienungsanleitungen auf unserer Kundendienst-Website wenden: <https://sav.hkoenig.com>.

Wenn Sie den Referenznamen Ihres Geräts in die Suchleiste eingeben, erhalten Sie Zugang zu allen verfügbaren Online-Supports.

Wenn Sie immer noch keine Antwort auf Ihre Frage oder Ihr Problem finden, dann klicken Sie auf "Hat die Antwort Ihr Problem gelöst?". Sie können dieses Formular ausfüllen, um Ihre Anfrage zu bestätigen und Hilfe zu erhalten.

GARANTIEBEDINGUNGEN

Die Garantie deckt alle Defekte ab, die bei normalem, bestimmungsgemäßigem Gebrauch und den in der Bedienungsanleitung enthaltenen Spezifikationen auftreten.

Diese Garantie gilt nicht für Probleme mit der Verpackung oder dem Transport während des Versands des Produkts durch den Eigentümer. Sie umfasst auch nicht den normalen Verschleiß des Produkts, die Wartung oder den Austausch von Verschleißteilen.

AUSSCHLUSS DER GARANTIE

- Zubehör und Verschleißteile (*).
- Die normale Wartung des Geräts.
- Alle Defekte, die durch unsachgemäßen Gebrauch (Stöße, Nichteinhaltung der empfohlenen Stromzufuhr, schlechte Nutzungsbedingungen usw.), unzureichende Wartung oder Zweckentfremdung des Geräts auftreten, sowie die Verwendung von ungeeignetem Zubehör.
- Schäden durch äußere Einflüsse: Brand, Wasserschäden, elektrische Überspannung usw.
- Alle Geräte, die von anderen als den befugten Personen (insbesondere dem Nutzer) auch nur teilweise auseinanderggebaut wurden.
- Produkte, deren Seriennummer fehlt, beschädigt oder unleserlich ist, sodass sie nicht identifiziert werden können.
- Produkte, die vermietet, vorgeführt oder ausgestellt werden.

(*). Einige Teile Ihres Geräts, die als Verschleißteile oder Verbrauchsmaterialien bezeichnet werden, verschleiben mit der Zeit und der Häufigkeit der Nutzung Ihres Geräts. Diese Abnutzung ist normal, kann aber durch falsche Nutzung oder Pflege Ihres Geräts noch verstärkt werden. Diese Teile sind daher nicht durch die Garantie abgedeckt.

Das mit dem Gerät gelieferte Zubehör ist ebenfalls von der Garantie ausgeschlossen. Sie können daher weder umgetauscht noch erstattet werden. Einige Zubehöerteile können jedoch direkt über unsere Website <https://sav.hkoenig.com/> erworben werden.

UMWELT

ACHTUNG:



Werfen Sie nicht dieses Produkt, wie es mit anderen Haushaltsprodukten hat. Es gibt eine Mülltrennung von diesem Produkt in Gemeinden, Sie müssen Ihre lokalen Behörden über die Orte, wo man dieses Produkt zurückgeben können zu informieren. In der Tat enthalten elektrische und elektronische Produkte gefährliche Stoffe, die schädliche Auswirkungen auf die Umwelt oder die menschliche Gesundheit haben und sollte recycelt werden. Das Symbol hier darauf hinweisen, dass elektrische oder elektronische Geräte sollten sorgfältig ausgewählt werden, ist ein fahrbarer Abfallbehälter mit einem Kreuz markiert.

Adeva SAS / H.Koenig Europe - 8 rue Marc Seguin, 77290 Mitry-Mory, France
www.hkoenig.com - <https://kundenservice.hkoenig.com> - Tél: +33 1 64 67 00 05

NEDERLANDS

Lees de gebruiksaanwijzing zorgvuldig door voordat u het product gebruikt. Bewaar de handleiding voor toekomstig gebruik.

Let op:

- Lees de gebruiksaanwijzing zorgvuldig door voordat u het product gebruikt. Bewaar de handleiding voor toekomstig gebruik;
- Het product bevat elektronische elementen en verwarmingselementen. Leg het niet in water en was het niet met water;
- Bedek de luchtinlaat en -uitlaat tijdens het gebruik niet. Raak de binnenkant van het product niet aan om brandwonden te voorkomen;
- Vul geen olie in het mandje of de lade, anders kan dit brand veroorzaken ;
- Tijdens de werking van het product stroomt er lucht met een hoge temperatuur uit de uitlaat. Houd een veilige afstand aan. Houd handen en/of gezichten uit de buurt van de uitlaat. Pas op voor de warme lucht als u de lade naar buiten beweegt.

Beveiligingswaarschuwing:

- Gebruik het voltage dat door het product wordt gespecificeerd om elektrische schokken, brand en andere ongelukken te voorkomen;
- Gebruik uitsluitend stopcontacten van meer dan 16A. Bij gebruik in combinatie met andere elektrische apparaten kan het stopcontact gemakkelijk abnormale koorts of zelfs een vonk veroorzaken;
- Beschadig het netsnoer niet, trek er niet hard aan en verdraai het niet, gebruik het niet om zware lasten te dragen en transformeer het niet om elektrische

schokken, brand en andere ongelukken te voorkomen. Beschadigd netsnoer moet worden gerepareerd door de fabrikant, de onderhoudsafdeling en ander soortgelijk professioneel onderhoudspersoneel.

- Steek de stekker niet in het stopcontact en haal de stekker er niet uit met natte handen, anders kunt u gemakkelijk een elektrische schok krijgen.

- Houd de stekker schoon om onheil te voorkomen ;

- Fysieke of metalen handicap persoon of persoon, gebrek aan ervaring en kennis over hoe het product te gebruiken, worden begeleid door persoon met gebruikservaring om het product te gebruiken en verantwoordelijke veiligheid;

- Steek de stekker stevig in het stopcontact, anders kunnen elektrische schokken, kortsluiting, roken, vonken en andere gevaarlijke situaties ontstaan;

- Laat kinderen niet in contact komen met het stopcontact en de stekker om elektrische schokken te voorkomen;

- Houd het product uit de buurt van kinderen om brandwonden, elektrische schokken en/of andere schade te voorkomen;

- Plaats het product niet op of in de buurt van brandbaar of explosief materiaal, zoals tafelkleden, gordijnen en dergelijke, om brandgevaar te voorkomen;

- Plaats het product op 30 cm afstand van de muur of meubels om schade aan de muur of meubels te voorkomen.

- De apparaten zijn niet bedoeld om te worden bediend met een externe timer of een apart afstandsbedieningssysteem.
- Dit apparaat is bedoeld voor huishoudelijke en soortgelijke toepassingen, zoals
 - Personeelskeukens in winkels, kantoren en andere werkomgevingen;
 - boerderijen;
 - door klanten in hotels, motels en andere residentiële omgevingen;
 - bed & breakfast-achtige omgevingen.
 - Dit apparaat kan worden gebruikt door kinderen vanaf 8 jaar als ze onder toezicht staan of instructies hebben gekregen over het veilige gebruik van het apparaat en als ze de gevaren begrijpen. Reiniging en gebruikersonderhoud mogen niet worden uitgevoerd door kinderen, tenzij ze ouder zijn dan 8 jaar en onder toezicht staan. Houd het apparaat en het snoer buiten bereik van kinderen jonger dan 8 jaar.
- Bij het gebruik van elektrische apparatuur moeten altijd veiligheidsmaatregelen worden genomen om het risico van brand, elektrische schokken en/of letsel bij verkeerd gebruik te voorkomen.
- Controleer of de spanning op het typeplaatje overeenkomt met de hoofdspanning van uw installatie. Als dit niet het geval is, neem dan contact op met de dealer en sluit het apparaat niet aan.

- Laat het apparaat nooit onbeheerd achter terwijl het in werking is.
- Het apparaat mag niet gebruikt worden als het gevallen is, als er duidelijke tekenen van schade zichtbaar zijn of alszhet lekt.
- Houd dit document bij de hand en geef het aan de toekomstige eigenaar in geval van overdracht van uw apparaat.
- Gebruik dit apparaat niet als het een beschadigd snoer of een beschadigde stekker heeft, als het niet goed werkt of als het beschadigd is of gevallen. Als het netsnoer beschadigd is, moet het worden vervangen door de fabrikant of diens serviceagent of een vergelijkbaar gekwalificeerd persoon om gevaar te voorkomen.
- Dit apparaat mag worden gebruikt door personen met verminderde fysieke, zintuiglijke of mentale capaciteiten of een gebrek aan ervaring en kennis, op voorwaarde dat zij onder toezicht staan of instructies hebben gekregen over het veilige gebruik van het apparaat en de gevaren begrijpen. Kinderen mogen niet met het apparaat spelen.
- De machine wordt alleen gebruikt voor huishoudelijk gebruik en binnenshuis.
- Dompel het apparaat, het netsnoer of de stekker nooit onder in water of een andere vloeistof.
- Het apparaat moet op een apart stroomcircuit worden aangesloten,
gescheiden van andere apparaten. Als het elektrische circuit overbelast wordt door andere apparaten, werkt dit apparaat mogelijk niet correct.

- Het gebruik van accessoires die niet uitdrukkelijk door de fabrikant worden aanbevolen, kan leiden tot persoonlijk letsel.
- Plaats of gebruik het apparaat niet op hittegevoelige glazen oppervlakken, houten oppervlakken of tafelkleden.
- Plaats het apparaat niet in de onmiddellijke nabijheid van hete gas- of elektrische ovens, of in een verwarmde oven.
- Reinig het apparaat niet met schurende metalen sponzen.
Kleine metalen onderdelen kunnen losraken en kortsluiting veroorzaken in de elektrische onderdelen van het toestel, wat kan leiden tot elektrocutie en schade aan het toestel.

Productstructuurdiagram:

1. Luchtinlaat
2. Basisplaat
3. Luchtuitlaat
4. Netsnoer
5. Bedieningspaneel
6. Grillpan
7. Frituurmand
8. Handgreep (Zelfmontage vereist voor eerste gebruik)

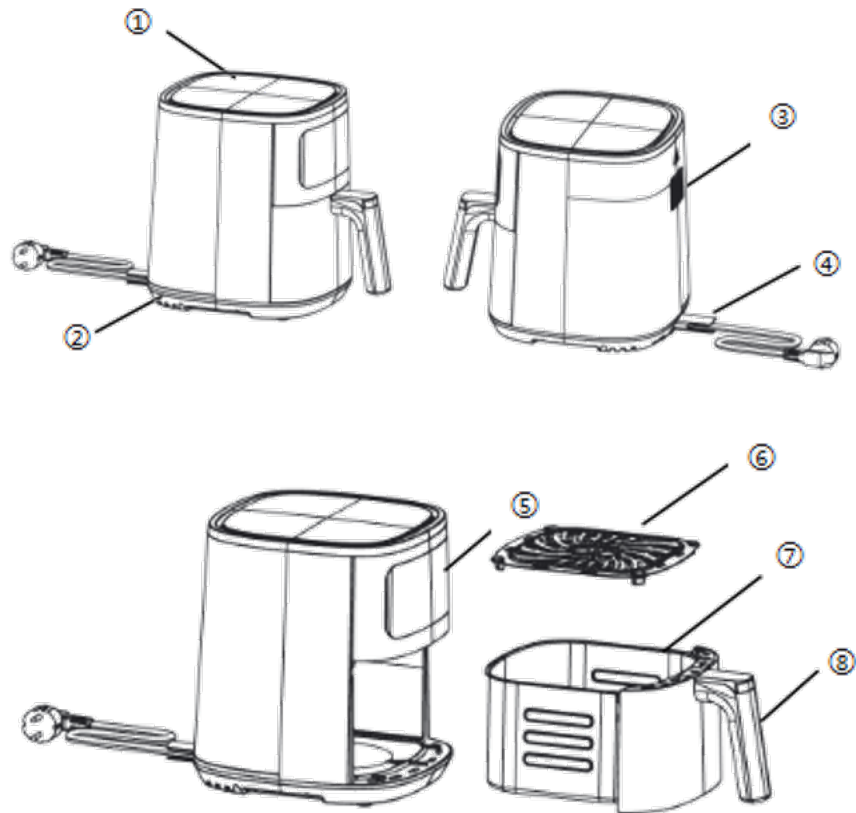

Installatie van de handgreep van de friteuse

Let op: Als je de handgreep monteert, moet je met je duim op de bovenkant van de handgreep drukken tot je een gekletter hoort, en tegelijkertijd een paar keer snel naar links en rechts schudden zonder eraf te vallen om aan te geven dat de handgreep op zijn plaats is gemonteerd.

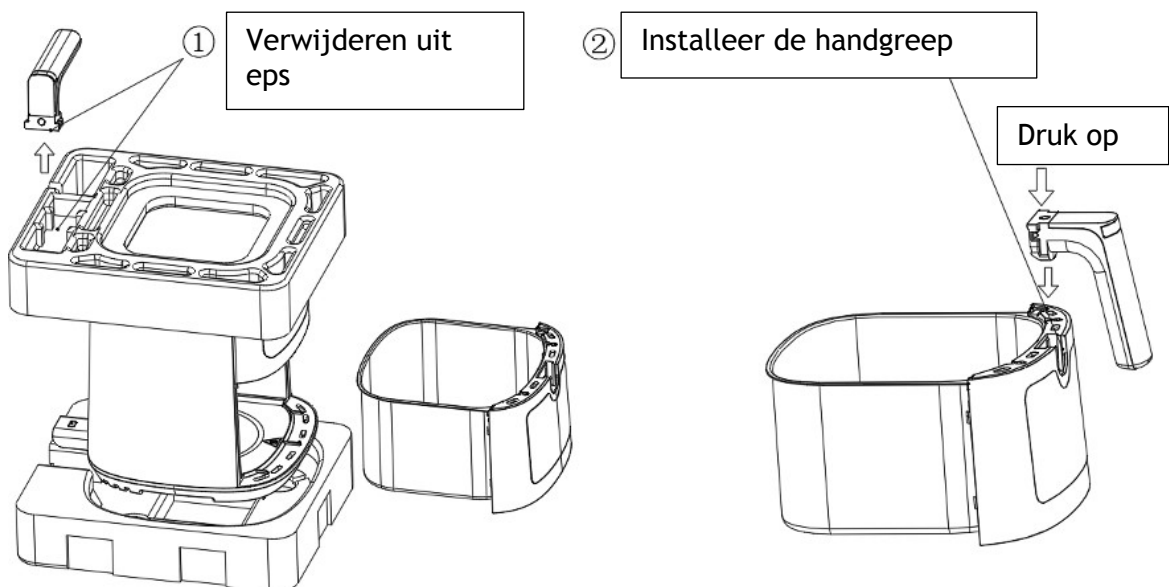

Bedieningspaneel :





DE FRITEUSE GEBRUIKEN:

GEBRUIKSAANWIJZING VAN HET PRODUCT:

1. Als de stroom is aangesloten, maakt de friteuse een pieptoon en blijft de POWER BUTTON  verlicht.















2. Druk op de AAN/UIT-knop. Het digitale scherm licht op en de air fryer staat in stand-by.

3. De standaardtijd is 15 minuten. De standaardtemperatuur is 180 graden. Om de air fryer op deze tijd en temperatuur te laten werken, drukt u op de







START/PAUZE TOETS  . Of druk op de MENU-knop  om een vooraf ingestelde kookfunctie te kiezen. Druk herhaaldelijk op de MENU-knop

 om tussen de 6 verschillende opties te wisselen. Druk op  en

  om de werktemperatuur en -tijd in te stellen.

4. Wanneer de door u gekozen selectie op het scherm wordt weergegeven, drukt u op de START/PAUSE-toets  . De airfryer begint met het kookproces. Wanneer de helft van de ingestelde tijd is bereikt, verschijnt er een omkeerherinnering en gaat het lampje  knipperen. Nadat u de pan hebt uitgetrokken en weer hebt omgedraaid, blijft de luchtfriteuse werken volgens de vorige instelling.
5. Wanneer u het lopende programma wilt aanpassen, drukt u op de START/PAUZE TOETS  , Druk op de MENU toets  om een vooraf ingestelde kookfunctie te kiezen. Druk herhaaldelijk op de MENU knop  om tussen de 6 verschillende opties te wisselen. Druk op  -  en   om de werktemperatuur en de werktijd in te stellen. Druk op de START/PAUZE TOETS  Voer het programma uit volgens de laatste instellingen.
6. Wanneer u moet pauzeren, drukt u op de START/PAUZE TOETS  , Op dit moment kan de pan worden uitgetrokken, omgedraaid of bekeken, en wanneer deze terug in de pan wordt geplaatst, blijft deze in de gepauzeerde stand wanneer u deze uittrekt, drukt u op de START/PAUZE TOETS  , de friteuse blijft werken volgens de vorige instelling. Als u op dat moment niet op de START/PAUZE TOETS  drukt, zal de friteuse na 1 minuut kort drie herinneringen laten horen en vervolgens terugkeren naar de stand-bymodus als er weer 1 minuut geen bediening heeft plaatsgevonden.
7. Trek de pot er direct uit, draai of controleer hem, en wanneer hij terug in de pot wordt geplaatst, zal hij de draaiende toestand behouden toen hij de pot eruit trok.
8. Wanneer u de huidige bewerking wilt stoppen, houdt u de POWER BUTTON  ingedrukt om de bewerking te beëindigen.

De tabel hieronder geeft een overzicht van de vooraf ingestelde kooktijden en temperaturen:

Pictogram	Programma	Temperatuur (°C)	Tijd (minuten)
	Luchtfrituur	200	18
	gebraden	200	14
	braden	185	30
	bakken	160	10
	gedroogd fruit	70	480
	warm	90	120
	standaard	180	15



Opmerking: Het bovenstaande programma is aangepast door de klant en de baktijd en temperatuur zijn alleen ter referentie. De bakgegevens moeten worden bijgewerkt.

Als er tijdens het instelproces 60 seconden lang geen knop wordt ingedrukt, gaat het scherm uit en staat de airfryer in de stand-bymodus. Druk op de aan/uit-knop om hem in te schakelen.

EEN KOOKTIJD EN TEMPERATUUR INSTELLEN:

U kunt handmatig uw eigen kooktijd en temperatuur instellen op de air fryer als het apparaat aan staat en het scherm verlicht is.

Een kooktijd instellen:



Druk op de knop TIMER  , wanneer MIN wordt weergegeven aan de rechterkant van het scherm en druk vervolgens op de positieve knoppen   om de bereidingstijd aan te passen.

Het tijdsbereik is 1 - 60 minuten op alle standen behalve warmhouden.

Het tijdsbereik voor warmhouden is 1 - 120 minuten.

Bij elke druk op de knoppen   wordt de tijd verhoogd of verlaagd met stappen van 1 minuut. Lang indrukken om continu te verhogen of verlagen.

Een temperatuur instellen:

Druk op de toets TEMPERATUUR  , wanneer °C rechts op het scherm wordt weergegeven en druk vervolgens op de positieve toets   om de kooktemperatuur aan te passen.

Het temperatuurbereik is 80-200°C in alle standen behalve warmhouden.

Het temperatuurbereik voor warmhouden is 60 - 90 °C.

Bij elke druk op de knoppen   wordt de temperatuur met stappen van 5 °C verhoogd of verlaagd.

Wanneer u de gewenste tijd en temperatuur hebt ingesteld, drukt u op de START/PAUZE-knop  . De airfryer start het kookproces.

PAUZEFUNCTIE:

Om het koken te pauzeren, drukt u op de START/PAUSE TOETS  .

De START/PAUSE TOETS  knippert op het scherm.

Druk er nogmaals op om het koken te hervatten.

Tijdens het gebruik kun je het frituurmandje eruit halen om ingrediënten te schudden/het kookproces te controleren/meer voedsel toe te voegen.

De werking wordt hervat wanneer het mandje terug in de friteuse wordt geplaatst.

Als de stroom uitvalt of de stekker van de friteuse uit het stopcontact wordt getrokken tijdens het gebruik, wordt de friteuse uitgeschakeld.

Wanneer de stroom wordt hervat of de stekker van de friteuse weer in het stopcontact wordt gestoken, wordt de werking hervat.

STOPPEN MET KOKEN:

Om het koken te beëindigen, houdt u de AAN/UIT-knop  2 seconden ingedrukt.

KOKEN EINDE:

Wanneer de luchtfriteuse het einde van de kooktijd bereikt, wordt OFF op het scherm weergegeven en klinkt er een geluidssignaal.

De ventilator blijft bijna 30 seconden werken tot de interne centrale temperatuur daalt.

De luchtfriteuse gaat dan naar de stand-bymodus.

Instructie:

1. Steek de voedingskabel in het geaarde stopcontact;
2. Bedien het bedieningspaneel om de gewenste temperatuur in te stellen (80~200°C)
3. Stel de timer in op 3 minuten voorverwarmen.
4. De tijd die nodig is om het bedieningspaneel in te stellen
5. Als het indicatorlampje van het geselecteerde menu uit is, trek dan voorzichtig de frituurlade uit het apparaat en plaats het voedsel in het frituurmandje (let op: overschrijd de maximumgrens niet);

(Opmerking: Voor een beter kookresultaat kunt u de ingrediënten omdraaien door het mandje halverwege het kookproces te schudden.)

Verzorging en onderhoud

1. Haal de stekker uit het stopcontact en laat het afkoelen voordat u de producten schoonmaakt.

2. De friteuselade en -mand en het oppervlak van de friteuse kunnen worden gereinigd met een afwasmiddel en een spons, gebruik geen harde draad om het oppervlak niet te beschadigen.
3. Gebruik een natte handdoek om het oppervlak van de friteuse af te vegen, gebruik geen bijtende vloeistoffen voor het schoonmaken. En maak het op tijd schoon nadat u klaar bent met koken.
4. Plaats het netsnoer of het hele product niet in water om te voorkomen dat er water in de machine komt, wat het veilige gebruik beïnvloedt.
5. Als u de air fryer lange tijd niet gebruikt, maak hem dan schoon, doe hem in een doos en bewaar hem op een koele en droge plaats.

Technische specificaties:

1. Nominale spanning: 220-240V
2. Nominale frequentie: 50/60Hz
3. Nominaal vermogen: 1500W
4. Bakinhoud: 6L
5. Nettogewicht : 4.23 KGS
6. Grootte van het product: L330*B277*H310 (zonder handvat)
L400*B277*H310 (inclusief handvat), het handvat wordt apart op het schuim geplaatst om te verpakken.

Problemen oplossen:

Probleem	Mogelijke oorzaak	Oplossing
Werkt niet	<ul style="list-style-type: none"> ● Het netsnoer is niet in het stopcontact gestoken 	<ul style="list-style-type: none"> ● Steek het netsnoer stevig in het gearde stopcontact.
	<ul style="list-style-type: none"> ● Het kookmodel niet ingesteld 	<ul style="list-style-type: none"> ● Klik op de knop voor modelselectie om het gewenste kookmodel te selecteren en klik vervolgens op de knop AAN/UIT
	<ul style="list-style-type: none"> ● Klikte niet op de AAN/UIT-knop na het selecteren van het kookmodel. 	<ul style="list-style-type: none"> ● Klik op de knop AAN/UIT
Eten is zeldzaam bij time-out	<ul style="list-style-type: none"> ● Te veel voedsel in de mand 	<ul style="list-style-type: none"> ● Bak voedsel om de beurt
	<ul style="list-style-type: none"> ● Temperatuur te laag ingesteld 	<ul style="list-style-type: none"> ● Stel in op een geschikte temperatuur en bak het voedsel opnieuw.
	<ul style="list-style-type: none"> ● De kooktijd is kort 	<ul style="list-style-type: none"> ● Stel een geschikte kooktijd in, bak het voedsel opnieuw.
Bakte het voedsel niet gelijkmatig	<ul style="list-style-type: none"> ● Tijdens de kooktijd moet een soort voedsel worden geschud 	<ul style="list-style-type: none"> ● Trek tijdens het kookproces de lade naar buiten en schud om het overlappende voedsel te scheiden.
Gefrituurd voedsel is niet knapperig	<ul style="list-style-type: none"> ● Sommige voedingsmiddelen moeten worden gebakken met olie 	<ul style="list-style-type: none"> ● Smeer eerst een dun laagje olie op het oppervlak van het voedselmateriaal en begin ze dan te bakken.
Kan de lade niet soepel terugduwen naar het product	<ul style="list-style-type: none"> ● De lade met te veel voedingsmiddelen is te zwaar 	<ul style="list-style-type: none"> ● Het voedsel in de mand mag de maximumlijn niet overschrijden.
	<ul style="list-style-type: none"> ● De mand is niet correct in de lade geplaatst. 	<ul style="list-style-type: none"> ● Druk het mandje in de lade.
	<ul style="list-style-type: none"> ● Stuur zit vast 	<ul style="list-style-type: none"> ● Plaats de duwstang in horizontale positie.
Roken	<ul style="list-style-type: none"> ● Vet voedsel bakken 	<ul style="list-style-type: none"> ● Normaal verschijnsel.
	<ul style="list-style-type: none"> ● Friteuse bevat olie van laatste gebruik 	<ul style="list-style-type: none"> ● Maak de lade en het mandje schoon na gebruik.

GARANTIE

De garantieperiode op onze producten is 2 jaar, tenzij anders vermeld, beginnend vanaf de datum van de initiële aankoop of bezorgdatum.

Als u problemen of vragen heeft, kunt u eenvoudig onze hulppagina's bezoeken voor tips om problemen op te lossen, de FAQ's en andere gebruikershandleidingen op onze website: <https://sav.hkoenig.com>.

Door de referentiernaam van uw apparaat in de zoekbalk te typen, krijgt u toegang tot alle beschikbare online hulpmiddelen, ontworpen om aan uw behoeften te voldoen.

Als u toch niet geen antwoord op uw vraag kunt vinden, klik dan op "Heeft het antwoord uw probleem opgelost? Hierdoor gaat u naar het Aanvraagformulier voor Klantenondersteuning, dat u in kunt vullen om uw verzoek te valideren en hulp te ontvangen.

GARANTIEVOORWAARDEN

De garantie dekt alle mankementen die voortkomen uit normaal gebruik, volgens de sectie gebruik en specificaties in de gebruikershandleiding.

Deze garantie omvat niet verpakkings- of transportproblemen tijdens het vervoer van het product door de eigenaar. Het omvat ook niet de normale slijtage van het product, noch het onderhoud of vervangen van verbruiksartikelen.

UITSLUITINGEN VAN DE GARANTIE

- Accessoires en verbruiksartikelen (*).
- Normaal onderhoud van het apparaat.
- Alle mankementen veroorzaakt door verkeerd gebruik (schokken, het niet opvolgen van de aanbevolen stroomvoorziening, in slechte omstandigheden gebruiken, etc.), onvoldoende onderhoud of ondeugdelijk gebruik van het apparaat, alsook het gebruik van ongeschikte accessoires.
- Schade van buitenaf: vuur, waterschade, elektrische stroompiek, etc.
- Apparaten die uit elkaar zijn gehaald, ook gedeeltelijk, door personen die niet er niet gekwalificeerd voor zijn (zoals de gebruiker).
- Producten waarvan het serienummer verdwenen, beschadigd of onleesbaar is, waardoor we het niet kunnen identificeren.
- Producten die verhuurd werden of ter demonstratie of showmodel waren.

(*) Sommige onderdelen van uw apparaat, genaamd verbruiksartikelen, slijten naar verloop van tijd en bij veel gebruik van uw apparaat. Deze slijtage is normaal, maar kan verergerd worden door slechte omstandigheden of onderhoud van uw apparaat. Deze onderdelen worden daarom niet gedekt door de garantie.

De accessoires meegeleverd met het apparaat zijn ook uitgesloten van de garantie. Ze kunnen niet vervangen of gerestitueerd worden. Echter, sommige accessoires zijn te koop via onze website: <https://sav.hkoenig.com/>.

MILIEU

ATTENTIE:



Dit apparaat mag niet met uw ander huishoudelijke toestellen worden verwijderd. Dit product moet op een geselecteerde stortplaats verwijderd worden. U kunt bij de gemeente een indiceerde plaats aanvragen. Elektrisch en elektronische producten kunnen gevaarlijke stoffen inhouden die schadelijk zijn voor mensen en het milieu en moet recycled worden. Het symbool aan de kant geeft aan dat het een elektrisch en elektronisch toestel is en zijn dus artikelen van een selectieve collectie. Het beeld geeft een afvalbak met een X teken aan.

Adeva SAS / H.Koenig Europe - 8 rue Marc Seguin, 77290 Mitry-Mory, France
www.hkoenig.com - <https://kundenservice.hkoenig.com> - Tél: +33 1 64 67 00 05

ESPAÑOL

Lea atentamente el manual de instrucciones antes de utilizar el producto. Conserve el manual para futuras consultas.

Precaución:

- Lea atentamente el manual de instrucciones antes de utilizar el producto. Conserve el manual para futuras consultas;
- El producto contiene elementos electrónicos y elementos calefactores. No lo introduzca en agua ni lo lave con agua;
- No cubra la entrada y salida de aire en el proceso de funcionamiento. No toque el interior del producto para evitar quemaduras;
- No llene de aceite el cesto o el cajón, de lo contrario podría provocar un incendio ; .
- El aire a alta temperatura saldrá por la salida durante el proceso de funcionamiento del producto. Mantenga una distancia de seguridad. No acerque las manos ni la cara a la salida. Cuando saque el cajón, tenga cuidado con el aire a alta temperatura.

Advertencia de seguridad:

- Utilice el voltaje especificado por el producto para evitar descargas eléctricas, incendios y otros accidentes;
- Utilice exclusivamente enchufes de más de 16A. Si se utiliza con otro aparato eléctrico, socket será fácil ser fiebre anormal, incluso chispa;
- No dañe, tire con fuerza ni retuerza el cable de alimentación, no lo utilice para transportar cargas pesadas ni lo transforme, para evitar descargas eléctricas, incendios y otros accidentes. El cable de alimentación dañado debe ser reparado por el fabricante, el

departamento de mantenimiento y otro personal de mantenimiento profesional similar ; .

- Por favor, no enchufe y desenchufe con las manos mojadas, de lo contrario, fácilmente causar una descarga eléctrica ; .

- Por favor, mantenga el enchufe limpio para evitar desastres ;

- Discapacidad física o mental persona o persona, la falta de experiencia y conocimientos sobre cómo utilizar el producto, ser guiado por persona con experiencia de uso para utilizar el producto y la seguridad responsable;

- Enchufe firmemente, de lo contrario, fácil de causar una descarga eléctrica, cortocircuito, humo, chispas y otros peligrosos;

- No permita que los niños entren en contacto con la toma de corriente y el enchufe para evitar descargas eléctricas;

- Mantenga el producto fuera del alcance de los niños para evitar quemaduras, descargas eléctricas y/u otros daños;

- No coloque el producto sobre o cerca de material inflamable o explosivo, como manteles, cortinas y otros, para evitar el riesgo de incendio;

- Coloque el producto a 30 cm de la pared o los muebles para evitar dañarlos.

- Los aparatos no están diseñados para funcionar mediante un temporizador externo o un sistema de

control remoto independiente.

- Este aparato está destinado a ser utilizado en aplicaciones domésticas y similares, tales como
 - Zonas de cocina del personal en tiendas, oficinas y otros entornos de trabajo;
 - granjas;
 - por clientes en hoteles, moteles y otros entornos de tipo residencial;
 - entornos tipo bed and breakfast.
- Este aparato puede ser utilizado por niños a partir de 8 años si han sido supervisados o instruidos acerca del uso del aparato de forma segura y si comprenden los peligros que conlleva. La limpieza y el mantenimiento por parte del usuario no deben ser realizados por niños a menos que sean mayores de 8 años y estén supervisados. Mantenga el aparato y su cable fuera del alcance de los niños menores de 8 años.
- Al utilizar equipos eléctricos, deben tomarse siempre precauciones de seguridad para evitar el riesgo de incendio, descarga eléctrica y/o lesiones en caso de uso indebido.
- Asegúrese de que la tensión indicada en la placa de características se corresponde con la tensión principal de su instalación. Si no es así, póngase en contacto con el distribuidor y no conecte la unidad.
- Nunca deje la unidad desatendida mientras esté en funcionamiento.

- El aparato no debe utilizarse si se ha caído, si presenta signos evidentes de deterioro o si tiene fugas.
- Conserve este documento a mano y entrégueselo al futuro propietario en caso de transferencia de su dispositivo.
- No utilice este aparato si tiene el cable o el enchufe dañados, si no funciona correctamente o si se ha dañado o caído. Si el cable de alimentación está dañado, debe ser sustituido por el fabricante o su agente de servicio o una persona con cualificación similar con el fin de evitar un peligro.
- Este aparato puede ser utilizado por personas con capacidades físicas, sensoriales o mentales reducidas o con falta de experiencia y conocimientos, siempre que hayan recibido supervisión o instrucciones sobre el uso seguro del aparato y comprendan los peligros que conlleva. Los niños no deben jugar con el aparato.
- La máquina sólo se utiliza para uso doméstico y en interiores.
- No sumerja nunca el aparato, su cable de alimentación o su enchufe en agua ni en ningún otro líquido.
- El aparato debe funcionar en un circuito eléctrico separado de otros aparatos. Si el circuito eléctrico está sobrecargado por otros aparatos, es posible que esta unidad no funcione correctamente.

- El uso de accesorios no recomendados expresamente por el fabricante puede provocar lesiones personales.
- No coloque ni utilice el aparato sobre superficies de cristal sensibles al calor, superficies de madera o manteles.
- No coloque el aparato cerca de hornos de gas o eléctricos calientes, ni en un horno caliente.
- No limpie la unidad con esponjas metálicas abrasivas. Las piezas metálicas pequeñas podrían desprenderse y provocar un cortocircuito en los componentes eléctricos de la unidad, con el consiguiente riesgo de electrocución y daños en la unidad.

Diagrama de estructura del producto:

1. Entrada de aire
2. Placa base
3. Salida de aire
4. Cable de alimentación
5. Panel de control
6. Sartén grill
7. Cesta para freír
8. Barra de asa (Se requiere autoensamblaje para el primer uso) .

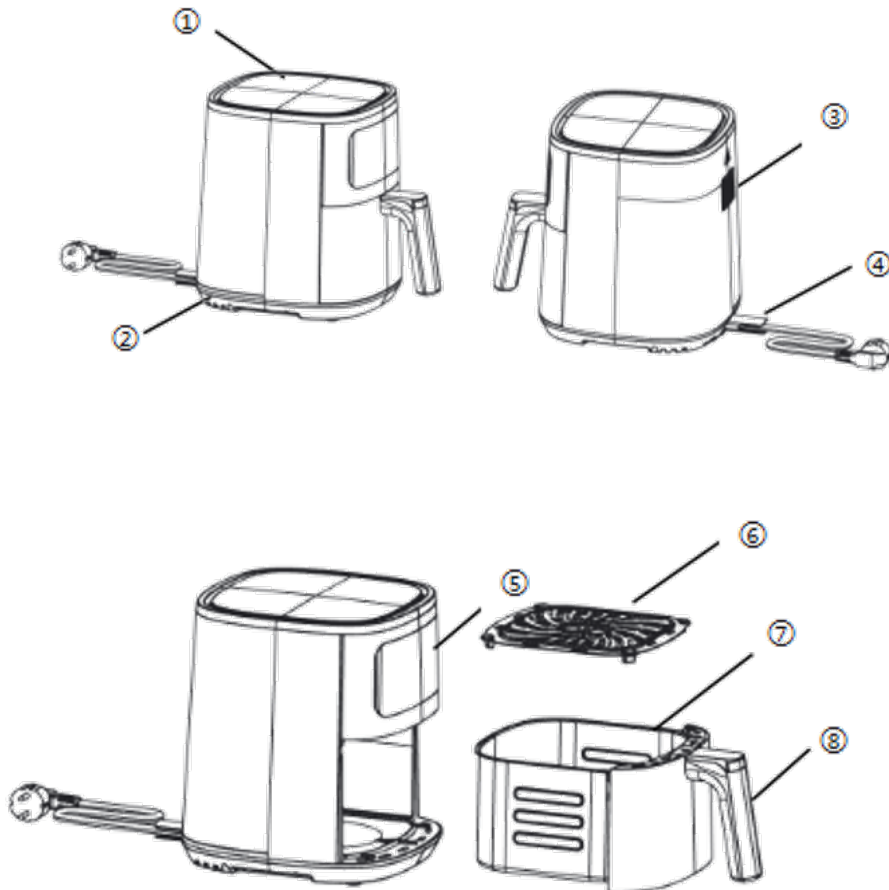

Instalación del asa de la freidora

Atención: Al montar la empuñadura, es necesario presionar la parte superior de la empuñadura con el pulgar hasta oír un ruido metálico y, al mismo tiempo, sacudirla rápidamente de izquierda a derecha varias veces sin que se caiga para indicar que la empuñadura se ha montado en su sitio.

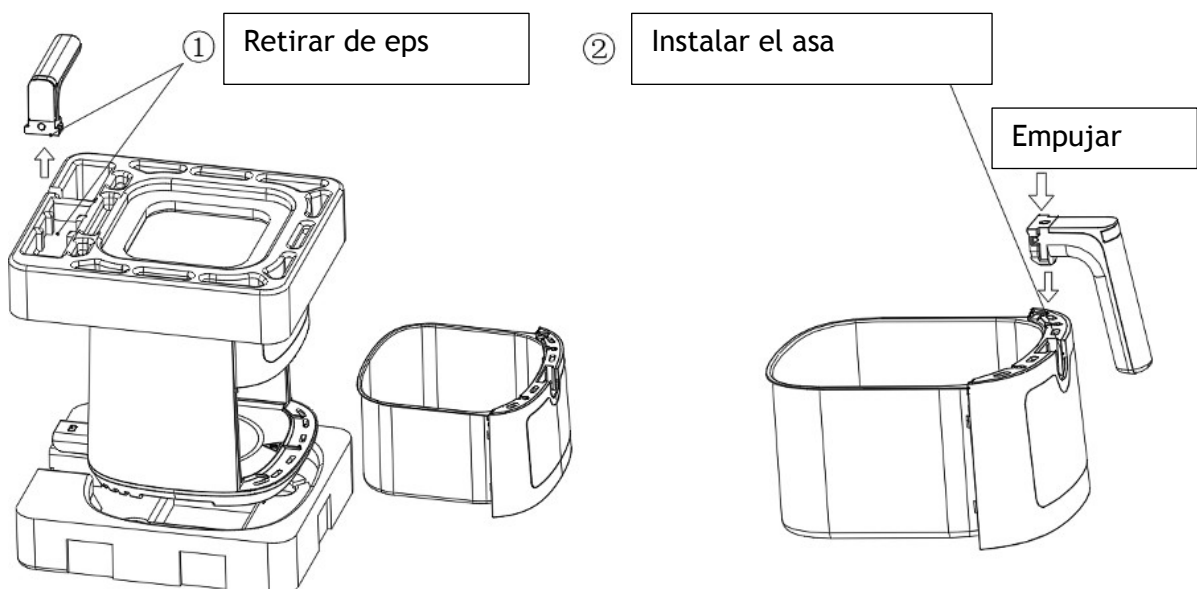

Panel de control :



USANDO LA FREIDORA DE AIRE:

INSTRUCCIONES DE USO DEL PRODUCTO:

1. Cuando se conecte la alimentación, la freidora de aire emitirá un pitido y el BOTÓN DE ENCENDIDO  permanecerá iluminado.

2. Pulse el BOTÓN DE ENCENDIDO. La pantalla digital se iluminará y la freidora de aire estará en modo de espera.















3. El tiempo por defecto es de 15 minutos. La temperatura por defecto es de 180 grados. Para hacer funcionar la freidora de aire a este tiempo y

temperatura, pulse el BOTÓN INICIO/PAUSA  . O pulse el botón







 MENÚ para elegir una función de cocción preestablecida. Pulse el botón

MENÚ  repetidamente para cambiar entre las 6 opciones diferentes.

Pulse  y  para ajustar la temperatura y el tiempo de trabajo.

4. Cuando la selección elegida aparezca en la pantalla, pulse el BOTÓN START/PAUSE  . La freidora comenzará el proceso de cocción. Cuando llegue a la mitad del tiempo programado, habrá un recordatorio de volteo y la luz  parpadeará. Después de sacar la olla y volver a voltearla, continuará funcionando según el ajuste anterior.
5. Cuando necesite ajustar el programa en marcha, pulse el BOTÓN START/PAUSE , Pulse el botón MENU  para elegir una función de cocción preestablecida. Pulse repetidamente el botón MENÚ  para cambiar entre las 6 opciones diferentes. Pulse  -  y   para ajustar la temperatura de trabajo y el tiempo de trabajo. pulse el BOTÓN START/PAUSE  Ejecute según los últimos ajustes.
6. Cuando necesite hacer una pausa, presione el BOTÓN DE INICIO/PAUSA , En este punto, la olla puede ser sacada, volteada o vista, y cuando sea colocada nuevamente en la olla, permanecerá en el estado de pausa cuando sea sacada, presione el BOTÓN DE INICIO/PAUSA , la freidora continuará operando de acuerdo al ajuste anterior. En este momento, si no pulsa el BOTÓN DE INICIO/PAUSA , la freidora emitirá brevemente tres sonidos recordatorios después de 1 minuto, y luego volverá al modo de pausa después de no realizar ninguna operación durante otro 1 minuto.
7. Saque directamente la olla, voltéela o compruébela, y cuando vuelva a ponerla en la olla, mantendrá el estado de funcionamiento al sacar la olla.
8. Cuando necesite detener la operación en curso, mantenga pulsado el BOTÓN DE ENCENDIDO  para finalizar la operación.

En la tabla siguiente se desglosan los tiempos y temperaturas de cocción preestablecidos:

Icono	Programa	Temperatura (°C)	Tiempo (minutos)
	Freír al aire	200	18
	asado	200	14
	asar	185	30
	hornear	160	10
	fruta desecada	70	480
	caliente	90	120
	por defecto	180	15



Nota: El programa anterior es personalizado por el cliente, y el tiempo de horneado y la temperatura son sólo de referencia. Es necesario actualizar los datos de horneado.

si no se pulsa ningún botón durante el proceso de ajuste durante 60 segundos, la pantalla se apagará y la freidora de aire estará en modo de espera. Pulse el botón de encendido para encenderla.

ESTABLECER UN TIEMPO Y UNA TEMPERATURA DE COCCIÓN:



Puede ajustar manualmente su propio tiempo y temperatura de cocción en la freidora de aire, cuando la unidad está encendida y la pantalla iluminada.

Para programar un tiempo de cocción:



Pulse el botón TIMER  , Cuando aparezca MIN en la parte derecha de la pantalla , pulse los botones   positivos para ajustar el tiempo de cocción.

El intervalo de tiempo es de 1 a 60 minutos en todos los modos, excepto el de mantener caliente.

El intervalo de tiempo para mantener caliente es de 1 a 120 minutos.

Con cada pulsación de los botones   , el tiempo aumentará o disminuirá en incrementos de 1 minuto . Mantenga pulsado para aumentar o disminuir continuamente.

Para ajustar una temperatura:

Pulse el botón TEMPERATURA  , Cuando aparezca °C en la parte derecha de la pantalla , pulse los botones   positivos para ajustar la temperatura de cocción.

El rango de control de temperatura es de 80-200 ° C en todos los modos excluyendo mantener caliente.

El rango de temperatura para mantener caliente es de 60 - 90 ° C.

Con cada pulsación de los botones   , la temperatura aumentará o disminuirá en incrementos de 5 °C.

Cuando haya ajustado el tiempo y la temperatura deseados, pulse el BOTÓN START/PAUSE  . La freidora de aire iniciará el proceso de cocción.

FUNCIÓN DE PAUSA:

Para pausar la cocción, pulse el BOTÓN INICIO/PAUSA  .

El BOTÓN DE INICIO/PAUSA  parpadeará entonces en la pantalla. Púlsalo de nuevo para reanudar la cocción.

Durante el funcionamiento, puede sacar la cesta de fritura para agitar los ingredientes/comprobar el progreso de la cocción/añadir más alimentos.

El funcionamiento se reanudará cuando se vuelva a añadir la cesta a la freidora de aire.

Si se corta la corriente o se desenchufa la freidora durante su funcionamiento, ésta se apagará.

Cuando se reanude la alimentación o se enchufe de nuevo la freidora de aire, se reanudará el funcionamiento.

DEJA DE COCINAR:

Para finalizar la cocción, mantenga pulsado el BOTÓN DE ENCENDIDO  durante 2 segundos.

FIN DE COCINA:

Cuando la freidora de aire llegue al final de su tiempo de cocción, se mostrará OFF en la pantalla y sonará una alerta audible del temporizador.

El ventilador seguirá funcionando durante unos 30 segundos hasta que baje la temperatura central interna.

La freidora entrará en modo de espera.

Instrucción:

1. Inserte el cable de alimentación en la toma de corriente con toma de tierra;
2. Accione el panel de control para ajustar la temperatura deseada (80~200°C)
3. Ajuste el temporizador a 3 minutos para el precalentamiento.
4. El tiempo necesario para manejar la configuración del panel de control
5. Cuando se apague el indicador del menú seleccionado, extraiga con cuidado el cajón de freír del aparato, coloque el material alimentario dentro de la cesta de freír (Atención: no sobrepase la línea máxima); Vuelva a colocar el cajón de freír en el aparato;

(Nota: Para un mejor resultado de cocción, voltee los ingredientes sacudiendo la cesta a mitad del proceso de cocción.)

Cuidado y mantenimiento

1. Desenchufe el cable de alimentación y deje que se enfríe antes de limpiar los productos.
2. El cajón y la cesta de la freidora y la superficie de la

freidora se pueden limpiar con detergente y esponja, no utilice un alambre duro de limpieza para evitar daños en la superficie.

3. Utilice una toalla húmeda para limpiar la superficie de la freidora, no utilice líquidos corrosivos para la limpieza. Y limpiarlo en el tiempo después de terminar de cocinar.

4. 4. No introduzca el cable de alimentación ni todo el producto en agua para evitar que el agua penetre en la máquina y afecte a la seguridad de uso.

5. 5. Si no va a utilizar la freidora durante mucho tiempo, límpiela, guárdela en una caja y guárdela en un lugar fresco y seco.

Especificaciones técnicas:

1. Tensión nominal: 220-240V

2. Frecuencia nominal: 50/60Hz

3. Potencia nominal: 1500 W

4. Capacidad de fritura: 6L

5. Peso neto : 4,23 KGS

6. Tamaño del producto: L330*W277*H310 (Sin asa)
L400*W277*H310 (Incluyendo asa) · El asa se colocará por separado en la espuma para el embalaje.

Solución de problemas:

Problema	Posible causa	Solución
No funciona	<ul style="list-style-type: none"> ● El cable de alimentación no se ha insertado en la toma de corriente. 	<ul style="list-style-type: none"> ● Inserte el cable de alimentación en la toma de corriente con toma de tierra.
	<ul style="list-style-type: none"> ● No ajustó el modelo de cocción 	<ul style="list-style-type: none"> ● Haga clic en el botón de selección de modelo para apreciar el modelo de cocción y, a continuación, haga clic en el botón ON/OFF.
	<ul style="list-style-type: none"> ● No se ha pulsado el botón ON/OFF después de seleccionar el modelo de cocción. 	<ul style="list-style-type: none"> ● Pulse el botón ON/OFF
La comida es rara cuando hay tiempo muerto	<ul style="list-style-type: none"> ● Demasiada comida en la cesta 	<ul style="list-style-type: none"> ● Freír los alimentos por turnos
	<ul style="list-style-type: none"> ● Temperatura ajustada demasiado baja 	<ul style="list-style-type: none"> ● Ajustar a una temperatura adecuada, volver a freír los alimentos.
	<ul style="list-style-type: none"> ● El tiempo de cocción es corto 	<ul style="list-style-type: none"> ● Establecer un tiempo de cocción adecuado, volver a freír los alimentos.
No fríe los alimentos uniformemente	<ul style="list-style-type: none"> ● Algún tipo de material alimentario debe agitarse a mitad del tiempo de cocción 	<ul style="list-style-type: none"> ● A mitad del proceso de cocción, saque el cajón y agítelo para separar el material alimentario superpuesto, luego empuje el cajón hacia atrás para continuar.
La comida frita no es crujiente	<ul style="list-style-type: none"> ● Algunos alimentos deben freírse con aceite 	<ul style="list-style-type: none"> ● Aplique primero una fina capa de aceite sobre la superficie de los alimentos y, a continuación, comience a freírlos.
No se puede empujar suavemente el cajón hacia el producto	<ul style="list-style-type: none"> ● El cajón con demasiados alimentos pesa demasiado 	<ul style="list-style-type: none"> ● El material alimentario de la cesta no puede sobrepasar la línea máxima.
	<ul style="list-style-type: none"> ● La cesta no está colocada correctamente en el cajón. 	<ul style="list-style-type: none"> ● Presione la cesta para introducirla en el cajón.
	<ul style="list-style-type: none"> ● Manillar atascado 	<ul style="list-style-type: none"> ● Coloque el manillar en posición horizontal.
Fumar	<ul style="list-style-type: none"> ● Freír alimentos grasos 	<ul style="list-style-type: none"> ● Fenómeno normal.
	<ul style="list-style-type: none"> ● La freidora contiene aceite del último uso 	<ul style="list-style-type: none"> ● Limpie el cajón y la cesta después de cada uso.

GARANTÍA

El periodo de garantía de nuestros productos es de 2 años, salvo que la ley estipule lo contrario, a partir de la fecha de la compra inicial o de la fecha de entrega.

Si tiene algún problema o pregunta, puede acceder fácilmente a nuestras páginas de ayuda, consejos para solucionar problemas, preguntas frecuentes y manuales de usuario en nuestro sitio de servicio: <https://sav.hkoenig.com>.

Al escribir el nombre de referencia de su dispositivo en la barra de búsqueda, puede acceder a toda la asistencia en línea disponible, diseñada para satisfacer mejor sus necesidades.

Si sigue sin encontrar una respuesta a su pregunta o problema, haga clic en "¿La respuesta ha resuelto su problema? Esto le llevará al formulario de solicitud de asistencia posventa, que puede rellenar para validar su solicitud y obtener ayuda.

CONDICIONES DE GARANTÍA

La garantía cubre todos los fallos que se produzcan en el contexto de un uso normal, de acuerdo con los usos y especificaciones del manual de usuario.

Esta garantía no se aplica a los problemas de embalaje o transporte durante el envío del producto por parte del propietario. Tampoco incluye el desgaste normal del producto, ni el mantenimiento o la sustitución de piezas consumibles.

EXCLUSIÓN DE GARANTÍA

- Accesorios y piezas de desgaste (*).
- Mantenimiento normal del aparato.
- Todas las averías derivadas de un uso incorrecto (golpes, incumplimiento de las recomendaciones de alimentación eléctrica, malas condiciones de uso, etc.), de un mantenimiento insuficiente o de un mal uso del aparato, así como del uso de accesorios inadecuados.
- Daños de origen externo: incendio, daños por agua, sobrecarga eléctrica, etc.
- Cualquier equipo que haya sido desmontado, incluso parcialmente, por personas que no estén autorizadas a hacerlo (en particular el usuario).
- Productos cuyo número de serie falte, esté dañado o sea ilegible, lo que no permitiría su identificación.
- Productos sujetos a alquiler, demostración o exposición.

(*) Algunas piezas de su aparato, conocidas como piezas de desgaste o consumibles, se deterioran con el tiempo y la frecuencia de uso de su aparato. Este desgaste es normal, pero puede acentuarse por las malas condiciones de uso o de mantenimiento de su aparato. Por lo tanto, estas piezas no están cubiertas por la garantía.

Los accesorios suministrados con el aparato también están excluidos de la garantía. No se pueden cambiar ni reembolsar. No obstante, algunos accesorios pueden adquirirse directamente en nuestro sitio web: <https://sav.hkoenig.com/>

MEDIO AMBIENTE

ATENCIÓN:



No se deshaga de este producto como lo hace con otros productos del hogar. Existe un sistema selectivo de colecta de este producto puesto en marcha por las comunidades, debe de informarse en su ayuntamiento acerca de los lugares en los que puede depositar este producto. De hecho, los productos eléctricos y electrónicos pueden contener sustancias peligrosas que tienen efectos nefastos para el medio ambiente o para la salud humana y deben ser reciclados. El símbolo aquí presente indica que los equipos eléctricos o electrónicos deben de ser cuidadosamente seleccionados, representa un recipiente de basura con ruedas marcado con una X.

Adeva SAS / H.Koenig Europe - 8 rue Marc Seguin, 77290 Mitry-Mory, France
www.hkoenig.com - <https://kundenservice.hkoenig.com> - Tél: +33 1 64 67 00 05

ITALIANO

Prima di utilizzare il prodotto, leggere attentamente le istruzioni per l'uso. Conservare il manuale come riferimento per il futuro.

Attenzione:

- Prima di utilizzare il prodotto, leggere attentamente le istruzioni per l'uso. Conservare il manuale come riferimento per il futuro;
- Il prodotto contiene elementi elettronici e di riscaldamento. Non metterlo in acqua e non lavarlo con acqua;
- Non coprire l'ingresso e l'uscita dell'aria durante il processo operativo. Non toccare l'interno del prodotto per evitare scottature;
- Non riempire l'olio nel cestello o nel cassetto, altrimenti potrebbe causare incendi ; .
- Durante il processo di lavorazione del prodotto, dall'uscita uscirà aria ad alta temperatura. Mantenere una distanza di sicurezza. Non avvicinare le mani e/o il viso all'uscita. Quando si sposta il cassetto, fare attenzione all'aria ad alta temperatura.

Avviso di sicurezza:

- Utilizzare la tensione specificata dal prodotto per evitare scosse elettriche, incendi e altri incidenti;
- Utilizzare esclusivamente prese di corrente superiori a 16A. Se utilizzata con altri apparecchi elettrici, è facile che la presa sia soggetta a febbre anomala e persino a scintille;
- Non danneggiare, tirare o torcere con forza il cavo di alimentazione, non utilizzarlo per trasportare carichi pesanti e non trasformarlo, per evitare scosse elettriche, incendi e altri incidenti. I cavi di alimentazione danneggiati

devono essere riparati dal produttore, dal reparto manutenzione e da altri

addetti alla manutenzione professionale ; .

- Non collegare e scollegare la spina con le mani bagnate, altrimenti è facile che si verifichino scosse elettriche ; .

- Mantenere la spina pulita per evitare disastri ; .

- Persona o persona con disabilità fisica o metallica, mancanza di esperienza e di conoscenze sull'uso del prodotto, farsi guidare da una persona con esperienza nell'uso del prodotto e responsabile della sicurezza;

- Collegare bene la spina, altrimenti è facile che si verifichino scosse elettriche, cortocircuiti, fumo, scintille e altri pericoli;

- Non permettere ai bambini di entrare in contatto con la presa e la spina per evitare scosse elettriche;

- Tenere il prodotto lontano dalla portata dei bambini per evitare scottature, scosse elettriche e/o altri danni;

- Non collocare il prodotto sopra o vicino a materiali infiammabili o esplosivi, come tovaglie, tende o altro, per evitare il rischio di incendio;

- Posizionare il prodotto a 30 cm di distanza dalla parete o dai mobili per evitare di danneggiarli.

- Gli apparecchi non sono destinati ad essere azionati da un timer esterno o da un sistema di controllo a distanza separato.

- Questo apparecchio è destinato ad essere utilizzato in applicazioni domestiche e simili, come ad esempio
 - Aree di cucina per il personale di negozi, uffici e altri ambienti di lavoro;
 - case coloniche;
 - dai clienti di hotel, motel e altri ambienti di tipo residenziale;
 - ambienti di tipo bed and breakfast.
- Questo apparecchio può essere utilizzato da bambini di età pari o superiore a 8 anni, a condizione che siano stati sorvegliati o istruiti sull'uso dell'apparecchio in modo sicuro e che ne comprendano i pericoli. La pulizia e la manutenzione da parte dell'utente non devono essere eseguite da bambini di età superiore agli 8 anni, a meno che non siano sorvegliati. Tenere l'apparecchio e il suo cavo fuori dalla portata dei bambini di età inferiore a 8 anni.
- Quando si utilizza un'apparecchiatura elettrica, è necessario adottare sempre le precauzioni di sicurezza per evitare il rischio di incendio, scosse elettriche e/o lesioni in caso di uso improprio.
- Assicurarsi che la tensione indicata sulla targhetta corrisponda alla tensione principale dell'impianto. In caso contrario, contattare il rivenditore e non collegare l'unità.
- Non lasciare mai l'unità incustodita mentre è in funzione.
- Il dispositivo non deve essere utilizzato se è caduto, se sono visibili segni evidenti di danneggiamento o se

presenta perdite.

- Si prega di tenere a portata di mano questo documento e di consegnarlo al futuro proprietario in caso di trasferimento del dispositivo.

- Non mettere in funzione questo apparecchio se ha il cavo o la spina danneggiati, se non funziona correttamente o se è stato danneggiato o è caduto. Se il cavo di alimentazione è danneggiato, deve essere sostituito dal produttore o dal suo agente di assistenza o da una persona altrettanto qualificata per evitare un pericolo.

- Questo apparecchio può essere utilizzato da persone con ridotte capacità fisiche, sensoriali o mentali o con scarsa esperienza e conoscenza, a condizione che abbiano ricevuto una supervisione o un'istruzione sull'uso sicuro dell'apparecchio e comprendano i rischi connessi. I bambini non devono giocare con l'apparecchio.

- La macchina è utilizzata solo per uso domestico e interno.

- Non immergere mai l'apparecchio, il cavo di alimentazione o la spina in acqua o in altri liquidi.

- L'apparecchio deve funzionare su un circuito elettrico separato da altri

dispositivi. Se il circuito elettrico è sovraccaricato da altri dispositivi, l'apparecchio potrebbe non funzionare correttamente.

- L'uso di accessori non espressamente raccomandati dal produttore può provocare lesioni personali.

- Non collocare o utilizzare l'apparecchio su superfici di vetro sensibili al calore, superfici di legno o tovaglie.

- Non collocare l'unità nelle immediate vicinanze di forni a gas o elettrici caldi o in un forno riscaldato.
- Non pulire l'unità con spugne metalliche abrasive. Piccole parti metalliche potrebbero staccarsi e mandare in cortocircuito i componenti elettrici dell'unità, con il rischio di folgorazione e danni all'unità.

Diagramma della struttura del prodotto:

1. Ingresso aria
2. Scheda di base
3. Uscita aria
4. Cavo di alimentazione
5. Pannello di controllo
6. Padella per grigliare
7. Cestino per friggere
8. Barra della maniglia (è necessario l'autoassemblaggio per il primo utilizzo).

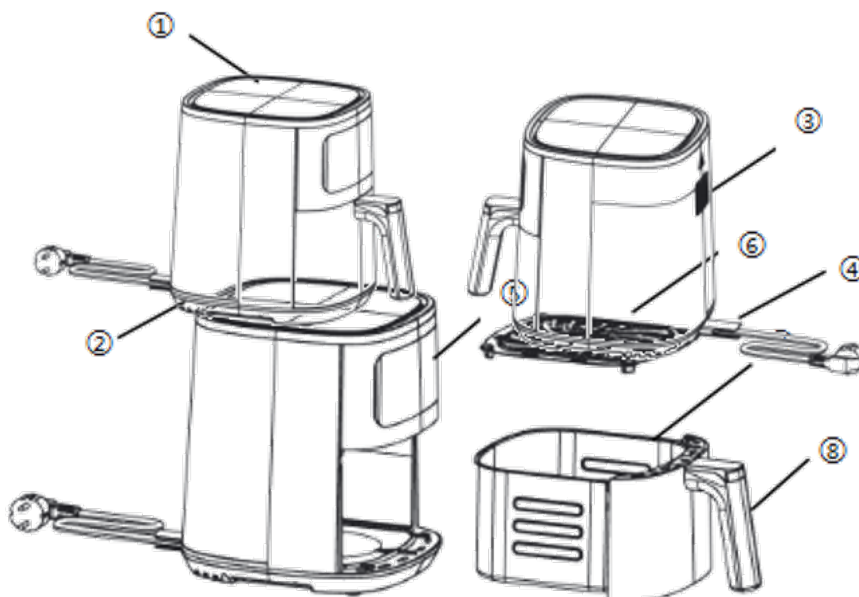

Installazione della maniglia della friggitrice

Attenzione: Quando si monta l'impugnatura, è necessario premere con il pollice sulla parte superiore dell'impugnatura fino a sentire un rumore e, allo stesso tempo, scuoterla rapidamente a destra e a sinistra più volte senza che cada, per indicare che l'impugnatura è stata montata in posizione.

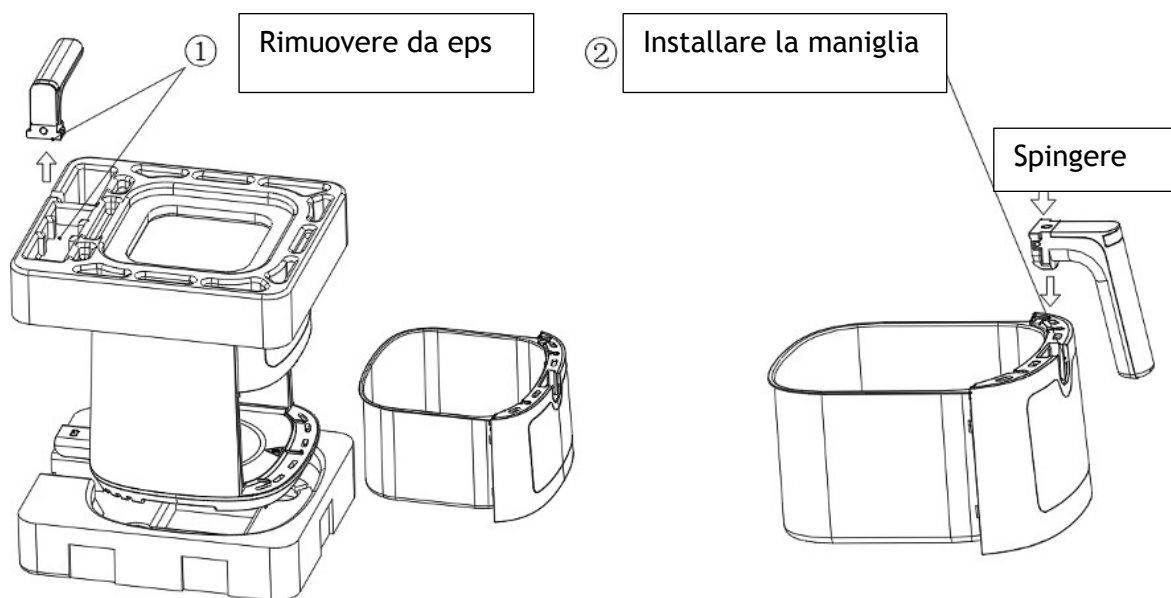

Pannello di controllo:









UTILIZZANDO LA FRIGGITRICE AD ARIA:



ISTRUZIONI PER L'USO DEL PRODOTTO:



1. Quando l'alimentazione è collegata, la friggitrice ad aria emette un segnale acustico e il PULSANTE DI ACCENSIONE  rimane illuminato.





2. Premere il pulsante di accensione. Lo schermo digitale si accende e la friggitrice ad aria si trova in modalità standby.

3. Il tempo predefinito è di 15 minuti. La temperatura predefinita è di 180 gradi. Per far funzionare la friggitrice ad aria a questo tempo e a questa temperatura, premere il pulsante AVVIO/PAUSA . Oppure Premere il pulsante MENU  per scegliere una funzione di cottura preimpostata.



Premere ripetutamente il tasto MENU  per cambiare tra le 6 diverse opzioni. Premere  -  e   per impostare la temperatura e il tempo di lavoro.

4. Quando la selezione scelta viene visualizzata sullo schermo, premere il PULSANTE DI AVVIO/PAUSA . La friggitrice ad aria inizierà il processo di cottura. Quando raggiunge la metà del tempo impostato, viene emesso un avviso di capovolgimento e la spia  lampeggia. Dopo aver estratto la pentola e averla ribaltata, la friggitrice continuerà a funzionare secondo l'impostazione precedente.

5. Quando è necessario regolare il programma in corso, premere il pulsante START/PAUSE , Premere il pulsante MENU  per scegliere una funzione di cottura preimpostata. Premere ripetutamente il tasto MENU 

per cambiare tra le 6 diverse opzioni. Premere i pulsanti  -  e   per impostare la temperatura e il tempo di lavoro. premere il PULSANTE DI AVVIO/PAUSA  Il funzionamento è conforme alle ultime impostazioni.







6. Quando è necessario fare una pausa, premere il PULSANTE DI AVVIO/

PAUSA  , a questo punto la pentola può essere estratta, girata o vista e, una volta reinserita nella pentola, rimarrà nello stato di pausa. Quando si estrae la pentola, premere il PULSANTE DI AVVIO/PAUSA  , la friggitrice continuerà a funzionare secondo l'impostazione precedente. A questo punto, se non si preme il PULSANTE DI AVVIO/PAUSA  , la friggitrice emetterà un breve suono di richiamo dopo 1 minuto, per poi tornare in modalità standby dopo un'assenza di funzionamento per un altro minuto.

7. Estraendo direttamente la pentola, girandola o controllandola, quando la si rimette nella pentola si manterrà lo stato di funzionamento che si aveva quando si estraeva la pentola.

8. Quando si desidera interrompere l'operazione in corso, tenere premuto il pulsante di accensione  per terminare l'operazione.

La tabella seguente illustra i tempi e le temperature di cottura preimpostati:

Icona	Programma	Temperatura (°C)	Tempo (minuti)
	Friggere ad aria	200	18
	arrosto	200	14
	brogliare	185	30
	infornare	160	10
	frutta secca	70	480
	caldo	90	120
	predefinito	180	15



Nota: il programma sopra riportato è personalizzato dal cliente e i tempi e le temperature di cottura sono solo di riferimento. I dati di cottura devono essere aggiornati.

se non si preme alcun pulsante durante il processo di impostazione per 60 secondi, lo schermo si spegnerà e la friggitrice ad aria sarà in modalità standby. Premere il pulsante di accensione per accenderla.

IMPOSTARE UN TEMPO E UNA TEMPERATURA DI COTTURA:

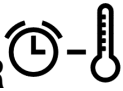

È possibile impostare ^{Frutta secca} il tempo e la temperatura di cottura sulla friggitrice ad aria, quando l'apparecchio è acceso e lo schermo è illuminato.

Per impostare un tempo di cottura:



Premere il tasto **TIMER**  , quando viene visualizzato **MIN** sul lato destro dello schermo, quindi premere i tasti positivi   per regolare il tempo di cottura.

L'intervallo di tempo è compreso tra 1 e 60 minuti per tutte le modalità, escluso il mantenimento in caldo.

L'intervallo di tempo per il mantenimento in caldo è compreso tra 1 e 120 minuti.

Ad ogni tocco dei pulsanti   , l'ora aumenta o diminuisce con incrementi di 1 minuto. Premere a lungo per aumentare o diminuire continuamente.

Per impostare una temperatura:

Premere il tasto **TEMPERATURA**  , quando viene visualizzato **°C** sul lato destro dello schermo, quindi premere i tasti positivi   per regolare la temperatura di cottura.

L'intervallo di regolazione della temperatura è di 80-200 °C in tutte le modalità, escluso il mantenimento in caldo.

L'intervallo di temperatura per il mantenimento in caldo è compreso tra 60 e 90 °C.

Ad ogni tocco dei pulsanti  , la temperatura aumenta o diminuisce con incrementi di 5°C.

Dopo aver impostato l'ora e la temperatura desiderate, premere il PULSANTE DI AVVIO/PAUSA . La friggitrice ad aria inizierà il processo di cottura.

FUNZIONE DI PAUSA:

Per mettere in pausa la cottura, premere il PULSANTE DI AVVIO/PAUSA .

Il PULSANTE DI AVVIO/PAUSA  lampeggia sullo schermo.

Premere nuovamente per riprendere la cottura.

Durante il funzionamento, è possibile estrarre il cestello per friggere per scuotere gli ingredienti/controllare l'avanzamento della cottura/aggiungere altro cibo.

Il funzionamento riprenderà quando il cestello verrà rimesso nella friggitrice ad aria.

Se l'alimentazione viene interrotta o la friggitrice viene scollegata durante il funzionamento, la friggitrice si spegne.

Quando si ripristina l'alimentazione o si collega nuovamente la friggitrice ad aria, il funzionamento riprende.

STOP ALLA COTTURA:

Per terminare la cottura, tenere premuto il pulsante di accensione  per 2 secondi.

FINE COTTURA:

Quando la friggitrice ad aria raggiunge la fine del tempo di cottura, sullo schermo viene visualizzato OFF e viene emesso un avviso acustico del timer. La ventola continuerà a funzionare per circa 30 secondi fino a quando la temperatura interna della centrale non si abbasserà.

La friggitrice ad aria entrerà quindi in modalità standby.

Istruzioni:

1. Inserire il cavo di alimentazione nella presa di corrente con messa a terra;
2. Azionare il pannello di controllo per impostare la temperatura desiderata (80~200°C).
3. Impostare il timer su 3 minuti per il preriscaldamento.
4. Il tempo necessario per operare la configurazione del pannello di controllo
5. Quando l'indicatore del menu selezionato è spento, estrarre con cautela il cassetto per friggere dall'apparecchio, posizionare il materiale alimentare all'interno del cestello per friggere (attenzione: non superare la linea massima); rimettere il cassetto per friggere nel prodotto;

(Nota: per un migliore risultato di cottura, girare gli ingredienti scuotendo il cestello a metà del processo di cottura.)

Cura e manutenzione

1. Scollegare il cavo di alimentazione e lasciarlo raffreddare prima di pulire i prodotti.
2. Il cassetto e il cestello della friggitrice e la superficie della friggitrice possono essere puliti con un detergente e una spugna, ma non con un filo di ferro per evitare di danneggiare la superficie.
3. Usare un asciugamano bagnato per pulire la superficie della friggitrice, non usare liquidi corrosivi per la pulizia. E pulirla in tempo dopo aver finito di cucinare.
4. Non mettere il cavo di alimentazione o l'intero prodotto in acqua per evitare che l'acqua nella macchina influisca sull'uso sicuro.
5. Se non si utilizza la friggitrice ad aria per un lungo periodo, si prega di pulirla, quindi riporla in una scatola e conservarla in un luogo fresco e asciutto.

Specifiche tecniche:

1. Tensione nominale: 220-240V
2. Frequenza nominale: 50/60Hz
3. Potenza nominale: 1500W
4. Capacità di friggere: 6L
5. Peso netto: 4,23 kg
6. Dimensione del prodotto: L330*W277*H310 (senza maniglia) . L400*W277*H310 (Inclusa maniglia) · La maniglia deve essere posizionata separatamente sulla schiuma per l'imballaggio.

Risoluzione dei problemi:

Problema	Possibile causa	Soluzione
Non funziona	● Il cavo di alimentazione non è stato inserito nella presa di corrente	● Inserire accuratamente il cavo di alimentazione nella presa di corrente con messa a terra.
	● Non è stato impostato il modello di cottura	● Fare clic sul pulsante di selezione del modello per selezionare il modello di cottura desiderato, quindi fare clic sul pulsante ON/OFF.
	● Non si è fatto clic sul pulsante ON/OFF dopo aver selezionato il modello di cottura.	● Fare clic sul pulsante ON/OFF
Il cibo è raro quando si è fuori casa	● Troppo cibo nel cestino	● Friggere il cibo a turno
	● La temperatura impostata è troppo bassa	● Impostare una temperatura adeguata, friggere nuovamente gli alimenti.
	● Il tempo di cottura è breve	● Impostare un tempo di cottura adeguato, friggere nuovamente gli alimenti.
Non friggeva i cibi in modo uniforme	● A metà del tempo di cottura si deve scuotere qualche tipo di materiale alimentare.	● A metà del processo di cottura, estrarre il cassetto e scuoterlo per separare il materiale alimentare sovrapposto, quindi spingere il cassetto per continuare.
Il cibo fritto non è croccante	● Alcuni materiali alimentari devono essere fritti con olio	● Spennellare prima un sottile strato di olio sulla superficie del materiale alimentare, quindi iniziare a friggere.
Non è possibile spingere agevolmente il cassetto verso il prodotto	● Il cassetto con troppi materiali alimentari è troppo pesante	● Il materiale alimentare nel cestello non può superare la linea massima.
	● Il cestino non è posizionato correttamente nel cassetto.	● Premere il cestello nel cassetto.
	● Barra della maniglia bloccata	● Posizionare la barra della maniglia in posizione orizzontale.
Il fumo	● Frittura di cibi oleosi	● Fenomeno normale.
	● La friggitrice contiene olio dall'ultimo utilizzo	● Pulire il cassetto e il cestino dopo l'uso.

GARANZIA

Il periodo di garanzia per i nostri prodotti è di 2 anni, se non diversamente stabilito dalla legge, a partire dalla data di acquisto iniziale o di consegna.

Se avete problemi o domande, potete facilmente accedere alle nostre pagine di aiuto, consigli per la risoluzione dei problemi, FAQ e manuali d'uso sul nostro sito post-vendita: <https://sav.hkoenig.com>.

Digitando il nome di riferimento del tuo dispositivo nella barra di ricerca, puoi accedere a tutto il supporto online disponibile, progettato per soddisfare al

meglio le tue esigenze.

Se ancora non riesci a trovare una risposta alla tua domanda o al tuo problema, allora clicca su "La risposta ha risolto il tuo problema ? Questo vi porterà al modulo di richiesta di supporto post-vendita, che potete completare per convalidare la vostra richiesta e ottenere aiuto.

CONDIZIONI DI GARANZIA

La garanzia copre tutti i guasti derivanti da un uso normale, in conformità con gli usi e le specifiche del manuale utente.

Questa garanzia non si applica a problemi di imballaggio o di trasporto durante la spedizione del prodotto da parte del proprietario. Non include inoltre la normale usura del prodotto, né la manutenzione o la sostituzione delle parti di consumo.

ESCLUSIONE DELLA GARANZIA

- Accessori e parti soggette a usura (*).
- Normale manutenzione dell'apparecchio.
- Tutti i guasti derivanti da un uso improprio (urti, mancato rispetto delle raccomandazioni sull'alimentazione, cattive condizioni d'uso, ecc.), da una manutenzione inadeguata o da un uso improprio dell'apparecchio, nonché dall'uso di accessori inadeguati.
- Danni di origine esterna: incendio, danni d'acqua, sovratensione elettrica, ecc.
- Qualsiasi attrezzatura che sia stata smontata, anche parzialmente, da persone diverse da quelle autorizzate a farlo (in particolare l'utente).
- Prodotti per i quali il numero di serie è mancante, danneggiato o illeggibile, il che non permetterebbe la sua identificazione.
- Prodotti soggetti a noleggio, dimostrazione o esposizione.

(*) Alcune parti del suo apparecchio, note come parti soggette a usura o materiali di consumo, si deteriorano con il tempo e la frequenza d'uso del suo apparecchio. Questa usura è normale, ma può essere accentuata da cattive condizioni d'uso o di manutenzione del vostro apparecchio. Queste parti non

sono quindi coperte dalla garanzia.

Anche gli accessori forniti con l'apparecchio sono esclusi dalla garanzia. Non possono essere scambiati o rimborsati. Tuttavia, alcuni accessori possono essere acquistati direttamente dal nostro sito web: <https://sav.hkoenig.com/>.

AMBIENTE

ATTENZIONE:



Non gettare quest' apparecchio tra i rifiuti domestici. Per questo tipo di prodotti è fornito dai comuni un sistema di raccolta e ritiro in zona ed è quindi un dovere informarsi per conoscere il giusto smistamento del rifiuto. Infatti, i prodotti elettrici ed elettronici possono contenere sostanze pericolose che hanno effetti dannosi sull'ambiente o sulla nostra salute e quindi devono essere riciclati. Il simbolo al lato indica che le apparecchiature elettriche ed elettroniche fanno parte di una raccolta selettiva e differenziata (rappresentata da un bidone su due ruote sbarrato da una croce).

Adeva SAS / H.Koenig Europe - 8 rue Marc Seguin, 77290 Mitry-Mory, France
www.hkoenig.com - <https://kundenservice.hkoenig.com> - Tél: +33 1 64 67 00 05

PORTUGUÊS

Leia atentamente o manual de instruções antes de utilizar o produto. Guarde o manual para referência no futuro.

Cuidado:

- Leia atentamente o manual de instruções antes de utilizar o produto. Guarde o manual para referência no futuro;
- O produto contém elementos electrónicos e elementos de aquecimento. Não o colocar na água nem lavar com água;
- Não tapar a entrada e a saída de ar durante o processo de funcionamento. Não tocar no interior do produto, para evitar escaldões;
- Não encha o óleo na cesta ou gaveta, caso contrário, pode causar incêndio ;
- Durante o processo de funcionamento do produto, o ar a altas temperaturas sairá pela saída. Mantenha uma distância de segurança. Não colocar as mãos e/ou o rosto perto da saída. Quando mover a gaveta para fora, tenha cuidado com o ar a alta temperatura.

Aviso de segurança:

- Utilize a tensão especificada pelo produto para evitar choques eléctricos, incêndios e outros acidentes;
- Utilizar exclusivamente tomadas de corrente superior a 16A. Se for utilizada com outro aparelho eléctrico, a tomada pode facilmente apresentar febre anormal ou mesmo faíscas;
- Não danifique, puxe ou torça fortemente o cabo de alimentação, use-o para transportar cargas pesadas ou transforme-o, para evitar choque eléctrico, incêndio e outros acidentes. O cabo de alimentação danificado deve

ser reparado pelo fabricante, departamento de manutenção e outro pessoal de manutenção profissional semelhante ;

- Por favor, não conecte e desconecte com as mãos molhadas, caso contrário, facilmente causar choque elétrico ;

- Por favor, mantenha o plugue limpo para evitar desastres ;

- Pessoa ou pessoa com deficiência física ou mental, falta de experiência e de conhecimentos sobre a utilização do produto, ser orientada por uma pessoa com experiência na utilização do produto e responsável pela segurança;

- Ligar bem a ficha, caso contrário, é fácil provocar choques eléctricos, curto- circuitos, fumo, faíscas e outros perigos;

- Não permita que as crianças entrem em contacto com a tomada e a ficha para evitar choques eléctricos;

- Mantenha o produto afastado das crianças para evitar escaldões, choques eléctricos e/ou outros danos;

- Não colocar o produto sobre ou perto de material inflamável ou explosivo, como toalhas de mesa, cortinas e outros, para evitar o risco de incêndio;

- Colocar o produto a 30 cm de distância da parede ou do móvel para evitar danos na parede ou no móvel.

- Os aparelhos não se destinam a ser accionados por meio de um temporizador externo ou de um

sistema de controlo remoto separado

- Este aparelho destina-se a ser utilizado em aplicações domésticas e similares, tais como
 - áreas de cozinha do pessoal em lojas, escritórios e outros ambientes de trabalho;
 - casas de campo;
 - por clientes em hotéis, motéis e outros ambientes de tipo residencial;
 - ambientes do tipo "bed and breakfast".
 - Este aparelho pode ser utilizado por crianças a partir dos 8 anos de idade, desde que tenham recebido supervisão ou instruções sobre a utilização do aparelho de forma segura e compreendam os perigos envolvidos. A limpeza e a manutenção pelo utilizador não devem ser efectuadas por crianças, a menos que tenham mais de 8 anos e sejam supervisionadas. Manter o aparelho e o respetivo cabo fora do alcance de crianças com menos de 8 anos de idade.
 - Ao utilizar equipamento elétrico, devem ser sempre tomadas precauções de segurança para evitar o risco de incêndio, choque elétrico e/ou ferimentos em caso de utilização indevida.
 - Certifique-se de que a tensão nominal na placa de características corresponde à tensão principal da sua instalação. Se não for esse o caso, contacte o revendedor e não ligue a unidade.
- Nunca deixar o aparelho sem vigilância durante o funcionamento.

- O aparelho não deve ser utilizado se tiver sofrido uma queda, se forem visíveis sinais óbvios de danos ou se tiver fugas.
- Mantenha este documento à mão e entregue-o ao futuro proprietário em caso de transferência do seu dispositivo.
- Não utilize este aparelho se tiver um cabo ou uma ficha danificados, se não estiver a funcionar corretamente ou se tiver sido danificado ou deixado cair. Se o cabo de alimentação estiver danificado, deve ser substituído pelo fabricante ou pelo seu agente de assistência técnica ou por uma pessoa com qualificações semelhantes, a fim de evitar riscos.
- Este aparelho pode ser utilizado por pessoas com capacidades físicas, sensoriais ou mentais reduzidas ou com falta de experiência e conhecimentos, desde que tenham recebido supervisão ou instruções sobre a utilização segura do aparelho e compreendam os perigos envolvidos. As crianças não devem brincar com o aparelho.
- A máquina é utilizada apenas para uso doméstico e interior.
- Nunca mergulhar o aparelho, o cabo de alimentação ou a ficha na água ou em qualquer outro líquido.
- O aparelho deve ser utilizado num circuito elétrico separado de outros aparelhos. Se o circuito elétrico for sobrecarregado por outros aparelhos, este aparelho pode não funcionar corretamente.

- A utilização de acessórios não expressamente recomendados pelo fabricante pode resultar em ferimentos pessoais.
- Não colocar ou utilizar o aparelho sobre superfícies de vidro sensíveis ao calor, superfícies de madeira ou toalhas de mesa.
- Não coloque a unidade nas imediações de fornos quentes a gás ou eléctricos, nem num forno aquecido.
- Não limpe a unidade com esponjas metálicas abrasivas. As peças metálicas pequenas podem soltar-se e provocar um curto-circuito nos componentes eléctricos da unidade, resultando em eletrocussão e danos na unidade.

Diagrama de estrutura do produto:

1. Entrada de ar
2. Placa de base
3. Saída de ar
4. Cabo de alimentação
5. Painel de controlo
6. Panela para grelhar
7. Cesto para fritar
8. Barra de punho (Montagem própria necessária para a primeira utilização)

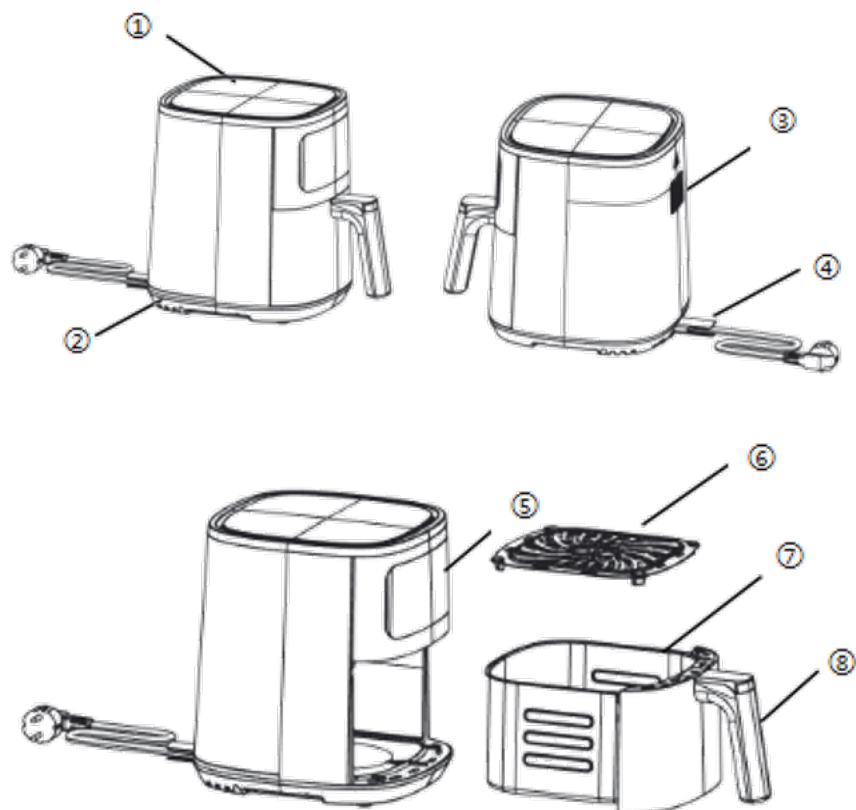

Instalação da pega da fritadeira

Atenção: Ao montar a pega, é necessário pressionar a parte superior da pega com o polegar até ouvir um ruído e, ao mesmo tempo, abaná-la rapidamente para a esquerda e para a direita várias vezes sem cair, para indicar que a pega foi montada no lugar.

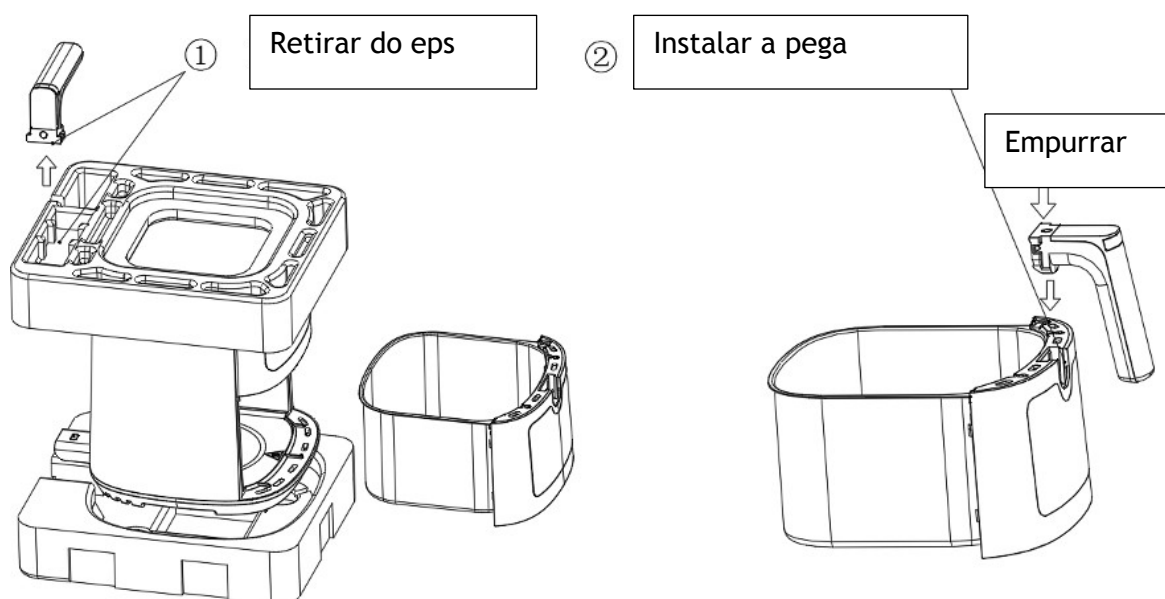

Painel de controlo :





UTILIZAR A FRITADEIRA DE AR QUENTE:

INSTRUÇÕES DE FUNCIONAMENTO DO PRODUTO:



1. Quando a alimentação estiver ligada, a fritadeira emitirá um sinal sonoro e o BOTÃO POWER  permanecerá iluminado.



2. Prima o botão POWER. O ecrã digital acende-se e a fritadeira fica em modo de espera.



3. O tempo predefinido é de 15 minutos. A temperatura predefinida é de 180 graus. Para operar a fritadeira de ar comprimido neste tempo e temperatura, pressione o BOTÃO INICIAR/PAUSAR  . Ou prima o botão MENU



 para escolher uma função de cozedura predefinida. Pressione o botão MENU  repetidamente para alternar entre as 6 opções diferentes.

Prima  e  para definir a temperatura e o tempo de trabalho.

4. Quando a seleção escolhida for apresentada no ecrã, prima o BOTÃO INICIAR/PAUSA  . A fritadeira iniciará o processo de cozedura. Quando chegar a metade do tempo definido, haverá um lembrete de inversão e a luz  piscará. Depois de retirar a panela e voltar a virá-la, continuará a funcionar de acordo com a definição anterior.

5. Para ajustar o programa de funcionamento, prima o botão START/PAUSE  , prima o botão MENU  para escolher uma função de cozedura predefinida. Premir repetidamente o botão MENU  para alternar entre as 6







opções diferentes. Premir os botões  e  para regular a temperatura e o tempo de trabalho. Premir o BOTÃO INÍCIO/PAUSA  Para funcionar de acordo com as últimas definições.

6. Quando necessitar de fazer uma pausa, prima o BOTÃO INÍCIO/PAUSA  , neste momento, a panela pode ser puxada para fora, virada ou visualizada e, quando voltar a ser colocada na panela, permanecerá no estado de pausa quando for puxada para fora, prima o BOTÃO INÍCIO/ PAUSA  , a fritadeira continuará a funcionar de acordo com a definição anterior. Nesta altura, se não premir o BOTÃO INICIAR/PAUSA  , a fritadeira emitirá brevemente três avisos sonoros após 1 minuto e, em seguida, regressará ao modo de espera se não funcionar durante mais 1 minuto.

7. Retirar diretamente o pote, virar ou verificar e, quando voltar a colocá-lo no pote, manterá o estado de funcionamento quando retirar o pote.

8. Quando for necessário parar a operação atual, prima e mantenha premido o BOTÃO POWER  para terminar a operação.

O quadro seguinte apresenta os tempos de cozedura e as temperaturas predefinidas:

Ícone	Programa	Temperatura (°C)	Tempo (minutos)
	Fritar ao ar livre	200	18
	assar	200	14
	grelhar	185	30
	assar	160	10
	frutos secos	70	480
	quente	90	120
	padrão	180	15

Nota: O programa acima é personalizado pelo cliente e o tempo e a temperatura de cozedura são apenas para referência. Os dados de cozedura têm de ser actualizados.

se nenhum botão for premido durante o processo de regulação durante 60 segundos, o ecrã desliga-se e a fritadeira de ar comprimido fica em modo de espera. Prima o botão de alimentação para a ligar.



DEFINIR UM TEMPO E UMA TEMPERATURA DE COZEDURA:

Pode definir manualmente o seu próprio tempo e temperatura de cozedura na fritadeira de ar quente, quando a unidade está ligada e o ecrã está iluminado. Para definir um tempo de cozedura:



Premir o botão TIMER  , quando aparece MIN no lado direito do ecrã, depois premir os botões positivos   para ajustar o tempo de cozedura.

O intervalo de tempo é de 1 a 60 minutos em todos os modos, exceto manter quente.

O intervalo de tempo para manter quente é de 1 a 120 minutos.



Com cada toque nos botões   , a hora aumentará ou diminuirá em incrementos de 1 minuto. Prima longamente para aumentar ou diminuir continuamente.

Para definir uma temperatura:

Premir o botão TEMPERATURA  , quando aparece °C no lado direito do ecrã, depois premir os botões positivos   para ajustar a temperatura de cozedura.

A gama de controlo da temperatura é de 80-200 ° C em todos os modos, exceto manter quente.

O intervalo de temperatura para manter quente é de 60 - 90 ° C.

Com cada toque nos botões   , a temperatura aumenta ou diminui em incrementos de 5 ° C.

Quando tiver definido o tempo e a temperatura pretendidos, prima o BOTÃO INICIAR/PAUSA  . A fritadeira iniciará o processo de cozedura.

FUNÇÃO DE PAUSA:

Para fazer uma pausa na cozedura, premir o BOTÃO INÍCIO/PAUSA  .

O BOTÃO INICIAR/PAUSA  ficará então intermitente no ecrã.

Prima-a novamente para retomar a cozedura.

Durante o funcionamento, pode retirar o cesto de fritar para agitar os ingredientes/verificar o progresso da cozedura/adicionar mais alimentos.

O funcionamento será retomado quando o cesto voltar a ser colocado na fritadeira.

Se a alimentação for cortada ou a fritadeira for desligada da tomada durante o funcionamento, a fritadeira estará desligada.

Quando a alimentação é restabelecida ou a fritadeira é novamente ligada à corrente, o funcionamento é retomado.

PARAR DE COZINHAR:

Para terminar a cozedura, prima e mantenha premido o BOTÃO POWER  durante 2 segundos.

FIM DE COZINHA:

Quando a fritadeira chegar ao fim do seu tempo de cozedura, será apresentado OFF no ecrã e será emitido um alerta sonoro do temporizador.

A ventoinha continuará a funcionar durante cerca de 30 segundos até a temperatura central interna baixar.

A fritadeira entrará então no modo de espera.

Instrução:

1. Introduzir o cabo de alimentação na tomada eléctrica com ligação à terra;
2. Opere o painel de controlo para definir a temperatura necessária (80~200°C)
3. Defina o temporizador para 3 minutos para o pré-aquecimento.
4. O tempo necessário para operar a configuração do painel de controlo
5. Quando o indicador do menu selecionado estiver desligado, puxar cuidadosamente a gaveta de fritar para fora do aparelho, colocar o material alimentar no cesto de fritar (Atenção: não ultrapassar a linha máxima); Voltar a colocar a gaveta de fritar no produto;

(Nota: Para obter um melhor resultado de cozedura, virar os ingredientes sacudindo o cesto a meio do processo de cozedura.)

Cuidados e manutenção

1. Desligue o cabo de alimentação e deixe-o arrefecer antes de limpar os produtos.
2. A gaveta da fritadeira, o cesto e a superfície da fritadeira podem ser limpos com detergente e esponja, não utilizar um fio duro para evitar danificar a superfície.
3. Utilizar uma toalha húmida para limpar a superfície da fritadeira, não utilizar líquidos corrosivos para a limpeza. E limpar a tempo depois de terminar de cozinhar.
4. Não colocar o cabo de alimentação ou todo o produto na água para evitar que a água entre na máquina e afecte a sua utilização segura.
5. Se não utilizar a fritadeira de ar quente durante muito tempo, limpe-a, coloque-a na caixa e guarde-a num local fresco e seco.

Especificações técnicas:

1. Tensão nominal: 220-240V
2. Frequência nominal: 50/60Hz
3. Potência nominal: 1500W
4. Capacidade de fritura: 6L
5. Peso líquido : 4,23 KGS
6. Tamanho do produto: L330*W277*H310 (Sem alça) L400 *
W277 * H310 (Incluindo alça) · A alça deve ser colocada separadamente na espuma para embalagem.

Resolução de problemas:

Problema	Causa possível	Solução
Não funciona	<ul style="list-style-type: none"> ● O cabo de alimentação não foi introduzido na tomada eléctrica 	<ul style="list-style-type: none"> ● Introduza cuidadosamente o cabo de alimentação na tomada eléctrica com ligação à terra.
	<ul style="list-style-type: none"> ● Não definiu o modelo de cozedura 	<ul style="list-style-type: none"> ● Clique no botão de seleção do modelo para seleccionar o modelo de cozedura desejado e depois clique no botão ON/OFF
	<ul style="list-style-type: none"> ● Não clicou no botão ON/OFF depois de seleccionar o modelo de cozinha. 	<ul style="list-style-type: none"> ● Clique no botão ON/OFF
A comida é rara quando o tempo passa	<ul style="list-style-type: none"> ● Demasiada comida no cesto 	<ul style="list-style-type: none"> ● Fritar os alimentos à vez
	<ul style="list-style-type: none"> ● A temperatura definida é demasiado baixa 	<ul style="list-style-type: none"> ● Regule para uma temperatura adequada e volte a fritar os alimentos.
	<ul style="list-style-type: none"> ● O tempo de cozedura é curto 	<ul style="list-style-type: none"> ● Definir um tempo de cozedura adequado, voltar a fritar os alimentos.
Não fritou os alimentos uniformemente	<ul style="list-style-type: none"> ● Algum tipo de material alimentar deve ser agitado a meio do tempo de cozedura 	<ul style="list-style-type: none"> ● A meio do processo de cozedura, puxe a gaveta para fora e agite-a para separar o material alimentar sobreposto e, em seguida, empurre a gaveta para trás para continuar.
Os fritos não são estaladiços	<ul style="list-style-type: none"> ● Alguns géneros alimentícios têm de ser fritos com óleo 	<ul style="list-style-type: none"> ● Colocar primeiro uma camada fina de óleo na superfície dos alimentos e depois começar a fritá-los.
Não é possível empurrar suavemente a gaveta para trás do produto	<ul style="list-style-type: none"> ● A gaveta com demasiados materiais alimentares é demasiado pesada 	<ul style="list-style-type: none"> ● O material alimentar no cesto não pode exceder a linha máxima.
	<ul style="list-style-type: none"> ● O cesto não está corretamente colocado na gaveta. 	<ul style="list-style-type: none"> ● Pressionar o cesto na gaveta.
	<ul style="list-style-type: none"> ● Guiador preso 	<ul style="list-style-type: none"> ● Colocar o guiador na posição horizontal.
Fumar	<ul style="list-style-type: none"> ● Fritar alimentos gordurosos 	<ul style="list-style-type: none"> ● Fenómeno normal.
	<ul style="list-style-type: none"> ● A fritadeira contém óleo da última utilização 	<ul style="list-style-type: none"> ● Limpar a gaveta e o cesto após a utilização.

GARANTIA

O período de garantia dos nossos produtos é de 2 anos, salvo disposição legal em contrário, a contar da data da compra inicial ou da entrega.

Se tiver algum problema ou dúvida, pode aceder facilmente às nossas páginas de ajuda, dicas de resolução de problemas, perguntas frequentes e manuais de utilizador no nosso site pós-venda: <https://sav.hkoenig.com>.

Ao escrever o nome de referência do seu dispositivo na barra de pesquisa, pode aceder a todo o suporte online disponível, concebido para melhor se adaptar às suas necessidades.

Se, mesmo assim, não conseguir encontrar uma resposta para a sua pergunta ou problema, clique em "A resposta resolveu o seu problema? Isto conduzi-lo-á ao formulário de pedido de assistência pós-venda, que pode preencher para validar o seu pedido e obter ajuda.

CONDIÇÕES DE GARANTIA

A garantia cobre todos os defeitos resultantes de uma utilização normal, de acordo com as utilizações e especificações do manual do utilizador.

Esta garantia não se aplica a problemas de embalagem ou de transporte aquando da expedição do produto pelo proprietário. Também não inclui o desgaste normal do produto, nem a manutenção ou substituição de peças consumíveis.

EXCLUSÃO DA GARANTIA

- Acessórios e peças de desgaste (*).
- Manutenção normal do aparelho.
- Todos os defeitos resultantes de uma utilização incorrecta (choques, inobservância das recomendações relativas à alimentação eléctrica, más condições de funcionamento, etc.), de uma manutenção inadequada ou de uma utilização incorrecta do aparelho, bem como da utilização de acessórios inadequados.
- Danos de origem externa: incêndio, danos causados pela água, sobretensão eléctrica, etc.
- Qualquer equipamento que tenha sido desmontado, mesmo parcialmente, por pessoas não autorizadas a fazê-lo (nomeadamente o utilizador).
- Produtos cujo número de série esteja ausente, danificado ou ilegível, o que não permitiria a sua identificação.
- Produtos sujeitos a aluguer, demonstração ou exposição.

(*). Algumas peças do seu aparelho, designadas por peças de desgaste ou consumíveis, deterioram-se com o tempo e a frequência de utilização do seu aparelho. Este desgaste é normal, mas pode ser acentuado por más condições de utilização ou de manutenção do seu aparelho.

Por conseguinte, estas peças não estão cobertas pela garantia. Os acessórios fornecidos com o aparelho estão igualmente excluídos da garantia. Não podem ser trocados ou reembolsados. No entanto, alguns acessórios podem ser adquiridos diretamente no nosso sítio Web: <https://sav.hkoenig.com/>.

AMBIENTE

AVISO:



Não deitar este aparelho no lixo doméstico. Os municípios dispõem de um sistema local de recolha e de retoma para este tipo de produtos, pelo que é seu dever informar-se sobre a forma correcta de eliminar os resíduos. De facto, os produtos eléctricos e electrónicos podem conter substâncias perigosas que têm efeitos nocivos para o ambiente ou para a nossa saúde, pelo que devem ser reciclados. O símbolo ao lado indica que os equipamentos eléctricos e electrónicos fazem parte de uma recolha selectiva e diferenciada (representada por um contentor com duas rodas riscadas).

Adeva SAS / H.Koenig Europe - 8 rue Marc Seguin, 77290 Mitry-Mory, France
www.hkoenig.com - <https://kundenservice.hkoenig.com> - Tél: +33 1 64 67 00 05

POLSKI

Przed użyciem produktu należy uważnie przeczytać instrukcję obsługi. Instrukcję należy zachować na przyszłość.

Uwaga:

- Przed użyciem produktu należy dokładnie zapoznać się z instrukcją obsługi. Instrukcję należy zachować na przyszłość;
- Produkt zawiera elementy elektroniczne i grzewcze. Nie należy wkładać go do wody ani myć wodą;
- Nie zakrywać wlotu i wylotu powietrza podczas pracy urządzenia. Nie dotykać wnętrza produktu, aby uniknąć poparzenia;
- Nie wlewać oleju do kosza lub szuflady, gdyż może to spowodować pożar ; .
- Powietrze o wysokiej temperaturze będzie wypływać przez wylot podczas pracy produktu. Należy zachować bezpieczną odległość. Nie należy zbliżać rąk i/lub twarzy do wylotu. Podczas wysuwania szuflady należy uważać na powietrze o wysokiej temperaturze.

Ostrzeżenie o zabezpieczeniach:

- Aby uniknąć porażenia prądem, pożaru i innych wypadków, należy stosować napięcie określone dla produktu;
- Należy używać wyłącznie gniazda powyżej 16A. W przypadku użycia z innym urządzeniem elektrycznym, gniazdo będzie łatwo gorączkować, a nawet iskrzyć;
- Nie wolno uszkadzać, silnie ciągnąć ani skręcać przewodu zasilającego, używać go do przenoszenia ciężkich ładunków ani przekształcać go, aby uniknąć porażenia prądem, pożaru i innych wypadków.

Uszkodzony przewód zasilający musi zostać naprawiony przez producenta, dział konserwacji i inny podobny profesjonalny personel konserwacyjny.

- Nie podłączaj i nie odłączaj wtyczki mokrymi rękami, w przeciwnym razie

łatwo może dojść do porażenia prądem.

- Utrzymuj wtyczkę w czystości, aby uniknąć katastrofy ;

- Osoba lub osoba z niepełnosprawnością fizyczną lub metalową, brak doświadczenia i wiedzy na temat korzystania z produktu, powinna być

prowadzona przez osobę z doświadczeniem w użytkowaniu produktu i odpowiedzialną za bezpieczeństwo;

- Podłącz szczelnie, w przeciwnym razie może dojść do porażenia prądem, zwarcia, palenia, iskrzenia i innych niebezpiecznych sytuacji;

- Nie należy pozwalać dzieciom na kontakt z gniazdem i wtyczką, aby uniknąć porażenia prądem;

- Produkt należy trzymać z dala od dzieci, aby uniknąć oparzeń, porażenia prądem i/lub innych uszkodzeń;

- Nie należy umieszczać produktu na lub w pobliżu materiałów łatwopalnych lub wybuchowych, takich jak obrusy, zasłony i inne, aby uniknąć ryzyka pożaru;

- Produkt należy umieścić w odległości 30 cm od ściany lub mebli, aby uniknąć ich uszkodzenia.

- Urządzenia nie są przeznaczone do obsługi za pomocą zewnętrznego zegara sterującego lub oddzielnego

systemu zdalnego sterowania.

- To urządzenie jest przeznaczone do użytku domowego i podobnych zastosowań, takich jak
 - Kuchnie dla personelu w sklepach, biurach i innych miejscach pracy;
 - domy wiejskie;
 - przez klientów w hotelach, motelach i innych środowiskach mieszkalnych;
 - środowiska typu bed and breakfast.
- To urządzenie może być używane przez dzieci w wieku od 8 lat wzwyż, jeśli są one nadzorowane lub zostały poinstruowane w zakresie bezpiecznego korzystania z urządzenia i rozumieją związane z tym zagrożenia. Czyszczenie i konserwacja nie mogą być wykonywane przez dzieci, chyba że mają one więcej niż 8 lat i są nadzorowane. Urządzenie i jego przewód należy przechowywać w miejscu niedostępnym dla dzieci w wieku poniżej 8 lat.
- Podczas korzystania ze sprzętu elektrycznego należy zawsze przestrzegać środków ostrożności, aby zapobiec ryzyku pożaru, porażenia prądem i/lub obrażeń w przypadku niewłaściwego użycia.
- Należy upewnić się, że napięcie znamionowe na tabliczce znamionowej odpowiada głównemu napięciu instalacji. Jeśli tak nie jest, należy skontaktować się ze sprzedawcą i nie podłączać urządzenia.
- Nigdy nie pozostawiaj urządzenia bez nadzoru podczas pracy.

- Urządzenie nie może być używane, jeśli zostało upuszczone, widoczne są na nim wyraźne oznaki uszkodzenia lub jeśli są na nim nieszczelności.

- Prosimy o zachowanie tego dokumentu i przekazanie go przyszłemu właścicielowi w przypadku przekazania urządzenia.

- Nie używaj tego urządzenia, jeśli ma uszkodzony przewód lub wtyczkę, jeśli

nie działa prawidłowo lub jeśli zostało uszkodzone lub upuszczone. Jeśli przewód zasilający jest uszkodzony, musi zostać wymieniony przez producenta, jego przedstawiciela serwisowego lub podobnie wykwalifikowaną osobę w celu uniknięcia zagrożenia.

- To urządzenie może być używane przez osoby o ograniczonych zdolnościach fizycznych, sensorycznych lub umysłowych lub nieposiadające doświadczenia i wiedzy, pod warunkiem, że otrzymały one nadzór lub instrukcje dotyczące bezpiecznego korzystania z urządzenia i rozumieją związane z tym zagrożenia. Dzieci nie powinny bawić się urządzeniem.

- Maszyna jest używana wyłącznie do użytku domowego i wewnętrznego.

- Nigdy nie zanurzaj urządzenia, jego przewodu zasilającego lub wtyczki w wodzie lub innym płynie.

- Urządzenie musi być zasilane z oddzielnego obwodu elektrycznego. Jeśli obwód elektryczny jest przeciążony przez inne urządzenia, urządzenie może nie działać prawidłowo.

- Korzystanie z akcesoriów niezalecanych przez producenta może spowodować obrażenia ciała.
- Nie umieszczaj ani nie używaj urządzenia na wrażliwych na ciepło powierzchniach szklanych, drewnianych lub obrusach.
- Nie należy umieszczać urządzenia w bezpośrednim sąsiedztwie gorących kuchenek gazowych lub elektrycznych ani w rozgrzanym piekarniku.
- Nie należy czyścić urządzenia metalowymi gąbkami o właściwościach ściernych. Małe metalowe części mogą się poluzować i spowodować zwarcie w podzespołach elektrycznych urządzenia, skutkując porażeniem prądem i uszkodzeniem urządzenia.

Schemat struktury produktu:

1. Wlot powietrza
2. Płyta bazowa
3. Wylot powietrza
4. Przewód zasilający
5. Panel sterowania
6. Patelnia grillowa
7. Kosz do smażenia
8. Uchwyt (Pierwsze użycie wymaga samodzielnego montażu) .

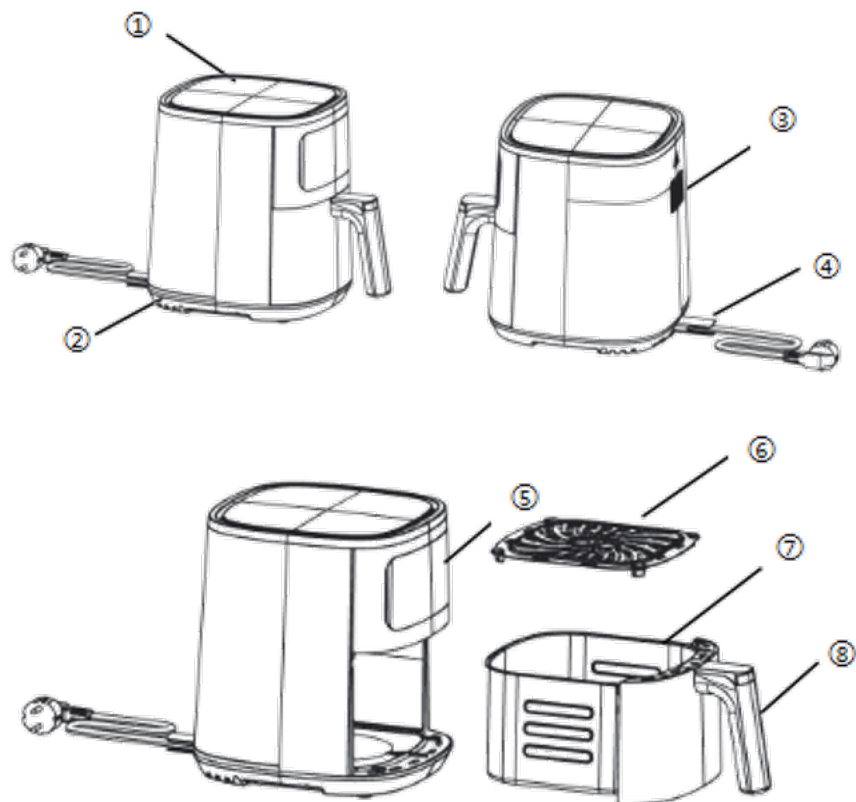

Instalacja uchwytu frytkownicy

Uwaga: Podczas montażu uchwytu należy nacisnąć kciukiem górną część uchwytu, aż do usłyszenia stukotu, a jednocześnie potrząsnąć nim szybko w lewo i w prawo kilka razy bez odpadania, aby wskazać, że uchwyt został zamontowany na miejscu.

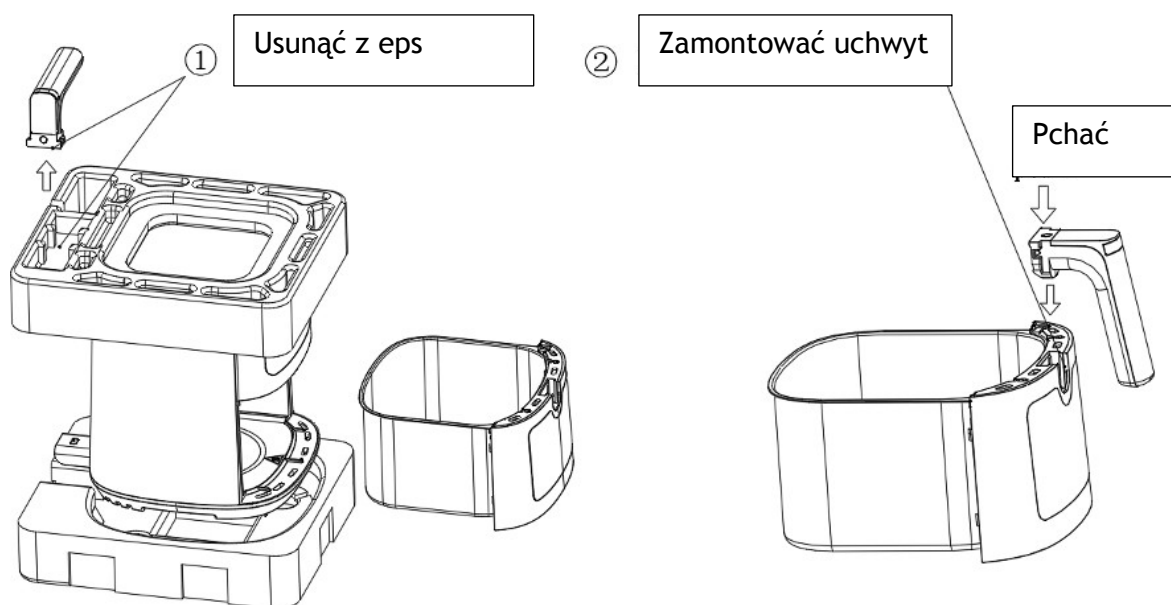

Panel sterowania :









PRZY UŻYCIU FRYTOWNICY POWIETRZNEJ:

INSTRUKCJA OBSŁUGI PRODUKTU:

1. Po podłączeniu zasilania frytkownica wyemituje sygnał dźwiękowy, a PRZYCISK ZASILANIA  pozostanie podświetlony.

2. Naciśnij PRZYCISK ZASILANIA. Ekran cyfrowy zaświeci się, a frytkownica przejdzie w tryb gotowości.

3. Domyślny czas to 15 minut. Domyślna temperatura wynosi 180 stopni. Aby używać frytkownicy powietrznej w tym czasie i temperaturze, naciśnij przycisk START/PAUZA  . Lub Naciśnij przycisk MENU  , aby wybrać zaprogramowaną funkcję gotowania. Naciśnij kilkakrotnie przycisk MENU 



, aby przełączać się między 6 różnymi opcjami. Naciśnij przyciski  i   , aby ustawić temperaturę i czas pracy.





4. Gdy wybrany wybór zostanie wyświetlony na ekranie, naciśnij przycisk START/PAUZA  . Frytkownica rozpocznie proces gotowania. Gdy



osiągnie połowę ustawionego czasu, pojawi się przypomnienie o odwróceniu i lampka

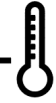

kontrolna zacznie migać. Po wyjęciu garnka i odwróceniu go z powrotem, urządzenie będzie kontynuować pracę zgodnie z poprzednim ustawieniem.

5. Aby wyregulować działający program, naciśnij przycisk START/PAUZA , naciśnij przycisk MENU , aby wybrać zaprogramowaną funkcję gotowania. Naciśnij kilkakrotnie przycisk MENU , aby przełączać się







między 6 różnymi opcjami. Naciśnij przyciski  -  i  , aby ustawić temperaturę roboczą i czas pracy. Naciśnij przycisk START/PAUZA , aby uruchomić urządzenie zgodnie z najnowszymi ustawieniami.

6.  Gdy zajdzie potrzeba wstrzymania pracy, należy nacisnąć PRZYCISK START/PAUZA , W tym momencie garnek można wyciągnąć, obrócić lub przejrzeć, a po ponownym umieszczeniu w garnku pozostanie on w stanie wstrzymania pracy. W tym momencie, jeśli nie naciśniesz PRZYCISKU START/PAUZA , frytkownica krótko wyemituje trzy przypomnienia po 1 minucie, a następnie powróci do trybu gotowości po braku działania przez kolejną 1 minutę.

7. Bezpośrednie wyciągnięcie puli, odwrócenie lub sprawdzenie, a po włożeniu z powrotem do puli, utrzyma stan pracy podczas wyciągania puli.

8. Aby zakończyć bieżącą operację, naciśnij i przytrzymaj PRZYCISK ZASILANIA  .

Poniższa tabela zawiera zestawienie zaprogramowanych czasów i temperatur gotowania:

Ikona	Program	Temperatura (°C)	Czas (minuty)
	Smażenie na powietrzu	200	18
	pieczeń	200	14
	bulion	185	30
	wypiek	160	10
	suszone owoce	70	480
	ciepły	90	120
	domyślny	180	15



Uwaga: Powyższy program został dostosowany przez klienta, a czas i temperatura pieczenia mają jedynie charakter poglądowy. Dane dotyczące pieczenia należy zaktualizować.

Jeśli podczas procesu ustawiania przez 60 sekund nie zostanie naciśnięty żaden przycisk, ekran wyłączy się, a frytkownica przejdzie w tryb gotowości. Naciśnij przycisk zasilania, aby ją włączyć.

USTAWIENIE CZASU I TEMPERATURY GOTOWANIA:



Gdy urządzenie jest włączone, a ekran jest podświetlony, można ręcznie ustawić czas i temperaturę smażenia we frytkownicy powietrznej.

Aby ustawić czas gotowania:



Naciśnij przycisk TIMER  , po wyświetleniu MIN po prawej stronie ekranu, a następnie naciśnij przyciski dodatnie  i  , aby dostosować czas gotowania.

Zakres czasu wynosi od 1 do 60 minut we wszystkich trybach z wyłączeniem utrzymywania ciepła.

Zakres czasu utrzymywania ciepła wynosi od 1 do 120 minut.

Każde naciśnięcie przycisku   spowoduje wydłużenie lub skrócenie czasu o 1 minutę. Długie naciśnięcie powoduje ciągłe zwiększanie lub zmniejszanie czasu.

Aby ustawić temperaturę:

Naciśnij przycisk TEMPERATURA  , gdy po prawej stronie ekranu zostanie wyświetlony komunikat $^{\circ}\text{C}$, a następnie naciśnij przyciski dodatnie  i  , aby dostosować temperaturę gotowania.

Zakres regulacji temperatury wynosi 80-200 $^{\circ}\text{C}$ we wszystkich trybach z wyłączeniem utrzymywania ciepła.

Zakres temperatur utrzymywania ciepła wynosi 60-90 $^{\circ}\text{C}$.

Każde naciśnięcie przycisku  powoduje zwiększenie lub zmniejszenie temperatury o 5 $^{\circ}\text{C}$.

Po ustawieniu żądanego czasu i temperatury naciśnij przycisk START/PAUZA  . Frytkownica rozpocznie proces gotowania.

FUNKCJA PAUZY:

Aby wstrzymać gotowanie, naciśnij przycisk START/PAUZA  .

Przycisk START/PAUZA  zacznie migać na ekranie.

Naciśnij go ponownie, aby wznowić gotowanie.

Podczas pracy można wyjąć kosz do smażenia, aby wstrząsnąć składnikami/sprawdzić postęp gotowania/dodać więcej jedzenia.

Działanie zostanie wznowione po ponownym włożeniu kosza do frytownicy.

Jeśli zasilanie zostanie odcięte lub frytownica zostanie odłączona od zasilania podczas pracy, frytownica wyłączy się.

Po wznowieniu zasilania lub ponownym podłączeniu frytownicy działanie zostanie wznowione.

PRZESTAŃ GOTOWAĆ:

Aby zakończyć gotowanie, naciśnij i przytrzymaj PRZYCISK ZASILANIA  przez 2 sekundy.

KONIEC GOTOWANIA:

Gdy frytownica osiągnie koniec czasu gotowania, na ekranie zostanie wyświetlony komunikat OFF i rozlegnie się sygnał dźwiękowy timera.

Wentylator będzie działał przez około 30 sekund, aż do obniżenia temperatury wewnętrznej.

Frytkownica przejdzie wówczas w tryb gotowości.

Instrukcja:

1. Podłącz kabel zasilający do uziemionego gniazda zasilania;
2. Użyj panelu sterowania, aby ustawić wymaganą temperaturę (80~200°C) .
3. Ustaw czasomierz na 3 minuty w celu wstępnego nagrzania.
4. Czas wymagany do obsługi konfiguracji panelu sterowania
5. Gdy wskaźnik wybranego menu wyłączy się, ostrożnie wyciągnij szufladę do smażenia z urządzenia, umieść żywność w koszu do smażenia (uwaga: nie przekraczaj maksymalnej linii); włóż szufladę do smażenia z powrotem do urządzenia;

(Uwaga: Aby uzyskać lepszy rezultat gotowania, odwróć składniki, potrząsając koszem w trakcie procesu gotowania).)

Pielęgnacja i konserwacja

1. Przed przystąpieniem do czyszczenia należy odłączyć przewód zasilający i pozostawić urządzenie do ostygnięcia.
2. Szuflada frytownicy, kosz i powierzchnia frytownicy są dostępne do czyszczenia detergentem i gąbką, nie należy używać twardego drutu do czyszczenia, aby uniknąć uszkodzenia powierzchni.
3. Używaj mokrego ręcznika do wycierania powierzchni frytkownicy, nie używaj żrących płynów do czyszczenia. I wyczyść ją na czas po zakończeniu gotowania.
4. Nie należy umieszczać przewodu zasilającego ani całego produktu w wodzie, aby zapobiec przedostawaniu się wody do urządzenia, co wpływa na bezpieczeństwo użytkownika.
5. Jeśli nie używasz frytkownicy przez dłuższy czas, wyczyść ją, a następnie włóż do pudełka i przechowuj w chłodnym i suchym miejscu.

Specyfikacja techniczna:

1. Napięcie znamionowe: 220-240 V
2. Częstotliwość znamionowa: 50/60 Hz
3. Moc znamionowa: 1500 W
4. Pojemność smażenia: 6 l
5. Waga netto : 4.23 KGS
6. Rozmiar produktu: L330*W277*H310 (Bez uchwyty) L400*
W277 * H310 (Z uchwytem) · Uchwyt należy umieścić oddzielnie na piance do pakowania.

Rozwiązywanie problemów:

Problem	Możliwa przyczyna	Rozwiązanie
Nie działa	<ul style="list-style-type: none"> ● Przewód zasilający nie został włożony do gniazda zasilania 	<ul style="list-style-type: none"> ● Dokładnie włóż przewód zasilający do uziemionego gniazda zasilania.
	<ul style="list-style-type: none"> ● Nie ustawiono modelu gotowania 	<ul style="list-style-type: none"> ● Kliknij przycisk wyboru modelu, aby wybrać model appreciate cook, a następnie kliknij przycisk ON/OFF
	<ul style="list-style-type: none"> ● Nie kliknięto przycisku ON/OFF po wybraniu modelu gotowania. 	<ul style="list-style-type: none"> ● Kliknij przycisk ON/OFF
Jedzenie jest rzadkością, gdy nie ma czasu	<ul style="list-style-type: none"> ● Za dużo jedzenia w koszyku 	<ul style="list-style-type: none"> ● Smażyć jedzenie na zmianę
	<ul style="list-style-type: none"> ● Ustawiona temperatura jest zbyt niska 	<ul style="list-style-type: none"> ● Ustawić odpowiednią temperaturę, ponownie usmażyć jedzenie.
	<ul style="list-style-type: none"> ● Czas gotowania jest krótki 	<ul style="list-style-type: none"> ● Ustaw odpowiedni czas gotowania, ponownie usmaż jedzenie.
Nie smażył jedzenia równomiernie	<ul style="list-style-type: none"> ● Niektóre rodzaje żywności powinny być wstrząsane w trakcie gotowania. 	<ul style="list-style-type: none"> ● W trakcie procesu gotowania wyciągnij szufladę i potrząśnij nią, aby oddzielić nakładające się produkty, a następnie wsuń szufladę z powrotem, aby kontynuować.
Smażone jedzenie nie jest chrupiące	<ul style="list-style-type: none"> ● Niektóre materiały spożywcze muszą być smażone na oleju 	<ul style="list-style-type: none"> ● Najpierw nałóż cienką warstwę oleju na powierzchnię materiału żywnościowego, a następnie zacznij je smażyć.
Nie można płynnie popchnąć szuflady z powrotem do produktu	<ul style="list-style-type: none"> ● Szuflada ze zbyt dużą ilością materiałów spożywczych jest zbyt ciężka 	<ul style="list-style-type: none"> ● Żywność w koszu nie może przekraczać maksymalnej linii.
	<ul style="list-style-type: none"> ● Kosz nie jest prawidłowo umieszczony w szufladzie. 	<ul style="list-style-type: none"> ● Wciśnij kosz do szuflady.
	<ul style="list-style-type: none"> ● Kierownica zablokowana 	<ul style="list-style-type: none"> ● Ustaw kierownicę w pozycji poziomej.
Palenie	<ul style="list-style-type: none"> ● Smażenie tłustych potraw 	<ul style="list-style-type: none"> ● Normalne zjawisko.
	<ul style="list-style-type: none"> ● Frytkownica zawiera olej z ostatniego użycia 	<ul style="list-style-type: none"> ● Po użyciu należy wyczyścić szufladę i kosz.

GWARANCJA

O ile przepisy prawa nie stanowią inaczej, okres gwarancji na nasze produkty wynosi 2 lata od daty zakupu lub dostawy.

W przypadku jakichkolwiek problemów lub pytań można łatwo uzyskać dostęp do naszych stron pomocy, wskazówek dotyczących rozwiązywania problemów, często zadawanych pytań i instrukcji obsługi na naszej stronie internetowej: <https://sav.hkoenig.com>.

Wpisując nazwę referencyjną swojego urządzenia w pasku wyszukiwania, można uzyskać dostęp do całej dostępnej pomocy online, zaprojektowanej tak, aby jak najlepiej odpowiadała Twoim potrzebom.

Jeśli nadal nie możesz znaleźć odpowiedzi na swoje pytanie lub problem, kliknij "Czy odpowiedź rozwiązała Twój problem? Spowoduje to przejście do formularza wniosku o pomoc posprzedażną, który można wypełnić w celu potwierdzenia wniosku i uzyskania pomocy.

WARUNKI GWARANCJI

Gwarancja obejmuje wszystkie wady wynikające z normalnego użytkowania, zgodnie z przeznaczeniem i specyfikacjami zawartymi w instrukcji obsługi.

Gwarancja nie obejmuje problemów związanych z opakowaniem lub transportem, gdy produkt jest wysyłany przez właściciela. Nie obejmuje również normalnego zużycia produktu, konserwacji lub wymiany części eksploatacyjnych.

WYŁĄCZENIE GWARANCJI

- Akcesoria i części zużywalne (*).
- Normalna konserwacja urządzenia.
- Wszelkie usterki wynikające z niewłaściwego użytkowania (wstrząsy, nieprzestrzeganie zaleceń dotyczących zasilania, złe warunki pracy itp.), niewłaściwej konserwacji lub nieprawidłowego użytkowania urządzenia, a także korzystania z nieodpowiednich akcesoriów.
- Uszkodzenia zewnętrzne: pożar, zalanie wodą, przepięcie elektryczne itp.
- Wszelkie urządzenia, które zostały zdemontowane, nawet częściowo, przez osoby do tego nieupoważnione (tj. użytkownika).
- Produkty, których numer seryjny zaginął, jest uszkodzony lub nieczytelny, co uniemożliwia ich identyfikację.
- Produkty podlegające wynajmowi, demonstracji lub wystawie.

(*) Niektóre części urządzenia, zwane częściami zużywalnymi lub materiałami eksploatacyjnymi, ulegają zużyciu wraz z upływem czasu i częstotliwością korzystania z urządzenia. Zużycie to jest zjawiskiem normalnym, ale może być spotęgowane złymi warunkami użytkowania lub konserwacji urządzenia.

Części te nie są zatem objęte gwarancją.

Akcesoria dostarczone wraz z urządzeniem również nie są objęte gwarancją. Nie podlegają one wymianie ani zwrotowi. Niektóre akcesoria można jednak zakupić bezpośrednio na naszej stronie internetowej: <https://sav.hkoenig.com/>.

ŚRODOWISKO

OSTRZEŻENIE:



Nie należy wyrzucać tego urządzenia jako odpadu domowego. Gminy mają lokalny system zbiórki i odbioru tego typu produktów, dlatego należy poinformować się o prawidłowym sposobie utylizacji odpadów. W rzeczywistości produkty elektryczne i elektroniczne mogą zawierać niebezpieczne substancje,

które mają szkodliwy wpływ na środowisko lub nasze zdrowie, dlatego należy je poddać recyklingowi. Symbol obok wskazuje, że sprzęt elektryczny i elektroniczny jest częścią selektywnej i zróżnicowanej zbiórki (reprezentowanej przez pojemnik z dwoma przekreślonymi kołami).

Adeva SAS / H.Koenig Europe - 8 rue Marc Seguin, 77290 Mitry-Mory, France
www.hkoenig.com - <https://kundenservice.hkoenig.com> - Tél: +33 1 64 67 00 05



Points de collecte sur www.quefairedemesdechets.fr
Privilégiez la réparation ou le don de votre appareil !